

**FR** Manuel d'utilisation

**DE** Gebrauchsanleitung

**IT** Libretto istruzioni d'uso

**EN** Instruction manual



OCEAN DRIVE

# E-SCOOTER S9 PRO

(PLEV)

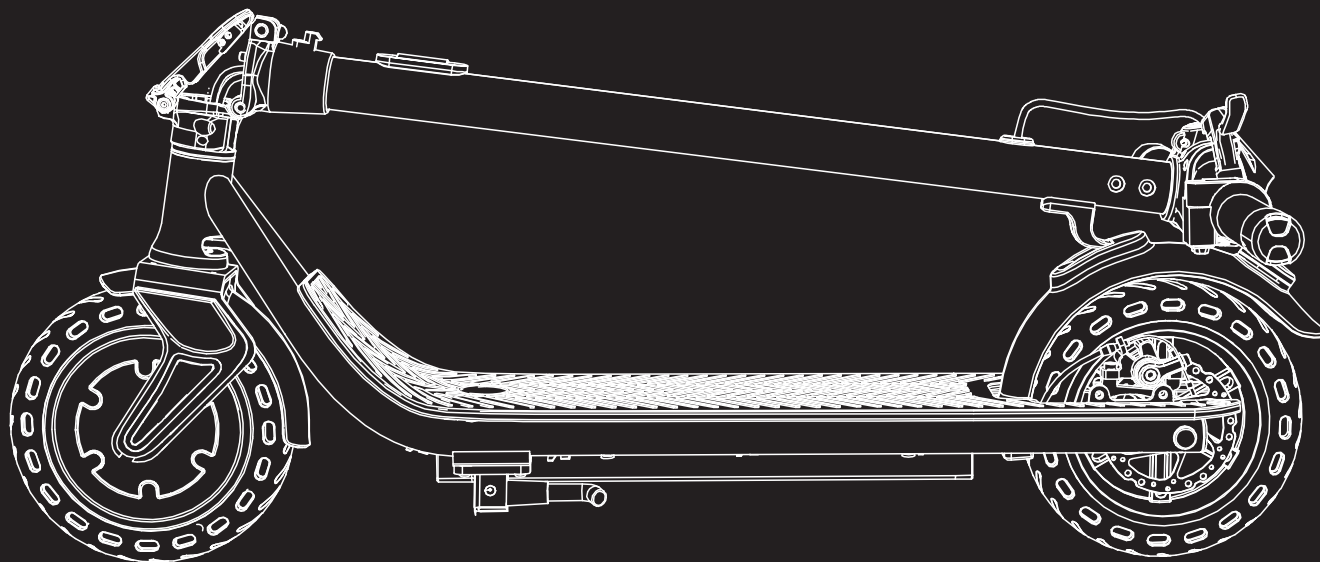



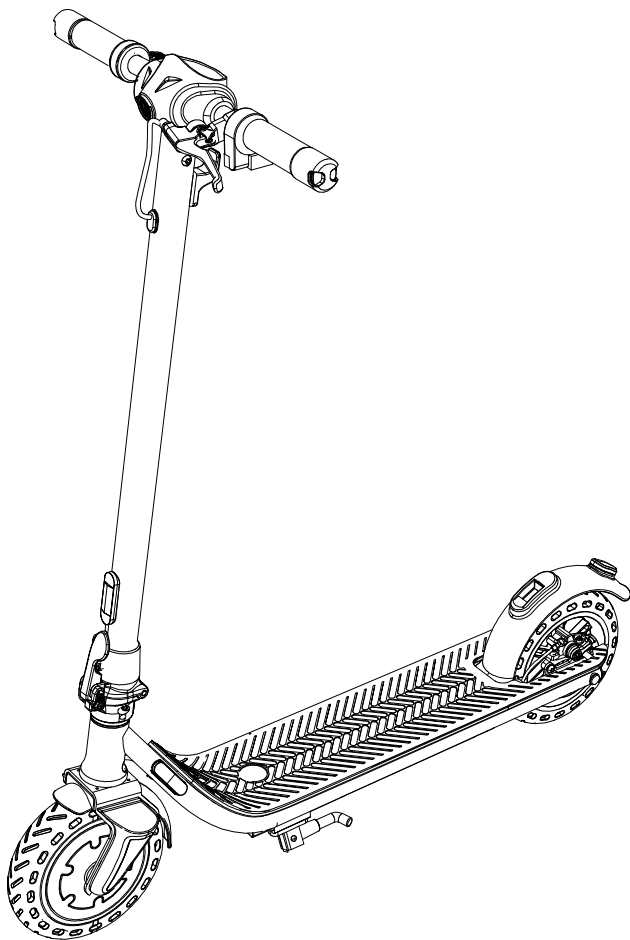

**Instructions d'utilisation et d'entretien**  
(Traduction des instructions d'origine)

FR

**Gebrauchs- und Wartungsanleitungen**  
(Übersetzung der Originalanleitung)

DE

**Istruzioni per l'uso e la manutenzione**  
(Istruzioni originali)

IT

**Instructions for use and maintenance**  
(Translation from original language)

EN



## FR - SOMMAIRE

1	INTRODUCTION.....	FR-1
2	NORMES GÉNÉRALES DE SÉCURITÉ.....	FR-1
3	DESTINATION D'USAGE.....	FR-2
4	AVERTISSEMENTS GÉNÉRAUX DE SÉCURITÉ.....	FR-2
5	AVERTISSEMENTS SUR L'UTILISATION DE LA BATTERIE.....	FR-5
6	DÉCLARATION DE CONFORMITÉ CE.....	FR-7
7	MISE AU REBUT CORRECTE DE CE PRODUIT.....	FR-7
8	RETRAIT DE L'EMBALLAGE.....	FR-8
9	DESCRIPTION DE LA TROTTINETTE.....	FR-9
10	ÉCRAN D'AFFICHAGE ET TOUCHES DE FONCTION.....	FR-10
11	MONTAGE DE LA TROTTINETTE.....	FR-10
12	CHARGEMENT DE LA BATTERIE.....	FR-12
13	UTILISATION DE LA TROTTINETTE.....	FR-13
14	FERMER ET TRANSPORTER LA TROTTINETTE.....	FR-18
15	ENTRETIEN.....	FR-20
16	PROBLÈMES ET SOLUTIONS.....	FR-21
17	GARANTIE.....	FR-22
18	CARACTÉRISTIQUES TECHNIQUES.....	FR-23

## IT - INDICE

1	INTRODUZIONE.....	IT-1
2	NORME GENERALI DI SICUREZZA.....	IT-1
3	DESTINAZIONE D'USO.....	IT-2
4	AVVERTENZE GENERALI DI SICUREZZA.....	IT-2
5	AVVERTENZE PER L'USO DELLA BATTERIA.....	IT-5
6	DICHIARAZIONE DI CONFORMITÀ CE.....	IT-7
7	CORRETTO SMALTIMENTO DI QUESTO PRODOTTO.....	IT-7
8	RIMOZIONE IMBALLO.....	IT-8
9	DESCRIZIONE MONOPATTINO.....	IT-9
10	DISPLAY E TASTI FUNZIONI.....	IT-10
11	ASSEMBLAGGIO MONOPATTINO.....	IT-10
12	RICARICA DELLA BATTERIA.....	IT-12
13	UTILIZZO DEL MONOPATTINO.....	IT-13
14	RICHIUDERE E TRASPORTARE IL MONOPATTINO.....	IT-18
15	MANUTENZIONE.....	IT-20
16	INCONVENI E RIMEDI.....	IT-21
17	GARANZIA.....	IT-22
18	DATI TECNICI.....	IT-23

## DE - INHALT

1	EINLEITUNG.....	DE-1
2	ALLGEMEINE SICHERHEITSVORSCHRIFTEN.....	DE-1
3	GEBRAUCHSBESTIMMUNG.....	DE-2
4	ALLGEMEINE SICHERHEITSHINWEISE.....	DE-2
5	HINWEISE FÜR DIE VERWENDUNG DES AKKUS.....	DE-5
6	CE-KONFORMITÄTSERKLÄRUNG.....	DE-7
7	ORDNUNGSGEMÄSSE ENTSORGUNG DIESER PRODUKTS.....	DE-7
8	ENTFERNUNG DER VERPACKUNG.....	DE-8
9	BESCHREIBUNG DES ROLLERS.....	DE-9
10	DISPLAY UND FUNKTIONSTASTEN.....	DE-10
11	MONTAGE DES ROLLERS.....	DE-10
12	LADEN DES AKKUS.....	DE-12
13	VERWENDUNG DER ROLLERS.....	DE-13
14	DEN ROLLER ZUSAMMENLEGEN UND TRANSPORTIEREN.....	DE-18
15	WARTUNG.....	DE-20
16	STÖRUNGEN UND ABHILFEN.....	DE-21
17	GARANTIE.....	DE-22
18	TECHNISCHE DATEN.....	DE-23

## EN - INDEX

1	INTRODUCTION.....	EN-1
2	GENERAL SAFETY RULES.....	EN-1
3	INTENDED USE.....	EN-2
4	GENERAL SAFETY WARNINGS.....	EN-2
5	WARNINGS FOR USE OF THE BATTERY.....	EN-5
6	EC DECLARATION OF CONFORMITY.....	EN-7
7	CORRECT DISPOSAL OF THIS PRODUCT.....	EN-7
8	REMOVAL OF THE PACKAGING.....	EN-8
9	DESCRIPTION OF THE E-SCOOTER.....	EN-9
10	DISPLAY AND FUNCTION KEYS.....	EN-10
11	ASSEMBLING THE E-SCOOTER.....	EN-10
12	CHARGE OF THE BATTERY.....	EN-12
13	USE OF THE E-SCOOTER.....	EN-13
14	CLOSING AND TRANSPORTING THE E-SCOOTER.....	EN-18
15	MAINTENANCE.....	EN-20
16	INCONVENIENCES AND SOLUTIONS.....	EN-21
17	WARRANTY.....	EN-22
18	TECHNICAL DATA.....	EN-23



## 1. INTRODUCTION

- Ce manuel a été créé afin de fournir toutes les informations nécessaires pour utiliser la trottinette correctement et en toute sécurité, pour vous-même et pour les autres.



**SUIVRE ATTENTIVEMENT LES INSTRUCTIONS FIGURANT DANS CE MANUEL !  
LIRE ET COMPRENDRE CE MANUEL AVANT D'UTILISER LA TROTTINETTE.**

FR

## 2. NORMES GÉNÉRALES DE SÉCURITÉ

- Définitions des symboles présents dans le manuel.



### NOTE

*Met en évidence des informations particulières qui méritent d'être soulignées dans le texte telles que des trucs et astuces.*



### AVERTISSEMENT

Apparaît lors de certaines procédures qui, si elles ne sont pas suivies ou exécutées correctement, peuvent causer des dommages à la trottinette ou des problèmes pour l'utilisateur.



**ATTENTION !  
APPARAÎT AVANT CERTAINES PROCÉDURES QUI, SI ELLES NE SONT PAS SUIVIES OU EXÉCUTÉES  
CORRECTEMENT, PEUVENT ENTRAÎNER DES BLESSURES, VOIRE LA MORT.**

### 3. DESTINATION D'USAGE

- La trottinette électrique, objet de ce manuel, est un moyen de transport écologique conçu et construit pour le transport d'une personne à la fois.
- L'utilisation de la trottinette est interdite aux personnes de moins de 14 ans (vérifier la limite d'âge légal du lieu d'utilisation).



**UNE MAUVAISE UTILISATION DE LA TROTTINETTE FAIT DE L'UTILISATEUR LE SEUL RESPONSABLE EN CAS DE DOMMAGES À LUI-MÊME ET/OU AUX PERSONNES, AUX CHOSES OU AUX ANIMAUX.**

### 4. AVERTISSEMENTS GÉNÉRAUX DE SÉCURITÉ

- Lire attentivement ce manuel d'instructions avant d'utiliser la trottinette et le conserver en lieu sûr pour une utilisation future.
- Vérifier l'intégrité mécanique de la trottinette avant chaque utilisation. En cas d'anomalies, de fissures ou d'autres signes de détérioration, ne pas utiliser la trottinette et la faire vérifier par le concessionnaire ou par du personnel qualifié et autorisé.
- **Le non-respect des instructions figurant dans ce manuel d'instructions expose l'utilisateur au risque de chute ou de heurt vis-à-vis d'autres personnes ou objets, avec des conséquences qui pourraient également être graves.**
- Pour éviter les blessures, ce manuel contient des symboles (décrits au paragraphe « 2 ») utilisés pour mettre les mesures de sécurité en évidence. Les avertissements accompagnant ces symboles doivent toujours être attentivement suivis.
- **L'utilisation de la trottinette par des personnes âgées de 14 à 18 ans nécessite l'utilisation obligatoire d'un casque homologué correctement porté** (vérifier la limite d'âge légal du lieu d'utilisation). Toutefois, il est recommandé de TOUJOURS utiliser un casque et autres équipements de protection individuelle tels que des genouillères, des coudières et des gants. Il est recommandé de porter des chaussures plates.



- Cet appareil peut être utilisé par les enfants âgés d'au moins 8 ans et les personnes à mobilité réduite ou atteinte de déficit sensoriel ou mental ainsi que par des personnes sans expérience ou connaissances appropriées **UNIQUEMENT** si celles-ci sont supervisées par une personne responsable de leur sécurité ou si elles sont instruites afin de permettre une utilisation sans danger de l'appareil, en ayant conscience de tous les risques découlant d'une utilisation inappropriée. Les enfants ne doivent pas jouer avec l'appareil et ne doivent ni le nettoyer ni l'utiliser lorsqu'ils sont seuls.
- Toute réparation doit être effectuée **UNIQUEMENT** par du personnel qualifié et autorisé. **Réparer soi-même une trottinette peut être dangereux !**
- Avant d'utiliser la trottinette, notamment dans les zones bondées ou sur la route, il est conseillé de commencer par s'y familiariser.
- Vérifier qu'aucune réglementation légale n'interdise l'utilisation de la trottinette électrique et respecter les panneaux de signalisation.
- Lorsque vous entrez dans des espaces publics, respecter toujours les lois et réglementations locales.
- Comme pour les autres véhicules, des vitesses plus élevées nécessitent une distance de freinage plus longue. Un freinage brusque, surtout en présence de surfaces mouillées ou irrégulières (ex : en présence de saleté ou de sable), peut entraîner des glissades et/ou des chutes.
- Faire attention et toujours garder une distance de sécurité entre vous et les autres personnes ou véhicules durant la conduite. Ralentir lorsque vous entrez dans des zones inconnues.
- Respecter les piétons, en leur donnant toujours la priorité.
  - Doubler à gauche **UNIQUEMENT** lorsque cela est possible.
  - Lorsqu'un piéton se rapproche de la partie avant de la trottinette, tenir la droite et ralentir. Éviter de croiser des piétons ne marchant pas de façon sûre.
  - Lorsque la trottinette arrive derrière des piétons, indiquer votre présence en utilisant la sonnette présente sur le guidon et ralentir à une vitesse normale de dépassement. La trottinette est particulièrement silencieuse afin d'éviter d'effrayer les piétons.
- En cas de conduite dans des lieux non habités, observer les consignes de sécurité décrites dans ce manuel et conduire avec attention et prudence.

- Pour conduire en toute sécurité, il est nécessaire d'être clairement visible par les autres outre être en mesure de voir clairement ce qui se trouve devant soi. Une bonne visibilité est la première condition de sécurité.
- Certaines personnes ne devraient PAS conduire la trottinette :
  - Toute personne sous l'influence de l'alcool ou de drogues ;
  - Quiconque souffre de maladies susceptibles d'impliquer un danger en cas de pratique d'une activité physique intense ;
  - Toute personne ayant des problèmes d'équilibre ou des difficultés à marcher susceptibles de nuire à sa capacité à maintenir l'équilibre ;
  - Toute personne dont le poids dépasse les limites indiquées (voir Spécifications) ;
  - Les femmes enceintes.
- Ne pas prêter la trottinette à une personne non formée à son utilisation et ne disposant pas de l'équipement de protection approprié.
- Éviter de conduire la trottinette sous la pluie.
- Ralentir sur les routes en mauvais état, les trottoirs ou autre surface particulière et non homogène. Sur les routes très cahoteuses, il est conseillé de maintenir une faible vitesse (entre 5 et 10 km/h maximum). Maintenir la flexibilité au niveau des genoux permet de s'adapter plus facilement aux mauvaises routes.
- Faire attention aux portes ou autres obstacles en hauteur.
- Ne pas accélérer en descente.
- Ne pas accélérer lorsque vous marchez à côté du véhicule.
- Faire attention à tous les obstacles pouvant survenir lors de l'utilisation de la trottinette.
- **TOUJOURS** rouler calmement et avec concentration, et ne pas faire de cascades avec la trottinette.
- Ne pas changer brusquement de direction à grande vitesse.
- Ne pas conduire sur l'eau, la boue ou la neige ou sur des taches d'huile ou surfaces gelées.
- Ne pas conduire la trottinette avec un enfant.
- Il est interdit de se positionner et de concentrer son poids sur le garde-boue arrière.
- Ne pas toucher le frein à disque. **Risque de brûlures !**

- **Ne pas lâcher le guidon durant la conduite. Tenir fermement les poignées.**
- Ne pas sauter par-dessus des obstacles et ne pas descendre les escaliers avec la trottinette. Risque d'accidents et de dommages au véhicule.
- La trottinette est équipée d'une béquille. Lors du stationnement, s'assurer que la trottinette soit stable et ne puisse pas tomber accidentellement. **Elle pourrait s'endommager ou causer des dommages aux choses ou aux personnes.**
- Température optimale d'utilisation de la trottinette : 0-40 °C
- Température de stockage de la trottinette : 0-40 °C
- La trottinette n'est pas adaptée à une utilisation à des altitudes supérieures à 2 000 m au-dessus du niveau de la mer.
- Une exposition prolongée de la trottinette aux rayons UV, à la pluie et aux éléments, peut endommager les matériaux de la carcasse. Ranger la trottinette en intérieur ou dans un endroit protégé lorsqu'elle n'est pas utilisée.
- Avant chaque utilisation de la trottinette, s'assurer qu'aucun composant ne soit desserré.
- La trottinette ne peut pas être utilisée par des personnes dont le poids total est inférieur à 45 kg ou supérieur à 120 kg.
- **Aucune partie de la trottinette ne peut être réparée directement par l'utilisateur. Risque d'incendie et d'électrocution.**

## 5. AVERTISSEMENTS SUR L'UTILISATION DE LA BATTERIE

- **Ne pas utiliser la trottinette** si la batterie se trouve dans l'une des conditions suivantes :
  - La batterie est abîmée.
  - La batterie dégage une odeur et/ou une chaleur anormales.
  - Du liquide sort de la batterie.
- Ne pas démarrer la trottinette durant le chargement de la batterie.
- Si l'indicateur de charge de la batterie s'allume en rouge, il est recommandé de ralentir et d'arrêter la trottinette.
- Pour recharger la batterie, utiliser **UNIQUEMENT** le chargeur de la batterie fourni avec la trottinette. Un chargeur différent pourrait l'endommager irrémédiablement ou provoquer un incendie.
- Ne pas toucher les contacts de la batterie et ne pas ouvrir le compartiment de la batterie. Ne pas mettre

d'objets métalliques en contact avec la batterie : cela pourrait provoquer des courts-circuits et endommager la batterie ou même blesser, gravement, l'utilisateur.

- En cas de mise au rebut de la trottinette ou de remplacement de la batterie, ne pas jeter la batterie parmi les ordures ménagères. Respecter les réglementations environnementales locales en matière de recyclage.
- Ne pas utiliser de batteries d'un modèle différent de celui d'origine. L'utilisation d'un chargeur de batterie différent de celui fourni avec la trottinette pourrait endommager cette dernière ou provoquer un incendie.
- Charger la batterie après chaque utilisation de la trottinette permettra de prolonger son endurance et ses performances.
- Ne pas utiliser la batterie dans des environnements extrêmes (-20 °C ; + 50 °C). Cela pourrait entraîner un dysfonctionnement, voire un risque d'incendie.
- Ne pas exposer la batterie au soleil trop longtemps (ex : dans le coffre de la voiture) et ne pas la jeter au feu, cela **pourrait provoquer une explosion**.
- Il est nécessaire de recharger complètement la batterie tous les mois pour éviter de l'endommager. Dans le cas contraire, la batterie pourrait entrer en état d'autoprotection et ne plus se recharger. Dans ce cas, contacter votre revendeur.
- Des temps trop longs entre une recharge et la suivante pourraient endommager la batterie de manière irréversible
- Procéder au chargement de la batterie dans des environnements secs, loin de combustibles et autres éléments inflammables.
- Le remplacement de la batterie doit être effectué **UNIQUEMENT** par des réparateurs agréés.
- Ne pas laisser les enfants ou les animaux toucher la batterie ou le chargeur pendant le chargement.
- Température de chargement de la batterie : 10-40 °C.
- Lorsque le chargeur est connecté à la trottinette, toutes les fonctions électriques et le moteur sont inhibés afin d'éviter la surchauffe ou l'endommagement des composants.
- Le câble externe du chargeur de batterie ne peut pas être remplacé. Remplacer le chargeur de batterie si le câble est endommagé.
- La batterie doit être retirée de l'appareil avant la mise au rebut de celui-ci.
- Débrancher l'appareil du secteur avant de retirer la batterie.
- Jeter la batterie de façon sécurisée.



Utiliser **UNIQUEMENT** le chargeur fourni avec l'appareil pour recharger la batterie.



Toute altération ou modification de la trottinette dégage le fabricant et/ou le revendeur de toute responsabilité et rend l'utilisateur seul responsable devant les organismes compétents.

## 6. DÉCLARATION DE CONFORMITÉ CE



- Nous déclarons que le produit objet de ce manuel est conforme aux directives européennes suivantes (certificat fourni en pièce jointe) :

- 2006/42/CE
- 2014/30/UE
- EN17128:2020

## 7. MISE AU REBUT CORRECTE DE CE PRODUIT

### Application de la Directive 2006/66/UE



La trottinette fonctionne avec des batteries relevant de la directive européenne 2006/66/CE et qui ne peuvent pas être jetées parmi les ordures ménagères normales. Veuillez vous informer sur les réglementations locales concernant le tri sélectif en matière de batteries : une mise au rebut correcte permet d'éviter des conséquences négatives pour l'environnement et la santé. La batterie doit être mise au rebut à la fin de la vie utile du produit. Les centres de récupération et de recyclage peuvent effectuer le démontage du produit et le retrait de la batterie.

### Application de la directive européenne 2012/19/UE sur les déchets d'équipements électriques et électroniques (DEEE)



Le symbole de poubelle barrée sur l'équipement indique que le produit en fin de vie utile doit être collecté séparément des autres déchets. L'utilisateur doit donc consigner le matériel complet avec les composants essentiels en fin de vie utile aux centres de collecte des déchets électroniques et électrotechniques, ou le restituer au détaillant lors de l'achat d'un nouvel équipement de type équivalent, au taux de un à un, ou un à zéro pour les équipements dont le côté le plus long est inférieur à 25 cm. Un tri sélectif adéquat pour l'envoi successif des équipements consignés à des fins de recyclage, de traitement et d'élimination respectueuse de l'environnement permet d'éviter d'éventuels effets négatifs sur l'environnement et la santé outre favoriser le recyclage des matériaux composant l'équipement. La mise au rebut abusive du produit de la part de l'utilisateur comporte l'application des sanctions administratives prévues par la réglementation en vigueur.

## 8. RETRAIT DE L'EMBALLAGE

- La trottinette est contenue dans un emballage en carton avec protections spéciales visant à la protéger de tout impact ou dommage.
- Une fois l'emballage ouvert, procéder à l'extraction de la trottinette et des autres composants.



*Compte tenu du poids de la trottinette (15,5 kg), il est conseillé d'effectuer cette opération à deux.*

- Contenu de l'emballage
  - a▪ Trottinette
  - b▪ Chargeur de batterie
  - c▪ Câble d'alimentation du chargeur de batterie
  - d▪ 4 VIS
  - e▪ Clé Allen de 6 mm
  - F▪ Livret d'instructions



*Si l'un des éléments ci-dessus manque à l'intérieur de la boîte, contacter votre revendeur.*



**Les éléments de l'emballage (sacs en plastique, polystyrène, boîtes, etc.) NE doivent PAS être laissés à la portée des enfants en raison de leur caractère potentiellement dangereux.**

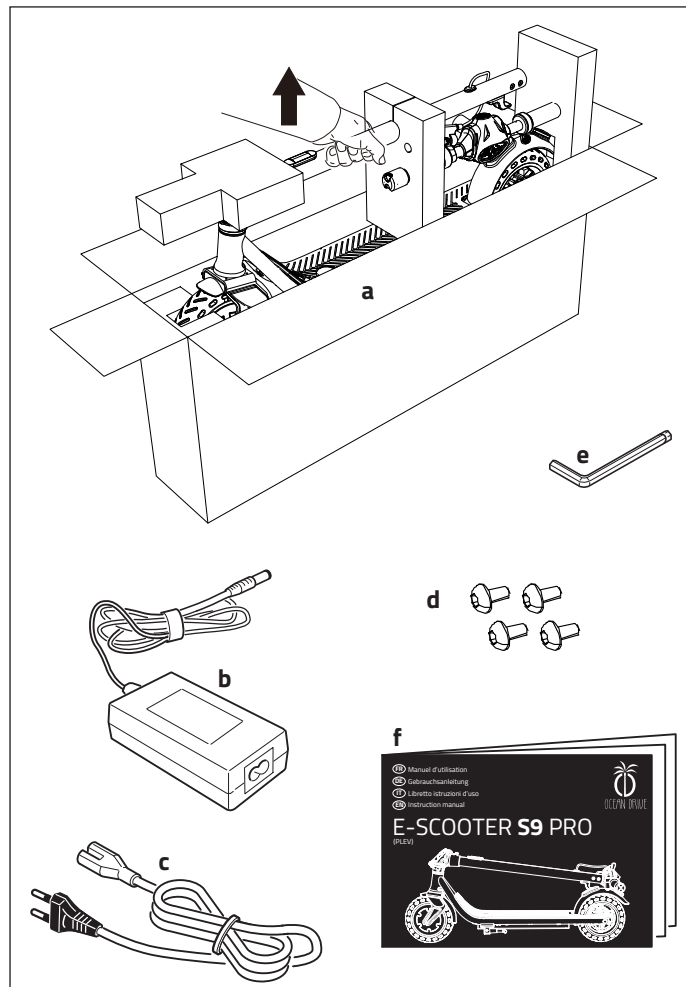

## 9. DESCRIPTION DE LA TROTINETTE

- 1▪ Châssis/Plateforme
- 2▪ Béquille
- 3▪ Roue avant/moteur
- 4▪ Garde-boue avant
- 5▪ Articulation pliante
- 6▪ Levier à crochet
- 7▪ Barre de guidon
- 8▪ Crochet

- 9▪ Guidon
- 10▪ Phare avant
- 11▪ Levier de frein
- 12▪ Levier d'accélérateur
- 13▪ Sonnette
- 14▪ Écran d'affichage
- 15▪ Garde-boue arrière/Fermeture de pliage
- 16▪ Frein à disque

- 17▪ Phare arrière
- 18▪ Roue arrière
- 19▪ Batterie
- 20▪ Prise du chargeur de batterie
- 21▪ Poignées
- 22▪ Plaque signalétique CE
- 23▪ Bouton des indicateurs de direction
- 24▪ Indicateurs de direction

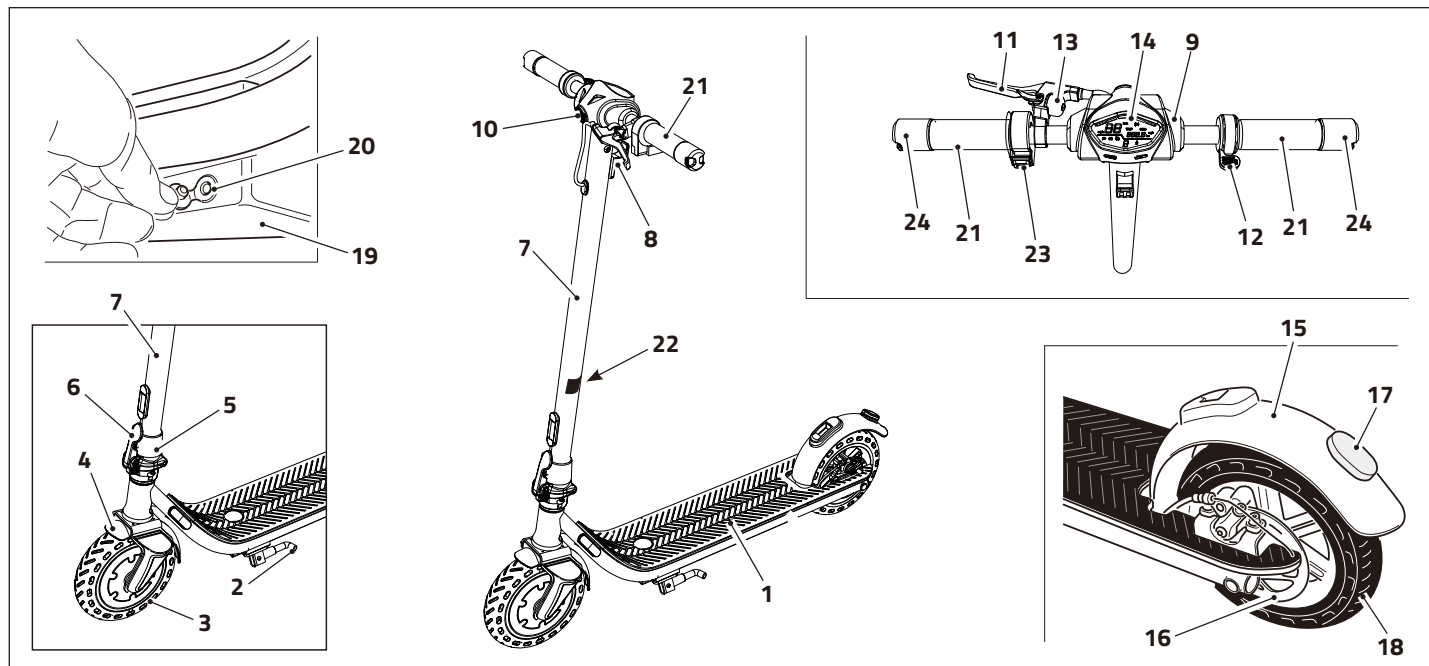

## 10. ÉCRAN D’AFFICHAGE ET TOUCHES DE FONCTION

- 23• Touche ON/OFF - Sélection de fonction
  - Pression longue : ON/OFF allumage de l'écran
  - Pression courte : sélection de la fonction
    - **ODO** : Odomètre total
    - **TRIP** : Odomètre partiel
- 24• Touche de sélection de vitesse
  - Pression longue : ON/OFF phares avant et arrière (l'icône bleue  s'allume également sur l'écran
  - Pression courte : sélection de la vitesse
    - **1** : vitesse minimum
    - **2** : vitesse moyenne
    - **3** : vitesse maximum
- 25• Prise USB
- 26• Odomètre (KM/H)
- 27• **ERREUR** : si ce message s'affiche, éteindre la trottinette et la faire vérifier par un réparateur agréé.

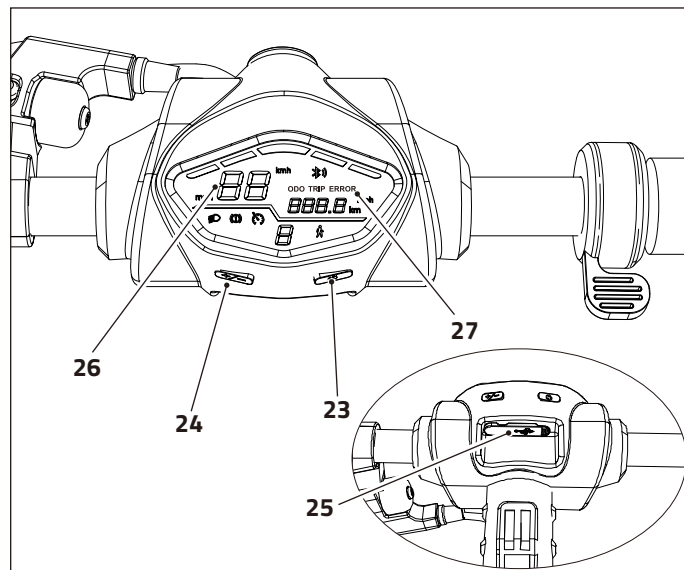

## 11. MONTAGE DE LA TROTTINETTE

- Après avoir sorti la trottinette de son emballage et vérifié la conformité des éléments comme indiqué au paragraphe « 8 », il s'agit maintenant de monter la trottinette.

- a• Ouvrir la béquille (2) et placer la trottinette sur une surface plate.
- b• Appuyer sur le garde-boue arrière (15) pour libérer le guidon (7).

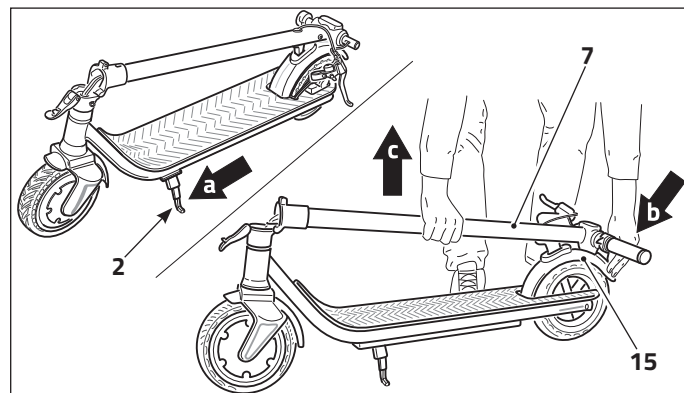



- c▪ Soulever le guidon (7).
- d▪ Soulever le levier d'accrochage (6) et le pousser contre le guidon (7) jusqu'à entendre le « clic » d'accrochage.
- e▪ Insérez le guidon de la trottinette (8) dans la tige du guidon, serrez les quatre vis (10) sur la tige du guidon en utilisant la clé Allen fournie. Les vis et la clé Allen se trouvent dans le sac du manuel d'utilisation.

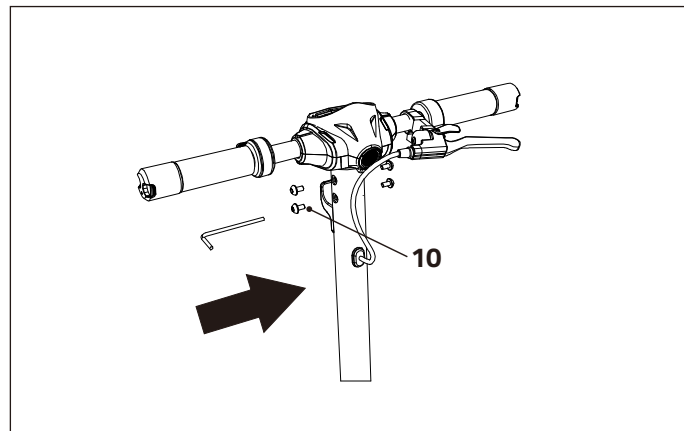
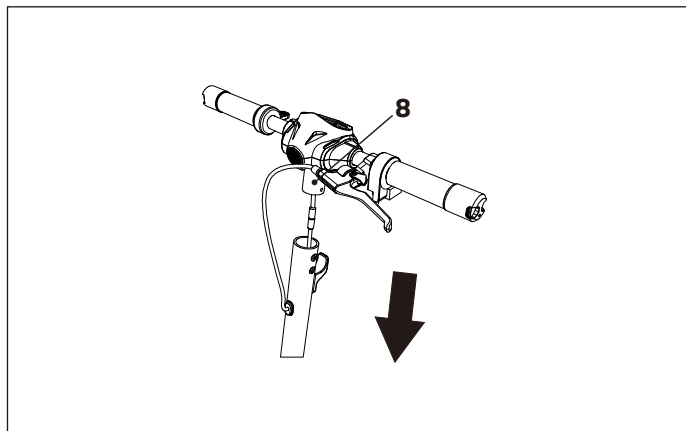
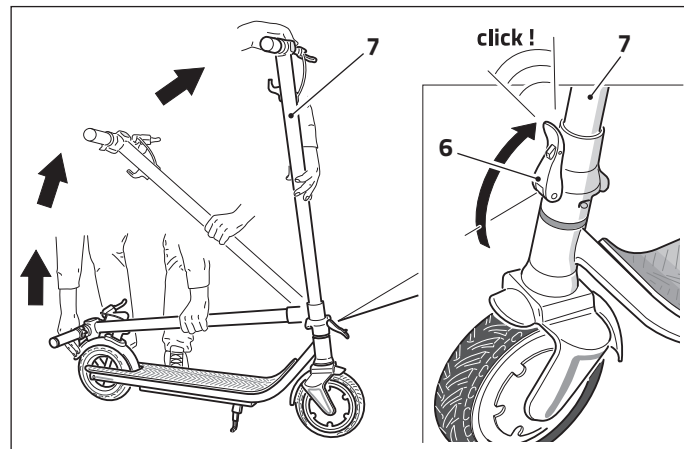

## 12. CHARGEMENT DE LA BATTERIE

- La trottinette est équipée d'une batterie lithium-ion rechargeable et d'un chargeur de batterie adapté à un chargement correct.



**Utiliser UNIQUEMENT le chargeur fourni en dotation pour recharger la batterie.**

- Lors de la première utilisation, il est recommandé de charger complètement la batterie (temps de charge maximum 3-5 heures)
  - Lorsqu'il est nécessaire de recharger la batterie (le niveau de charge résiduelle est indiqué par les voyants sur l'écran (voir paragraphe « 10 »), procéder comme suit :
- Ouvrir la béquille (2) et placer la trottinette sur une surface plane.
  - Retirer le capuchon de la prise de chargement de la batterie (30).
  - Insérer la fiche (31) dans la prise de chargement de la batterie (30).
  - Brancher le câble d'alimentation électrique (32) au chargeur de batterie (33).
  - Insérer la fiche (34) du chargeur de batterie (33) dans la prise de courant. Le voyant du chargeur de batterie s'allume en « rouge » pour indiquer que le chargement est en cours. Lorsque la batterie est complètement chargée, le voyant devient « vert ».

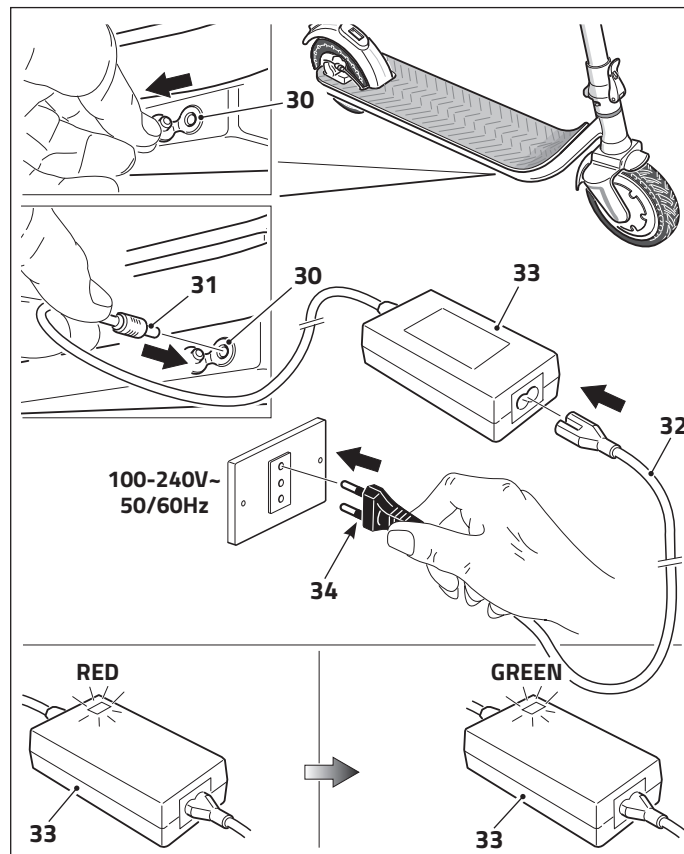

**S'assurer que la tension secteur corresponde à celle indiquée sur le chargeur de batterie (100-240V ~ 50/60Hz).**

- f. Une fois le chargement terminé, débrancher les câbles et fermer le capuchon de la prise de chargement de la batterie (30).

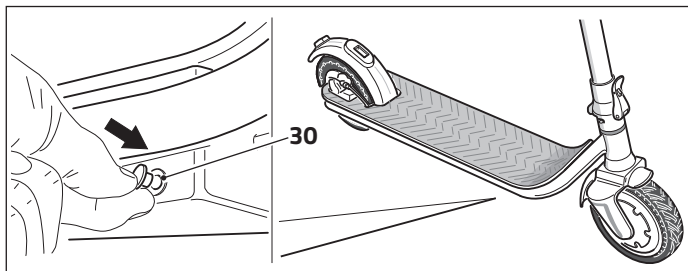

### 12.1 - ENTRETIEN DE LA BATTERIE

- La batterie doit être rechargée après chaque utilisation.
- Si la trottinette n'est pas utilisée pendant une longue période, il est recommandé de charger la batterie

au moins une fois par mois. Dans le cas contraire, la batterie pourrait entrer en état d'autoprotection et ne plus se recharger. Dans ce cas, contacter votre revendeur.

- Le chargeur est équipé de la fonction de protection automatique contre les surcharges, la batterie arrête automatiquement de se charger une fois qu'elle atteint 100 % de charge.
- Ne pas utiliser le chargeur dans des endroits mouillés ou humides.
- Ne pas recharger la batterie si la prise (30), les câbles de charge ou le chargeur sont mouillés ou humides.
- Charger la batterie lorsque seule la dernière encoche est allumée sur l'écran.
- Ne pas recharger la batterie si elle présente des signes de dommages ou de fuite de liquide.

## 13. UTILISATION DE LA TROTTINETTE



**Avant d'utiliser la trottinette, s'assurer d'avoir lu et compris l'intégralité de ce document. Tout accident ou dommages résultant d'une mauvaise utilisation de la trottinette dégage le fabricant et/ou le revendeur de toute responsabilité et rend l'utilisateur seul responsable devant les organismes compétents.**



*Utiliser un casque et les autres équipements de protection individuelle tels que des genouillères, des coudières et des gants. Il est recommandé de porter des chaussures plates.*

- Saisir correctement les poignées (21) et soulever la béquille (2).
- Maintenir le bouton ON / OFF (23) enfoncé pour allumer l'écran d'affichage (14).
- S'assurer que la batterie soit suffisamment chargée.
- Appuyer brièvement sur le bouton (24) pour sélectionner le niveau de vitesse souhaité (de « 1 » à « 3 »).

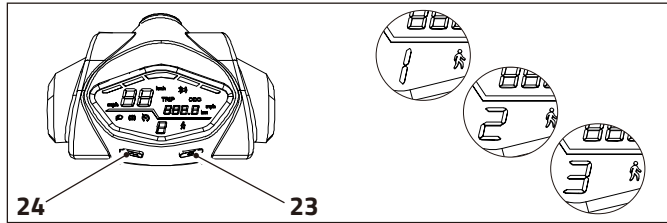

- Placer un pied sur la plateforme et, avec l'autre, pousser vers l'avant tout en maintenant l'équilibre.
- Simultanément, appuyer sur le levier d'accélérateur (12). Lorsque la vitesse dépasse 4 km/h, le moteur se connecte.
- Placer également l'autre pied sur la plateforme et conduire avec attention et prudemment.

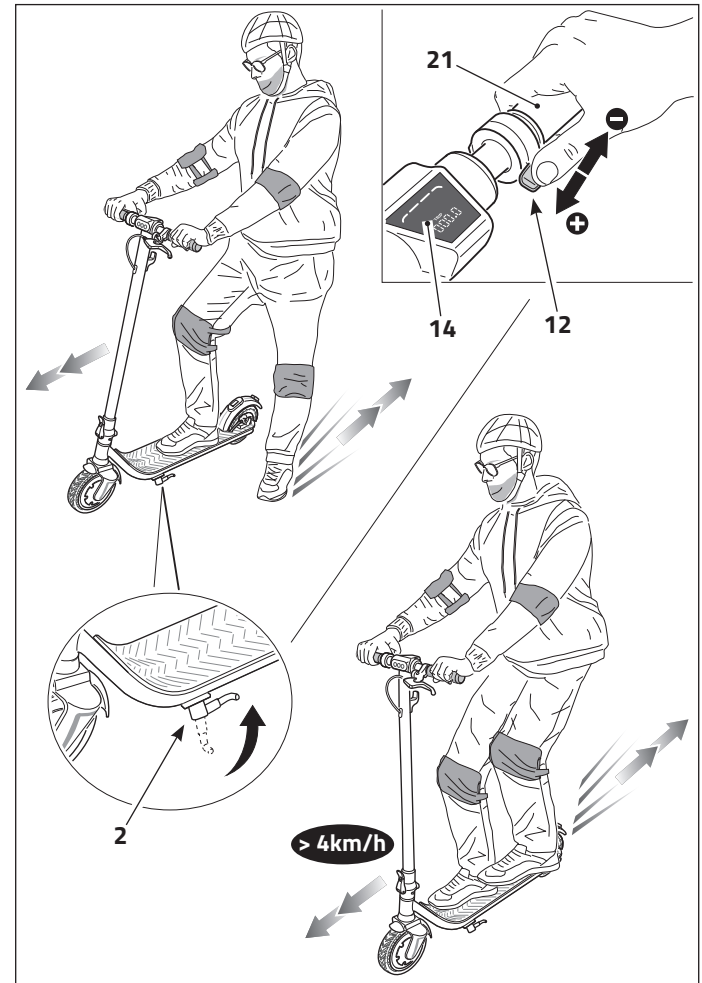

- Durant l'utilisation, il est possible de modifier la vitesse en appuyant ou en relâchant le levier d'accélérateur (12) ou en modifiant le niveau de vitesse souhaité.
- Pour ralentir :
  - relâcher le levier d'accélérateur (12) ;
  - ou appuyer sur le garde-boue arrière (15) avec le pied ;
  - ou tirer le levier de frein (11) (ceci implique la désactivation du moteur).
- Il est également possible d'utiliser toutes les options en même temps.
- Pour un freinage plus décisif, tirer le levier de frein (11) et appuyer fermement le pied sur le garde-boue arrière (15).



**Freiner fermement expose l'utilisateur à d'éventuels glissements ou chutes. Maintenir une vitesse modérée et garder à l'esprit la présence de dangers potentiels.**

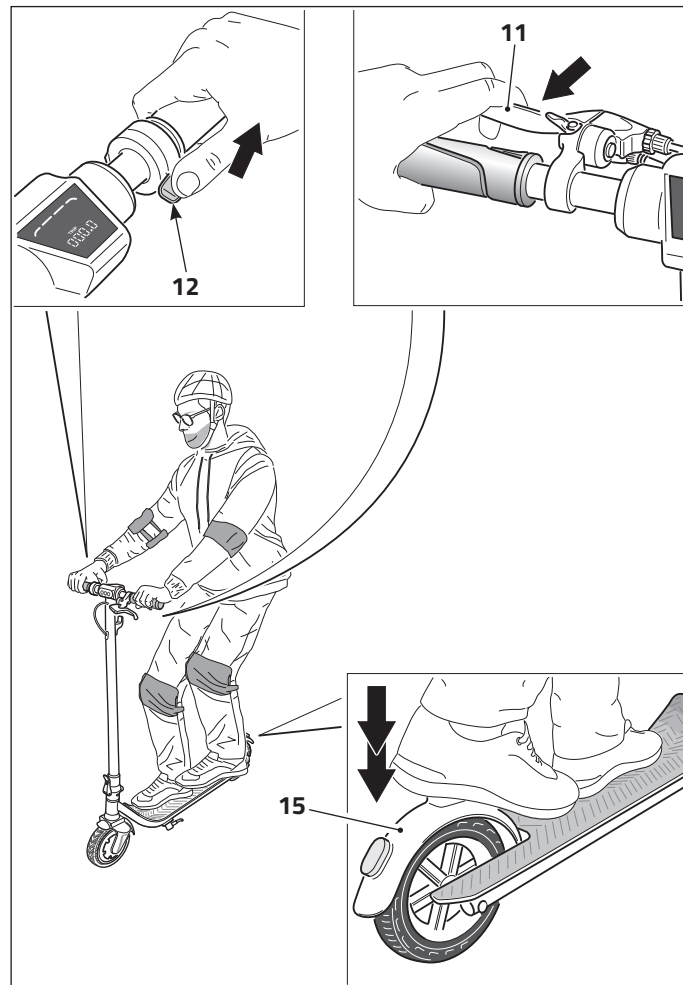

## 13.1 - CONSEILS POUR UNE UTILISATION CORRECTE

- a. Pour tourner, déplacer votre poids et tourner légèrement le guidon.
- b. -Faire attention à la tête lorsque vous passez sous un obstacle.
- c. -Vérifier votre vitesse en descente ; utiliser les deux freins en cas de conduite à grande vitesse.
- d. **NE PAS utiliser la trottinette sous la pluie.**
- e. **NE PAS conduire la trottinette à travers des flaques d'eau ou autres obstacles (avec de l'eau). Le cas échéant, réduire la vitesse et contourner l'obstacle.**
- f. **NE PAS conduire la trottinette à deux et ne transporter aucun passager. Ne pas transporter d'enfant.**
- g. **Maintenir une vitesse modérée (entre 5 et 10 km/h) en cas de passage sur des ralentisseurs, sur des routes accidentées ou autres surfaces non homogènes. Plier légèrement les genoux pour mieux adapter le corps à ce type de surfaces.**

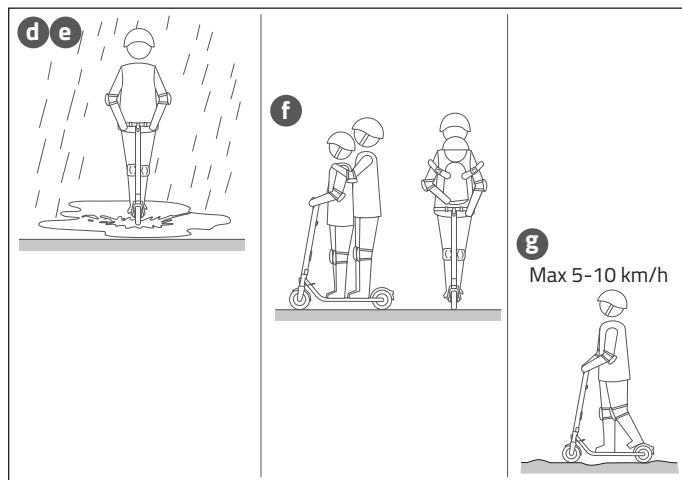
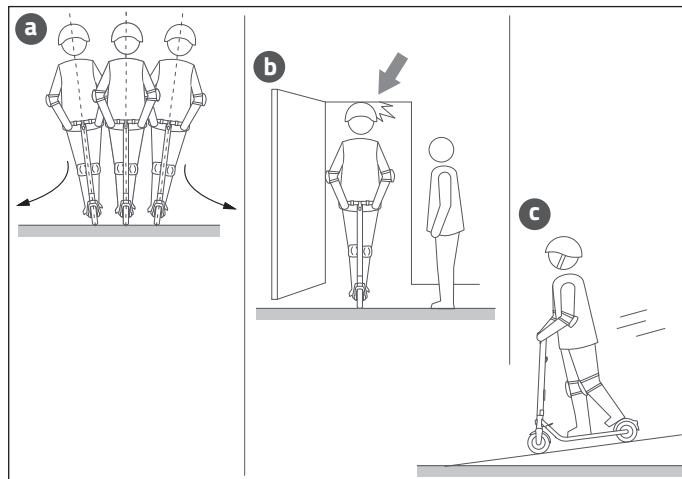

h• **NE PAS transporter d'objets lourds ou encombrants sur le guidon.**

i• **NE PAS conduire la trottinette avec un seul pied.**

j• **NE PAS retirer les mains du guidon durant la conduite. Ne pas conduire avec une seule main.**

k• **NE PAS monter et descendre les escaliers ni sauter par-dessus des obstacles.**

l• **NE PAS tourner le guidon brusquement, surtout à grande vitesse.**

m• **Adapter la vitesse au type de route et aux conditions de la chaussée.**

n• **Donnez la priorité aux piétons.**

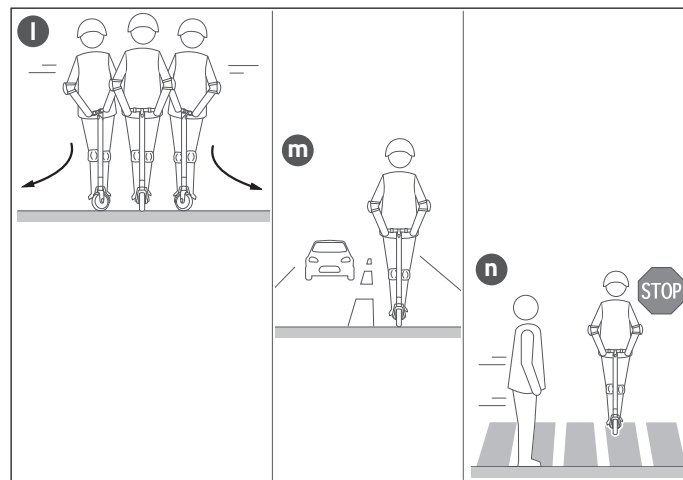
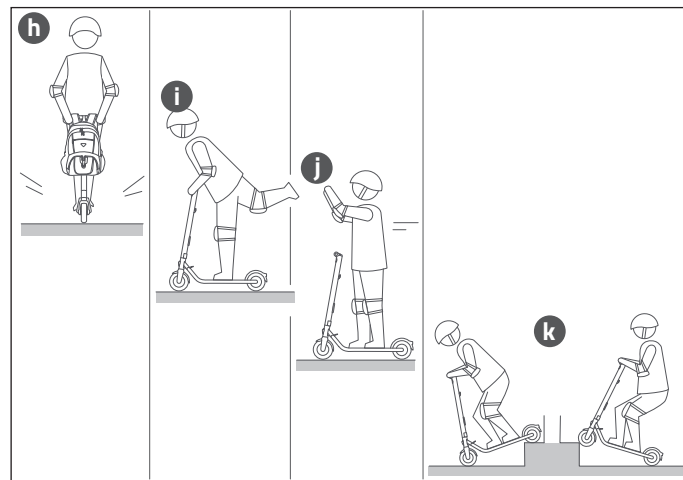

## 14. FERMER ET TRANSPORTER LA TROTINETTE

- a. Ouvrir la béquille (2) et placer la trottinette sur une surface plane.
- b. Éteindre l'appareil en maintenant le bouton d'allumage ON/OFF (23) enfoncé.

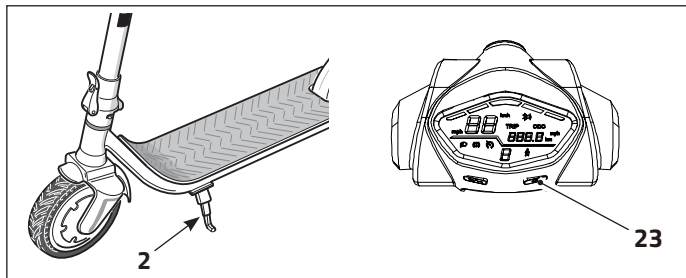

- c. Saisir le guidon (7) d'une main.
- d. De l'autre, appuyer sur le crochet (6a) puis tirer sur le levier d'accrochage (6).
- e. Plier le guidon (7) sur le garde-boue arrière (15) puis le pousser vers le bas pour l'accrocher (jusqu'à entendre un « clic »).

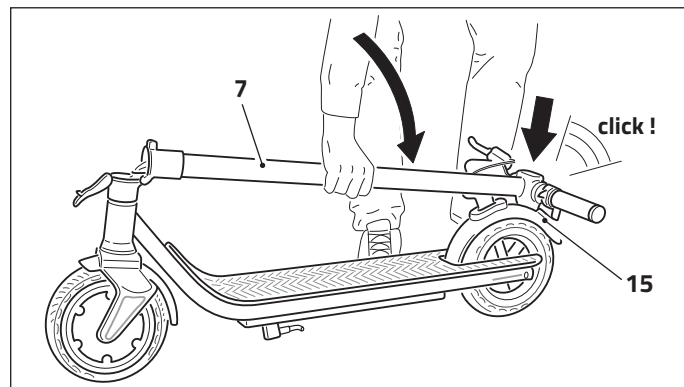
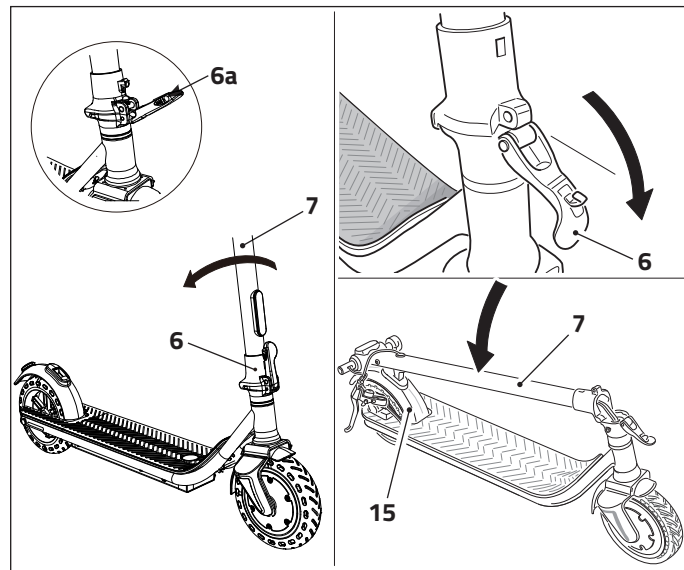

*S'assurer que le guidon soit correctement accroché au garde-boue arrière.*



- f. Pour soulever la trottinette, tenir le guidon (7) en équilibrant le poids.

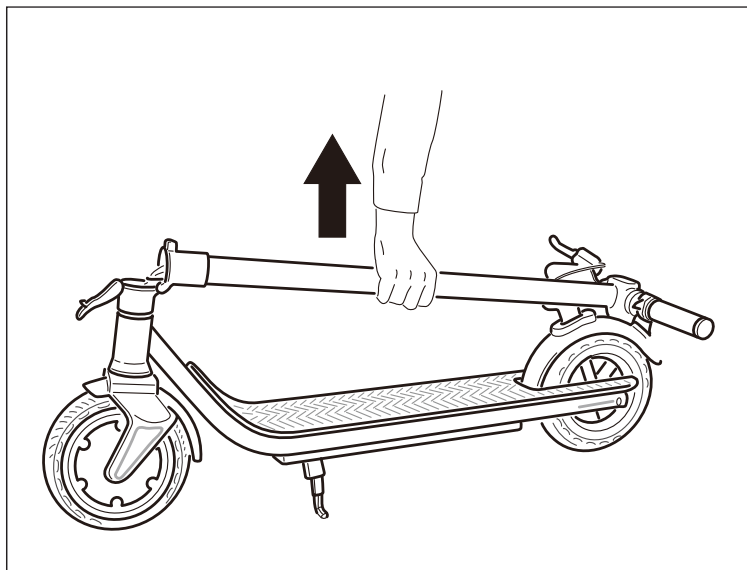

- g. Ranger la trottinette dans un endroit sec à l'abri de l'humidité. Ne pas ranger la trottinette en extérieur. Une exposition excessive au soleil, à la chaleur ou au froid peut endommager la trottinette et accélérer l'usure des pneus et de la batterie. Si nécessaire, replacer la trottinette dans son emballage d'origine.

## 15. ENTRETIEN

- De façon générale, lors du nettoyage de la trottinette, s'assurer que celle-ci soit éteinte, que le câble de charge de la batterie soit débranché et que la fiche de la prise de chargement soit fermée (voir paragraphe « 12 » - point « f »).
- Pour nettoyer la trottinette, utiliser un chiffon doux légèrement humide. Si le nettoyage est plus difficile que prévu, il est recommandé d'utiliser une brosse à dents, en ajoutant éventuellement du dentifrice, pour éliminer la saleté tenace. Retirer le dentifrice et les résidus avec un chiffon doux légèrement humide.



**NE PAS utiliser d'alcool, d'essence ou autres solvants et produits chimiques corrosifs afin d'éviter d'endommager la trottinette tant dans du point de vue esthétique que de la structure interne.**  
**NE PAS utiliser de pistolets à haute pression pour nettoyer la trottinette.**

- Lorsque la trottinette n'est pas utilisée, la ranger dans un endroit sec à l'abri de l'humidité.
- Ne pas ranger la trottinette en extérieur. Une exposition excessive au soleil, à la chaleur ou au froid peut endommager la trottinette et accélérer l'usure des pneus et de la batterie.

### 15.1 - RÉGLAGE DU FREIN À DISQUE



**Ne pas toucher le disque de frein immédiatement après avoir utilisé la trottinette. Risque de brûlure !**

- Si le frein est trop serré, utiliser la clé Allen fournie en dotation pour dévisser la vis de blocage (40) et relâcher la pression du câble de frein. Raccourcir le câble et serrer la vis de blocage (40). Si le frein est trop lâche, effectuer l'opération inverse et allonger le câble de frein.
- Pour un réglage fin, agir sur la vis de réglage (41) du levier de frein (11) et/ou sur la vis de réglage (42) du bloc de frein à disque (16).
- Une fois le réglage terminé, serrer la douille (43).

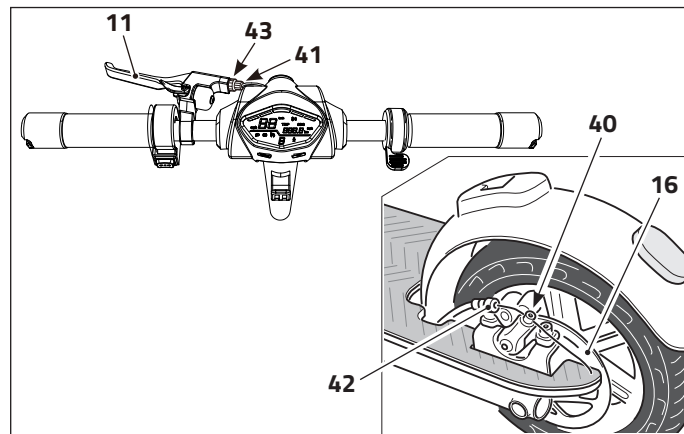

## 16. PROBLÈMES ET SOLUTIONS

- **La trottinette ne bouge pas une fois démarrée.**
  - Le frein n'est pas complètement réinitialisé.  
Ceci implique une coupure de l'alimentation.
    - Remettre le frein en position.
- **La trottinette se déplace à vitesse lente ou ne bouge pas du tout.**
  - La batterie est déchargée.
    - Recharger la batterie.
- **Le moteur démarre et s'arrête à nouveau.**
  - La batterie est déchargée.
    - Remplacer la batterie<sup>(1)</sup>.
  - Le contrôleur est endommagé.
    - Remplacer le contrôleur<sup>(1)</sup>.
  - La connexion de la batterie est lente.
    - Régler les connecteurs de batterie<sup>(1)</sup>.
- **La batterie n'a pas pu être chargée ou s'est chargée lentement**
  - La tension est incorrecte.
    - Procéder à la maintenance de la batterie ou changer la batterie<sup>(1)</sup>.
- **La batterie ne se charge pas.**
  - Le cycle de vie de la batterie est terminé.
    - Remplacer la batterie<sup>(1)</sup>.
  - Le chargeur de batterie n'émet pas d'énergie.
    - Remplacer le chargeur de batterie<sup>(1)</sup>.
  - La prise de chargement est endommagée.
    - Remettre la prise de chargement en place<sup>(1)</sup>.

### Codes d'erreur

- Des codes d'erreur peuvent s'afficher. La trottinette cessera de fonctionner dans ces conditions.

E0 = Erreur de communication

E1 = Courant anormal

E2 = Panne d'accélérateur

E3 = Panne de frein

E4 = Défaut MOS / Défaut de surintensité

E5 = Hall / Défaut moteur

E6 = Panne moteur

E7 = Erreur de basse tension

- S'il y a un problème qui ne peut pas être résolu, contactez votre revendeur.

(1) Faire effectuer la réparation par du personnel qualifié et autorisé. NE PAS réparer la trottinette soi-même.

## 17. GARANTIE

- Lire attentivement les instructions du manuel avant d'utiliser la trottinette électrique.
- Ne pas utiliser la trottinette électrique lorsque la loi l'interdit. Ne pas utiliser la trottinette électrique si celle-ci peut mettre en danger le conducteur et les personnes/objets à proximité.
- Le produit est garanti pour une durée de 2 ans à compter de la date d'achat avec reçu, ou 1 an à compter de la date d'achat avec facture. La garantie n'est valable que si elle est prouvée par un justificatif d'achat valide (reçu de paiement pour le Consommateur), lequel doit être présenté au moment de la demande d'intervention. Le produit non conforme doit être retourné dans son emballage d'origine, avec tous les accessoires.
- Durée de la garantie de la batterie : 6 mois.
- La garantie ne s'applique pas en cas de dommage causé suite à une négligence, une utilisation ou une installation non conforme aux instructions fournies, l'altération, la modification du produit ou du numéro de série, tout dommage dû à des causes accidentelles ou négligence de la part de l'acheteur avec référence particulière aux pièces externes. Les pièces sujettes à l'usure due à l'utilisation sont exclues de la garantie : câbles, connecteurs, pièces externes et supports plastiques, lorsqu'elles ne présentent pas de défauts de fabrication.
- Pour une assistance technique sur les produits sous garantie, contacter le revendeur auprès duquel le produit a été acheté afin qu'il procède à la vérification préliminaire du défaut et à l'envoi au centre de réparation.

## 18. CARACTÉRISTIQUES TECHNIQUES

<b>Dimensions</b>	Dimensions de la trottinette ouverte	1090x465x1200 mm
	Dimensions de la trottinette pliée	1090x465x455 mm
	Dimensions de l'emballage	1110x190x485 mm
<b>Poids</b>	Poids maximum de l'utilisateur	120 kg
	Poids minimum de l'utilisateur	45 kg
	Poids net de la trottinette	15,5 kg
	Poids de la trottinette emballée	18,5 kg
<b>Requis pour la conduite</b>	Taille de l'utilisateur	130-200 cm
	<b>Spécificités</b>	Vitesse maximum
	Autonomie maximale	40 km (peut varier en fonction du poids)
	Angle de montée	15%
	Prise USB	5V - 0.5A
	Température de fonctionnement	-10°C ÷ +45°C
	Température de stockage	-10°C ÷ +25°C
	Humidité relative	≤ 75% RH
	Niveau d'imperméabilité	IPX5

<b>Batterie</b>	Type	Batterie au lithium de type 18650
	Capacité	36V- 10Ah
	Autonomie maximale	40 km
	Durée de chargement	4÷7 heures
	Input	100-240V AC 50/60Hz 1.8A (max.)
	Output	42 V DC - 1.5A
	Unité d'alimentation	FY0634201500
<b>Moteur</b>	Type	Brushless à économie d'énergie
	Puissance nominale	36V-350W
<b>Roues</b>	Type	À nid d'abeille sans entretien
	Diamètre	8,5"
	Caractéristique	Amortisseur



## 1. EINLEITUNG

- Das vorliegende Handbuch wurde erstellt, um sämtliche für die ordnungsgemäße Benutzung in Sicherheit für sich und andere des E-Rollers erforderlichen Informationen zu liefern.



**SICH GEWISSENHAFT AN DIE IN DIESEM HANDBUCH ENTHALTENEN ANWEISUNGEN HALTEN!  
VOR GEBRAUCH DES E-ROLLERS DIESES HANDBUCH LESEN UND VERSTEHEN.**

## 2. ALLGEMEINE SICHERHEITSVORSCHRIFTEN

- Erläuterungen der in diesem Handbuch enthaltenen Symbole.



### ANMERKUNG

*Stellt besondere Informationen heraus, die gegenüber dem Text hervorgehoben werden sollen, wie zum Beispiel Ratschläge und Empfehlungen.*



### WARNHINWEIS

**Erscheint im Verlauf einiger Vorgehensweisen, die, falls nicht befolgt oder richtig vorgenommen, Schäden am E-Roller oder Probleme beim Benutzer verursachen können.**



### ACHTUNG!

**ERSCHEINT VOR EINIGEN VORGEHENSWEISEN, DIE, FALLS NICHT BEFOLGT ODER RICHTIG VORGENOMMEN, ZU, AUCH SCHWEREN UNFÄLLEN DES BENUTZERS ODER SOGAR ZU SEINEM TOD FÜHREN KÖNNTEN.**

### 3. GEBRAUCHSBESTIMMUNG

- Der E-Roller, Gegenstand des vorliegenden Handbuchs, ist ein umweltfreundliches Verkehrsmittel, das für die Beförderung einer einzelnen Person entwickelt und gebaut wurde.
- Der Gebrauch des E-Rollers ist Personen unterhalb von 14 Jahren untersagt (die am Verwendungsort vorgesehene Altersgrenze überprüfen).



**DER UNSACHGEMÄSSE GEBRAUCH DES E-ROLLERS MACHT DEN BENUTZER IM FALL VON SICH SELBST ODER ANDEREN PERSONEN, SACHEN ODER TIEREN ZUGEFÜGTEN SCHADEN ZUM ALLEINIGEN VERANTWORTLICHEN.**

### 4. ALLGEMEINE SICHERHEITSHINWEISE

- Das vorliegende Handbuch vor dem Gebrauch des E-Rollers aufmerksam lesen und dieses sorgfältig für eine etwaige zukünftige Verwendung aufbewahren.
- Vor jedem Gebrauch die mechanische Unversehrtheit des Rollers prüfen. Sollte man Unregelmäßigkeiten, Sprünge oder andere Abnutzungsanzeichen feststellen, den Roller nicht benutzen und diesen vom Händler oder von befugtem Fachpersonal überprüfen lassen.
- **Die mangelnde Befolgung der in dieser Gebrauchsanweisung Anweisungen setzt den Benutzer der Gefahr aus, zu stürzen oder andere Personen oder Sache zu überfahren, mit Folgen, die auch sehr schwerwiegend sein könnten.**
- Um Unfällen vorzubeugen, gibt es im Handbuch Symbole (in Absatz 2 beschrieben), die zur Kennzeichnung der Sicherheitsvorkehrungen verwendet werden. Die Hinweise, die diese Symbole begleiten, sind stets aufmerksam zu befolgen.
- **Der Gebrauch des Rollers seitens Personen, die zwischen 14 und 18 Jahre alt sind, sieht den Gebrauch eines zugelassenen und ordnungsgemäß getragenen Helms zwingend vor** (die gesetzlich vorgesehene Altersgrenze am Verwendungsort überprüfen). Gleichwohl wird geraten, den Helm und andere persönliche Schutzausrüstung, wie Knie-, Ellbogenschützer und Handschuhe IMMER zu verwenden. Es wird geraten, flache Schuhe zu tragen.



- Dieses Gerät darf von Kindern ab 8 Jahren und von Personen mit eingeschränkten körperlichen, sensorischen oder geistigen Fähigkeiten sowie von Personen ohne ausreichende Erfahrung oder Kenntnis des Geräts NUR DANN benutzt werden, wenn sie von einer für ihre Sicherheit verantwortlichen Person beaufsichtigt werden oder wenn sie in Bezug auf den sicheren Gebrauch des Geräts unterwiesen wurden und sich der Risiken, die durch unsachgemäßen Gebrauch eintreten können, bewusst sind. Kinder dürfen das Gerät nicht als Spielzeug verwenden und dürfen es alleine weder reinigen noch benutzen.
- Etwaige Reparaturen dürfen NUR von qualifiziertem und befugtem Fachpersonal vorgenommen werden. **Den Roller selbst reparieren, kann gefährlich sein!**
- Vor der Benutzung des Rollers, insbesondere in belebten Bereichen oder auf der Straße, wird geraten, sich mit diesem vertraut gemacht zu haben.
- Kontrollieren, dass keine Gesetzesvorschriften die Benutzung des E-Rollers verbieten, die Verkehrsschilder beachten.
- Betritt man öffentliches Gelände, stets die lokalen Gesetze und Vorschriften befolgen.
- Wie bei anderen Fahrzeugen, erfordern höhere Geschwindigkeiten einen längeren Bremsweg. Ein plötzliches Bremsmanöver, insbesondere bei Vorliegen von nassen oder unregelmäßigen Oberflächen (wie zum Beispiel im Fall von Erdreich oder Sand) könnte zum Rutschen und /oder zu einen Sturz führen.
- Vorsichtig sein und während der Fahrt stets einen sicheren Abstand zwischen sich und den anderen Personen oder Fahrzeugen bewahren; die Fahrt verlangsamen, wenn man in unbekanntes Gelände gelangt.
- Die Fußgänger respektieren und ihnen stets die Vorfahrt einräumen.
  - Links überholen, NUR wenn dies möglich ist.
  - Nähert man sich einem Fußgänger frontal, auf der rechten Seite bleiben und verlangsamen. In ihrem Gang unsicheren Fußgängern ausweichen.
  - Nähert man sich diesen von hinten, sich mit der Klingel am Lenker bemerkbar machen und während des Überholvorgangs auf normale Gehgeschwindigkeit verlangsamen; der Roller ist besonders geräuscharm, daher vermeiden, die Fußgänger zu erschrecken.
- Begibt man sich auf nicht gesetzlich überwacht Gelände, die in diesem Handbuch beschriebenen Leitlinien befolgen und aufmerksam und vorsichtig fahren.

- Um sicher zu fahren, muss man für die anderen klar sichtbar sein und selber in der Lage sein, klar das vor einem Liegende zu sehen; eine gute Sicht ist die erste Sicherheitsvoraussetzung.
- Einige Personen dürfen den Roller NICHT fahren:
  - Jeder, der unter Alkohol- oder Drogeneinfluss steht.
  - Wer unter Krankheiten leidet, die für ihn ein Risiko darstellen, wenn er eine anstrengende körperliche Tätigkeit ausübt.
  - Jeder, der unter Gleichgewichtsstörungen oder Bewegungsschwierigkeiten leidet, die sich auf seine Fähigkeit auswirken, das Gleichgewicht zu halten.
  - Jeder, dessen Gewicht die angegebenen Gewichtsgrenzen übersteigt (siehe Vorgaben).
  - Schwangere Frauen.
- Den Roller nicht an Personen ausleihen, die nicht für dessen Gebrauch geschult worden sind und nicht die angemessene Schutzausrüstung tragen.
- Vermeiden, den Roller bei Regen zu benutzen.
- Auf zerrütteten Straßen, Bürgersteigen oder anderem besonderen und ungleichmäßigen Straßenbelag langsam fahren. Auf sehr zerrütteten Straßen wird empfohlen, eine niedrige Geschwindigkeit (zwischen 5 und max. 10 km/h) einzuhalten. Mit federnden Knien passt man sich leichter an unebene Straßen an.
- Auf Türen und andere Hindernisse in der Höhe achten
- Bei Gefällen nicht beschleunigen
- Nicht beschleunigen, wenn man neben dem Fahrzeug geht
- Auf die etwaigen Hindernisse achten, die während der Benutzung des Rollers auftauchen könnten.
- **STETS** ruhig und konzentriert fahren, mit dem Roller keine Kunststücke vollführen.
- Bei hoher Geschwindigkeit, nicht plötzlich die Richtung ändern.
- Nicht auf Wasser, Schlamm oder Schnee oder auf Ölpfützen oder vereisten Flächen fahren.
- Nicht mit einem Kind auf den Roller steigen.
- Es ist untersagt, sich auf das hintere Schutzblech zu stellen oder sein Gewicht darauf zu konzentrieren.
- Die Scheibenbremse nicht berühren; **Verbrennungsgefahr!**

- **Den Lenker während der Fahrt nicht loslassen; die Handgriffe fest umschließen.**
- Keine Hindernisse überspringen und keine Treppen mit dem Roller fahren; es drohen Unfälle und Schäden am Fahrzeug.
- Der Roller ist mit einem Ständer versehen; wenn man parkt, sicherstellen, dass der Roller stabil ist und nicht zufällig umfallen könnte. **Er könnte sich beschädigen oder Schäden an Sachen oder Personen verursachen.**
- Optimale Verwendungstemperatur des Rollers: 0-40°C
- Aufbewahrungstemperatur des Rollers: 0-40°C
- Der Roller ist für einen Gebrauch oberhalb von 2000 m ü.d.M. nicht geeignet.
- Die anhaltende UV-Bestrahlung, der Regen und die Witterungseinflüsse könnten das Gehäusematerial beschädigen. Den Roller in geschlossenen Räumen oder an einem geschützten Ort aufbewahren, wenn er nicht gebraucht wird.
- Sich vor jedem Gebrauch des Rollers vergewissern, dass keine gelockerten Bauteile vorliegen.
- Der Roller darf nicht von Personen benutzt werden, deren Gesamtgewicht weniger als 45 kg oder mehr als 120 kg beträgt.
- **Kein Teil des Rollers kann vom Benutzer repariert werden. Brand- und Stromschlaggefahr.**

## 5. HINWEISE FÜR DIE VERWENDUNG DES AKKUS

- **Den Roller nicht benutzen**, wenn der Akku sich in folgenden Bedingungen befindet:
  - Der Akku ist beschädigt.
  - Der Akku strömt einen ungewöhnlichen Geruch und/oder Wärme aus.
  - Aus dem Akku läuft Flüssigkeit aus.
- Während des Ladevorgangs des Akkus, den Roller nicht starten.
- Wenn die Ladezustandsanzeige eine rote Leuchte zeigt, wird geraten, zu verlangsamen und die Fahrt zu unterbrechen.
- **NUR** das mitgelieferte Ladegerät verwenden, um den Akku zu laden; ein anderes Ladegerät könnte diesen unwiderruflich beschädigen oder einen Brand verursachen.

- Die Kontakte des Akkus nicht berühren und das Akkufach nicht öffnen. Keine metallischen Gegenstände mit dem Akku in Berührung bringen; dies könnte Kurzschlüsse verursachen und den Akku beschädigen und sogar den Benutzer, auch schwer verletzen.
- Im Fall der Aufgabe des Rollers oder des Austauschs des Akkus, diesen nicht zusammen mit dem Hausmüll entsorgen. Die lokalen Recycling-Vorschriften befolgen.
- Keine anderen Akku-Modelle als den Original-Akku verwenden; die Verwendung eines anderen Ladegeräts könnte diesen beschädigen oder einen Brand verursachen.
- Das Laden des Akkus nach jedem Gebrauch des Rollers verlängert dessen Ausdauer und Leistung.
- Den Akku nicht in extremer Umgebung (-20°C; +50°C) benutzen, dies könnte Störungen oder sogar eine Brandgefahr verursachen.
- Den Akku nicht allzu lange der Sonne aussetzen (zum Beispiel im Kofferraum des Autos) und ihn nicht ins Feuer werfen, **dies könnte eine Explosion verursachen.**
- Der Akku ist jeden Monat vollständig zu laden, um dessen Beschädigung zu vermeiden. Andernfalls könnte sich der Akku in einen Zustand des Selbstschutzes versetzen und kann nicht mehr geladen werden. Sich in diesem Fall an den Händler wenden.
- Zu lange Zeitintervalle zwischen einem Ladevorgang und dem nächsten könnten den Akku unwiderruflich beschädigen
- Den Ladevorgang des Akkus in trockenen Räumen, fern von Brennstoffen und brennbaren Elementen vornehmen.
- Der Austausch des Akkus darf **NUR** von zugelassenen Reparateuren vorgenommen werden.
- Nicht gestatten, dass Kinder oder Tiere den Akku oder das Ladegerät während des Ladevorgangs berühren.
- Ladetemperatur des Akkus: 10-40°C.
- Wenn das Ladegerät an den Roller angeschlossen ist, werden sämtliche elektrischen Funktionen und der Motor unterbunden, um Überhitzungen oder Beschädigungen der Bauteile zu vermeiden.
- Das Außenkabel des Ladegeräts darf nicht ersetzt werden. Das Ladegerät ersetzen, wenn das Kabel beschädigt ist.
- Der Akku muss vor der Verschrottung des Geräts aus diesem entfernt werden.
- Das Gerät vom Netz trennen, bevor der Akku entfernt wird.
- Den Akku sicher entsorgen.



**NUR das mit dem Gerät gelieferte Ladegerät für das Laden des Akkus verwenden.**



**Jegliche Verletzung oder Veränderung des Rollers enthebt den Hersteller und/oder den Händler von jeglicher Haftung und macht den Benutzer zum einzigen Verantwortlichen gegenüber den zuständigen Behörden.**

## 6. CE-KONFORMITÄTSERKLÄRUNG



- Es wird erklärt, dass das Produkt, das Gegenstand des vorliegenden Handbuchs ist, folgenden europäischen Richtlinien entspricht (Erklärung in der Anlage):
- 2006/42/EG
  - 2014/30/EU
  - EN17128:2020

## 7. ORDNUNGSGEMÄSSE ENTSORGUNG DIESES PRODUKTS

### **Durchführung der Richtlinie 2006/66/EU**



Der Roller funktioniert mit Akkus, die unter die europäische Richtlinie 2006/66/EU fallen und die nicht mit den gewöhnlichen Hausabfällen entsorgt werden dürfen. Sich über die lokalen Vorschriften über die getrennte Sammlung der Akkus informieren: Eine korrekte Entsorgung erlaubt, negative Auswirkungen auf die Umwelt und die Gesundheit zu vermeiden. Der Akku ist am Lebensende des Produkts zu entsorgen. Die Wiederverwertungs- und Recycling-Center können die Demontage des Produkts und die Entfernung des Akkus vornehmen.

### **Durchführung der europäischen Richtlinie 2012/19/EU zu den elektrischen und elektronischen Altgeräten (RAEE)**



Das Symbol des durchkreuzten Mülleimers auf dem Gerät zeigt an, dass das Produkt am Ende seines Lebens getrennt von anderen Abfällen zu entsorgen ist. Der Benutzer muss daher das vollständige Gerät mit seinen wesentlichen Bauteilen nach seinem Lebensende an die geeigneten Sammelstellen für elektrische und elektronische Altgeräte übergeben oder es dem Händler im Gegenzug zum Erwerb eines neuen gleichartigen Geräts oder, falls das die größte Seite des Geräts kleiner als 25 cm beträgt, ohne Gegenzug zurückgeben. Die angemessene Mülltrennung zur folgenden Verbringung des entsorgten Geräts zur Wiederverwertung, der Behandlung und der umweltgerechten Entsorgung trägt dazu bei, mögliche negative Auswirkungen auf die Umwelt und die Gesundheit zu vermeiden und begünstigt das Recycling der Werkstoffe, aus denen das Gerät besteht. Die wilde Entsorgung des Produkts seitens des Benutzers führt zur Verhängung der von den gesetzlich vorgesehenen Verwaltungsstrafen.

## 8. ENTFERNUNG DER VERPACKUNG

- Der Roller ist in einer Kartonverpackung mit entsprechenden Schutzelementen enthalten, um ihn vor etwaigen Stößen oder Beschädigungen zu schützen.
- Sobald die Verpackung geöffnet ist, den Roller und die anderen Bestandteile herausziehen.



*Angeichts des Gewichts des Rollers (15,5 kg), wird geraten, diesen Vorgang zu -zweit vorzunehmen.*

- Verpackungsinhalt
  - a▪ Roller
  - b▪ Akku-Ladegerät
  - c▪ Netzkabel Ladegerät
  - d▪ 4 Schrauben
  - e▪ Inbus-Schlüssel zu 6mm
  - f▪ Gebrauchsanweisung



*Sollte im Inneren der Verpackung eines der oben aufgeführten Bestandteile fehlen, sich an den Händler wenden.*



**Bestandteile der Verpackung (Kunststoffbeutel, Styropor usw.) müssen als potentielle Gefahrenquellen für Kinder unzugänglich aufbewahrt werden.**

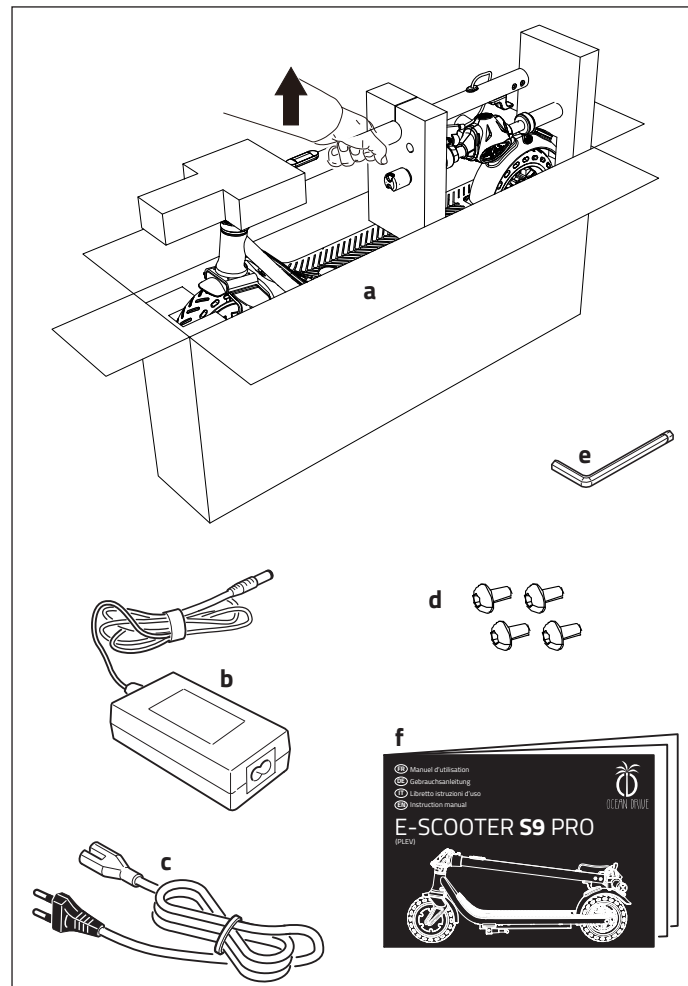

## 9. BESCHREIBUNG DES ROLLERS

- 1▪ Fahrgestell bzw. Trittbrett
- 2▪ Ständer
- 3▪ Vorderrad bzw. Motor
- 4▪ Vorderes Schutzblech
- 5▪ Klappgelenk
- 6▪ Klapphebel
- 7▪ Lenksäule
- 8▪ Aufhänger

- 9▪ Lenker
- 10▪ Scheinwerfer
- 11▪ Bremshebel
- 12▪ Gashebel
- 13▪ Klingel
- 14▪ Display
- 15▪ Hinteres Schutzblech bzw. Klappverschluss
- 16▪ Scheibenbremse

- 17▪ Rücklicht
- 18▪ Hinterrad
- 19▪ Akku
- 20▪ Anschluss für Ladegerät
- 21▪ Lenkergriffe
- 22▪ CE-Typenschild
- 23▪ Schalter für den Richtungsanzeiger
- 24▪ Richtungsanzeiger

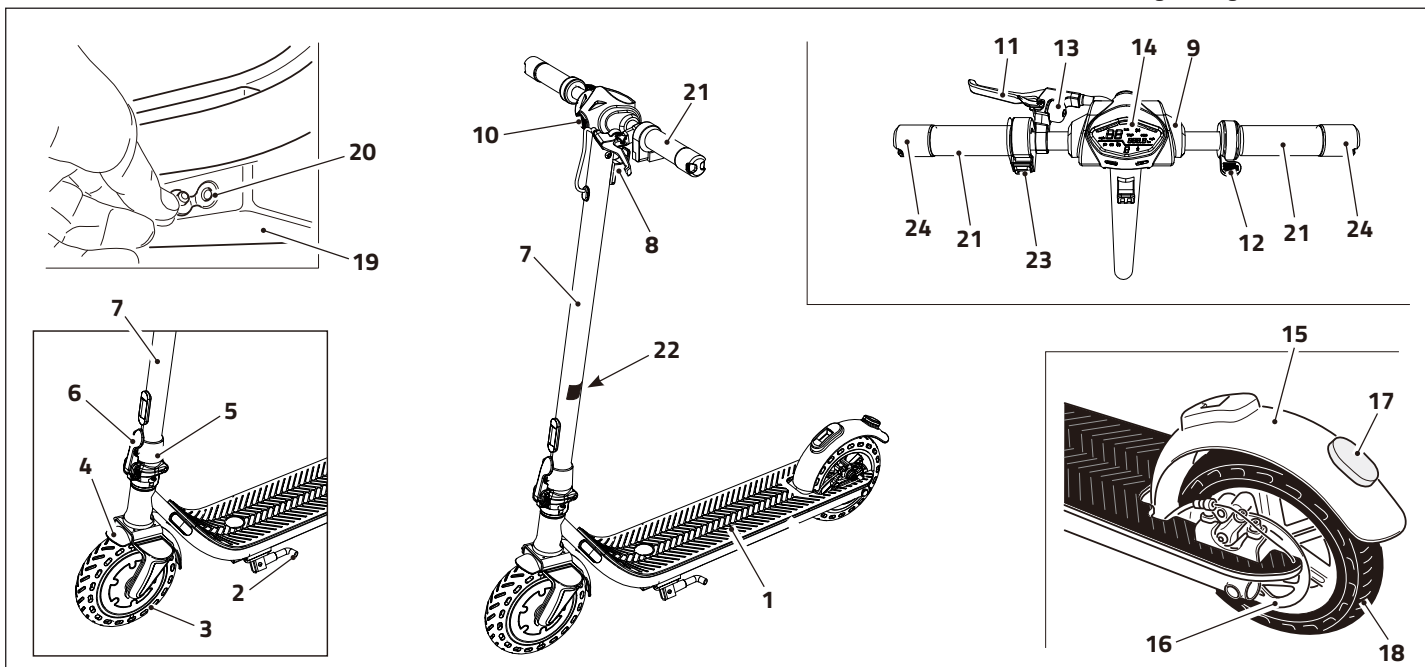

## 10. DISPLAY UND FUNKTIONSTASTEN

- 23• Taste EIN/AUS - Funktionswahl
  - Langer Druck: EIN/AUS Einschalten des Displays
  - Kurzer Druck: Funktionswahl
    - **ODO**: Gesamtkilometerzähler
    - **TRIP**: Tageskilometerzähler
- 24• Geschwindigkeitswahltaaste
  - Langer Druck: EIN/AUS Scheinwerfer und Rücklicht (es leuchtet auch ein blaues Icon (☰ auf dem Display auf)
  - Kurzer Druck: Geschwindigkeitswahl
    - **1**: Mindestgeschwindigkeit
    - **2**: Mittlere Geschwindigkeit
    - **3**: Höchstgeschwindigkeit
- 25• USB-Buchse
- 26• Tacho (KM/H)
- 27• **ERROR**: Bei Vorliegen dieses Schriftzugs, den Roller ausschalten und diesen von einem zugelassenen Reparatureur kontrollieren lassen.

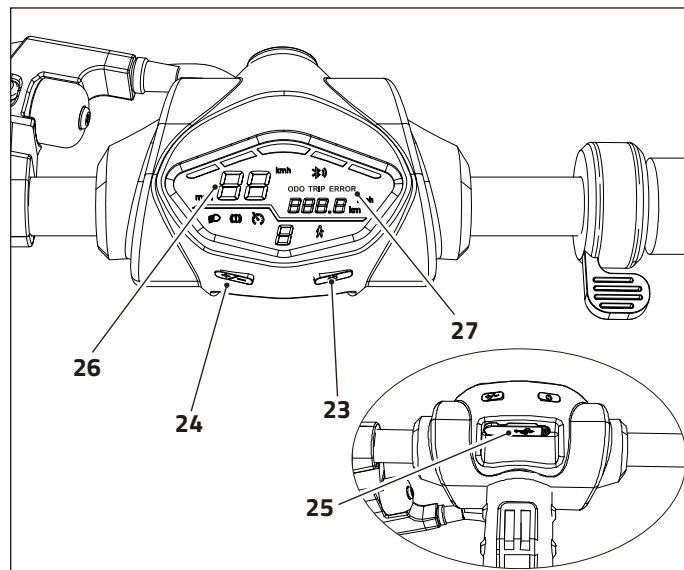

## 11. MONTAGE DES ROLLERS

- Nach Entnahme des Rollers aus der Verpackung und der Kontrolle, dass alles dem Verzeichnis in Absatz „8“ entspricht, sind die demontierten Teile zusammenzusetzen.
- a• Den Ständer (2) ausklappen und den Roller auf eine ebene Fläche stellen.
- b• Das hintere Schutzblech (15) niederdrücken, um die Lenksäule (7) auszuklinken.

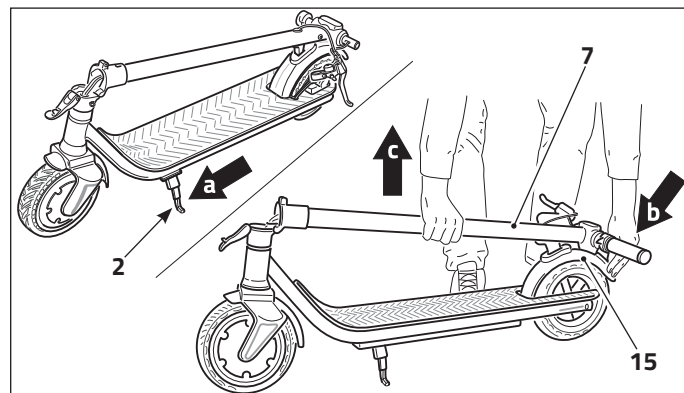



- c▪ Die Lenksäule (7) anheben.
- d▪ Den Klapphebel (6) anheben und gegen die Lenksäule (7) drücken, bis er hörbar einrastet.
- e▪ Stecken Sie den Scooter-Lenker (8) in den Lenkervorbau, ziehen Sie die vier Schrauben (10) am Lenkervorbau mit dem mitgelieferten Inbusschlüssel fest. Die Schrauben und der Inbusschlüssel befinden sich in der Tüte des Benutzerhandbuchs.

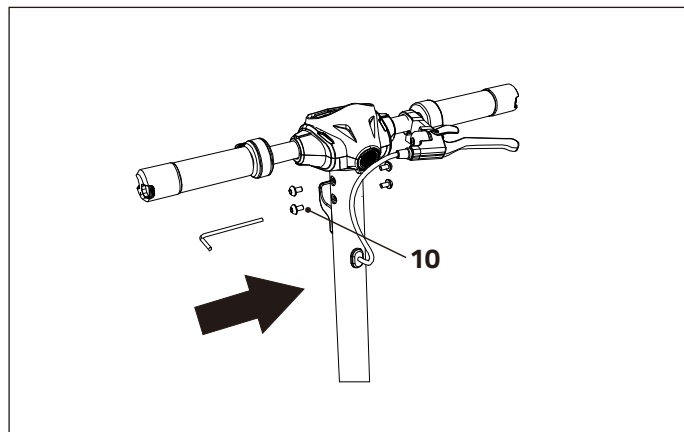
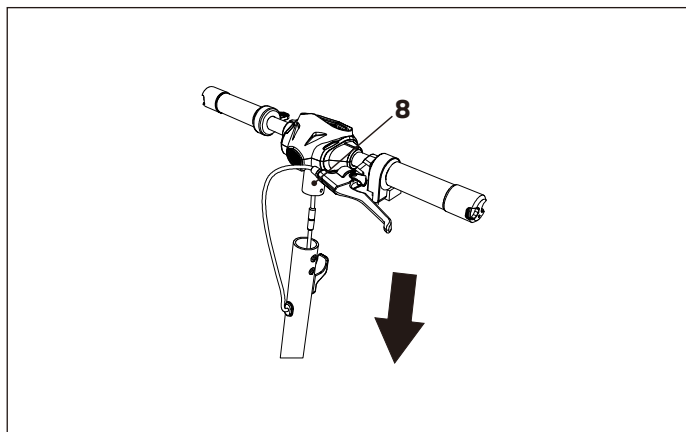
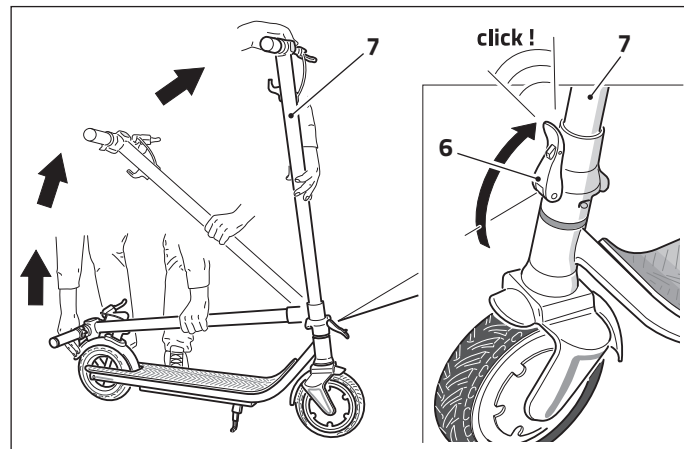

## 12. LADEN DES AKKUS

- Der Roller ist mit einem aufladbaren Lithium-Ionen-Akku und einem für das ordnungsgemäße Laden geeigneten Ladegerät ausgestattet.



**NUR das mitgelieferte Ladegerät für das Laden des Akkus verwenden.**

- Bei der ersten Benutzung wird geraten, den Akku vollständig aufzuladen (max. Ladedauer 3-5 Stunden)
- Wenn es erforderlich ist, den Akku erneut laden (die verbliebene Ladung wird von den Led auf dem Display angezeigt (siehe Absatz „10“); dabei wie folgt vorgehen:
  - a. Den Ständer (2) ausklappen und den Roller auf eine ebene Fläche stellen.
  - b. Den Stöpsel von der Ladebuchse des Akkus (30) entfernen.
  - c. Den Stecker (31) in die Ladebuchse des Akkus (30) einführen.
  - d. Das Netzkabel (32) an das Ladegerät (33) anschließen.
  - e. Den Stecker (34) des Netzkabels (33) in die Steckdose einstecken. Die Led auf dem Ladegerät leuchtet „rot“, um anzuzeigen, dass der Ladevorgang in Gang ist. Nach abgeschlossener Ladung wechselt die Led auf „grün“.

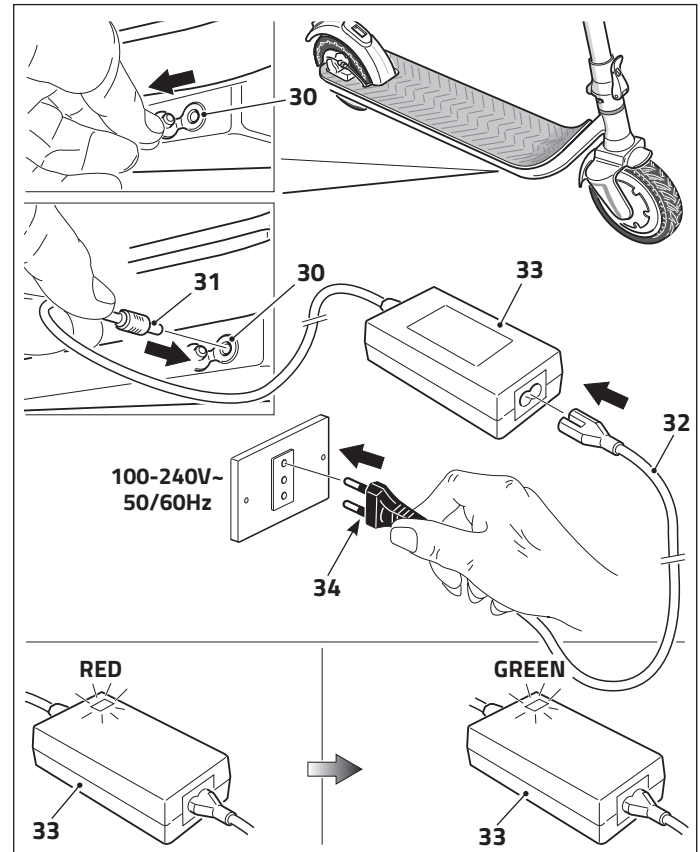

**Sich vergewissern, dass die Netzspannung mit der Angabe auf dem Ladegerät übereinstimmt (100-240V ~ 50/60Hz).**

- f▪ Nach erfolgter Ladung, die Kabel abnehmen und den Stöpsel erneut auf der Ladebuchse des Akkus (30) anbringen.

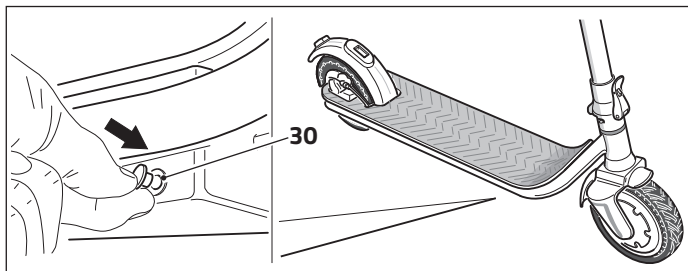

### 12.1 - PFLEGE DES AKKUS

- Der Akku ist nach jedem Gebrauch neu zu laden.
- Wird der Roller für einen längeren Zeitraum nicht benutzt, wird empfohlen, den Akku mindestens ein

Mal im Monat aufzuladen. Andernfalls versetzt sich der Akku in einen Zustand des Selbstschutzes und kann nicht mehr geladen werden. Sich in diesem Fall an den Händler wenden.

- Das Ladegerät ist mit der Funktion des Selbstschutzes vor Überladung versehen; der Akku hört automatisch auf, sich aufzuladen, sobald er 100% der Ladung erreicht hat.
- Das Ladegerät nicht in nassen oder feuchten Räumen benutzen.
- Den Akku nicht laden, wenn die Ladebuchse (30), die Ladekabel oder das Ladegerät nass oder feucht sind.
- Den Akku laden, wenn auf dem Display nur noch ein Leuchtfleck leuchtet.
- Den Akku nicht laden, wenn er Zeichen von Beschädigung oder Flüssigkeitsverluste aufweist.

## 13. VERWENDUNG DER ROLLERS



**Vor der Benutzung des Rollers, sich vergewissern, alles, was in diesem Dokument enthalten ist, gelesen und verstanden zu haben. Etwaige Unfälle oder durch einen unsachgemäßen Gebrauch des Rollers verursachte Schäden enthebenden Hersteller und/oder den Händler von jeglicher Haftung und macht den Benutzer zum einzigen Verantwortlichen gegenüber den zuständigen Behörden.**



**Den Helm und andere persönliche Schutzausrüstung, wie Knie-, Ellbogenschützer und Handschuhe ordnungsgemäß tragen. Es wird geraten, flache Schuhe zu tragen.**

- Die Lenkergriffe (21) ordnungsgemäß ergreifen und den Ständer (2) anheben.
- Die Einschalttaste EIN/AUS (23) gedrückt halten, um das Display (14) einzuschalten.
- Sich vergewissern, dass der Akku ausreichend geladen ist.
- Die Taste (24) kurz drücken, um die gewünschte Geschwindigkeitsstufe (von „1“ bis „3“) auszuwählen.

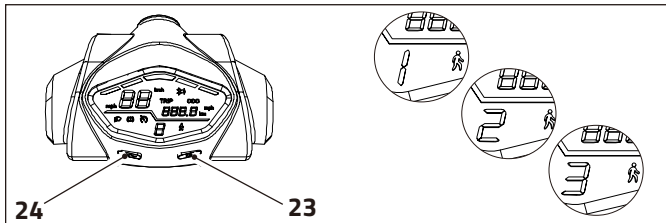

- Einen Fuß auf das Trittbrett stellen und sich mit dem anderen abstoßen, ohne das Gleichgewicht zu verlieren.
- Gleichzeitig den Gashebel (12) drücken, wenn die Geschwindigkeit 4 km/h übersteigt, schaltet sich der Motor ein.
- Auch den anderen Fuß auf das Trittbrett stellen und vorsichtig und aufmerksam fahren.

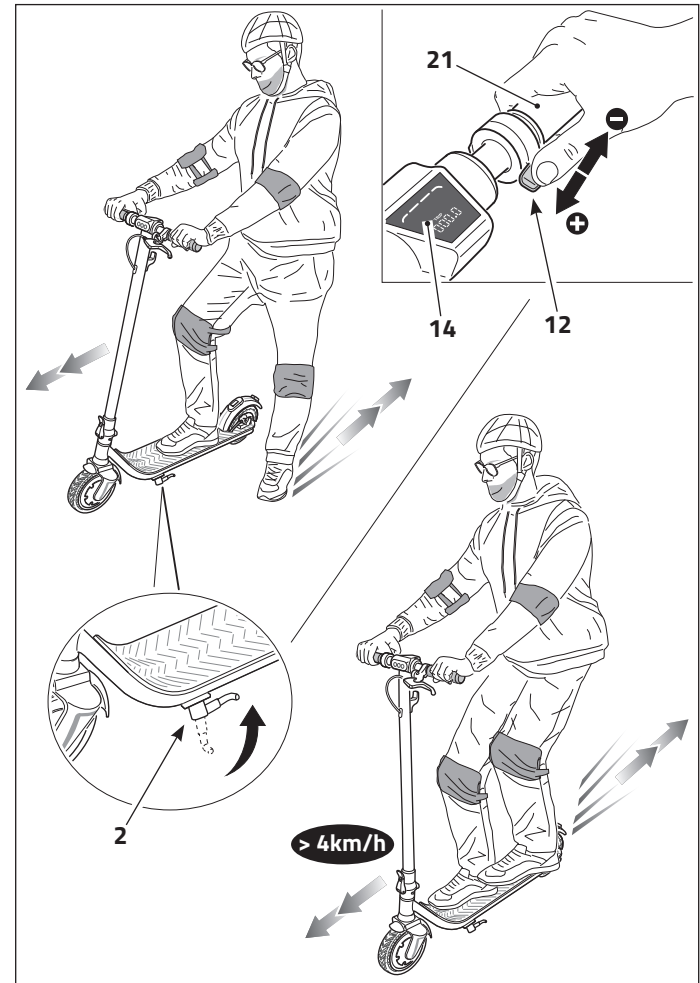

- Während der Fahrt kann die Geschwindigkeit verändert werden, indem der Gashebel (12) gedrückt oder losgelassen wird oder durch Veränderung der gewünschten Geschwindigkeitsstufe.
- Um zu verlangsamen:
  - Den Gashebel (12) loslassen,
  - oder mit dem Fuß auf das hintere Schutzblech (15) drücken,
  - oder den Bremshebel (11) betätigen (in diesem Fall stellt sich der Motor ab).
- Es ist möglich, auch alle Optionen gleichzeitig zu verwenden.
- Für eine kräftigere Bremsung, den Bremshebel (11) ziehen und kräftig mit dem Fuß auf das hintere Schutzblech (15) drücken.

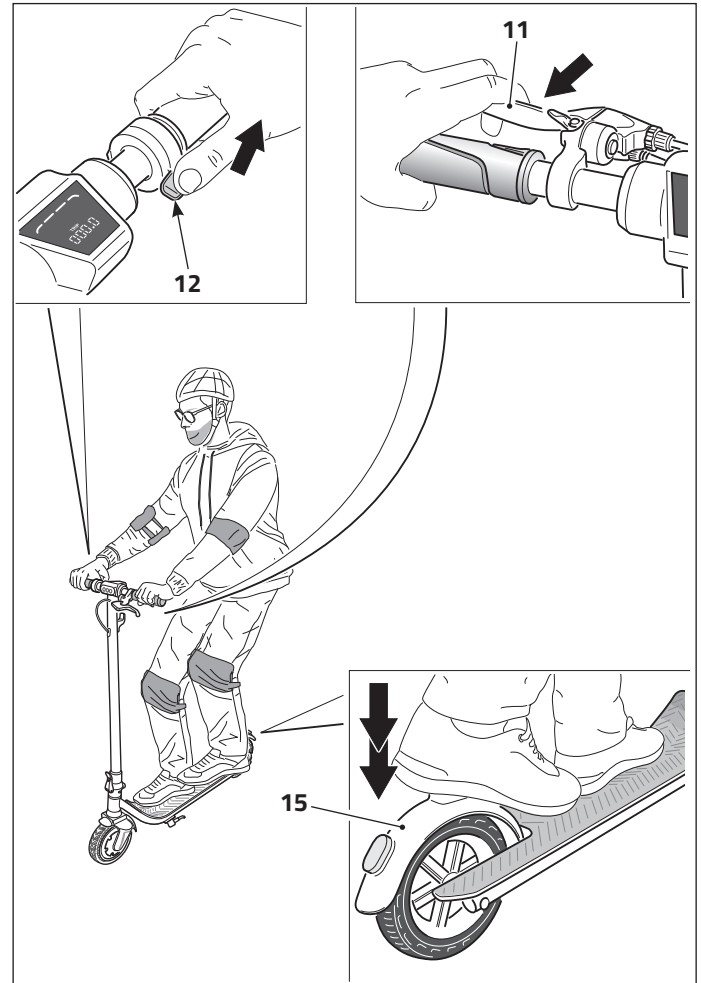

**Bremst man energisch, setzt man sich der Gefahr des Ausrutschens oder Stürzens aus; eine gemäßigte Geschwindigkeit beibehalten und auf die potentiellen Gefahren achten.**

## 13.1 - RATSCHLÄGE FÜR EINEN ORDNUNGSGEMÄSSEN GEBRAUCH

- a. Um abzubiegen, das Gewicht des Körpers verlagern und den Lenker leicht drehen.
- b. -Auf den Kopf achten, wenn man unter einem Hindernis durchfährt.
- c. -Bei Gefälle, die Geschwindigkeit kontrollieren; beide Bremsen benutzen, wenn man mit hoher Geschwindigkeit unterwegs ist.
- d. **Den Roller NICHT bei Regen benutzen.**
- e. **Den Roller nicht durch Pfützen oder andere Hindernisse (mit Wasser) lenken. In diesen Fällen, die Geschwindigkeit herabsetzen und das Hindernis umfahren.**
- f. **Den Roller NICHT zu zweit benutzen, noch einen Passagier befördern. Kein Kind befördern.**
- g. **Während der Fahrt über Bodenschwellen, auf schlechten Straßen oder anderen unregelmäßigen Oberflächen eine gemäßigte Geschwindigkeit (zwischen 5 und 10 km/h) einhalten. Die Knie leicht durchbiegen, um diese Oberflächen besser abzufedern.**

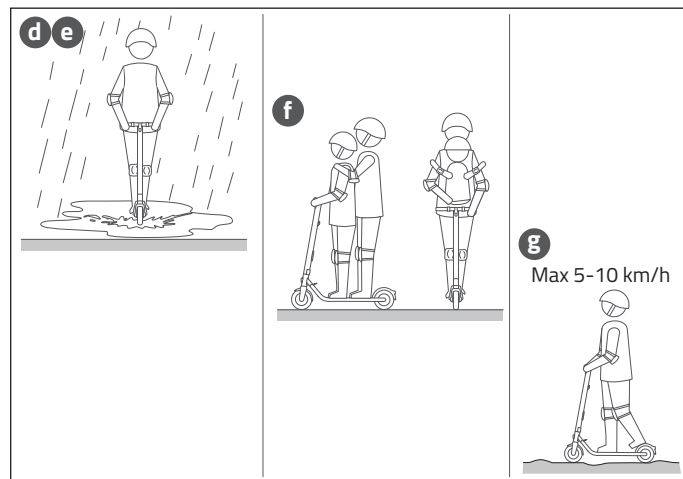
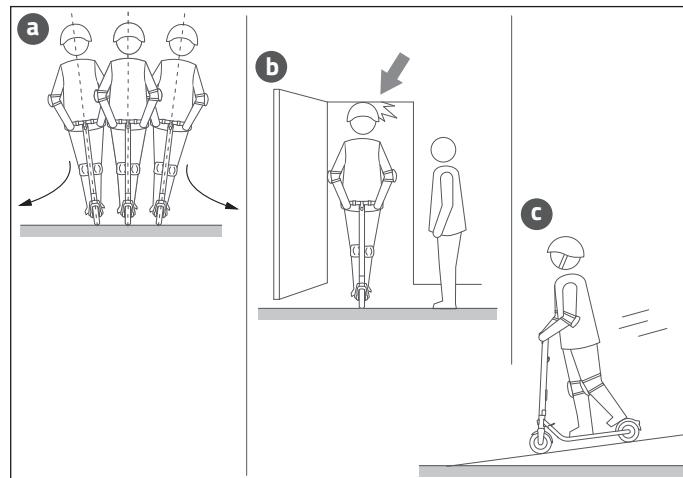

h• **KEINE** schweren oder sperrigen Gegenstände auf dem Lenker transportieren.

i• **Den Roller NICHT** mit einem einzigen Fuß fahren.

j• **Den Lenker während der Fahrt NICHT** loslassen.  
**Nicht** mit einer einzigen Hand fahren.

k• **KEINE** Treppen herauf- oder herunterfahren oder auf Hindernisse aufspringen.

l• **Den Lenker nicht abrupt drehen**, insbesondere nicht bei hoher Geschwindigkeit.

m• **Die Geschwindigkeit an die Art der Straße und den Zustand des Straßenbelags anpassen.**

n• **Den Fußgängern den Vorrang lassen.**

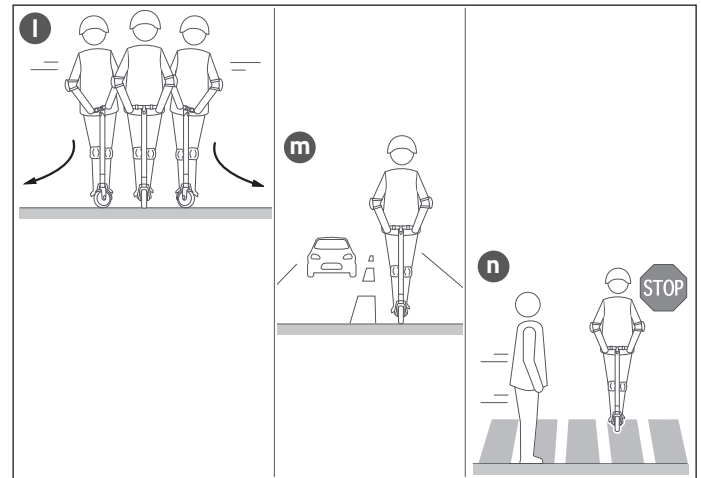
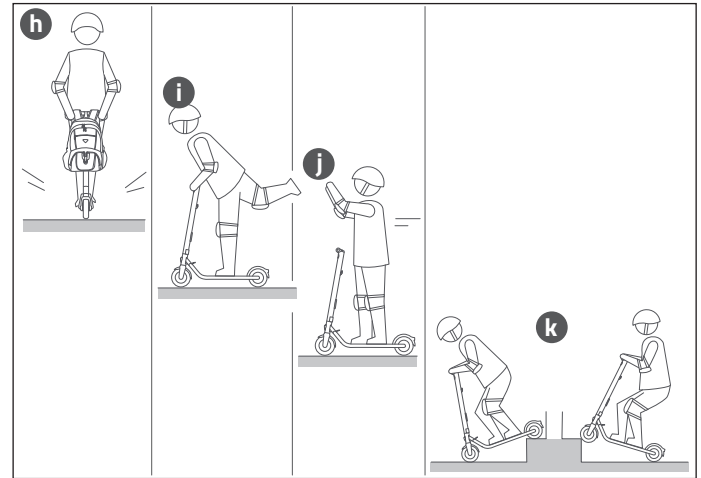

## 14. DEN ROLLER ZUSAMMENLEGEN UND TRANSPORTIEREN

- a. Den Ständer (2) ausklappen und den Roller auf eine ebene Fläche stellen.
- b. Den Roller ausschalten, indem die Taste EIN/AUS (23) gedrückt gehalten wird.

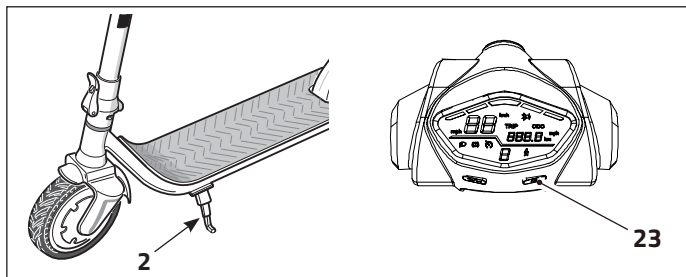

- c. Die Lenksäule (7) mit einer Hand ergreifen.
- d. Mit der anderen Hand auf den Haken (5a) drücken und anschließend den Klapphebel (6) nach vorne ziehen.
- e. Die Lenksäule (7) auf das hintere Schutzblech (15) klappen und nach unten drücken, bis sie hörbar einrastet.

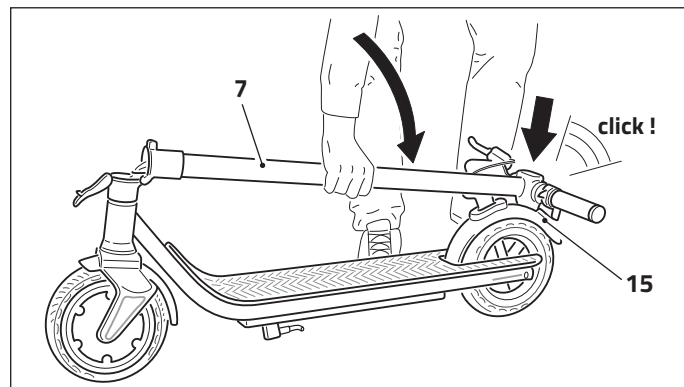
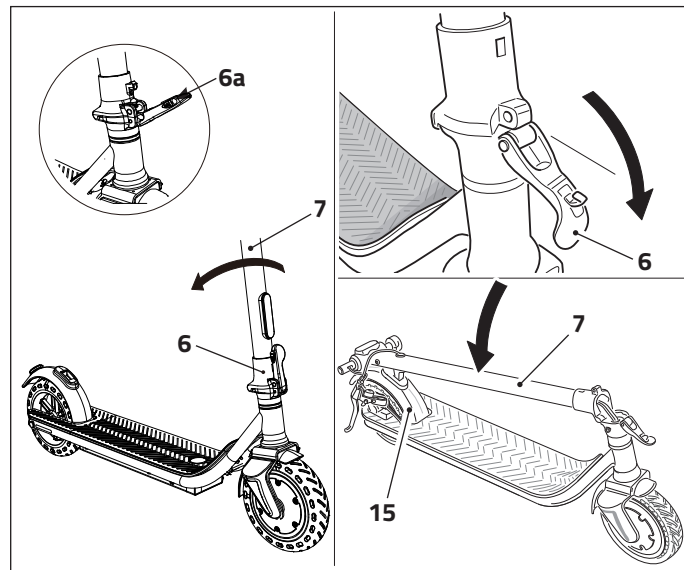

*Sich vergewissern, dass die Lenksäule ordnungsgemäß auf dem hinteren Schutzblech eingerastet ist.*



- f▪ Um den Roller anzuheben, die Lenksäule (7) ergreifen, dabei das Gewicht ausbalancieren.

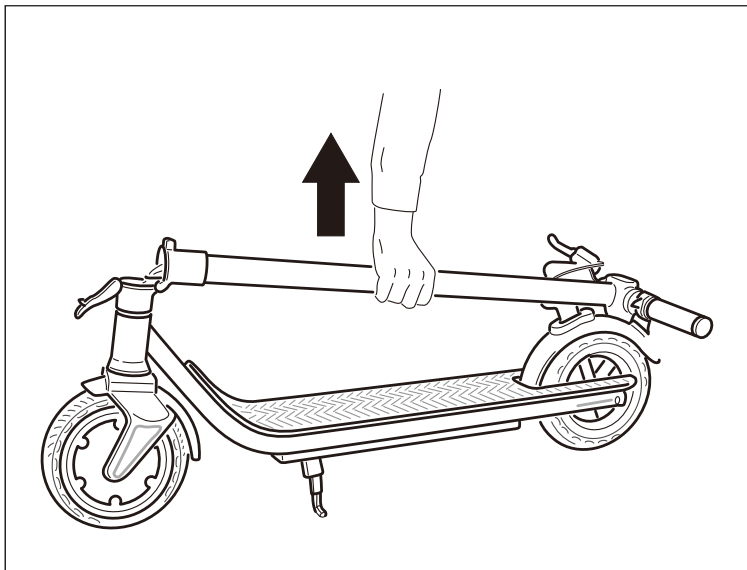

- g▪ Den Roller an einem trockenen Ort, fern von Feuchtigkeit, weglegen.  
Den Roller nicht im Freien aufbewahren. Die übermäßige Sonnenbelastung, Kälte oder Hitze kann den Roller beschädigen und den Verschleiß der Reifen und des Akkus beschleunigen.  
Den Roller eventuell in die ursprüngliche Schachtel zurücklegen.

## 15. WARTUNG

- Im Allgemeinen, wenn man den Roller reinigt, sicherstellen, dass er ausgeschaltet und das Ladekabel des Akkus herausgezogen und der Stöpsel der Ladebuchse auf dem Gerät verschlossen ist (siehe Absatz „12“, Punkt „f“).
- Zur Reinigung des Rollers ein weiches und leicht feuchtes Tuch verwenden. Sollte die Reinigung schwieriger als vorgesehen sein, wird geraten, eine Zahnbürste unter etwaiger Zugabe von Zahnpasta zu verwenden, um den hartnäckigsten Schmutz zu beseitigen.  
Die Zahnpasta und die Rückstände mit einem weichen und leicht feuchten Tuch entfernen.



**KEINEN Alkohol, Benzin oder andere Lösungsmittel, ätzende chemische Erzeugnisse benutzen, um zu vermeiden, sowohl das Aussehen als den Aufbau des Rollers zu beschädigen. KEINE Hochdruckpistolen verwenden, um den Roller zu reinigen.**

- Wird der Roller nicht benutzt, diesen an einem trockenen Ort, fern von Feuchtigkeit, aufbewahren.
- Den Roller nicht im Freien aufbewahren. Die übermäßige Sonnenbelastung, Kälte oder Hitze kann den Roller beschädigen und den Verschleiß der Reifen und des Akkus beschleunigen.

## 15.1 - EINSTELLUNG DER SCHEIBENBREMSE



**Die Bremscheibe nicht unmittelbar nach der Benutzung des Rollers berühren. Verbrennungsgefahr!**

- Sollte die Bremse sich als zu straff erweisen, den mitgelieferten Inbus-Schlüssel verwenden, um die Klemmschraube (40) zu lösen und den Druck des Bremskabels lockern. Das Kabel verkürzen und die Klemmschraube (40) festziehen. Ist die Bremse zu locker, umgekehrt vorgehen und das Bremskabel verlängern.
- Für die Feineinstellung der Bremse, auf die Einstellschraube (41) des Bremshebels (11) und/oder auf die Einstellschraube (42) der Baugruppe Scheibenbremse (16) einwirken.
- Nach Abschluss der Einstellung den Gewinding (43) anziehen.

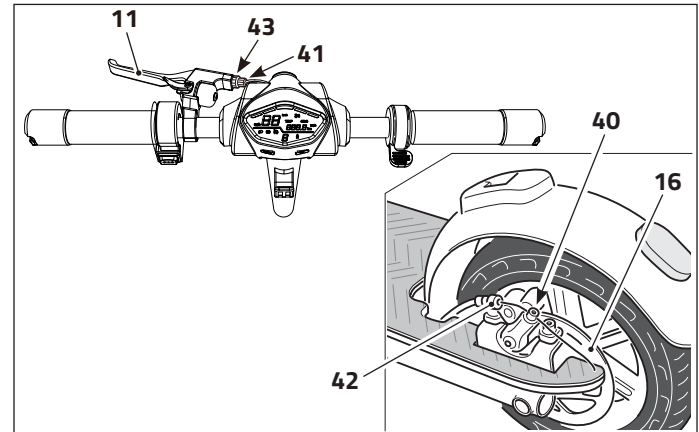

## 16. STÖRUNGEN UND ABHILFEN

- **Der Roller bewegt sich nach dem Start nicht.**
  - Die Bremse ist nicht vollständig zurückgesetzt.  
Dies unterbricht die Versorgung.
    - Die Bremse erneut in Stellung bringen.
- **Der Roller bewegt sich nur langsam oder überhaupt nicht.**
  - Der Akku ist leer.
    - Den Akku erneut laden.
- **Der Motor springt an und schaltet sich wieder ab.**
  - Der Akku ist leer.
    - Den Akku ersetzen<sup>(1)</sup>.
  - Der Controller ist defekt.
    - Den Controller<sup>(1)</sup> austauschen.
  - Die Verbindung des Akkus ist locker.
    - Die Anschlüsse des Akkus<sup>(1)</sup> einstellen.
- **Der Akku kann nicht geladen werden oder hat sich langsam aufgeladen**
  - Die Spannung ist nicht die richtige.
    - Die Wartung des Akkus vornehmen oder den Akku austauschen<sup>(1)</sup>.
- **Der Akku lädt nicht auf.**
  - Der Lebenszyklus des Akkus ist beendet.
    - Den Akku ersetzen<sup>(1)</sup>.
  - Das Ladegerät gibt keine Leistung ab.
    - Das Ladegerät austauschen<sup>(1)</sup>.
  - Die Ladebuchse ist beschädigt.
    - Die Ladebuchse austauschen<sup>(1)</sup>.

## Fehlercodes

- Eventuell werden Fehlercodes angezeigt. des Rollers funktioniert unter diesen Bedingungen nicht mehr.

E0 = Kommunikationsfehler

E1 = Anormaler Strom

E2 = Beschleunigerfehler

E3 = Bremsausfall

E4 = MOS-Fehler / Überstromfehler

E5 = Hall / Motorfehler

E6 = Motorfehler

E7 = Unterspannungsfehler

- Wenn ein Problem nicht gelöst werden kann, wenden Sie sich an Ihren Händler.

DE

(1) Die Reparatur von qualifiziertem und zugelassenem Personal vornehmen lassen. Den Roller nicht in Eigenregie reparieren.

## 17. GARANTIE

- Die Anweisungen des Handbuchs sorgfältig lesen, bevor der E-Roller benutzt wird.
- Den E-Roller nicht benutzen, wenn dies gesetzlich untersagt ist. Den E-Roller nicht benutzen, wenn er eine Gefahr für den Lenker und den Personen bzw. Sachen in der Nähe verursachen kann.
- Das Produkt ist für einen Zeitraum von 2 Jahren ab dem Datum des Erwerbs mit Kassenzettel oder von 1 Jahr ab dem Datum des Erwerbs mit Rechnung garantiert. Die Garantie ist nur gültig, sofern durch einen Kaufbeweis belegt (Kassenzettel für den Verbraucher), der anlässlich der Anforderung des Eingriffs vorzulegen ist. Das nicht entsprechende Produkt muss in seiner Originalverpackung, komplett mit allem Zubehör, zurückgegeben werden.
- Garantiedauer des Akkus: 6 Monate.
- Die Garantie greift nicht im Fall von Schäden, die durch Nachlässigkeit, nicht den gelieferten Anweisungen entsprechenden Gebrauch oder Installation, Verletzung, Veränderung des Produkts oder der Seriennummer verursacht werden, von Schäden aufgrund von Zufallsumständen oder Fahrlässigkeit des Käufers, mit besonderem Augenmerk auf die Außenteile. Von der Garantie ausgeschlossen sind die durch Benutzung dem Verschleiß ausgesetzten Teile: Kabel, Anschlüsse, Außenteile und Halterungen aus Kunststoff, die keine Fertigungsmängel aufweisen.
- Sich für den technischen Kundendienst unter Garantie an den Händler wenden, bei dem das Produkt erworben wurde, der die Voruntersuchung des Mangels vornimmt und das Produkt an den Kundendienst weiterleitet.

## 18. TECHNISCHE DATEN

<b>Abmessungen</b>	Abmessungen Roller geöffnet	1090x465x1200 mm
	Abmessungen Roller zusammengelegt	1090x465x455 mm
	Verpackungsabmessungen	1110x190x485 mm
<b>Gewicht</b>	Höchstgewicht Benutzer	120 kg
	Mindestgewicht Benutzer	45 kg
	Nettogewicht Roller	15,5 kg
	Gewicht mit Verpackung	18,5 kg
<b>Fahranforderungen</b>	Körperhöhe Benutzer	130-200 cm
<b>Leistungsbeschreibung</b>	Höchstgeschwindigkeit	25 km/h (kann je nach Untergrund und Gewicht schwanken)
	Maximale Autonomie	40 km (kann je nach Gewicht schwanken)
	Steigungswinkel	15%
	USB-Buchse	5V - 0.5A
	Betriebstemperatur	-10°C ÷ +45°C
	Lagertemperatur	-10°C ÷ +25°C
	Relative Luftfeuchtigkeit	≤ 75% RH
	Wasserdichtigkeit	IPX5

<b>Akku</b>	Typ	Lithium-Akku Typ 18650
	Kapazität	36V-10Ah
	Maximale Autonomie	40 km
	Ladedauer	4÷7 Stunden
	Input	100-240V AC 50/60Hz 1.8A (max.)
	Output	42 V DC - 1.5A
	Stromversorgung	FY0634201500
<b>Motor</b>	Typ	Bürstenloser Energiesparmotor
	Nennleistung	36V-350W
<b>Räder</b>	Typ	Wartungsfreie Wabenstruktur
	Durchmesser	8,5"
	Merkmal	Stoßdämpfer



## 1. INTRODUZIONE

- Il presente manuale è stato realizzato allo scopo di fornire tutte le informazioni necessarie per utilizzare il monopattino in maniera corretta e sicura per se e per gli altri.



**ATTENERSI CON SCRUPOLO ALLE ISTRUZIONI CONTENUTE IN QUESTO MANUALE !  
LEGGERE E COMPRENDERE QUESTO MANUALE PRIMA DI UTILIZZARE IL MONOPATTINO.**

## 2. NORME GENERALI DI SICUREZZA

- Definizioni dei simboli presenti nel manuale.



### NOTA

*Evidenzia particolari informazioni che meritano di essere messe in risalto rispetto al testo come ad esempio consigli e suggerimenti.*



### AVVERTENZA

**Compare nel corso di alcune procedure che se non vengono rispettate o eseguite correttamente, possono causare danni al monopattino o problemi all'utilizzatore.**



### ATTENZIONE !

**COMPARE PRIMA DI ALCUNE PROCEDURE, CHE SE NON VENGONO RISPETTATE O ESEGUITE CORRETTAMENTE, POTREBBERO CAUSARE ALL'OPERATORE INFORTUNI, ANCHE GRAVI O ADDIRITTURA LA MORTE.**

### 3. DESTINAZIONE D'USO

- Il monopattino elettrico, oggetto del presente manuale è un mezzo di trasporto ecologico progettato e realizzato per il trasporto di una persona alla volta.
- L'utilizzo del monopattino è vietato a persone con età inferiore ai 14 anni (verificare il limite di età previsto per legge nel luogo di utilizzo).



**L'USO IMPROPRIO DEL MONOPATTINO RENDE L'UTILIZZATORE UNICO RESPONSABILE IN CASO DI DANNI A SE STESSO E/O A PERSONE, COSE O ANIMALI.**

### 4. AVVERTENZE GENERALI DI SICUREZZA

- Leggere attentamente il presente manuale di istruzioni prima di utilizzare il monopattino e conservarlo con cura eventuali utilizzi futuri.
- Verificare prima di ogni utilizzo l'integrità meccanica del monopattino. In caso si riscontrino anomalie, cricche o altri segni di deterioramento, non utilizzare il monopattino e farlo verificare dal rivenditore o da personale qualificato e autorizzato.
- **Il mancato rispetto di quanto riportato nel presente manuale di istruzioni espone l'utilizzatore al rischio di cadere o di investire altre persone o cose con conseguenze che potrebbero essere anche gravi.**
- Per prevenire infortuni, nel manuale sono presenti dei simboli (descritti nel paragrafo "2") utilizzati per contrassegnare le precauzioni di sicurezza. Le avvertenze che accompagnano questi simboli devono essere sempre seguite attentamente.
- **L'utilizzo del monopattino da parte di persone con età compresa tra 14 e 18 anni prevede l'uso obbligatorio di un casco omologato e indossato correttamente** (verificare il limite di età previsto per legge nel luogo di utilizzo). Tuttavia si consiglia di utilizzare SEMPRE il casco e altri strumenti di protezione individuale quali ginocchiere, gomitiere e guanti. Si consiglia di indossare calzature piatte.



- Questo apparecchio può essere utilizzato da bambini di età pari o superiore a 8 anni e da persone con ridotte facoltà fisiche, sensoriali o mentali nonché da persone prive di sufficiente esperienza o conoscenza dello stesso SOLO se sorvegliate da una persona responsabile della loro sicurezza o se istruite in merito all'utilizzo sicuro dell'apparecchio e consapevoli degli eventuali rischi derivanti da un utilizzo improprio. I bambini non devono utilizzare l'apparecchio come un giocattolo e non devono né pulire né utilizzare l'apparecchio da soli.
- Eventuali riparazioni devono essere eseguite SOLO dal personale qualificato ed abilitato. **Riparare da sé il monopattino può essere pericoloso !**
- Prima di utilizzare il monopattino, soprattutto in zone affollate o sulla strada, si consiglia di prenderne dimetichezza.
- Controllare che non ci siano normative di legge che proibiscano l'uso del monopattino elettrico, rispettare la segnaletica stradale.
- Quando si accede a spazi pubblici, rispettare sempre le leggi e le normative locali.
- Come con altri veicoli, velocità maggiori richiedono una distanza di frenata maggiore. Una frenata improvvisa soprattutto in presenza di superfici bagnate o non omogenee (per esempio in presenza di terriccio o sabbia) potrebbe portare a scivolare e/o cadere.
- Prestare attenzione e mantenere sempre una distanza sicura tra sé stessi e le altre persone o veicoli quando si guida; rallentare quando si entra in aree sconosciute.
- Rispettare i pedoni, dando loro sempre la precedenza.
  - Sorpassare a sinistra SOLO quando possibile.
  - Quando ci si avvicina a un pedone dalla parte anteriore, rimanere a destra e rallentare. Evitare i pedoni insicuri nella loro marcia.
  - Quando ci si avvicina da dietro, farsi notare con il campanello presente sul manubrio e rallentare portandosi alla velocità di marcia normale quando si sorpassa; il monopattino è particolarmente silenzioso quindi evitare di spaventare i pedoni.
- Quando si accede a luoghi non presidiati dalla legge, rispettare le linee guida di sicurezza descritte in questo manuale e guidare con attenzione e prudenza.

- Per guidare in modo sicuro, è necessario essere chiaramente visibile agli altri ed essere in grado di vedere chiaramente ciò che sta davanti a sé; una buona visibilità è la prima condizione di sicurezza.
- Alcune persone NON devono guidare il monopattino:
  - Chiunque sia sotto l'influenza di alcool o droghe.
  - Chi soffre di malattie che lo mettono a rischio se esercita in una faticosa attività fisica.
  - Chiunque abbia problemi di equilibrio o difficoltà motorie che possono interferire con la sua capacità di mantenere l'equilibrio.
  - Chiunque abbia un peso al di fuori dei limiti indicati (vedere Specifiche).
  - Le donne in stato di gravidanza.
- Non prestare il monopattino a chi non è stato addestrato al suo utilizzo e che non indossi l'equipaggiamento protettivo appropriato.
- Evitare di utilizzare il monopattino sotto la pioggia.
- Rallentare su strade dissestate, marciapiedi o un altro rivestimento stradale particolare e non omogeneo. Su strade molto dissestate si consiglia di mantenere una velocità bassa (tra 5 e 10 km/h al massimo). Rimanendo flessibili sulle ginocchia è più semplice adattarsi alle strade dissestate.
- Prestare attenzione alle porte o ad altri ostacoli in altezza
- Non accelerare in discesa
- Non accelerare quando si cammina di fianco al veicolo
- Prestare attenzione agli eventuali ostacoli che possono presentarsi durante l'uso del monopattino.
- Guidare **SEMPRE** in maniera calma e concentrata, non fare acrobazie con il monopattino.
- Non cambiare bruscamente direzione ad alta velocità.
- Non guidare su acqua, fango o neve o su chiazze d'olio o superfici ghiacciate.
- Non salire sul monopattino con un bambino.
- È vietato posizionarsi e concentrare il peso sul parafrangente posteriore.
- Non toccare il freno a disco; **pericolo di scottatura !**
- **Non lasciare andare il manubrio mentre si guida; impugnare saldamente le manopole.**

- Non saltare ostacoli e non percorrere scale con il monopattino; si rischiano incidenti e danni al veicolo.
- Il monopattino è dotato di cavalletto; quando si parcheggia assicurarsi che il monopattino sia stabile e non possa accidentalmente cadere. **Potrebbe danneggiarsi o procurare danni a cose o persone.**
- Temperatura ottimale di utilizzo del monopattino: 0-40°C
- Temperatura di conservazione del monopattino: 0-40°C
- Il monopattino non è adatto per essere utilizzato ad altitudini superiori a 2000 m sul livello del mare.
- L'esposizione prolungata del monopattino ai raggi UV, alla pioggia e agli agenti atmosferici può danneggiare i materiali dell'involucro. Conservare il monopattino al chiuso o in luogo protetto quando non in uso.
- Prima di ogni utilizzo del monopattino accertarsi che non ci siano componenti allentati.
- Il monopattino non può essere utilizzato da persone il cui peso complessivo sia inferiore a 45kg o superiore a 120kg.
- **Nessuna parte del monopattino è riparabile dall'utente. Rischio di incendio e di shock elettrico.**

## 5. AVVERTENZE PER L'USO DELLA BATTERIA

- **Non utilizzare il monopattino** se la batteria è in una delle seguenti condizioni:
  - La batteria è danneggiata.
  - La batteria rilascia un odore e/o un calore anomalo.
  - Dalla batteria fuoriesce liquido.
- Non avviare il monopattino durante la ricarica della batteria.
- Se l'indicazione della carica della batteria mostra una luce rossa, si consiglia di rallentare e interrompere la guida.
- Utilizzare **SOLO** il caricabatteria fornito in dotazione per ricaricare la batteria; un caricabatterie diverso potrebbe danneggiarla irreparabilmente o causare un incendio.
- Non toccare i contatti della batteria e non aprire il vano batteria. Non porre oggetti metallici a contatto con la batteria: ciò potrebbe causare cortocircuiti e danneggiare la batteria o persino ferire, anche gravemente l'utente.

- In caso di dismissione del monopattino o sostituzione della batteria, non smaltire quest'ultima con i rifiuti domestici. Seguire le norme ambientali locali sul riciclaggio.
- Non usare batterie di modello diverso da quello originale; l'uso di un caricabatterie diverso potrebbe danneggiare il dispositivo o causare un incendio.
- Ricaricare la batteria dopo ogni utilizzo del monopattino ne prolungherà la resistenza e la prestazione.
- Non utilizzare la batteria in ambienti estremi (-20°C; +50°C), ciò potrebbe causare malfunzionamenti o persino rischio di incendio.
- Non esporre la batteria al sole troppo a lungo (ad esempio, nel bagagliaio dell'auto) e non gettarla nel fuoco, **potrebbe causare un'esplosione.**
- È necessario ricaricare completamente la batteria ogni mese per evitare di danneggiarla. In caso contrario, la batteria potrebbe entrare in stato di auto-protezione e non può essere ricaricata. In questo caso, contattare il proprio rivenditore.
- Tempi troppo lunghi tra una ricarica e quella successiva potrebbero danneggiare la batteria in maniera irreversibile
- Procedere con la carica della batteria in ambienti asciutti, lontano da combustibili ed elementi infiammabili.
- La sostituzione della batteria deve essere effettuata **SOLO** da riparatori autorizzati.
- Non lasciare che bambini o animali tocchino la batteria o il caricabatteria durante la fase di ricarica.
- Temperatura di ricarica della batteria: 10-40°C.
- Quando il caricabatterie è collegato al monopattino tutte le funzioni elettriche e il motore vengono inibite per evitare surriscaldamenti o danneggiamento dei componenti.
- Il cavo esterno del caricabatterie non può essere sostituito. Sostituire il caricabatterie se il cavo è danneggiato.
- La batteria deve essere rimossa dall'apparecchio prima della rottamazione di quest'ultimo.
- Scollegare l'apparecchio dalla rete di alimentazione prima della rimozione della batteria.
- Eliminare la batteria in maniera sicura.



Utilizzare SOLO il caricabatterie fornito insieme all'apparecchio per la carica della batteria.



Qualsiasi manomissione o modifica del monopattino solleva il produttore e/o il rivenditore da ogni responsabilità e rende l'utilizzatore stesso unico responsabile verso gli organi competenti.

## 6. DICHIARAZIONE DI CONFORMITÀ CE



- Si dichiara che il prodotto oggetto del presente manuale è conforme alle seguenti Direttive Europee (certificato fornito in allegato):
- 2006/42/CE
  - 2014/30/EU
  - EN17128:2020

## 7. CORRETTO SMALTIMENTO DI QUESTO PRODOTTO

### Attuazione della Direttiva 2006/66/UE



Il monopattino funziona con batterie che rientrano nella Direttiva Europea 2006/66/CE e che non possono essere smaltite con i normali rifiuti domestici. Informarsi sulle normative locali relative alla raccolta differenziata delle batterie: un corretto smaltimento permette di evitare conseguenze negative per l'ambiente e la salute. La batteria è da smaltire al termine della vita utile del prodotto. I centri di recupero e riciclaggio possono eseguire lo smontaggio del prodotto e la rimozione della batteria.

### Attuazione della Direttiva Europea 2012/19/UE sui rifiuti di apparecchiature elettriche ed elettroniche (RAEE)



Il simbolo del cassonetto barrato riportato sull'apparecchiatura indica che il prodotto alla fine della propria vita utile deve essere raccolto separatamente dagli altri rifiuti. L'utente dovrà, pertanto, conferire l'apparecchiatura integra dei componenti essenziali giunta a fine vita agli idonei centri di raccolta differenziata dei rifiuti elettronici ed elettrotecnici, oppure riconsegnarla al rivenditore al momento dell'acquisto di nuova apparecchiatura di tipo equivalente, in ragione di uno a uno, oppure uno a zero per le apparecchiature aventi lato maggiore inferiore a 25 cm. L'adeguata raccolta differenziata per l'avvio successivo dell'apparecchiatura dimessa al riciclaggio, al trattamento e allo smaltimento ambientale compatibile contribuisce ad evitare possibili effetti negativi sull'ambiente e sulla salute e favorisce il riciclo dei materiali di cui è composta l'apparecchiatura. Lo smaltimento abusivo del prodotto da parte dell'utente comporta l'applicazione delle sanzioni amministrative previste per legge.

## 8. RIMOZIONE IMBALLO

- Il monopattino è contenuto in un imballo in cartone con apposite protezioni per salvaguardarlo da eventuali urti o danneggiamenti.
- Una volta aperto l'imballo, procedere all'estrazione del monopattino e degli altri componenti.



*Considerato il peso del monopattino (kg 15,5), si consiglia di eseguire l'operazione in due persone.*

- Contenuto della confezione
  - a▪ Monopattino
  - b▪ Carica batteria
  - c▪ Cavo di alimentazione caricabatterie
  - d▪ 4 viti
  - e▪ Chiave a brugola da 6mm
  - f▪ Libretto di istruzioni



*Se all'interno della scatola manca qualcuno dei componenti sopra elencati, rivolgersi al rivenditore.*



**Gli elementi dell'imballaggio (sacchetti in plastica, polistirolo espanso, ecc.) NON devono essere lasciati alla portata dei bambini in quanto potenziali fonti di pericolo.**

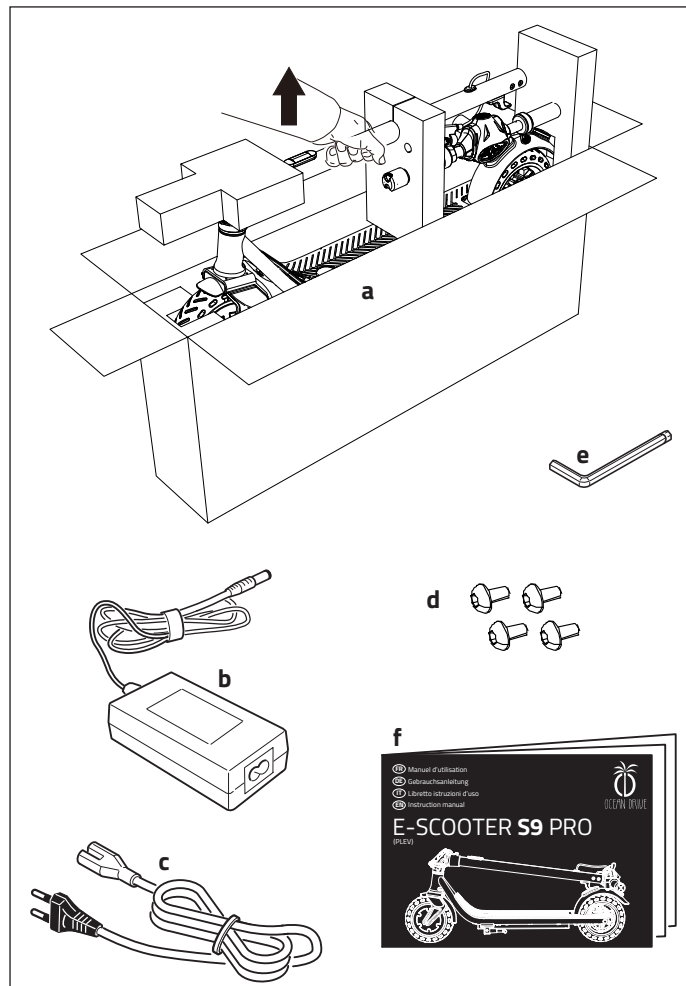

## 9. DESCRIZIONE MONOPATTINO

- 1▪ Telaio/Pedana
- 2▪ Cavalletto
- 3▪ Ruota anteriore/Motore
- 4▪ Parafango anteriore
- 5▪ Snodo ripiegamento
- 6▪ Leva aggancio
- 7▪ Barra manubrio
- 8▪ Gancio
- 9▪ Manubrio
- 10▪ Luce anteriore
- 11▪ Leva freno
- 12▪ Leva acceleratore
- 13▪ Campanello
- 14▪ Display
- 15▪ Parafango posteriore/Chiusura ripiegamento
- 16▪ Freno a disco
- 17▪ Luce posteriore
- 18▪ Ruota posteriore
- 19▪ Batteria
- 20▪ Presa per caricabatteria
- 21▪ Manopole
- 22▪ Targa dati CE
- 23▪ Tasto indicatori di direzione
- 24▪ Indicatori di direzione

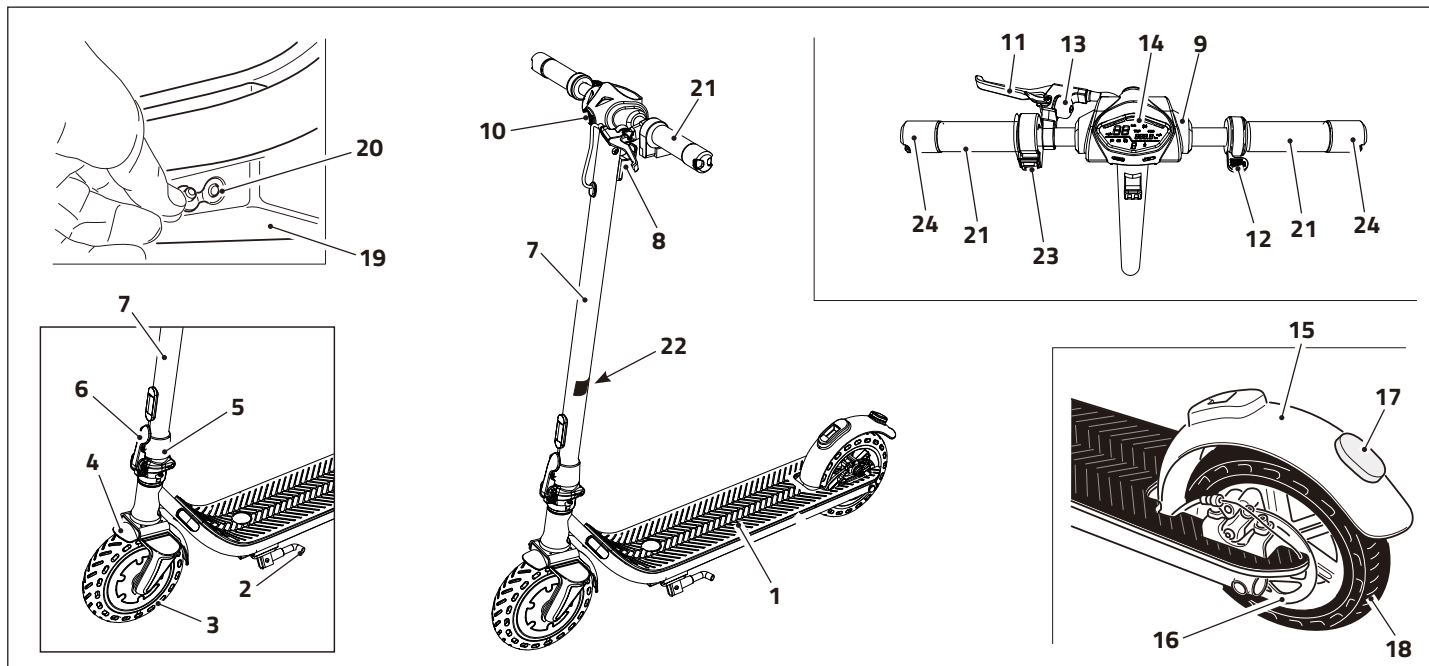

## 10. DISPLAY E TASTI FUNZIONI

- 23• Tasto ON/OFF - Scelta funzione
  - Pressione lunga: ON/OFF accensione display
  - Pressione breve: scelta funzione
    - **ODO**: Contachilometri totale
    - **TRIP**: Contachilometri parziale
- 24• Tasto selezione velocità
  - Pressione lunga: ON/OFF luci anteriore e posteriore (si accende anche l'icona blu (☰) sul display)
  - Pressione breve: selezione velocità
    - **1**: velocità minima
    - **2**: velocità media
    - **3**: velocità massima
- 25• Presa USB
- 26• Contachilometri (KM/H)
- 27• **ERROR**: in presenza di questa scritta, spegnere il monopattino e farlo verificare presso un riparatore autorizzato.

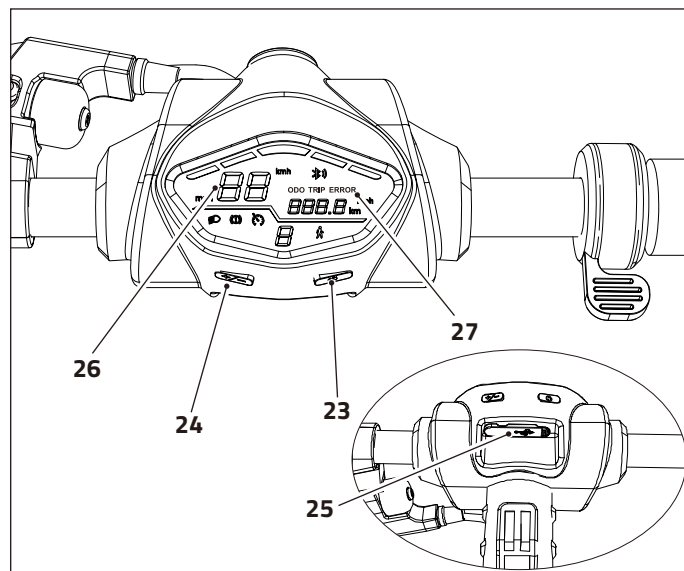

## 11. ASSEMBLAGGIO MONOPATTINO

- Dopo aver rimosso il monopattino dall'imballo e verificato che tutto è conforme a quanto riportato nel paragrafo "8", occorre assemblare le parti smontate.
- a• Aprire il cavalletto (2) e posizionare il monopattino su una superficie piana.
- b• Premere il parafrangente posteriore (15) per sganciare la barra manubrio (7).

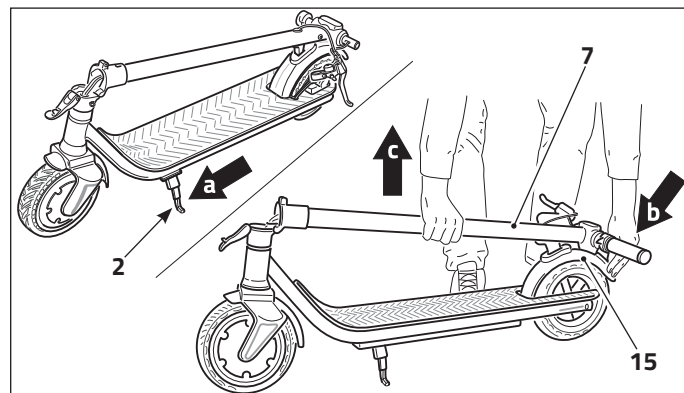



- c▪ Sollevare la barra manubrio (7).
- d▪ Sollevare la leva aggancio (6) e spingerla contro la barra manubrio (7) sino a sentire il "click" di aggancio.
- e▪ Inserire il manubrio dello scooter (8) nell'attacco del manubrio, stringere le quattro viti (10) sull'attacco del manubrio usando la chiave a brugola in dotazione. Le viti e la chiave a brugola si trovano nella busta del manuale d'uso.

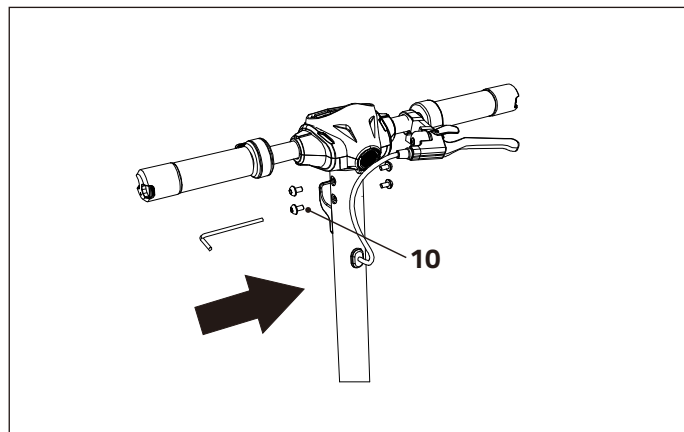
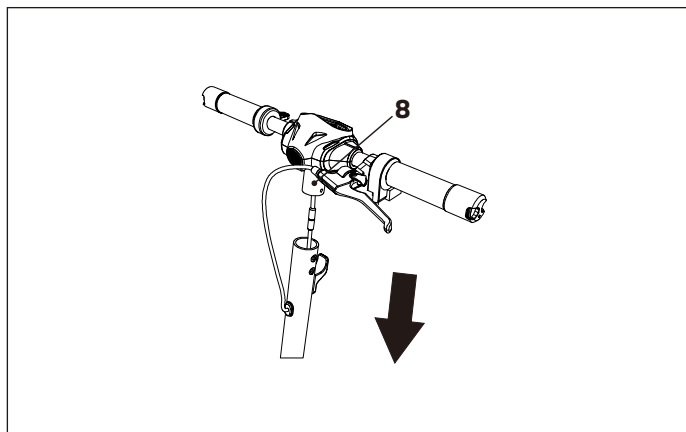
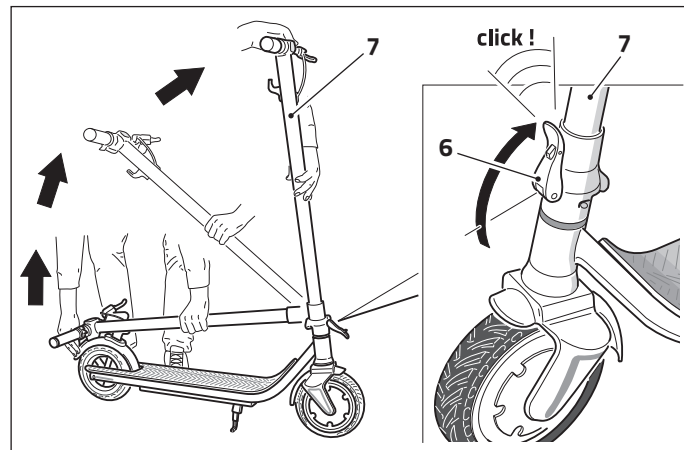

## 12. RICARICA DELLA BATTERIA

- Il monopattino è dotato di una batteria ricaricabile agli Ioni di Litio e di un caricabatteria idoneo alla corretta ricarica.



**Utilizzare SOLO il caricabatteria fornito in dotazione per ricaricare la batteria.**

- Al primo utilizzo si consiglia di caricare completamente la batteria (tempo massimo di ricarica 3-5 ore).
- Quando è necessario ricaricare la batteria (il livello di carica residua è indicata dai led sul display (vedere paragrafo "10"), operare come segue:
  - a. Aprire il cavalletto (2) e posizionare il monopattino su una superficie piana.
  - b. Rimuovere il tappino dalla presa di ricarica della batteria (30).
  - c. Inserire lo spinotto (31) nella presa di ricarica della batteria (30).
  - d. Collegare il cavo di alimentazione elettrica (32) al carica batteria (33).
  - e. Inserire la spina (34) del carica batteria (33) nella presa di corrente. Il led sul carica batterie si accende di "rosso" per indicare che è in corso la ricarica. A carica ultimata il led diventa di colore "verde".



**Quando il caricabatterie è collegato al monopattino tutte le funzioni elettriche e il motore vengono inibite per evitare surriscaldamenti o danneggiamento dei componenti.**

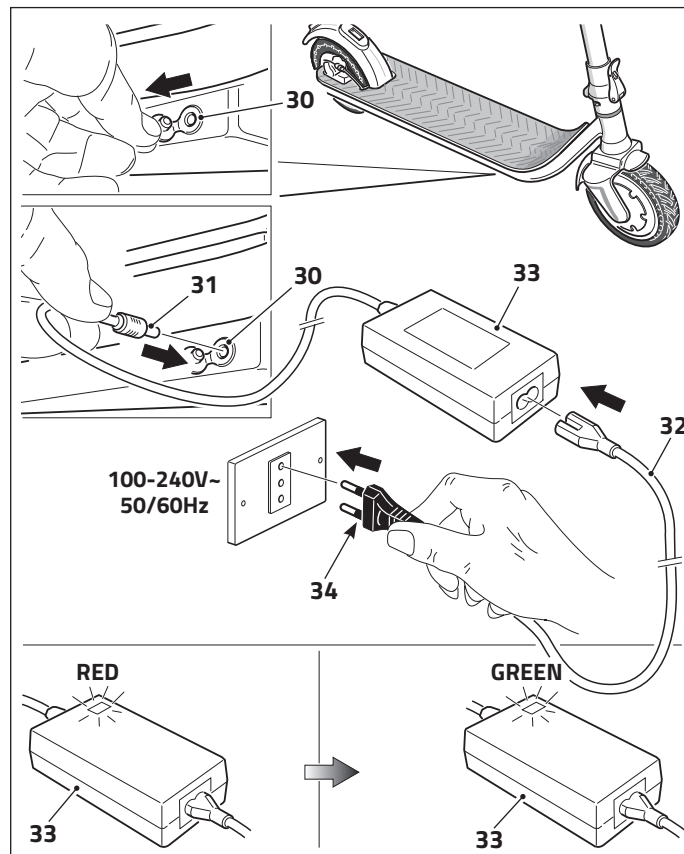

**Assicurarsi che la tensione di rete corrisponda con quanto indicato sul carica batteria (100-240V~ 50/60Hz).**

- f. A carica ultimata scollegare i cavi e richiudere il tappino nella presa di ricarica della batteria (30).

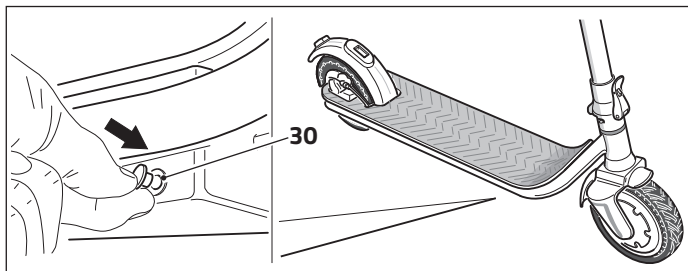

### 12.1 - CURA DELLA BATTERIA

- La batteria deve essere ricaricata dopo ogni utilizzo.
- Se il monopattino non viene utilizzato per molto tempo, si raccomanda di caricare la batteria almeno una volta al mese. In caso contrario, la batteria entra in

stato di auto-protezione e non può essere ricaricata. In questo caso, contattare il proprio rivenditore.

- Il caricabatterie è dotato della funzione di auto protezione da sovraccarico, la batteria smette automaticamente di caricarsi una volta raggiunto il 100% di carica.
- Non utilizzare il caricabatterie in luoghi bagnati o umidi.
- Non ricaricare la batteria se la presa (30), i cavi di ricarica o il caricabatterie sono bagnati o umidi.
- Caricare la batteria quando sul display resta accesa solo l'ultima tacca.
- Non ricaricare la batteria se presenta segni di danneggiamento o perdite di liquido.

## 13. UTILIZZO DEL MONOPATTINO



**Prima di utilizzare il monopattino assicurarsi di aver letto e compreso tutto quanto è riportato nel presente documento. Eventuali infortuni o danni causati da un utilizzo non corretto del monopattino solleva il produttore e il rivenditore da ogni responsabilità e rende l'utilizzatore stesso unico responsabile verso gli organi competenti.**



**Indossare correttamente il casco è altri strumenti di protezione individuale quali ginocchiere, gomitiere e guanti. Si consiglia di indossare calzature piatte.**

- Impugnare correttamente le manopole (21) e sollevare il cavalletto (2).
- Tenere premuto il tasto di accensione ON/OFF (23) per accendere il display (14).
- Assicurarsi che la batteria sia sufficientemente carica.
- Premere brevemente il tasto (24) per selezione il livello di velocità desiderato (da "1" a "3").

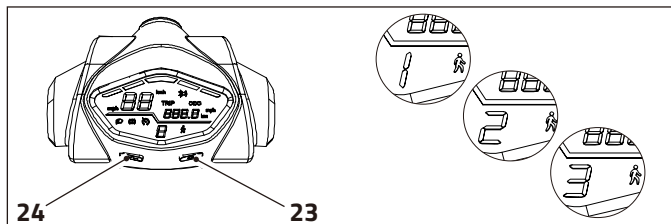

- Posizionare un piede sulla pedana e con l'altro spingersi in avanti mantenendo l'equilibrio.
- Contemporaneamente premere la leva dell'acceleratore (12); quando la velocità supera i 4km/h il motore si collega.
- Posizionare anche l'altro piede sulla pedana e guidare con prudenza e attenzione.

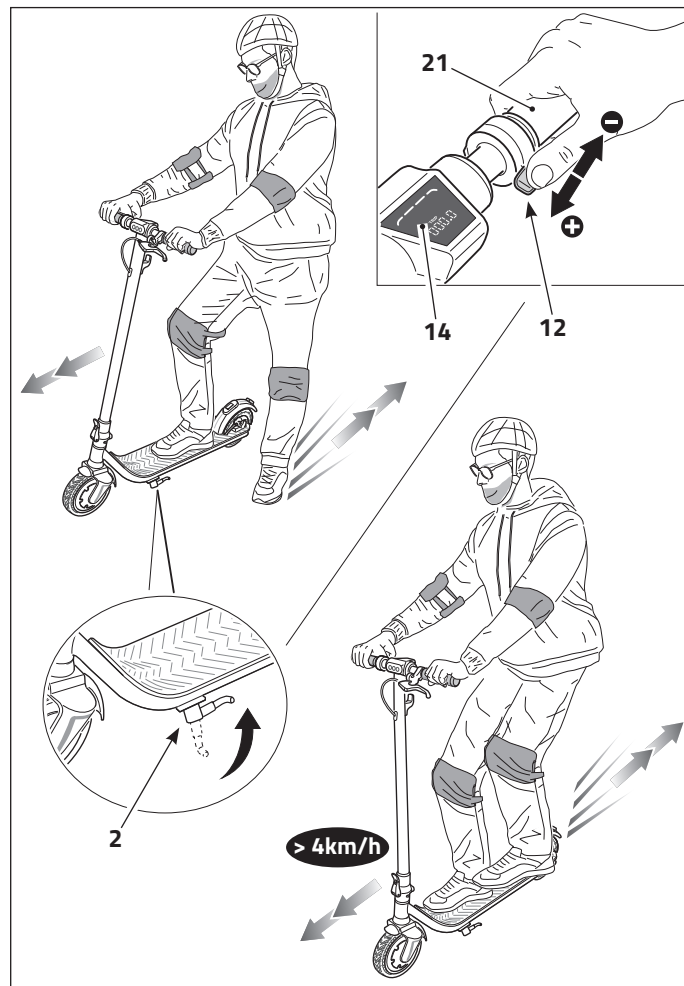

- Durante l'utilizzo è possibile modificare la velocità premendo o rilasciando la leva acceleratore (12) o modificando il livello di velocità desiderato.
- Per rallentare:
  - rilasciare la leva acceleratore (12),
  - oppure premere con il piede sul parafango posteriore (15),
  - oppure tirare la leva freno (11) (in questa condizione il motore si disattiva).
- É possibile utilizzare anche tutte le opzioni contemporaneamente.
- Per una frenata più decisa tirare la leva freno (11) e premere con decisione il piede sul parafango posteriore (15).



**Frenando con decisione ci si espone a possibili scivolamenti o cadute; mantenere una velocità moderata e fare attenzione ai rischi potenziali.**

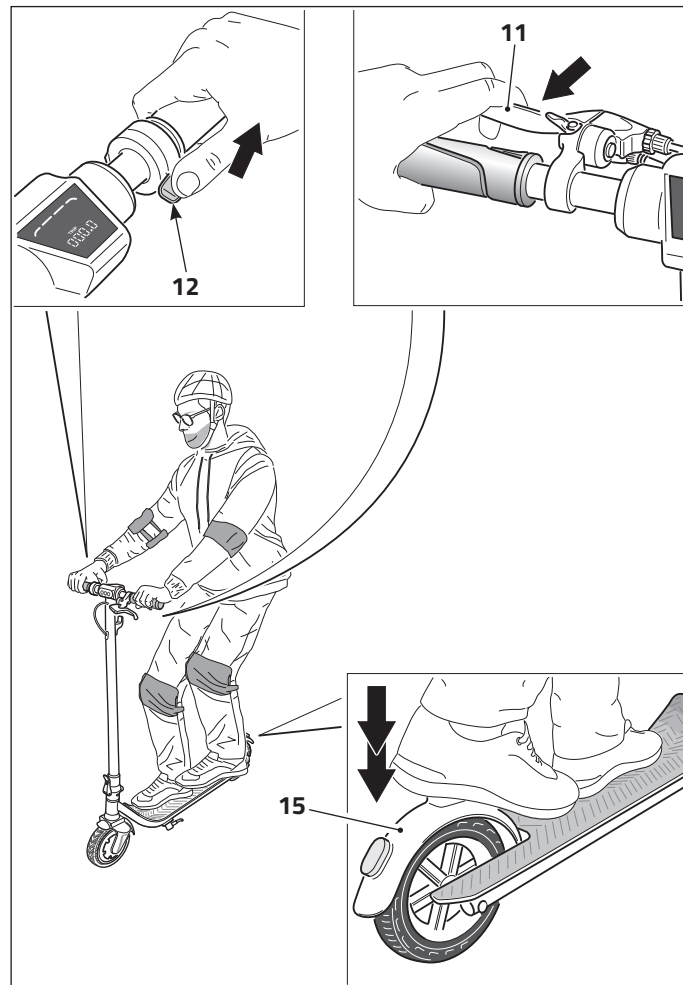

## 13.1 - CONSIGLI PER IL CORRETTO UTILIZZO

- a▪ Per svoltare, spostare il peso del corpo e girare leggermente il manubrio.
- b▪ Prestare attenzione alla testa quando si passa sotto ad un ostacolo.
- c▪ Controllare la velocità se si va in discesa; utilizzare entrambi i freni quando si viaggia ad alta velocità.

d▪ **NON utilizzare il monopattino sotto la pioggia.**

e▪ **Non guidare il monopattino attraverso pozzanghere o altri ostacoli (con acqua). In tali casi, ridurre la velocità e aggirare l'ostacolo.**

f▪ **NON utilizzare il monopattino in due, né trasportare alcun passeggero. Non trasportare un bambino.**

g▪ **Mantenere la velocità moderata (tra i 5 e i 10 km/h) durante la guida su rallentatori di velocità, strade accidentate o altre superfici irregolari. Piegare leggermente le ginocchia per adattarsi meglio a tali superfici.**

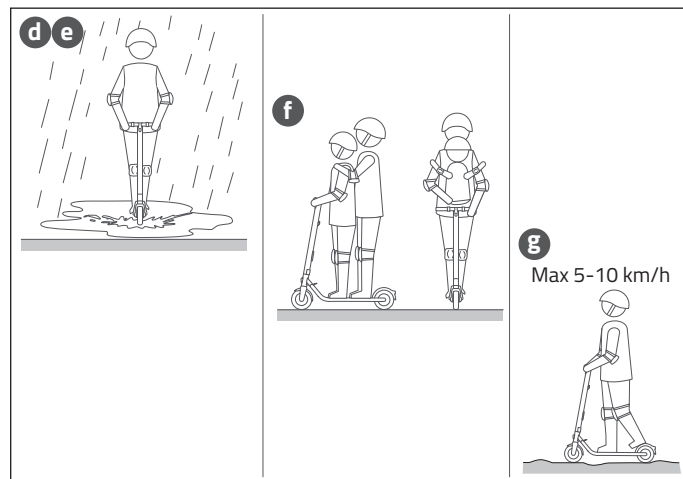
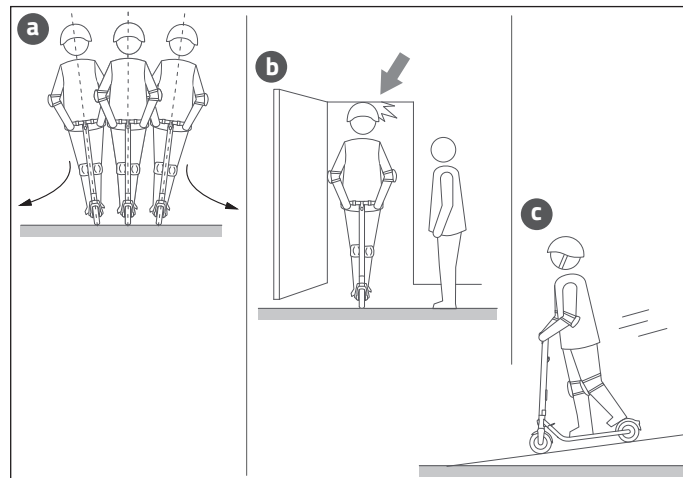

h• **NON** trasportare oggetti pesanti o ingombranti sul manubrio.

i• **NON** guidare il monopattino con un solo piede.

j• **NON** togliere le mani dal manubrio durante la guida. Non guidare con una sola mano.

k• **NON** salire su e giù per le scale o saltare sugli ostacoli.

l• **NON** ruotare bruscamente il manubrio soprattutto se si procede ad alta velocità.

m• **Adeguare la velocità al tipo di strada ed alle condizioni del fondo stradale.**

n• **Dare la precedenza ai pedoni.**

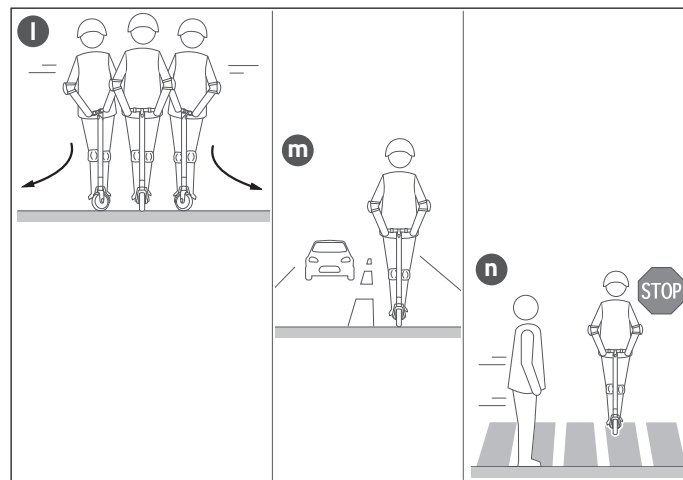
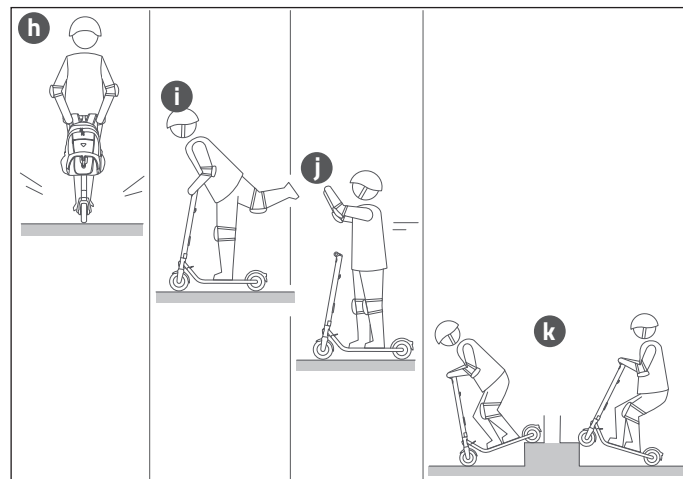

## 14. RICHIUDERE E TRASPORTARE IL MONOPATTINO

- a. Aprire il cavalletto (2) e posizionare il monopattino su una superficie piana.
- b. Spegner l'apparecchio tenendo premuto il tasto di accensione ON/OFF (23).

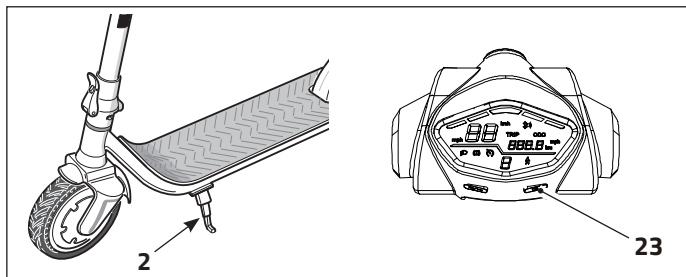

- c. Impugnare la barra manubrio (7) con una mano.
- d. Con l'altra mano premere sul gancio (6a) quindi tirare la leva aggancio (6).
- e. Piegare la barra manubrio (7) sul parafango posteriore (15) quindi spingerla verso il basso per agganciarla (sino a sentire il "click" di aggancio).

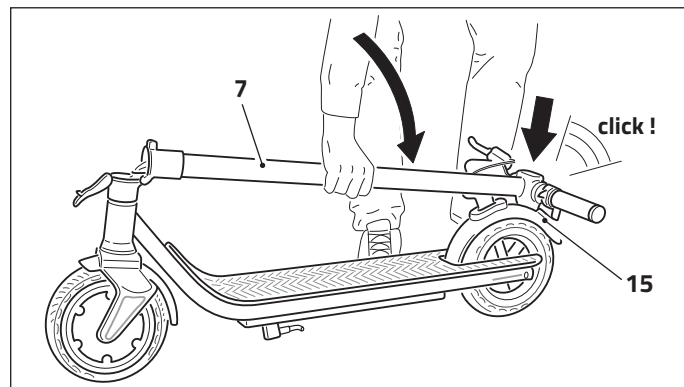
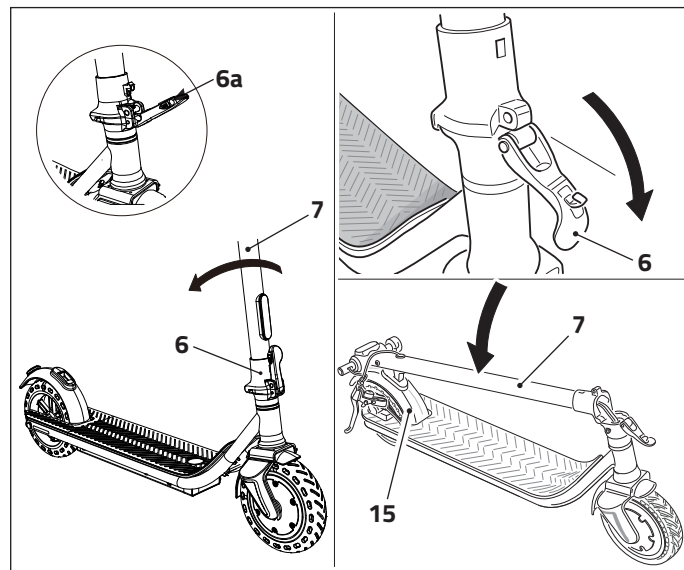

*Assicurarsi che la barra manubrio si sia correttamente agganciata al parafango posteriore.*



- f▪ Per sollevare il monopattino, impugnare la barra manubrio (7) equilibrandone il peso.

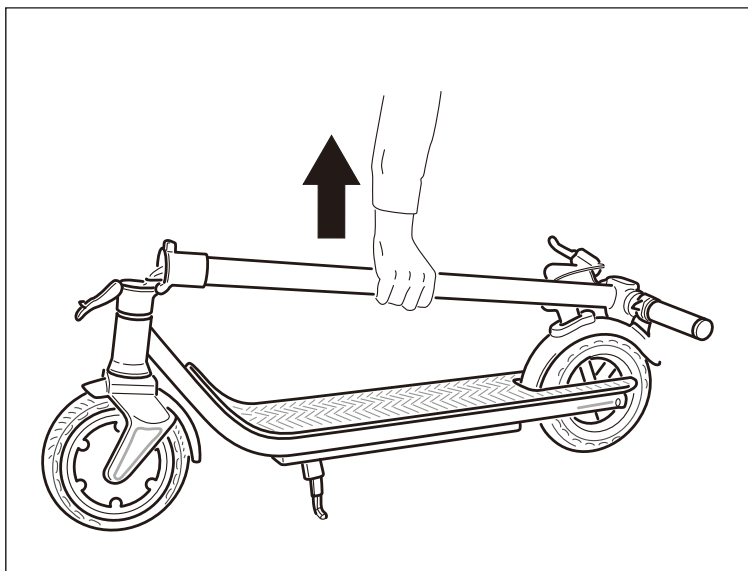

- g▪ Riporre il monopattino in un luogo asciutto e lontano da umidità.  
Non riporre il monopattino all'aperto. L'eccessiva esposizione al sole, al caldo o al freddo può danneggiare il monopattino e accelerare l'usura delle gomme e della batteria.  
Eventualmente riporre il monopattino nella scatola originale.

## 15. MANUTENZIONE

- In generale, quando si pulisce il monopattino, assicurarsi che sia spento e che il cavo di ricarica della batteria sia scollegato e il tappino della presa di ricarica sull'apparecchio sia chiuso (vedere paragrafo "12" - punto "f").
- Per pulire il monopattino utilizzare un panno morbido e leggermente umido. Se la pulizia risulta più difficile del previsto, si consiglia di utilizzare uno spazzolino da denti eventualmente aggiungendo del dentifricio per rimuovere lo sporco più ostinato. Rimuovere il dentifricio e i residui con un panno morbido e leggermente umido.



**NON utilizzare alcool, benzina o altri solventi, prodotti chimici corrosivi onde evitare di danneggiare il monopattino sia nell'aspetto estetico che nella struttura interna. NON usare pistole ad alta pressione per pulire il monopattino.**

- Quando non si utilizza il monopattino, conservarlo in un luogo asciutto e lontano da umidità.
- Non riporre il monopattino all'aperto. L'eccessiva esposizione al sole, al caldo o al freddo può danneggiare il monopattino e accelerare l'usura delle gomme e della batteria.

## 15.1 - REGOLAZIONE DEL FRENO A DISCO



**Non toccare il disco freno subito dopo l'utilizzo del monopattino. Pericolo di scottatura !**

- Se il freno risulta troppo stretto, utilizzare la chiave a brugola in dotazione per svitare la vite di fermo (40) quindi rilasciare la pressione del cavo del freno. Accorciare il cavo e serrare la vite di fermo (40). Se il freno è troppo lento, eseguire l'operazione opposta e prolungare il cavo del freno.
- Per la regolazione fine della frenata, intervenire sulla vite di registro (41) della leva freno (11) e/o sulla vite di registro (42) del gruppo freno a disco (16).
- A regolazione ultimata serrare la ghiera (43).

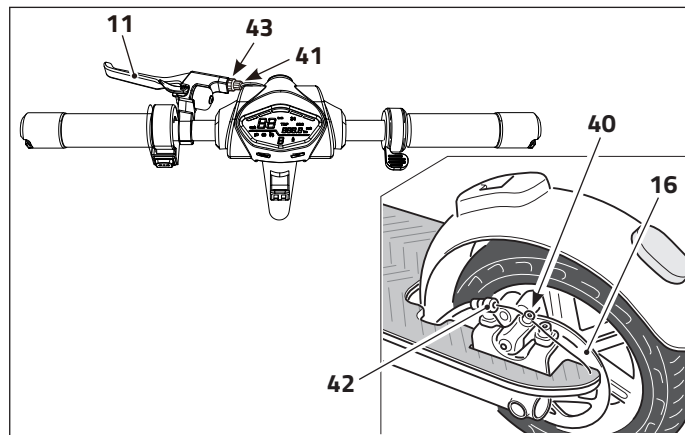

## 16. INCONVENIENTI E RIMEDI

- **Il monopattino non si muove dopo l'avvio.**
  - Il freno non è completamente ripristinato.  
Questo interrompe l'alimentazione.
    - Riportare il freno in posizione.
- **Il monopattino si muove a bassa velocità o non si muove affatto.**
  - La batteria è scarica.
    - Ricaricare la batteria.
- **Il motore si avvia e si spegne di nuovo.**
  - La batteria è scarica.
    - Sostituire la batteria<sup>(1)</sup>.
  - Il controller è danneggiato.
    - Sostituire il controller<sup>(1)</sup>.
  - Il collegamento della batteria è lento.
    - Regolare i connettori della batteria<sup>(1)</sup>.
- **La batteria non può essere caricata o si è caricata lentamente**
  - La tensione non è corretta.
    - Eseguire la manutenzione della batteria o cambiare la batteria<sup>(1)</sup>.
- **La batteria non si carica.**
  - Il ciclo di vita della batteria è giunto al termine.
    - Sostituire la batteria<sup>(1)</sup>.
  - Il caricabatteria non emette potenza.
    - Sostituire il caricabatteria<sup>(1)</sup>.
  - La presa di ricarica è danneggiata.
    - Sostituire la presa di ricarica<sup>(1)</sup>.

## Codici di errore

- È possibile che vengano visualizzati i seguenti codici di errore. Il monopattino smetterà di funzionare in queste condizioni.

E0 = Errore di comunicazione

E1 = Corrente anomala

E2 = Guasto dell'acceleratore

E3 = Guasto del freno

E4 = Guasto MOS / Guasto per sovracorrente

E5 = Hall / Guasto motore

E6 = Guasto al motore

E7 = Errore di bassa tensione

- In caso di problemi non risolvibili, contattare il rivenditore.

(1) Far effettuare la riparazione da personale qualificato e autorizzato. NON riparare da soli il monopattino.

## 17. GARANZIA

- Leggere attentamente le istruzioni del manuale prima di utilizzare il monopattino elettrico.
- Non usare il monopattino elettrico quando vietato dalla legge. Non usare il monopattino elettrico quando può causare pericolo al conducente e alle persone/cose limitrofe.
- Il prodotto è garantito per un periodo di 2 anni dalla data di acquisto con scontrino, o di 1 anno dalla data di acquisto con fattura. La garanzia ha validità solamente se è comprovata dalla prova d'acquisto valida (scontrino fiscale per il Consumatore), che deve essere presentata all'atto della richiesta di intervento. Il prodotto non conforme dovrà essere riconsegnato nell'imballo originale, completo di tutti gli accessori.
- Termine di garanzia della batteria: mesi 6.
- La garanzia non si applica in caso di danni provocati da incuria, uso o installazione non conformi alle istruzioni fornite, manomissione, modifiche del prodotto o del numero di matricola, danni dovuti a cause accidentali o a negligenza dell'acquirente con particolare riferimento alle parti esterne. Sono escluse dalla garanzia le parti soggette a usura in seguito all'utilizzo: cavi, connettori, parti esterne e supporti in plastica, che non presentino difetti di fabbricazione.
- Per l'assistenza tecnica dei prodotti in garanzia rivolgersi al Rivenditore presso cui è stato acquistato il prodotto, che si occuperà della verifica preliminare del difetto e provvederà all'invio al centro di assistenza.

## 18. DATI TECNICI

<b>Dimensioni</b>	Dimensione monopattino aperto	1090x465x1200 mm
	Dimensione monopattino richiuso	1090x465x455 mm
	Dimensione imballo	1110x190x485 mm
<b>Peso</b>	Peso massimo utilizzatore	120 kg
	Peso minimo utilizzatore	45 kg
	Peso netto monopattino	15,5 kg
	Peso monopattino imballato	18,5 kg
<b>Requisiti di guida</b>	Altezza utilizzatore	130-200 cm
<b>Specifiche</b>	Velocità massima	25 km/h (può variare in base al suolo e al peso)
	Autonomia massima	40 km (può variare in base al peso)
	Angolo di arrampicata	15%
	Presenza USB	5V - 0.5A
	Temperatura operativa	-10°C ÷ +45°C
	Temperatura di stoccaggio	-10°C ÷ +25°C
	Umidità relativa	≤ 75% RH
	Livello di impermeabilità	IPX5

<b>Batteria</b>	Tipo	Batteria al Litio tipo 18650
	Capacità	36V-10Ah
	Autonomia massima	40 km
	Tempo di ricarica	4÷7 ore
	Input	100-240V AC 50/60Hz 1.8A (max.)
	Output	42 V DC - 1.5A
	Alimentatore elettrico	FY0634201500
<b>Motore</b>	Tipo	Brushless a risparmio energetico
	Potenza nominale	36V-350W
<b>Ruote</b>	Tipo	A nido d'ape senza manutenzione
	Diametro	8,5"
	Caratteristica	Shock absorber



## 1. INTRODUCTION

- This manual has been created with the purpose of supplying all the necessary information in order to use the e-scooter correctly and safely for the user and for the others.



**STRICTLY RESPECT THE INSTRUCTIONS CONTAINED IN THIS MANUAL !  
READ AND UNDERSTAND THIS MANUAL BEFORE USING THE KICK SCOOTER.**

## 2. GENERAL SAFETY RULES

- Definition of the symbols in the manual.



### NOTE

*Highlights particular information which deserve to be pointed out with respect to the text such as, for instance, advices and hints.*



### WARNING

**It appears during some procedures which, if not observed or carried out correctly, may cause damages to the kick scooter or problems to the user.**



### ATTENTION !

**IT APPEARS BEFORE SOME PROCEDURES WHICH, IF NOT OBSERVED OR CARRIED OUT CORRECTLY, MAY CAUSE INJURIES, EVEN SERIOUS, OR DEATH TO THE OPERATOR.**

### 3. INTENDED USE

- The e-scooter, subject of this manual, is an ecological vehicle designed and built for transport of one person at a time.
- The use of the e-scooter is prohibited to people under 14 years of age (check the age limit provided for by the laws in the place of use).



**THE IMPROPER USE OF THE E-SCOOTER MAKES THE USER THE ONLY ONE RESPONSIBLE IN CASE OF DAMAGES TO HIMSELF AND/OR OTHER PEOPLE, PROPERTY OR ANIMALS.**

### 4. GENERAL SAFETY WARNINGS

- Carefully read this instruction manual before the use of the e-scooter and store it with care for future uses.
- Before each use, check the mechanical integrity of the e-scooter. If anomalies, cracks or other signs of deterioration are encountered, do not use the e-scooter and have it checked by the retailer or by qualified and authorized personnel.
- **A failure to respect what is indicated in this instruction manual exposes the use to the risk of falling or of running over other people or property with consequences which may also be serious.**
- To prevent injuries, a few symbols are also present in the manual (described in paragraph "2") and they are used to mark safety precautions. The warnings which accompany these symbols must be followed carefully.
- **The use of the e-scooter by people of an age included between 14 and 18 years includes the mandatory use of a homologated helmet which must be worn correctly** (check the age limit provided for by the laws in the place of use). In any case, it is advised to ALWAYS use the helmet and other personal protective equipment such as knee pads, elbow guards and gloves. It is advised to wear flat footwear.
- This appliance can be used by children aged from 8 years and above and persons with reduced physical, sensory or mental capabilities or lack of experience and knowledge if they have been given supervision or



instruction concerning use of the appliance in a safe way and understand the hazards involved. Children shall not play with the appliance. Cleaning and user maintenance shall not be made by children without supervision.

- Possible repairs must be carried out ONLY by qualified and authorized personnel. **Repairing the e-scooter by yourself could be dangerous !**
- Before using the e-scooter, especially in crowded areas or on the road, it is advised to become familiar with it.
- Check that there are no regulations which prohibit the use of the e-scooter, respect the road signs.
- When you access public spaces, always respect the local regulations and laws.
- As well as with other vehicles, higher speeds require a larger braking distance. Sudden braking, especially in the presence of wet or non-homogeneous surfaces (for instance in the presence of soil or sand) may result in slipping and/or falling.
- Pay attention and always maintain a safe distance between yourself and or other people or vehicles while driving; decelerate when you enter unknown areas.
- Respect pedestrians by always giving them priority.
  - Overtake on the left ONLY when possible.
  - When a pedestrian is approached from the front, remain on the right and decelerate. Avoid insecure pedestrians during their march.
  - When a pedestrian is approached from the back, get noticed using the bell located on the handlebars and decelerate up to normal march speed while overtaking; the e-scooter is highly silent, for this reason avoid scaring the pedestrians.
- When you access places not protected by law, respect the safety guidelines described in this manual and drive carefully and prudently.
- In order to drive safely, it is necessary to be clearly visible to others and be able to clearly see what is in front of you; good visibility is the first safety condition.
- A few people must NOT drive the e-scooter:
  - Anyone under the influence of alcohol or drugs.

- Those who suffer from illnesses which put them at risk when they perform a hard physical activity.
- Anyone with balance problems or motor difficulties which may interfere with his capacity to maintain balance.
- Anyone with a weights which exceeds the indicated limits (see Specifications).
- Pregnant women.
- Do not lend the e-scooter to someone who has not been trained on its use and who does not wear appropriate protective equipment.
- Avoid using the e-scooter under the rain.
- Decelerate on potholed roads, pavements or on other particular and non-homogeneous road surfaces. On highly potholed roads it is advised to maintain low speed (between 5 and 10 km/h maximum). Remaining flexible on your knees will help to adapt to potholed roads.
- Pay attention to doors or other obstacles at a height
- Do not accelerate when driving downhill
- Do not accelerate while walking next to the vehicle
- Pay attention to possible obstacles which may be encountered during the use of the e-scooter.
- **ALWAYS** drive in a calm and focused manner, do not do stunts with the e-scooter.
- Do not change direction suddenly at high speed.
- Do not drive on water, mud, snow, oil stains or icy surfaces.
- Do not ride the e-scooter with a child.
- It is prohibited to position yourself and concentrate the load on the rear mudguard.
- Do not touch the disc brake; **burning hazard !**
- **Do not let the handlebars go while driving; grasp the grips firmly.**
- Do not jump over obstacles and do not climb stairs with the e-scooter; there is the risk of accidents and damages to the vehicle.
- The e-scooter is equipped with a kickstand; while parking, make sure the e-scooter is stable and that it cannot fall accidentally. **It may get damaged or cause damages to people or property.**

- Optimal operating temperature of the e-scooter: 0-40°C
- Storage temperature of the e-scooter: 0-40°C
- The e-scooter is not suitable for use at altitudes higher than 2000 m above sea level.
- The prolonged exposition of the e-scooter to UV rays, rain and other atmospheric agents may damaged the materials of the casing. Store the e-scooter indoor or in a protected place when not in use.
- Before any use of the e-scooter, make sure there are no loosened components.
- The e-scooter cannot be used by people whose total weight is lower than 45kg or higher than 120kg.
- **No parts of the e-scooter can be repaired by the user. Risk of fire and electric shock.**

## 5. WARNINGS FOR USE OF THE BATTERY

- **Do not use the e-scooter** if the battery is in one of the following conditions:
  - The battery is damaged.
  - The battery emits abnormal odour and/or heat.
  - Liquid comes out from the battery.
- Do not start the e-scooter when the battery is charging.
- If the battery charge marks show a red light, it is advised to decelerate and stop driving.
- **ONLY** use the battery charger supplied with the e-scooter to charge the battery; a different battery charger may damage it irreparably or cause fire.
- Do not touch the battery contacts and do not open the battery compartment. Do not place metallic objects in contact with the battery: that may cause short circuits and damage the battery or even injure, also seriously, the user.
- In case of dismantling of the e-scooter or replacement of the battery, do not dispose of the latter with house-

- hold waste. Follow the local environmental standards on recycling.
- Do not use batteries of a model different from the original one; the use of a different battery charge may damaged the device or cause fire.
  - Charging the battery after each use of the e-scooter will extend its resistance and performance.
  - Do not use the battery in extreme environments (-20°C; +50°C), this may cause malfunctions or even risk of fire.
  - Do not expose the battery to sun for too long (for instance, in the boot of the car) and do not throw it in fire, **this may cause an explosion.**
  - It is necessary to completely charge the battery each month to avoid damaging it. If that does not happen, the battery enters a self-protection status and cannot be charged. In this case, contact your retailer.
  - Excessively long periods of time between one charge and the next one may damage the battery irreversibly
  - Proceed with the charge of the battery in dry environments, away from combustibles and flammable elements.
  - Battery replacement must **ONLY** be carried out by authorized repairers.
  - Do not let children or animals touch the battery or the battery charger during charge phase.
  - Battery charge temperature: 10-40°C.
  - When the battery charger is connected to the e-scooter, all the electric functions and the motor are disabled to avoid overheating or damages to the components.
  - The external flexible cable or cord of this transformer cannot be replaced if damaged; if the cord is damaged, the transformer shall be scrapped.
  - The battery must be removed from the appliance before it is scrapped.
  - The appliance must be disconnected from the supply mains when removing the battery.
  - The battery is to be disposed of safely.



**For the purposes of recharging the battery, only use the detachable supply unit provided with this appliance.**



**Any tampering or modification of the e-scooter relieves the manufacturer and/or the retailer from all liability and makes the user himself the only one responsible towards the competent bodies.**

## 6. EC DECLARATION OF CONFORMITY

- We here declare that the product described in this manual is compliant with the following European Directives (certificate supplied as an annex):



- 2006/42/EC
- 2014/30/EU
- EN17128:2020

## 7. CORRECT DISPOSAL OF THIS PRODUCT

### **Implementation of the Directive 2006/66/EU**



The e-scooter works with batteries which are covered by the European Directive 2006/66/EC and that cannot be disposed of as normal household waste. Inform yourself about local regulations on waste sorting of the batteries: a correct disposal allows to avoid negative consequences for the environment and health. The battery must be disposed of at the end of the service life of the product. The recovery and recycling centres can disassemble the product and remove the battery.

### **Implementation of the European Directive 2012/19/EU on waste of electrical and electronic equipment (WEEE)**



The crossed out wheeled bin symbol on the equipment indicates that the product, at the end of its useful life, must be collected separately from other waste. The user should, therefore, take the equipment complete of its essential components at the end of its service life to the appropriate sorting waste centres for electrical and electronic waste, or hand it to the dealer when buying a new equipment of the same type on a one for one basis, or on a one for zero basis for equipment with a major side lower than 25 cm. Correct waste sorting for the next start of the equipment disposed for recycling, compatible environmental disposal and treatment, helps to avoid possible negative effects on the environment and on health and eases the recycling of the materials of which the equipment is composed. Abusive disposal of the product by the user involves the application of the administrative sanctions provided for by law.

## 8. REMOVAL OF THE PACKAGING

- The e-scooter is contained in a cardboard packaging with specific guards to preserve it from possible impacts or damages.
- Once the packaging is open, proceed with the removal of the e-scooter and of the other components.



*Considering the weight of the e-scooter (kg 15,5), it is advised to carry out the operation with the help of another person.*

- Content of the packaging
  - a▪ E-scooter
  - b▪ Battery charger
  - c▪ Battery charger power cord
  - d▪ 4 Screws
  - e▪ 6mm Allen key
  - f▪ Instruction manual



*If one of the components listed above is missing inside the packaging, please refer to the retailer.*



**The elements of the packaging (plastic bags, expanded polystyrene, etc.) must NOT be left within the reach of children as they are potential sources of danger.**

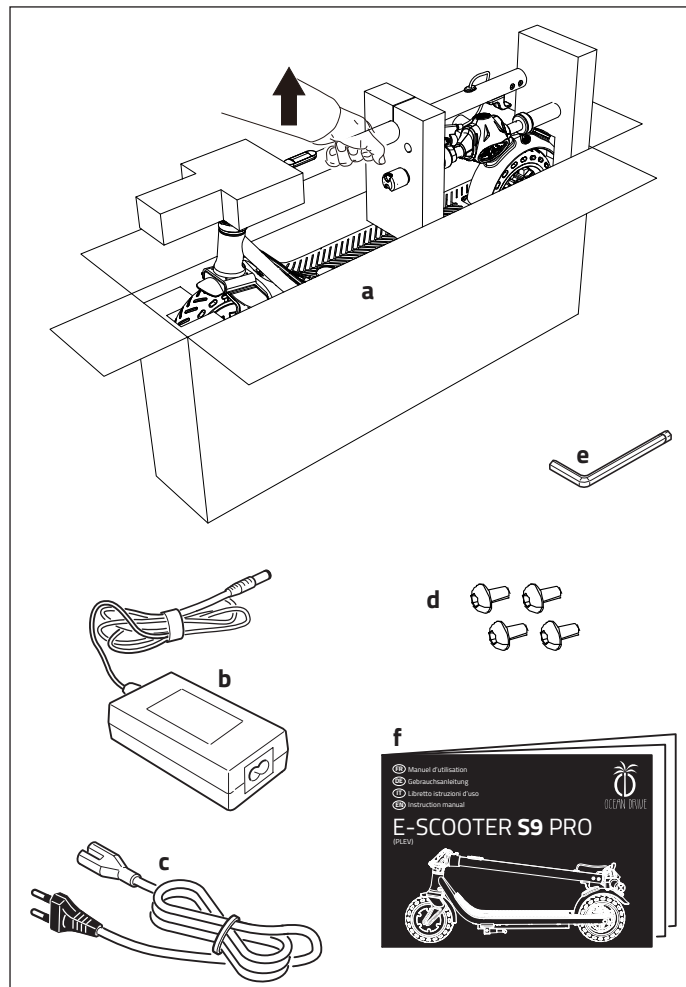

## 9. DESCRIPTION OF THE E-SCOOTER

- 1▪ Frame/Deck
- 2▪ Kickstand
- 3▪ Front wheel/Motor
- 4▪ Front mudguard
- 5▪ Folding intersection
- 6▪ Locking lever
- 7▪ Handlebars stem
- 8▪ Hook

- 9▪ Handlebars
- 10▪ Front light
- 11▪ Brake lever
- 12▪ Throttle lever
- 13▪ Bell
- 14▪ Display
- 15▪ Rear mudguard/Folding closure
- 16▪ Disc brake

- 17▪ Rear light
- 18▪ Rear wheel
- 19▪ Battery
- 20▪ Socket for battery charger
- 21▪ Grips
- 22▪ EC nameplate
- 23▪ Direction indicators switch
- 24▪ Turn indicators

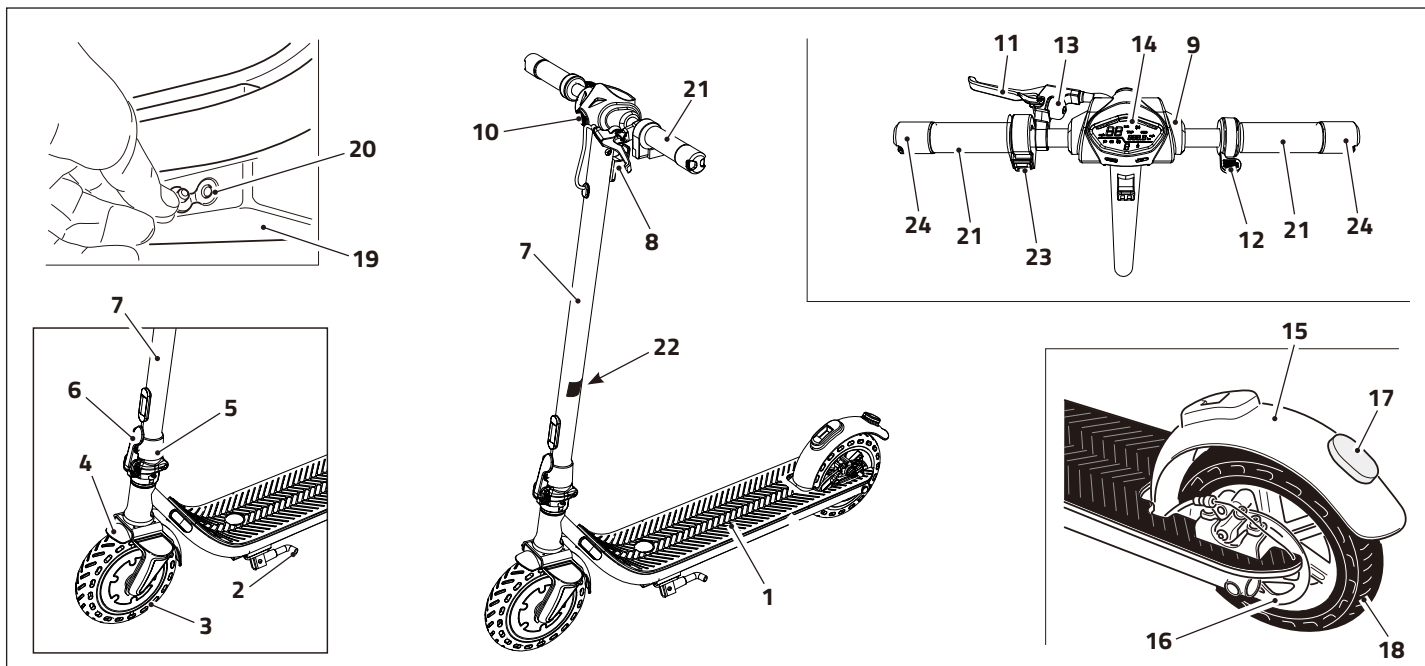

## 10. DISPLAY AND FUNCTION KEYS

- 23• ON/OFF key - Function selection
  - Long pressing: display ON/OFF
  - Short pressing: function selection
    - **ODO**: Total odometer
    - **TRIP**: Partial odometer
- 24• Speed selection key
  - Long pressing: front and rear lights ON/OFF (the blue icon  on the display turns on too)
  - Short pressing: speed selection
    - **1**: minimum speed
    - **2**: medium speed
    - **3**: maximum speed
- 25• USB port
- 26• Odometer (KM/H)
- 27• **ERROR**: in the presence of this message, switch off the e-scooter and have it checked by an authorized repairer.

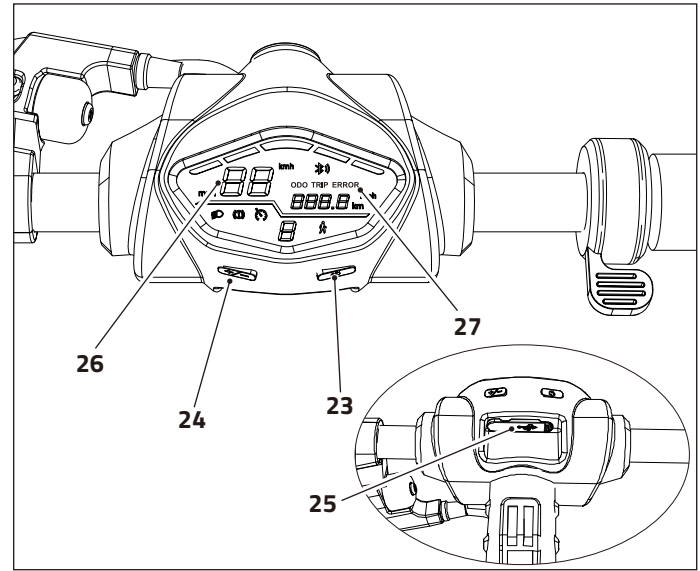

## 11. ASSEMBLING THE E-SCOOTER

- After removing the e-scooter from the packaging and checking that everything is compliant with what is indicated in paragraph "8", it is necessary to assemble the dismantled components.
- a• Open the kickstand (2) and position the e-scooter on a flat surface.
- b• Press the rear mudguard (15) to release the handlebars stem (7).

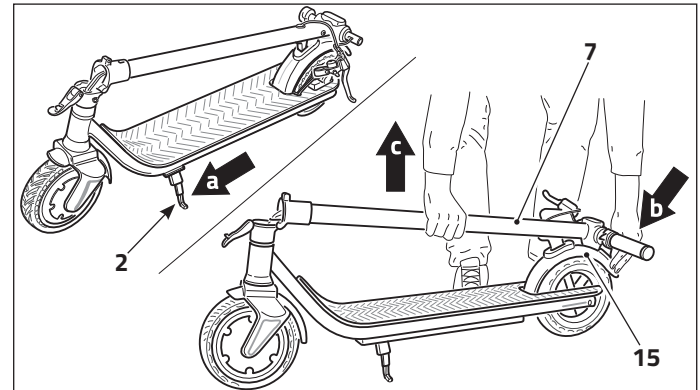



- c▪ Raise the handlebars stem (7).
- d▪ Raise the locking lever (6) and push it against the handlebars stem (7) until a hooking "click" is heard.
- e▪ Insert the scooter head to the handlebar stem(8), tight four screws(10) on handlebar stem by using the supplied Allen key. Screws and Allen key attached in User Manual bag.

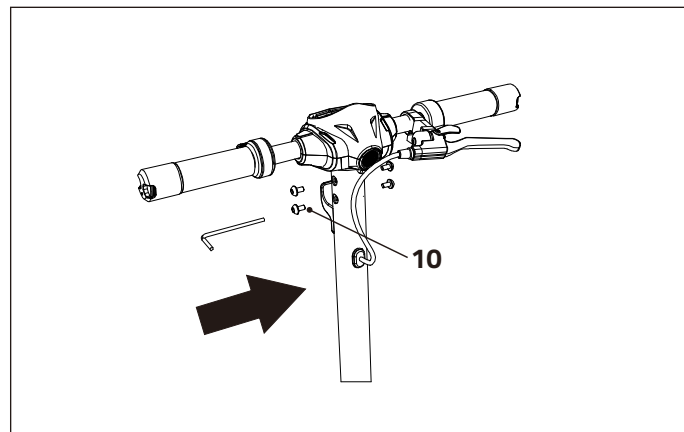
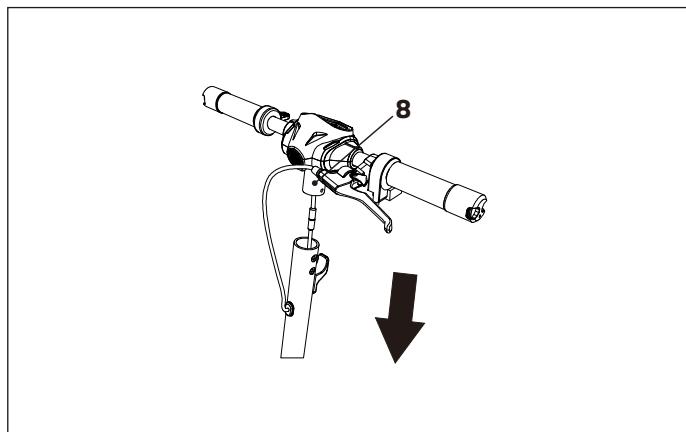
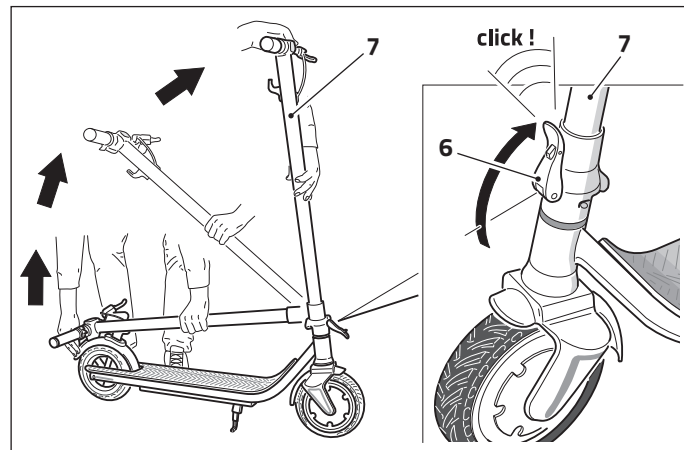

## 12. CHARGE OF THE BATTERY

- The e-scooter is equipped with a rechargeable Lithium-ion battery and with a battery charger suitable for correct charge.



**ONLY use the battery charges supplied as a standard to charge the battery.**

- Upon first use, it is advised to charge the battery completely (maximum charge time: 3-5 hours)
- Whenever it is necessary to charge the battery (the residual charge level is indicated by the LEDs on the display (see paragraph "10"), work as follows:
  - Open the kickstand (2) and position the e-scooter on a flat surface.
  - Remove the cap from the charge socket of the battery (30).
  - Insert the jack (31) in the charge socket of the battery (30).
  - Connect the power cord (32) to the battery charger (33).
  - Insert the plug (34) of the battery charger (33) in the power socket. The LED on the battery charger turns on in "red" indicating that charge is in progress. When charge is complete, the LED becomes "green".



**When the battery charger is connected to the e-scooter, all the electric functions and the motor are disabled to avoid overheating or damages to the components.**

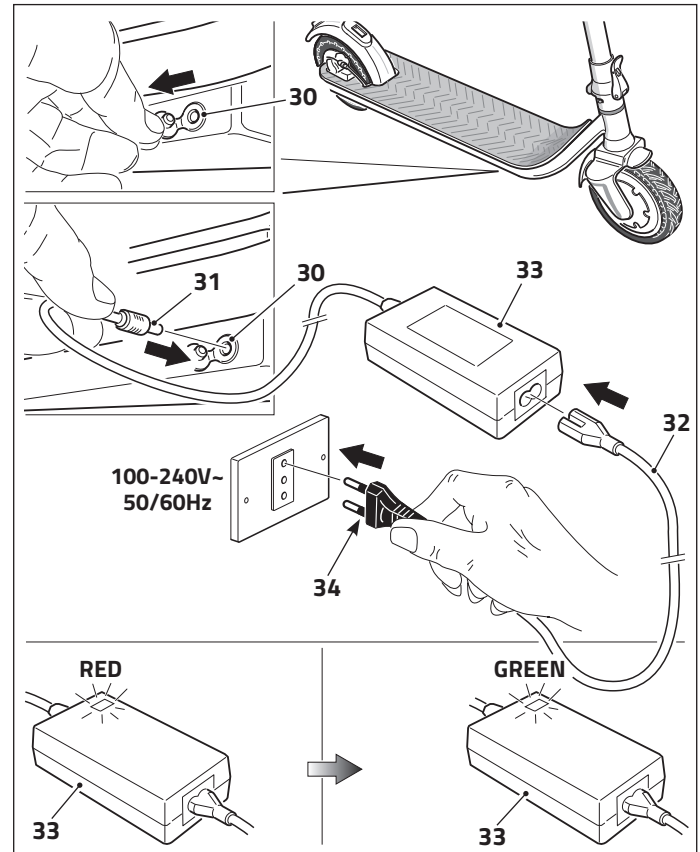

**Make sure that mains voltage corresponds to what is indicated on the battery charger (100-240V~ 50/60Hz).**

- f. Once charge is complete, disconnect the cables and close the cap in the battery charge socket (30).

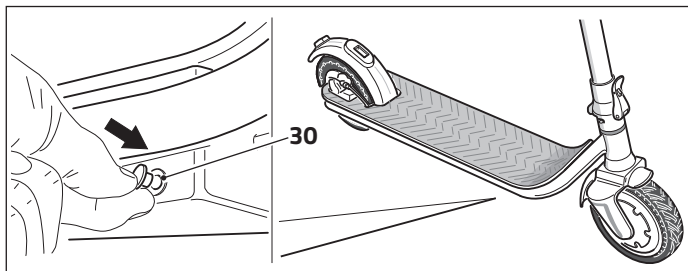

### 12.1 - CARE OF THE BATTERY

- The battery must be charged after each use.
- If the e-scooter is not used for a prolonged period of time, it is recommended to charge the battery at

least once a month. If that does not happen, the battery enters a self-protection status and cannot be charged. In this case, contact your retailer.

- The battery charger is equipped with a self-protections function against overcharging, the battery automatically stops charging once 100% of the charge is reached.
- Do not use the battery charge in wet or damp environments.
- Do not charge the battery if the socket (30), the charge cables or the battery charge are wet or damp.
- Charge the battery when only the last notch remains on on the display.
- Do not charge the battery if it shows signs of damage or leaks of liquid.

## 13. USE OF THE E-SCOOTER



**Before using the e-scooter, make sure you have read and understood all the indications in this manual. Possible injuries or damages resulting from incorrect use of the e-scooter relieve the manufacturer and the retailer from all liability and make the user himself the only one responsible towards the competent bodies.**



*Wear the helmet and other personal protective equipment such as knee pads, elbow guards and gloves correctly. It is advised to wear flat footwear.*

- Hold the grips (21) correctly and raise the kickstand (2).
- Keep the ON/OFF key (23) pressed to switch on the display (14).
- Make sure that the battery is sufficiently charged.
- Briefly press the key (24) to select the desired level of speed (from "1" to "3").

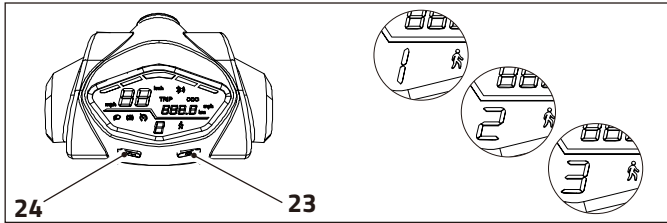

- Position one foot on the deck and use the other to push yourself forward while maintaining your balance.
- Simultaneously, press the throttle lever (12); when speed exceeds 4km/h, the motor connects.
- Position the other foot on the deck and drive carefully and with caution.

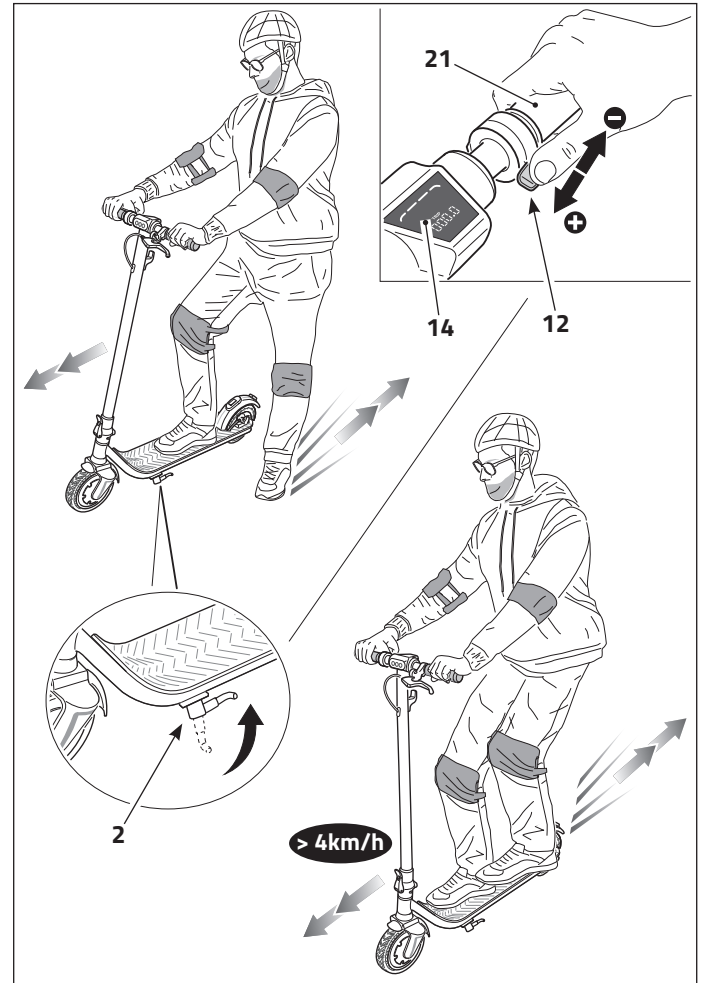

- During use it is possible to change speed by pressing or releasing the throttle lever (12) or modifying the desired speed level.
- To decelerate:
  - release the throttle lever (12),
  - or press with your foot on the rear mudguard (15),
  - or pull the brake lever (11) (in this condition, the motor deactivates).
- It is also possible to use all these options simultaneously.
- For a more vigorous braking, pull the brake lever (11) and firmly press with your foot on the rear mudguard (15).



**Braking with determination exposes the user to possible slips or falls; maintain a moderate speed and pay attention to potential risks.**

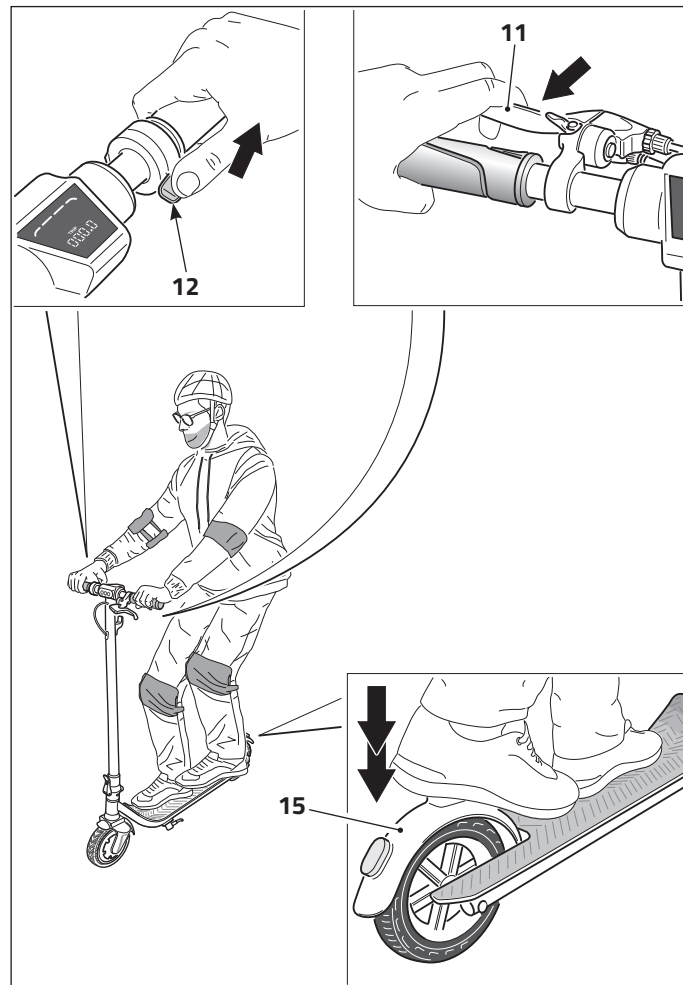

### 13.1 - ADVICES FOR CORRECT USE

- a. To turn, move the weight of your body and slightly turn the handlebars.
- b. Pay attention to your head when passing under an obstacle.
- c. Control speed downhill; use both brakes when driving at high speed.
- d. **DO NOT use the e-scooter under the rain.**
- e. **Do not drive the e-scooter through puddles or other obstacles (with water).**  
In such cases, reduce speed and avoid the obstacle.
- f. **DO NOT use the e-scooter in pairs, nor transport any passengers. Do not transport a child.**
- g. **Maintain a moderate speed (between 5 and 10 km/h) while driving on speed retarders, potholed roads or other irregular surfaces.**  
Slightly bend your knees to better adapt to those surfaces.

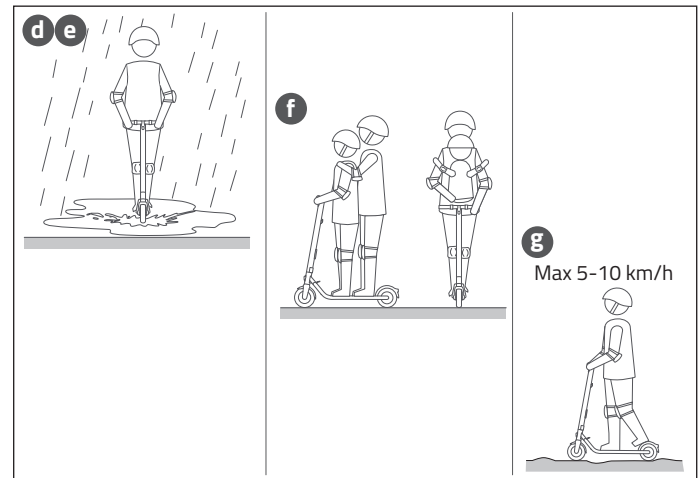
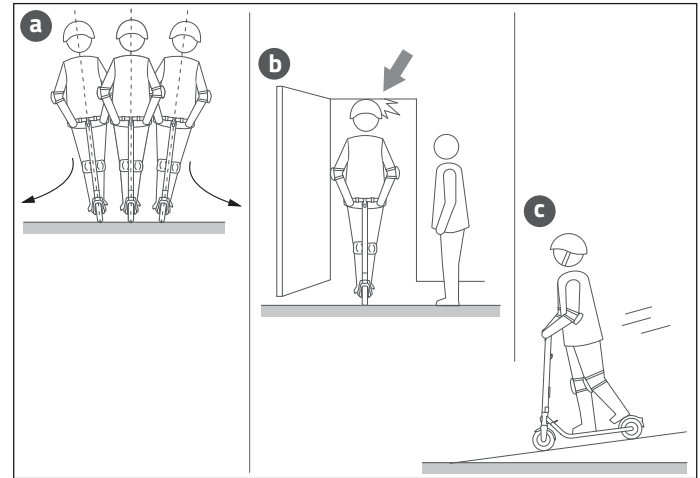

h• **DO NOT transport heavy or cumbersome objects on the handlebars.**

i• **DO NOT drive the e-scooter with one foot.**

j• **DO NOT remove your hands from the handlebars while driving.  
Do not drive with one hand.**

k• **DO NOT climb the stairs up and down nor jump over obstacles.**

l• **DO NOT turn the handlebars sharply, especially if you are driving at high speed.**

m• **Adjust speed based on the type of road and on the conditions of the road surface.**

n• **Give priority to pedestrians.**

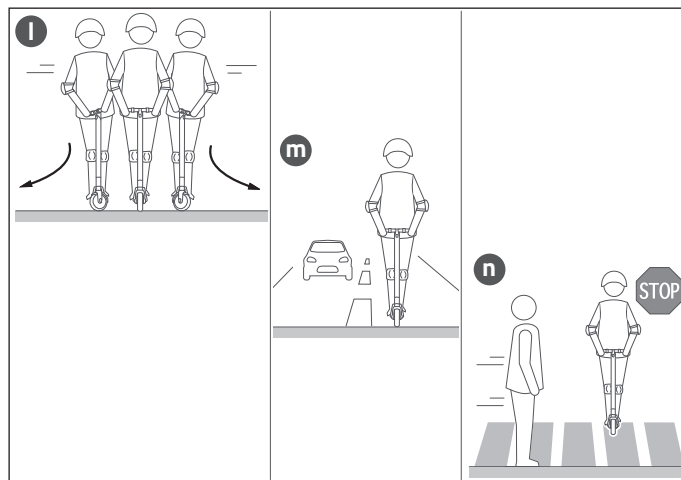
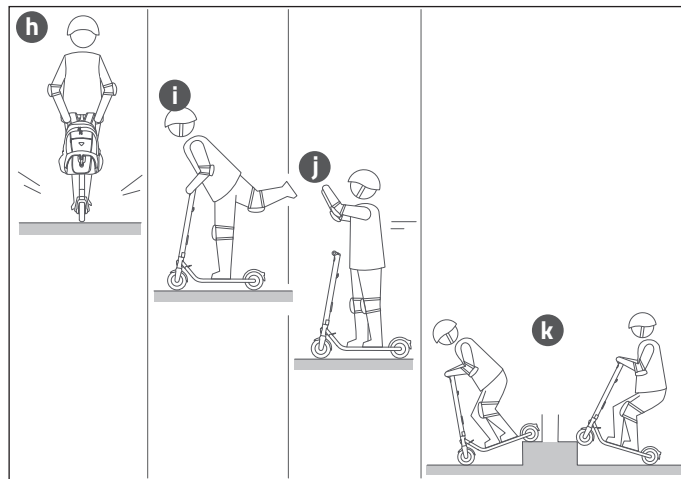

## 14. CLOSING AND TRANSPORTING THE E-SCOOTER

- a. Open the kickstand (2) and place the e-scooter on a flat surface.
- b. Switch off the appliance by keeping the ON/OFF key (23) pressed.

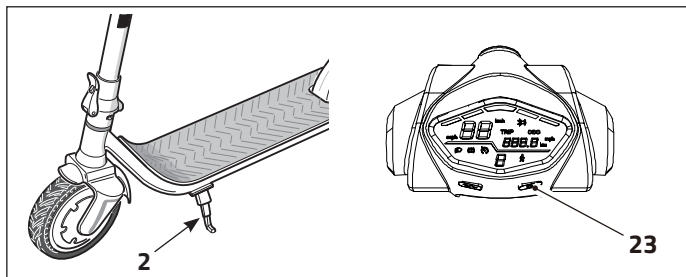

- c. Grasp the handlebars stem (7) with one hand.
- d. With the other hand, pull on the hook (6a) and then pull the locking lever (6).
- e. Fold the handlebars stem (7) on the rear mudguard (15), then press it downwards to hook it (until a "click" is heard).

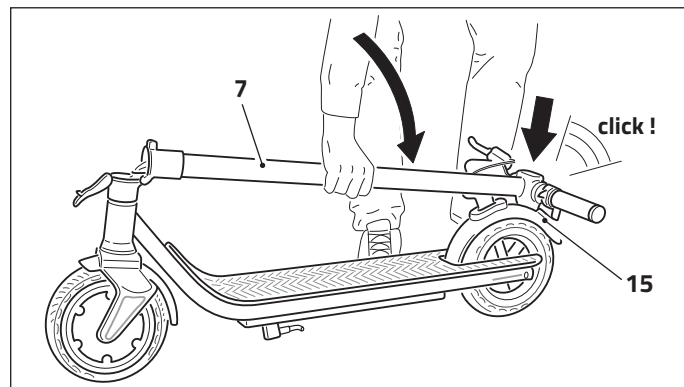
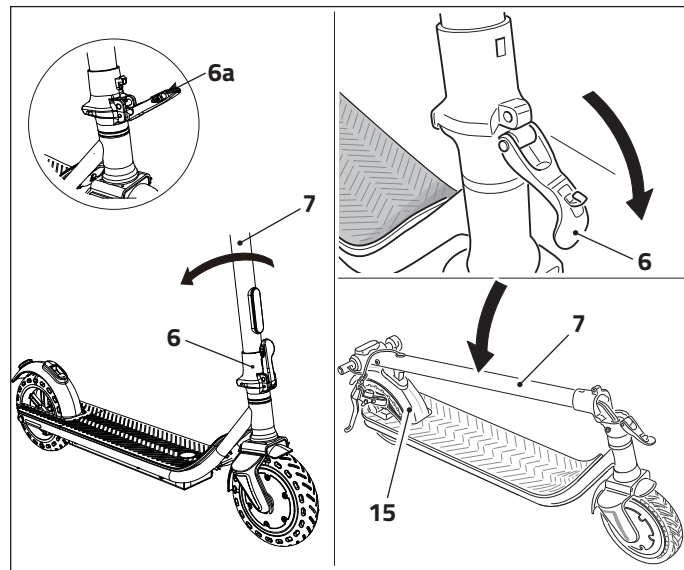

***Make sure the handlebars stem has hooked correctly to the rear mudguard.***



- f▪ To lift the e-scooter, grasp the handlebars stem (7) balancing its weight.

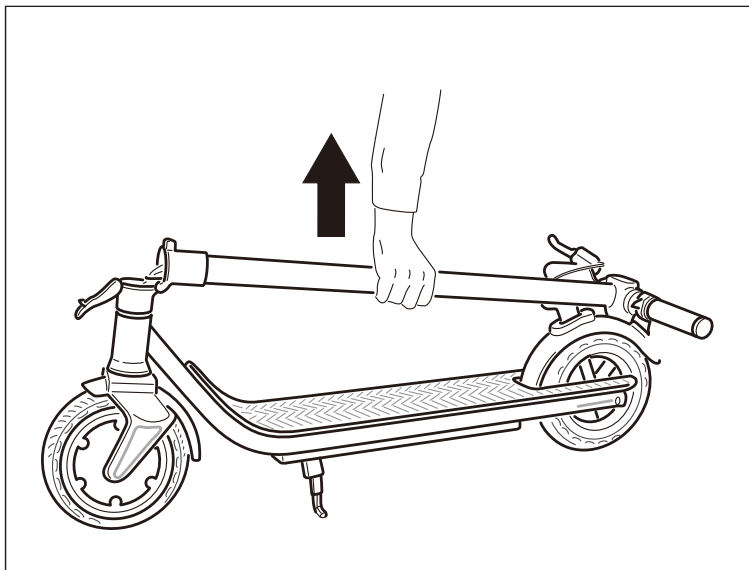

- g▪ Store the e-scooter in a dry environment and away from humidity.  
Do not store the e-scooter outdoors.  
Excessive exposition to sun, heat or cold may damage the e-scooter and accelerate tires and batteries wear.  
If necessary, store the e-scooter in its original box.

## 15. MAINTENANCE

- In general, when you are cleaning the e-scooter, make sure it is switched off, that the battery charge cable is disconnected and that the cap of the charge socket on the appliance is closed (see paragraph "12" - step "f").
- To clean the e-scooter, use a soft and slightly damp cloth. If cleaning is more difficult than expected, it is advised to use a toothbrush and to add toothpaste to remove most tenacious dirt. Remove the toothpaste and residues with a soft and slightly damp cloth.



**DO NOT use alcohol, petrol or other solvents, corrosive chemical products in order to avoid damaging the e-scooter both aesthetically and in its internal structure.**

**DO NOT use high pressure guns to clean the e-scooter.**

- When the e-scooter is not used, store it in a dry environment away from humidity.
- Do not store the e-scooter outdoors. Excessive exposition to sun, heat or cold may damage the e-scooter and accelerate tires and batteries wear.

### 15.1 - DISC BRAKE ADJUSTMENT



**Do not touch the brake disc right after use of the e-scooter. Danger of burns !**

- If the brake is too tight, use the supplied Allen key to undo the locking screw (40), then release the brake cable pressure. Shorten the cable and tighten the locking screw (40). If the brake is too loose, carry out the opposite operation and extend the brake cable.
- For fine adjustment of braking, work on the adjustment screw (41) of the brake lever (11) and/or on the adjustment screw (42) of the disc brake unit (16).
- Tighten the ring (43) once adjustment is complete.

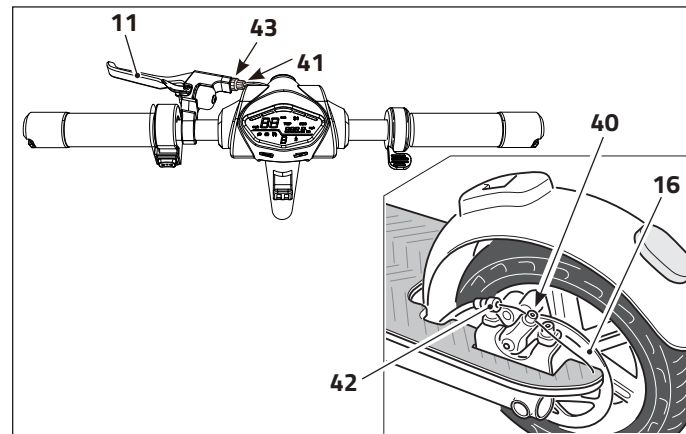

## 16. INCONVENIENCES AND SOLUTIONS

- **The e-scooter does not move after start-up.**
  - The brake has not restored completely.  
This interrupts power supply.
    - Move the brake back in position.
- **The e-scooter moves at low speed or does not move at all.**
  - Battery is low.
    - Charge the battery.
- **The motor starts and switches off again.**
  - Battery is low.
    - Replace the battery<sup>(1)</sup>.
  - The controller is damaged.
    - Replace the controller<sup>(1)</sup>.
  - The battery connection is loose.
    - Adjust the connectors of the battery<sup>(1)</sup>.
- **The battery cannot be charged or has charged slowly**
  - Voltage is not correct.
    - Carry out maintenance of the battery or replace the battery<sup>(1)</sup>.
- **The battery does not charge.**
  - The battery life cycle has come to an end.
    - Replace the battery<sup>(1)</sup>.
  - The battery charger does not emit power.
    - Replace the battery charger<sup>(1)</sup>.
  - The charge socket is damaged.
    - Replace the charge socket<sup>(1)</sup>.

### Error codes

- It is possible that errors codes may be displayed. The e-scooter will stop operating under these conditions.

E0 = Communication error

E1 = Abnormal current

E2 = Throttle failure

E3 = Brake failure

E4 = MOS failure / Over current failure

E5 = Hall / Motor failure

E6 = Motor failure

E7 = Low voltage error

- Should you experience any issues which cannot be resolved, contact your dealer.

<sup>(1)</sup> Have it repaired by qualified and authorized personnel. DO NOT repair the e-scooter yourself.

## 17. WARRANTY

- Carefully read the instructions of this manual before using the e-scooter.
- Do not use the e-scooter when it is prohibited by law. Do not use the e-scooter when it may cause danger to the driver and to people/property near it.
- The product is covered by warranty for a period of 2 years from the date of purchase with receipt, or a period of 1 year from the date of purchase with invoice. Warranty is only valid if it is evidenced by a valid proof of purchase (receipt for the Customer), which must be shown at the request for intervention.

The non-compliant product must be returned in its original packaging, complete of all its accessories.

- End of warranty of the battery: 6 months.
- Warranty does not apply in case of damages resulting from neglect, use or installation not in compliance with the supplied instructions, tampering, modifications of the product or of the serial number due to accidental causes or negligence of the purchaser, with particular reference to external parts. Components subject to wear after use are excluded from the warranty: cables, connectors, external parts and plastic supports which do not show manufacturing defects.
- For technical assistance of the products covered by warranty, please refer to the Retailer where the product has been bought, which will carry out the preliminary check of the defect and will send the product to the assistance centre.

## 18. TECHNICAL DATA

<b>Dimension</b>	Dimension of the open e-scooter	1090x465x1200 mm
	Dimension of the close e-scooter	1090x465x455 mm
	Packaging dimensions	1110x190x485 mm
<b>Weight</b>	User maximum weight	120 kg
	User minimum weight	45 kg
	E-scooter net weight	15,5 kg
	Packaged e-scooter weight	18,5 kg
<b>Driving requisites</b>	User height	130-200 cm
<b>Specifications</b>	Maximum speed	25 km/h (may vary based on terrain and weight)
	Maximum autonomy	40 km (may vary based on weight)
	Climbing angle	15%
	USB port	5V - 0.5A
	Operating temperature	-10°C ÷ +45°C
	Storage temperature	-10°C ÷ +25°C
	Relative humidity	≤ 75% RH
	Impermeability level	IPX5

<b>Battery</b>	Type	Lithium battery 18650 type
	Capacity	36V-10Ah
	Maximum autonomy	40 km
	Charge time	4÷7 ore
	Input	100-240V AC 50/60Hz 1.8A (max.)
	Output	42 V DC - 1.5A
	AC adapter	FY0634201500
<b>Motor</b>	Type	Energy-saving brushless
	Nominal power	36V-350W
<b>Wheels</b>	Type	Honeycomb without maintenance
	Diameter	8,5"
	Characteristic	Shock absorber

**NOTES / HINWEISE / NOTE / NOTES**

---

---

---

---

---

---

---

---

---

---

---

---

---

---

---



Centre de réparation: MySAV  
Parc de la Boissière  
76170 - LA FRENAYE  
Tel: 02.32.792.792



OCEAN DRIVE

[www.ocean-drive.com](http://www.ocean-drive.com)

Imported by:

**PowerData SA**

Route de Lully 5C

1131 - Tolochenaz

SWITZERLAND



Ed. 04/2023