

SAMSUNG

FULL MANUAL

HW-S50B / HW-S56B

Imagine the possibilities

Thank you for purchasing this Samsung product.

To receive more complete service, please register
your product at www.samsung.com/register

SAFETY INFORMATION









SAFETY WARNINGS

TO REDUCE THE RISK OF ELECTRIC SHOCK, DO NOT REMOVE THE COVER (OR BACK).

NO USER-SERVICEABLE PARTS ARE INSIDE.

REFER SERVICING TO QUALIFIED SERVICE PERSONNEL.

Refer to the table below for an explanation of symbols which may be on your Samsung product.

	<p style="text-align: center;">CAUTION RISK OF ELECTRIC SHOCK. DO NOT OPEN.</p>	
	<p>This symbol indicates that high voltage is present inside. It is dangerous to make any kind of contact with any internal part of this product.</p>	
	<p>This symbol indicates that this product has included important literature concerning operation and maintenance.</p>	
	<p>Class II product : This symbol indicates that it does not require a safety connection to electrical earth (ground). If this symbol is not present on a product with a power cord, the product MUST have a reliable connection to protective earth (ground).</p>	
	<p>AC voltage : This symbol indicates that the rated voltage marked with the symbol is AC voltage.</p>	
	<p>DC voltage : This symbol indicates that the rated voltage marked with the symbol is DC voltage.</p>	
	<p>Caution, Consult instructions for use : This symbol instructs the user to consult the user manual for further safety related information.</p>	

WARNING

- To reduce the risk of fire or electric shock, do not expose this appliance to rain or moisture.

CAUTION

- TO PREVENT ELECTRIC SHOCK, MATCH WIDE BLADE OF PLUG TO WIDE SLOT, FULLY INSERT.
- This apparatus shall always be connected to a AC outlet with a protective grounding connection.
- To disconnect the apparatus from the mains, the plug must be pulled out from the mains socket, therefore the mains plug shall be readily operable.
- Do not expose this apparatus to dripping or splashing. Do not put objects filled with liquids, such as vases on the apparatus.
- To turn this apparatus off completely, you must pull the power plug out of the wall socket. Consequently, the power plug must be easily and readily accessible at all times.

PRECAUTIONS

1. Ensure that the AC power supply in your house complies with the power requirements listed on the identification sticker located on the bottom of your product. Install your product horizontally, on a suitable base (furniture), with enough space around it for ventilation (7~10 cm). Make sure the ventilation slots are not covered. Do not place the unit on amplifiers or other equipment which may become hot. This unit is designed for continuous use. To fully turn off the unit, disconnect the AC plug from the wall outlet. Unplug the unit if you intend to leave it unused for a long period of time.
2. During thunderstorms, disconnect the AC plug from the wall outlet. Voltage peaks due to lightning could damage the unit.
3. Do not expose the unit to direct sunlight or other heat sources. This could lead to overheating and cause the unit to malfunction.
4. Protect the product from moisture (i.e. vases), and excess heat (e.g. a fireplace) or equipment creating strong magnetic or electric fields. Unplug the power cable from the AC wall socket if the unit malfunctions. Your product is not intended for industrial use. It is for personal use only. Condensation may occur if your product has been stored in cold temperatures. If transporting the unit during the winter, wait approximately 2 hours until the unit has reached room temperature before using.
5. The battery used with this product contains chemicals that are harmful to the environment. Do not dispose of the battery in the general household trash. Do not expose the battery to excess heat, direct sunlight, or fire. Do not short circuit, disassemble, or overheat the battery.
CAUTION : Danger of explosion if the battery is replaced incorrectly. Replace only with the same or equivalent type.

CONTENTS

01	Checking the Components	6
02	Product Overview	7
	Front Panel / Top Panel of the Soundbar	7
	Bottom Panel of the Soundbar	8
03	Using the Remote Control	9
	Inserting Batteries before using the Remote Control (AAA batteries X 2)	9
	How to Use the Remote Control	9
	Using the Hidden Buttons (Buttons with more than one function)	14
	Output specifications for the different sound effect modes	14
	Adjusting the Soundbar volume with a TV remote control	15
04	Connecting the Soundbar	16
	Connecting Electrical Power	16
	Connecting the Samsung Wireless Rear Kit and Subwoofer to your Soundbar	16
05	Using a wired connection to the TV	17
	Method 1. Connecting with HDMI	17
	Method 2. Connecting using an Optical Cable	19
06	Using a wireless connection to the TV	21
	Connecting via Bluetooth	21

07	Connecting an External Device	23
	Connecting using an Optical Cable	23
08	Connecting a USB Storage Device	24
09	Connecting a Mobile Device	26
	Connecting via Bluetooth	26
	Using Tap Sound	31
10	Installing the Wall Mount	32
	Installation Precautions	32
	Wallmount Components	32
11	Installing the Soundbar in front of TV	34
12	Software Update	35
	Reset	36
13	Troubleshooting	37
14	Licence	38
15	Open Source Licence Notice	39
16	Important Notes About Service	39
17	Specifications and Guide	40
	Specifications	40

01 CHECKING THE COMPONENTS

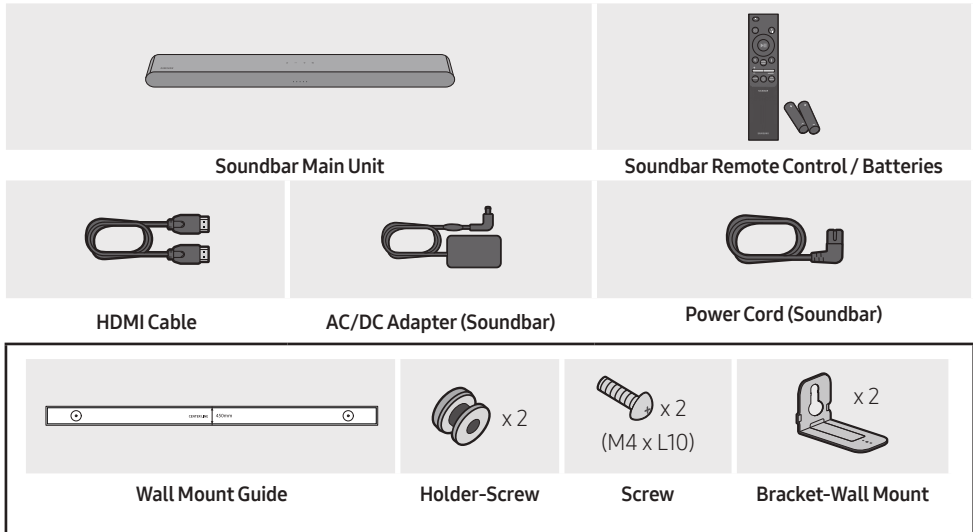







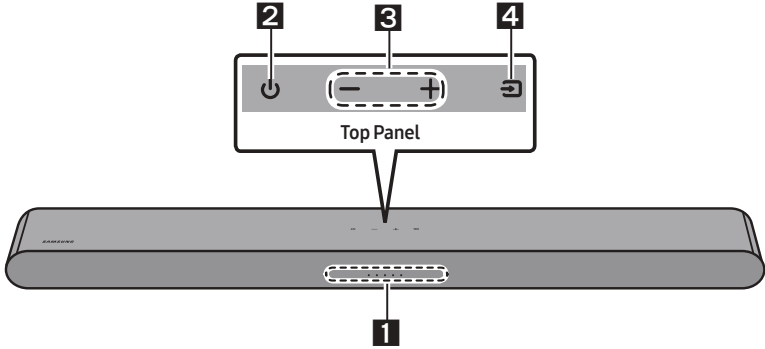





















- For more information about the power supply and power consumption, refer to the label attached to the product. (Label: Bottom of the Soundbar Main Unit)
- To purchase additional components or optional cables, contact a Samsung Service Centre or Samsung Customer Care.
- For more information about the wallmount see page 32.
- Design, specifications are subject to change without prior notice.
- The appearance of the accessories may differ slightly from the illustrations above.

02 PRODUCT OVERVIEW

Front Panel / Top Panel of the Soundbar



<p>1</p>	<p>LED indicator</p>	<p>The LED Indicator flashes, glows, or changes colour depending on the Soundbar's current mode or status. The colour of the LED indicator and the number of lights indicate the active mode as described below.</p> <table border="1" data-bbox="266 754 1025 836"> <tr> <td style="text-align: center;">  White LED </td> <td style="text-align: center;">  White LED </td> <td style="text-align: center;">  Multicolour LED </td> <td style="text-align: center;">  White LED </td> <td style="text-align: center;">  White LED </td> </tr> </table> <ul style="list-style-type: none"> The Multicolour LED changes to White, Cyan, Green, Red, Yellow, Orange, Purple and Blue depending on the mode or status. 	 White LED	 White LED	 Multicolour LED	 White LED	 White LED			
 White LED	 White LED	 Multicolour LED	 White LED	 White LED						
<p>2</p>	<p>Power</p>	<p>Turns the power on and off.</p>								
<p>3</p>	<p>Volume</p>	<p>Adjusts the volume.</p>								
<p>4</p>	<p>Source</p>	<ul style="list-style-type: none"> Press the  (Source) button to change the mode. Each time you change the mode, the LED lights in white and then turns off. <table border="1" data-bbox="266 1109 1042 1294"> <tr> <td style="text-align: center;">LED Indicator</td> <td style="text-align: center;">  </td> <td style="text-align: center;">  </td> <td style="text-align: center;">  </td> </tr> <tr> <td style="text-align: center;"></td> <td style="text-align: center;"> "Digital Audio In" or "TV ARC" </td> <td style="text-align: center;"> "Bluetooth" </td> <td style="text-align: center;"> "USB" </td> </tr> </table>	LED Indicator					"Digital Audio In" or "TV ARC"	"Bluetooth"	"USB"
LED Indicator										
	"Digital Audio In" or "TV ARC"	"Bluetooth"	"USB"							

- When you plug in the AC cord, the power button will begin working in 4 to 6 seconds.
- When you turn on this unit, there will be a 4 to 5 second delay before it produces sound.
- If you hear sounds from both the TV and Soundbar, go to the **Settings** menu for the TV audio and change the TV speaker to **External Speaker**.

Bottom Panel of the Soundbar

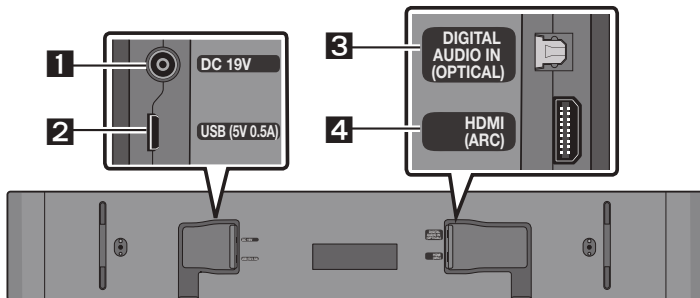

1	DC 19V (Power Supply In) Connect the AC/DC power adapter.
2	USB (5V 0.5A) Connect a USB device here to play music files stored on the USB device through the Soundbar.
3	DIGITAL AUDIO IN (OPTICAL) Connect to the digital (optical) output of an external device.
4	HDMI (ARC) Connect to the HDMI (ARC) port on a TV.

- When disconnecting the power cable of the AC/DC power adapter from a wall outlet, pull the plug. Do not pull the cable.
- Do not connect this unit or other components to an AC outlet until all connections between components are complete.

03 USING THE REMOTE CONTROL

Inserting Batteries before using the Remote Control (AAA batteries X 2)

Slide the back cover in the direction of the arrow until it is completely removed.

Insert 2 AAA batteries (1.5V) oriented so that their polarity is correct. Slide the back cover back into position.

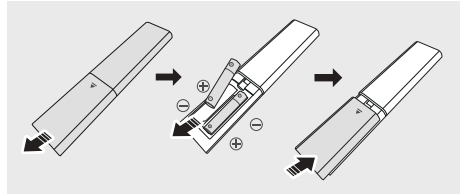

How to Use the Remote Control

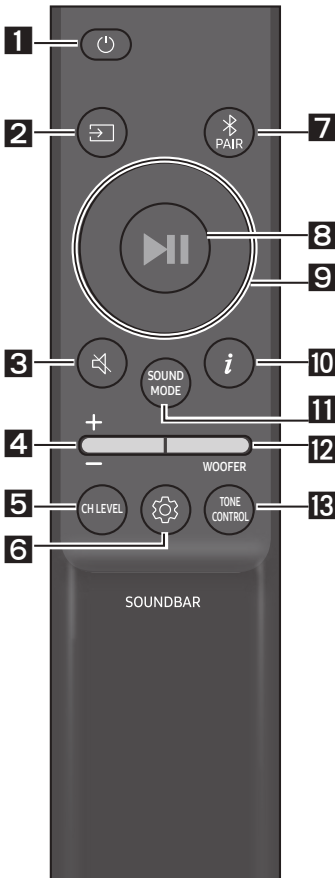

1	<p>Power Turns the Soundbar on and off.</p> <table border="1" style="width: 100%;"> <tr> <td style="text-align: center;">LED Indicator</td> <td style="text-align: center;"> <div style="border: 1px solid black; padding: 2px;">Cyan Blinks X1</div> <div style="display: flex; justify-content: space-around; width: 100%;"> ○○●○○ </div> <p style="text-align: center;">On</p> </td> <td style="text-align: center;"> <div style="border: 1px solid black; padding: 2px;">Red Blinks X3</div> <div style="display: flex; justify-content: space-around; width: 100%;"> ○○●○○ </div> <p style="text-align: center;">Off</p> </td> </tr> </table> <ul style="list-style-type: none"> Auto Power Down Function The unit turns off automatically in the following situations: <ul style="list-style-type: none"> In "Digital Audio In" or "TV ARC" / "Bluetooth" / "USB" mode if there is no audio signal for 20 minutes. 	LED Indicator	<div style="border: 1px solid black; padding: 2px;">Cyan Blinks X1</div> <div style="display: flex; justify-content: space-around; width: 100%;"> ○○●○○ </div> <p style="text-align: center;">On</p>	<div style="border: 1px solid black; padding: 2px;">Red Blinks X3</div> <div style="display: flex; justify-content: space-around; width: 100%;"> ○○●○○ </div> <p style="text-align: center;">Off</p>
LED Indicator	<div style="border: 1px solid black; padding: 2px;">Cyan Blinks X1</div> <div style="display: flex; justify-content: space-around; width: 100%;"> ○○●○○ </div> <p style="text-align: center;">On</p>	<div style="border: 1px solid black; padding: 2px;">Red Blinks X3</div> <div style="display: flex; justify-content: space-around; width: 100%;"> ○○●○○ </div> <p style="text-align: center;">Off</p>		
2	<p>(Source) Press to select a source connected to the Soundbar.</p>			
3	<p>(Mute) Press the (Mute) button to mute the sound. Press it again to unmute the sound.</p> <table border="1" style="width: 100%;"> <tr> <td style="text-align: center;">LED Indicator</td> <td style="text-align: center;"> <div style="border: 1px solid black; padding: 2px;">Blinks X Repeatedly</div> <div style="display: flex; justify-content: space-around; width: 100%;"> ○○○○● </div> </td> </tr> </table>	LED Indicator	<div style="border: 1px solid black; padding: 2px;">Blinks X Repeatedly</div> <div style="display: flex; justify-content: space-around; width: 100%;"> ○○○○● </div>	
LED Indicator	<div style="border: 1px solid black; padding: 2px;">Blinks X Repeatedly</div> <div style="display: flex; justify-content: space-around; width: 100%;"> ○○○○● </div>			

4**Volume**

Push the button up or down to adjust the volume.

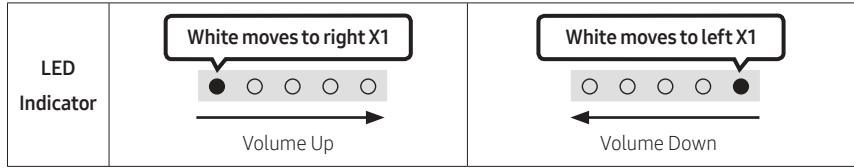
**5****CH LEVEL**

By pressing the button, you can adjust the volume of the each speaker.

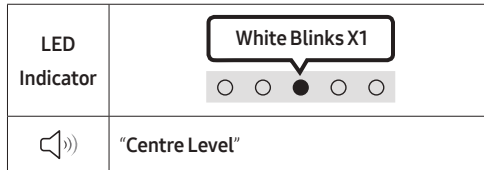

- If the Rear Speakers (sold separately) are connected, the setting "Rear Level" is supported. To adjust the volume of the "Rear Level" between -6 to +6 by using the **Up/Down** buttons.

6**⚙️ (Sound Control)**



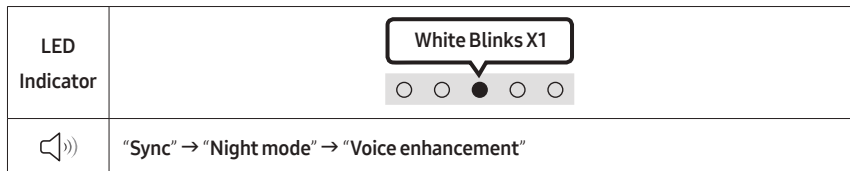

By pressing the button, you can set the audio function. The desired item can be adjusted using the **Up/Down** buttons. Each time the mode changes, the Multicolour LED blinks in white.

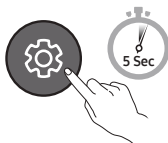

- If the video on the TV and audio from the Soundbar are not synchronised, select "Sync" in Sound Control, and then set the audio delay between 0~300 milliseconds by using the **Up/Down** buttons. (Not available in "USB" or "Bluetooth" mode.)
- "Sync" is only supported for some functions.
- "Night mode" and "Voice enhancement" are not supported in "DTS Virtual:X" sound mode.
- "Night mode" is optimised for night time viewing with the settings adjusted to bring the volume down but keep the dialog clear.
- "Voice enhancement" makes it easier to hear spoken dialog in movies and TV.

7 Band EQ

Press and hold the  (**Sound Control**) button for about 5 seconds to adjust the sound for each frequency band. 150Hz, 300Hz, 600Hz, 1.2kHz, 2.5kHz, 5kHz, and 10kHz are selectable using the **Left/Right** buttons and each can be adjusted to a setting between -6 to +6 using the **Up/Down** buttons. (Make sure the Sound mode is set to "Standard".)

7 Band EQ			
			
Press and hold the  (Sound Control) button for about 5 seconds.		Using the Left/Right buttons and each can be adjusted to setting between -6 to +6.	
	"150Hz"		"150Hz" → "300Hz" → "600Hz" → "1.2kHz" → "2.5kHz" → "5kHz" → "10kHz"

7

Bluetooth PAIR

Switch the Soundbar to Bluetooth pairing mode.

When you press the button, the LED display changes as shown below.

- Until pairing is complete, the Multicolour LED changes as **Red** → **Green** → **Blue** in turn.

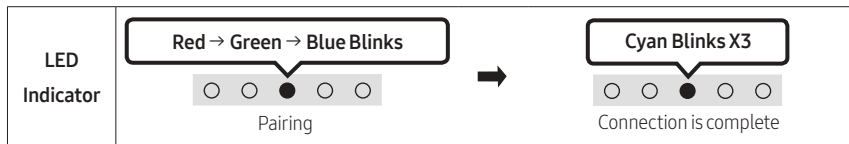

8

(Play / Pause)

You can also play or pause music by pressing the button in "USB" mode.

9

Up/Down/Left/Right

Press **Up/Down/Left/Right** on the button to select or set functions.

- **Repeat**

To use the Repeat function in "USB" mode, press the **Up** button.

- **Music Skip**

Press the **Right** button to select the next music file. Press the **Left** button to select the previous music file.

- **ID SET**

Press and hold the **Up** button for 5 seconds to complete **ID SET** (when connecting to a wireless subwoofer or wireless rear speakers).

10



(Info)

Press the button to display information about the current function. (See page 7.)

11

SOUND MODE

By pressing the button, you can select the desired audio mode. Each time the mode changes, the Multicolour LED blinks in white. (The sound mode may differ with the TV model.)

LED Indicator	
	<p>“DTS Virtual:X” → “Standard” → “Music” → “Game” → “Adaptive Sound”</p>

- **DTS Virtual:X**
Immersive 3D sound from any content.
- **Standard**
Outputs the original sound.
- **Music**
Provides more natural and room filling sound for music content.
- **Game**
Provides stereoscopic sound to immerse you in the action while gaming.
- **Adaptive Sound**
Analyzes the content in real time and automatically provides the optimal sound field based on the characteristics of the content.

- **Bluetooth Power On/Off**

This feature automatically turns the Soundbar on when it receives a connection request from a previously connected TV or Bluetooth device. The setting is On by default.

- Press and hold the **SOUND MODE** button for more than 5 seconds to turn off the Bluetooth Power function.

- **DRC (Dynamic Range Control) On/Off**

Lets you apply dynamic range control to Dolby Digital tracks. Press and hold the **SOUND MODE** button for more than 5 seconds while the Soundbar is powered off to turn DRC (Dynamic Range Control) on or off. With the DRC turned on, loud sound is reduced. (The sound may be distorted.)

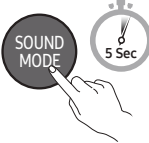
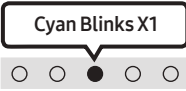
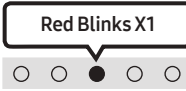

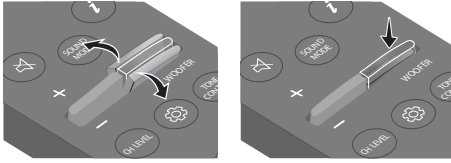
SOUND MODE button	LED Indicator	
	 <p>On (Default)</p>	 <p>Off</p>
DRC On/Off	Toggle On → Off	

12**WOOFER (BASS) LEVEL**



When subwoofer is connected, push the button up or down to adjust the woofer level to -12 or between -6 to +6. When subwoofer is disconnected, push the button up or down to adjust the bass level between -6 to +6. To set the woofer (bass) volume level to 0 (Default), press the button. (If Soundbar connected to wireless subwoofer (sold separately)).

13**TONE CONTROL**

By pressing the button, you can adjust the volume of the treble or bass sound. The desired item can be adjusted using the **Up/Down** buttons. (This feature is available in all sound modes except **“Standard”** mode.)

LED Indicator	<div style="border: 1px solid black; padding: 5px; display: inline-block;">White Blinks X1</div> 
	“Treble” → “Bass”

Using the Hidden Buttons (Buttons with more than one function)

Hidden Button		Reference page
Remote Control Button	Function	
WOOFER (Up)	TV remote control On/Off	page 15
Left	TV Auto connect On/Off	page 22
Up	ID SET	page 11
 (Sound Control)	7 Band EQ	page 11
SOUND MODE	DRC On/Off	page 12
	Bluetooth Power On/Off	page 12
 PAIR	Bluetooth Multi connection On/Off	page 29

Output specifications for the different sound effect modes

Effect	Input	Output		
		With Soundbar only	With Subwoofer Only	With Subwoofer & Wireless Rear Speaker Kit
DTS Virtual:X	2.0 ch	3.0 ch	3.1 ch	5.1 ch
	5.1 ch	3.0 ch	3.1 ch	5.1 ch
Standard	2.0 ch	2.0 ch	2.1 ch	2.1 ch
	5.1 ch	3.0 ch	3.1 ch	5.1 ch
Music	2.0 ch	3.0 ch	3.1 ch	5.1 ch
	5.1 ch	3.0 ch	3.1 ch	5.1 ch
Game	2.0 ch	3.0 ch	3.1 ch	5.1 ch
	5.1 ch	3.0 ch	3.1 ch	5.1 ch
Adaptive Sound	2.0 ch	3.0 ch	3.1 ch	5.1 ch
	5.1 ch	3.0 ch	3.1 ch	5.1 ch

- The Samsung Wireless Rear Speaker Kit, and Subwoofer can be purchased separately. To purchase a Kit or the Subwoofer, contact the vendor you purchased the Soundbar from.

Adjusting the Soundbar volume with a TV remote control

Adjust the Soundbar volume using the TV's remote control.







- This function can be used with IR remote controls only. Bluetooth remote controls (remote controls that require pairing) are not supported.
- Set the TV speaker to **External Speaker** to use this function.
- Manufacturers supporting this function:
Samsung, VIZIO, LG, Sony, Sharp, PHILIPS, PANASONIC, TOSHIBA, Hisense, RCA

TV remote control On/Off

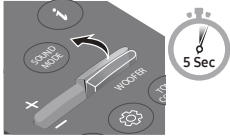
1. Turn Off the Soundbar.
2. Push up and hold the **WOOFER** button for 5 seconds.

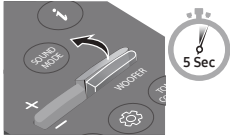
Each time you push the **WOOFER** button up and hold it for 5 seconds, the mode switches in the following order: "**Off-TV Remote**" (Default mode), "**Samsung-TV Remote**", "**All-TV Remote**".

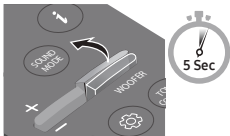
The LED indicator status changes each time the mode is changed, as shown below.

Remote Control Button	LED Indicator	Status
	<p>Red Blinks X1</p>  <p>"Off-TV Remote" (Default mode)</p>	Disable the TV remote control.
	<p>Cyan Blinks X1</p>  <p>"Samsung-TV Remote"</p>	Enable a Samsung TV's IR remote control.
	<p>Blue Blinks X1</p>  <p>"All-TV Remote"</p>	Enable a third-party TV's IR remote control.

04 CONNECTING THE SOUNDBAR

Connecting Electrical Power

Use the power components to connect the Soundbar to an electrical outlet in the following order:

- For more information about the required electrical power and power consumption, refer to the label attached to the product. (Label: Bottom of the Soundbar Main Unit)

1. First connect the power cable to the AC/DC adapter.
Connect the AC/DC adapter (with the power cable) to the Soundbar.
2. Connect the power cord to a wall socket.

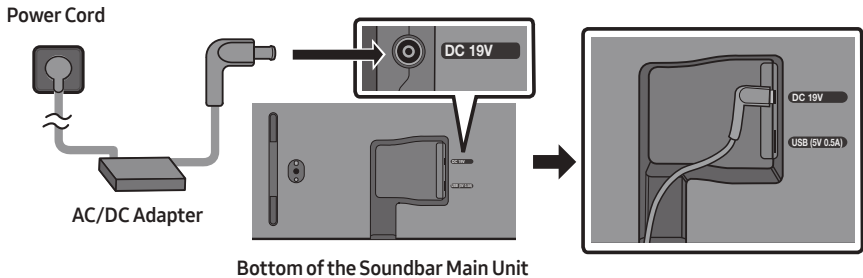

NOTES

- If you unplug and reconnect the power cord when the product is turned on, the Soundbar turns on automatically.
- Make sure to rest the AC/DC Adapter flat on a table or the floor. If you place the AC/DC Adapter so that it is hanging with the AC cord input facing upwards, water or other foreign substances could enter the Adapter and cause the Adapter to malfunction.

Connecting the Samsung Wireless Rear Kit and Subwoofer to your Soundbar

Expand to true wireless surround sound by connecting the Samsung Wireless Rear Speaker Kit (SWA-9100S or SWA-9200S, sold separately) and Wireless Subwoofer (SWA-W510, sold separately) to your Soundbar.

For detailed information on connections, see the Samsung Wireless Rear Speaker Kit and Wireless Subwoofer manual.

05 USING A WIRED CONNECTION TO THE TV

Method 1. Connecting with HDMI

⚠ CAUTION

- When both the HDMI cable and optical cable are connected, the HDMI signal is received first.
- To connect the HDMI cable between the TV and Soundbar, be sure to connect the terminals marked ARC. Otherwise, the TV sound may not be output.
- The recommended cable is **High Speed HDMI Cable with Ethernet**.

Connecting the TV that supports HDMI ARC (Audio Return Channel)

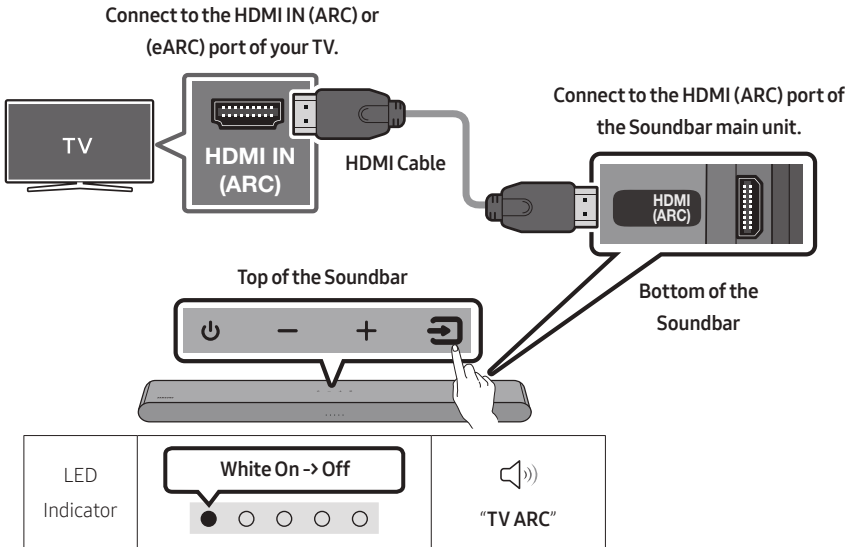

1. With the Soundbar and TV turned off, connect the HDMI cable as shown in the figure.
2. Turn on the Soundbar and TV.
3. TV sound is output from the Soundbar.

- When the TV sound is not output, press the top panel of the Soundbar or the  (Source) button on the remote control to select the “**Digital Audio In**” mode.
- When the sound is not output, check the HDMI Cable connection again.
- Use the volume buttons on the TV’s remote control to change the volume on the Soundbar.

NOTES

- When you connect the TV that supports the HDMI ARC (Audio Return Channel) to the Soundbar with an HDMI cable, you can transmit the digital video and audio data without connecting a separate optical cable.
- We recommend you use a coreless HDMI cable if possible. If you use a cored HDMI cable, use one whose diameter is less than 14 mm.
- This function is not available if the HDMI cable does not support ARC.
- When the audio in a broadcast is encoded in Dolby Digital and the “Digital Output Audio Format” on your TV is set to PCM, we recommend that you change the setting to Dolby Digital. When the setting on the TV is changed, you will experience better sound quality. (The TV menu may use different words for Dolby Digital and PCM depending on the TV manufacturer.)

Method 2. Connecting using an Optical Cable

Pre-connection Checklist

- When both the HDMI cable and optical cable are connected, the HDMI signal is received first.
- When you use an optical cable and the terminals have covers, be sure to remove the covers.

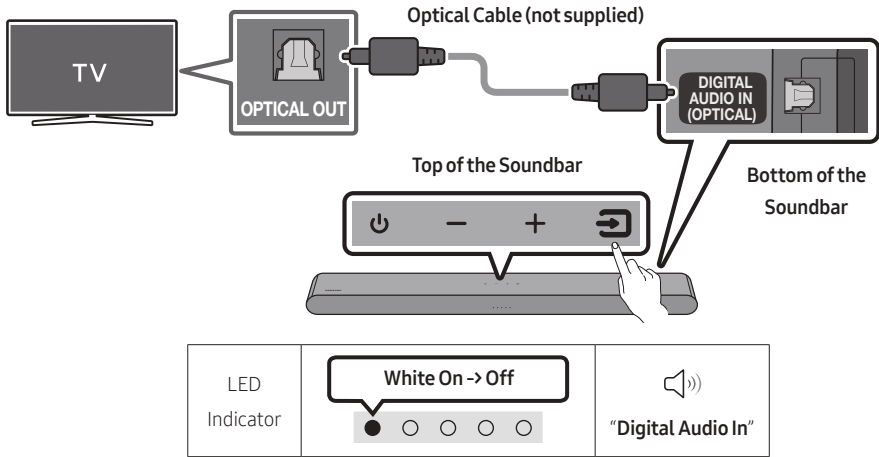

1. With the TV and Soundbar turned off, connect the **DIGITAL AUDIO IN (OPTICAL)** port on the Soundbar and the **OPTICAL** output port on the TV with the optical cable (not supplied), as shown in the figure.
2. Turn on the Soundbar and TV.
3. Press the  (**Source**) button on the top panel or remote control, and then select the **“Digital Audio In”** mode.
4. The TV sound is output from the Soundbar.

Using the Q-Symphony Function

For Q-Symphony, the Soundbar syncs with a Samsung TV to output sound through two devices for optimum surround effect. When the Soundbar is connected, the menu, “**TV+Soundbar**” appears under the **Sound Output** menu of the TV. Select the corresponding menu.

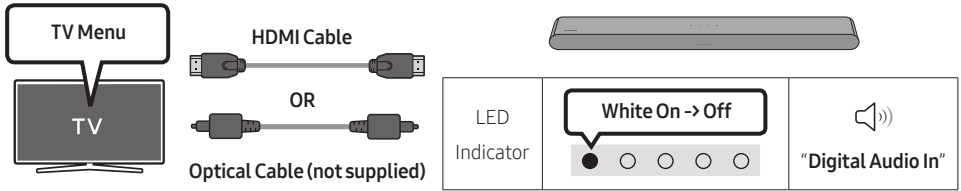

- TV menu example: **TV + [AV] Soundbar series name (HDMI)**

NOTES

- It can operate according to the Codec supported by TV.
- This function is supported only when the HDMI Cable or Optical Cable (not supplied) is connected.
- The message displayed may differ with the TV model.
- This function is available in some Samsung TVs and some Soundbar models.

06 USING A WIRELESS CONNECTION TO THE TV

Connecting via Bluetooth

When a Samsung TV is connected using Bluetooth, you can hear stereo sound without the hassle of cables.



- Only one Samsung TV can be connected at a time.
- Samsung TV that supports Bluetooth can be connected.
Check the specifications of your TV.

The initial connection

1. Press the **PAIR** button on the Soundbar remote control or press (**Source**) button on the Soundbar top panel to enter the **"Bluetooth"** mode.

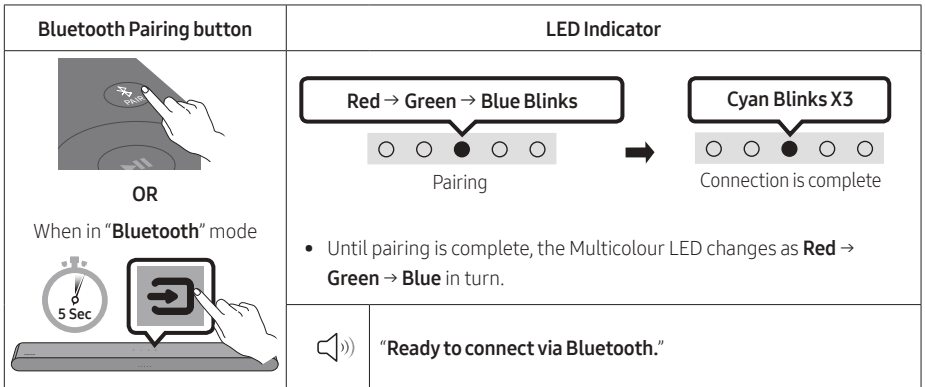

2. Select Bluetooth mode on the Samsung TV.
(e.g. Home (🏠) → Menu → Settings (⚙️) → All Settings (⚙️) → Sound → Sound Output → Bluetooth Speaker List → [AV] Soundbar S5B-Series (Bluetooth))
3. Select **"[AV] Soundbar S5B-Series"** from the list on TV's screen.
An available Soundbar is indicated with **"Needs pairing"** or **"Paired"** on the TV's Bluetooth device list. To connect the Samsung TV to the Soundbar, select the message, and then establish a connection.
4. You can now hear Samsung TV sound from the Soundbar.
 - If there is a connection log between the Soundbar and Samsung TV, the Soundbar is automatically connected by changing its mode to **"Bluetooth"**.

If the device fails to connect

- If you have an existing Soundbar (e.g., [AV] Soundbar S5B-Series) on the list of speakers on the Samsung TV, delete it.
- Then repeat steps 1 through 3.

Disconnecting the Soundbar from the Samsung TV

Press the  (**Source**) button on the top panel or on the remote control to select the mode other than "Bluetooth".

- Disconnecting takes time because the Samsung TV must receive a response from the Soundbar. (The time required may differ, depending on the Samsung TV model.)

TV Auto connect On/Off

To cancel the automatic Bluetooth connection between the Soundbar and TV, press the **Left** button on the remote control for 5 seconds with the Soundbar in "Bluetooth Ready" status. (Toggle On → Off)

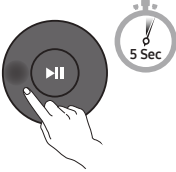
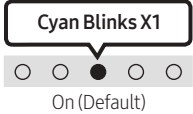
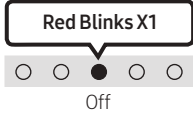
Left button	LED Indicator	
		
Bluetooth Ready	Toggle On → Off	

Notes on Bluetooth connection

- Locate a new device within 1 m to connect via Bluetooth communication.
- If asked for a PIN code when connecting a Bluetooth device, enter <0000>.
- The Soundbar automatically turns off after 20 minutes in the Ready state.
- The Soundbar may not perform Bluetooth search or connection correctly under the following circumstances:
 - If there is a strong electrical field around the Soundbar.
 - If several Bluetooth devices are simultaneously paired with the Soundbar.
 - If the Bluetooth device is turned off, not in place, or malfunctions.
- Electronic devices may cause radio interference. Devices that generate electromagnetic waves must be kept away from the Soundbar main unit - e.g., microwaves, wireless LAN devices, etc.

07 CONNECTING AN EXTERNAL DEVICE

Connecting using an Optical Cable

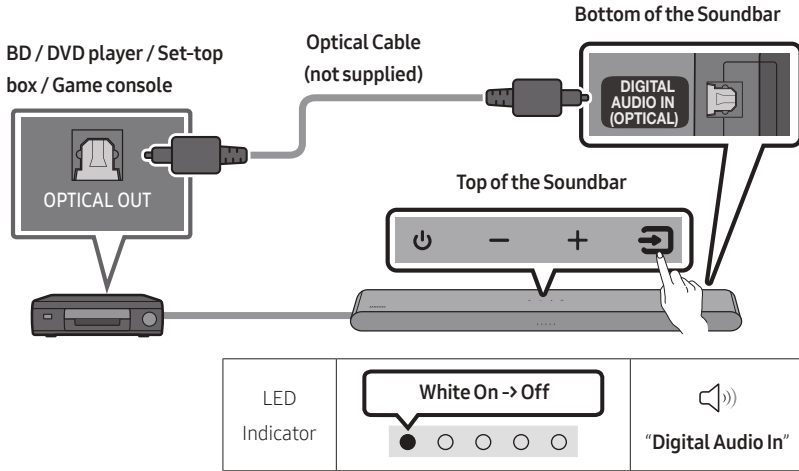

1. With the external device and Soundbar turned off, connect the **DIGITAL AUDIO IN (OPTICAL)** port on the Soundbar and the **OPTICAL** output port on the external device with the optical cable (not supplied), as shown in the figure.
2. Turn on the Soundbar and external device.
3. Press the  (**Source**) button on the top panel or remote control, and then select the "**Digital Audio In**" mode.
4. The external device sound is output from the Soundbar.

08 CONNECTING A USB STORAGE DEVICE

You can play music files located on USB storage devices through the Soundbar.

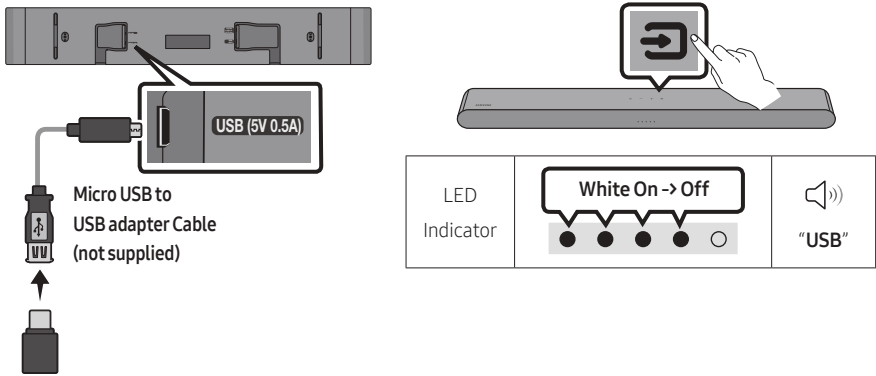

1. Connect the Soundbar with the USB stick by the USB adapter cable above.
 - The Micro USB to USB adapter cable is sold separately. To purchase, contact a Samsung Service Centre or Samsung Customer Care.
2. Press the  (**Source**) button on the top panel or remote control, and then select the “**USB**” mode.
3. Play music files from the USB storage device through the Soundbar.
 - The Soundbar automatically turns off (Auto Power Down) if no USB device has been connected for more than 20 minutes.

File Format Type Compatibility list

Extension	Codec	Sampling Rate	Bit Rate
*.mp3	MPEG1 Layer2	32kHz ~ 48kHz	32kbps ~ 320kbps
	MPEG1 Layer3	32kHz ~ 48kHz	32kbps ~ 320kbps
	MPEG2 Layer3	16kHz ~ 24kHz	8kbps ~ 160kbps
	MPEG2.5 Layer3	8kHz ~ 12kHz	8kbps ~ 160kbps
*.wma	WMA7/8/9	32kHz ~ 48kHz	32kbps ~ 320kbps
*.ogg	Vorbis	32kHz ~ 48kHz	45kbps ~ 500kbps
*.aac *.m4a	AAC-LC (MPEG2/MPEG4 Audio Only)	32kHz ~ 48kHz	32kbps ~ 320kbps
*.wav	LPCM	32kHz ~ 192kHz	1,024kbps ~ 9,216kbps
*.flac	FLAC	32kHz ~ 192kHz	162kbps ~ 8,100kbps
*.aiff	AIFF	32kHz ~ 192kHz	1,024kbps ~ 9,216kbps

- If there are too many folders (about 200) and files (about 2000) stored on the USB device, it may take the Soundbar some time to access and play files.
- The Soundbar only supports USB devices with FAT16 (~2GB), FAT32 (~2TB) or NTFS (~2TB) file systems.

09 CONNECTING A MOBILE DEVICE

Connecting via Bluetooth



When a mobile device is connected using Bluetooth, you can hear stereo sound without the hassle of cables.

- When you connect a paired Bluetooth device with the Soundbar off, the Soundbar automatically turns on.



mobile device

The initial connection

- When connecting to a new Bluetooth device, make sure the device is within 1 m distance.
1. Press the  **PAIR** button on the Soundbar remote control or press  (**Source**) button on the Soundbar top panel to enter the "Bluetooth" mode.

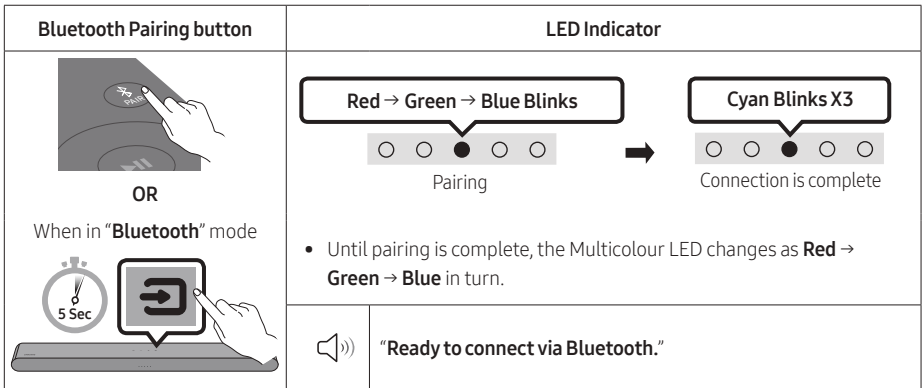

2. On your device, select "[AV] Samsung Soundbar S5B-Series" from the list that appears.
3. Play music files from the device connected via Bluetooth through the Soundbar.

If the device fails to connect

- If you have an existing Soundbar (e.g., [AV] Samsung Soundbar S5B-Series) on the list of speakers on the Mobile device, delete it.
- Then repeat steps 1 and 2.

Notes on Bluetooth connection

- Locate a new device within 1 m to connect via Bluetooth communication.
- If asked for a PIN code when connecting a Bluetooth device, enter <0000>.
- The Soundbar automatically turns off after 20 minutes in the Ready state.
- The Soundbar may not perform Bluetooth search or connection correctly under the following circumstances:
 - If there is a strong electrical field around the Soundbar.
 - If several Bluetooth devices are simultaneously paired with the Soundbar.
 - If the Bluetooth device is turned off, not in place, or malfunctions.
- Electronic devices may cause radio interference. Devices that generate electromagnetic waves must be kept away from the Soundbar main unit - e.g., microwaves, wireless LAN devices, etc.
- The Soundbar supports SBC data (44.1kHz, 48kHz).
- Connect only to a Bluetooth device that supports the A2DP (AV) function.
- You cannot connect the Soundbar to a Bluetooth device that supports only the HF (Hands Free) function.
- When connecting the Soundbar to a Bluetooth device, place them as close to each other as possible.
- The farther the Soundbar and Bluetooth device are from each other, the lower the sound quality will become.

The Bluetooth connection may break when the devices are out of the effective range.

- The Bluetooth connection may not function as intended in areas with poor reception.
- A Bluetooth device may experience noise or malfunction under in the following conditions:
 - When the body is in contact with the signal transceiver on the Bluetooth device or Soundbar
 - In corners or when there is an obstacle in proximity, such as a wall or partition, where electrical changes may occur.
 - When exposed to radio interferences by other products operating on the same frequency ranges, such as medical equipment, microwave ovens, and wireless LAN devices.
 - Obstacles such as doors and walls may still impact the sound quality even when the devices are within the effective range.
- Note that your Soundbar cannot be paired with other Bluetooth devices while using the Bluetooth option.
- This wireless device may cause electrical interference during operation.

Bluetooth Power On/Off

If a previously paired Bluetooth device tries to pair with the Soundbar when the Bluetooth Power On function is on and the Soundbar is turned off, the Soundbar turns on automatically.

1. Press and hold the **SOUND MODE** button for more than 5 seconds on the remote while the Soundbar is turned on.
2. Multicolour LED indicator on the Soundbar blinks "**Cyan**".

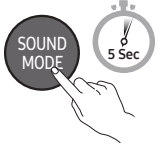
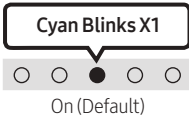
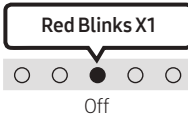
SOUND MODE button	LED Indicator	
	 <p data-bbox="449 475 540 496">On (Default)</p>	 <p data-bbox="804 475 835 496">Off</p>
Bluetooth Power On/Off	Toggle On → Off	

Disconnecting the Bluetooth device from a Soundbar

You can disconnect a Bluetooth device from the Soundbar. For instructions, see the Bluetooth device's user manual.

- The Soundbar will be disconnected.
- If the Soundbar is disconnected from the Bluetooth device, the multicolour LED indicator on the Soundbar blinks "**Red**" three times.

Disconnecting the Soundbar from the Bluetooth device

Press the  (**Source**) button on the top panel or on the remote control to select the mode other than "**Bluetooth**".

- Disconnecting takes time because the Bluetooth device must receive a response from the Soundbar. (Disconnection time may differ, depending on the Bluetooth device)

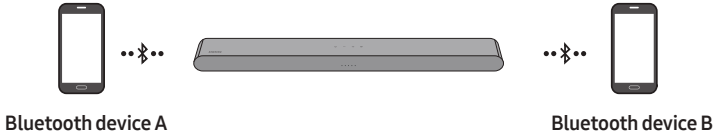

Bluetooth Multi connection

The Soundbar can be connected to 2 Bluetooth devices at the same time.

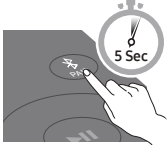

TV Auto connect On/Off

1. Press and hold the **PAIR** button for more than 5 seconds on the remote while the Soundbar is turned off.
2. Multicolour LED indicator on the Soundbar blinks "Cyan".

Bluetooth Pairing button	LED Indicator	
<p>When in standby mode</p> 	<p>Cyan Blinks X1</p>  <p>Multi connection On (Default)</p>	<p>Red Blinks X1</p>  <p>Multi connection Off</p>

3. Connect the Soundbar to up to two Bluetooth devices. (See page 26)
4. Play music from one of the connected Bluetooth devices while two devices are connected.
5. If music is played from the Bluetooth device "B" while playing from the device "A", the music is started playing on the device "B" and automatically being stopped/paused playback on the device "A".
6. In versions prior to AVRCP V1.4, the switching time of the device playing music may be delayed.

Bluetooth Multi Pairing

How to pair multiple devices to the Soundbar

1. Turn on the Soundbar.
2. Only in "Bluetooth" mode, press and hold the **Source** button on the top of the Soundbar for more than 5 seconds for the Soundbar to go into "Bluetooth Pairing" mode, then on the Bluetooth device side, switch Bluetooth on, and select the Soundbar from the list of available devices, the Soundbar will automatically connect to the Bluetooth device.
3. A 2nd Bluetooth device can be paired and connected to the Soundbar using the same method. If you attempt to connect a 3rd device, a connected device that is not playing audio will lose its Bluetooth connection, but will still be paired with the Soundbar.
4. Using the same method, you can pair up to 8 Bluetooth devices, but only the last 2 will stay connected to the Soundbar at the same time.

NOTES

- Connect the Soundbar to up to two Bluetooth devices.
- Play music from one of the connected Bluetooth devices while two devices are connected.
- If music is played from the Bluetooth device “B” while playing from the device “A”, the music is started playing on the device “B” and automatically being stopped/paused playback on the device “A”.
- In versions prior to AVRCP V1.4, the switching time of the device playing music may be delayed.
- The device can be switched by notification or alarm on some devices.
- Some devices do not support Bluetooth multi connection.
- “**Bluetooth Pairing**” mode stops when no device is paired within 3 minutes.
- Switching devices may take about 7 seconds on some apps.
- If you attempt to connect a 3rd Bluetooth device, the A or B devices will be disconnected. (A device that is not currently playing will be disconnected.)
- Only 1 Samsung TV, or 2 Bluetooth devices can be connected to the Soundbar at one time.
- The Soundbar will be disconnected from Bluetooth devices when it receives a connection request from a Samsung TV.

Using Tap Sound

Tap the Soundbar with your mobile device to play audio from the mobile device through the Soundbar.

- This function may not be supported, depending on the mobile device.
- This function is only compatible on Samsung mobile devices with Android 8.1 or later.

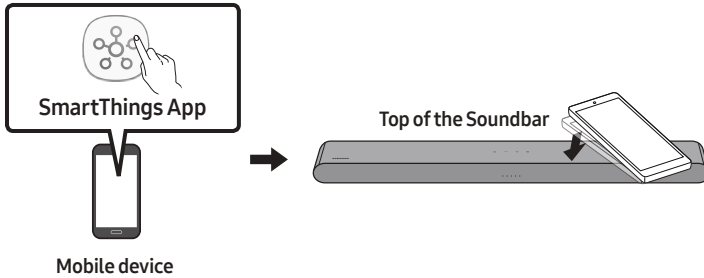

1. Turn on the **Tap Sound** function on your mobile device.
 - For details on how to turn on the function, refer to “**Enable the Tap Sound function**” below.
2. Tap the Soundbar with the mobile device. Select “**Start now**” in the displayed message window. A connection is established between the mobile device and Soundbar via Bluetooth.
3. Play audio from the mobile device through the Soundbar.
 - This function connects a mobile device to the Soundbar via Bluetooth by detecting vibration that occurs when the device touches the Soundbar.
 - Make sure the mobile device does not tap a sharp corner of the Soundbar. The Soundbar or mobile device may become scratched or damaged.
 - It is recommended that the mobile device be covered with a case. Lightly tap the wide area in the upper portion of the Soundbar, without using excessive force.
 - To use this function, update the **SmartThings** app to the latest version. The function may not be supported, depending on the app version.

Enable the Tap Sound function

Use the **SmartThings** app to turn on the **Tap View, Tap Sound** function.

1. On the mobile device, run the **SmartThings** app.
2. Select (☰ → ⚙) in the **SmartThings** app screen displayed on the mobile device.
3. Set “**Tap View, Tap Sound**” to On to allow the function to work when a mobile device moves close to the Soundbar.

NOTES

- When the mobile device is in power-saving mode, the **Tap Sound** function does not work.
- The **Tap Sound** function may not work if there are devices near the Soundbar that cause radio interference such as electric devices. Make sure devices that may cause radio interference are placed at a sufficient distance away from the Soundbar.

10 INSTALLING THE WALL MOUNT

Installation Precautions

- Install on a vertical wall only.
- Do not install in a place with high temperature or humidity.
- Verify whether the wall is strong enough to support the product's weight. If not, reinforce the wall or choose another installation point.
- Purchase and use the fixing screws or anchors appropriate for the kind of wall you have (plaster board, iron board, wood, etc.). If possible, fix the support screws into wall studs.
- Purchase wall mounting screws according to the type and thickness of the wall you want to mount the Soundbar on.
 - Diameter: M5
 - Length: 35 mm or longer recommended.
- Connect cables from the unit to external devices before you install the Soundbar on the wall.
- Make sure the unit is turned off and unplugged from the power source before you install it. Otherwise, it may cause an electric shock.

Wallmount Components



Wall Mount Guide



Holder-Screw

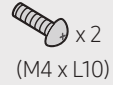

Screw



Bracket-Wall Mount

1. Place the **Wall Mount Guide** against the wall surface.
 - The **Wall Mount Guide** must be level.
 - If your TV is mounted on the wall, install the Soundbar at least 5 cm below the TV.

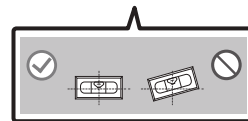
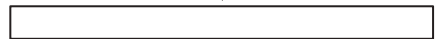

2. Align the **Wall Mount Guide's Centre Line** with the centre of your TV (if you are mounting the Soundbar below your TV), and then fix the **Wall Mount Guide** to the wall using tape.

- If you are not mounting below a TV, place the **Centre Line** in the centre of the installation area.

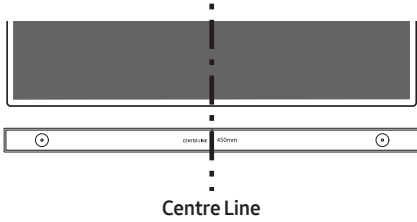

3. Use a pen to mark the positions of the holes and remove the **Wall Mount Guide**.

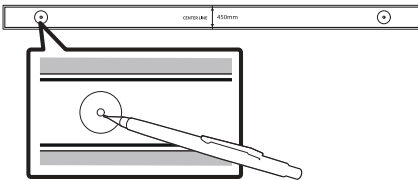

4. Using an appropriately sized drill bit, drill a hole in the wall at each marking.

- If the markings do not correspond to the positions of studs, make sure you insert appropriate anchors into the holes before you insert the support screws. If you use anchors, make sure the holes you drill are large enough for the anchors you use.

5. Push a screw (not supplied) through each **Holder-Screw**, and then screw each screw firmly into a support screw hole.

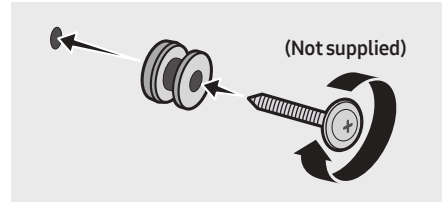

6. Install the 2 **Bracket-Wall Mounts** in the correct orientation on the bottom of the Soundbar using 2 **Screws**.

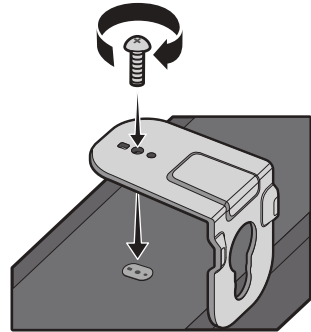

- When assembling, make sure the hanger part of the **Bracket-Wall Mounts** are located behind the rear of the Soundbar.

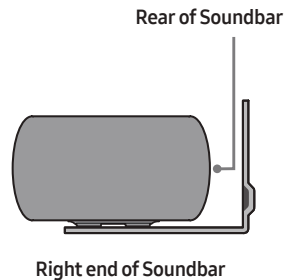

7. Install the Soundbar with the attached **Bracket-Wall Mounts** by hanging the **Bracket-Wall Mounts** on the **Holder-Screws** on the wall.

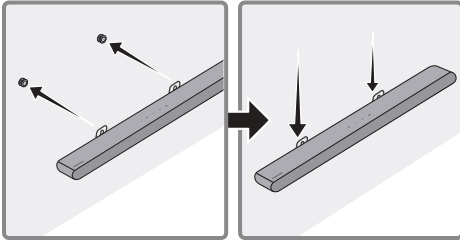

8. Slide the Soundbar down as shown below so that the **Bracket-Wall Mounts** rest securely on the **Holder-Screws**.

- Insert the **Holder-Screws** into the wide (bottom) part of the **Bracket-Wall Mounts**, and then slide the **Bracket-Wall Mounts** down so that the **Bracket-Wall Mounts** rest securely on the **Holder-Screws**.

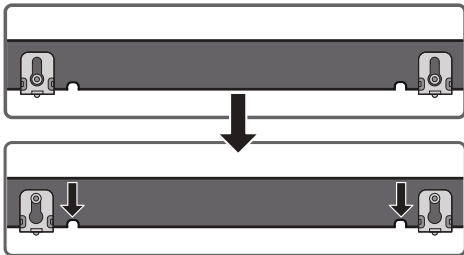

11 INSTALLING THE SOUNDBAR IN FRONT OF TV

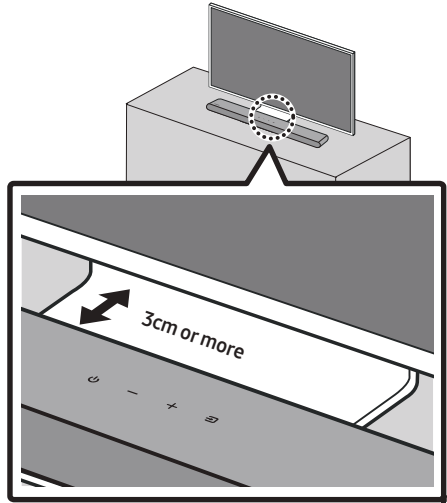

Align the centre of the Soundbar to the centre of the TV as illustrated in the image.

Place the Soundbar at least 3cm away from the TV.

NOTES

- Make sure the Soundbar is placed on a flat and solid surface.
- Insufficient gap from the TV may cause acoustic problems.

12 SOFTWARE UPDATE

Important: After upgrading, keep the original Settings.

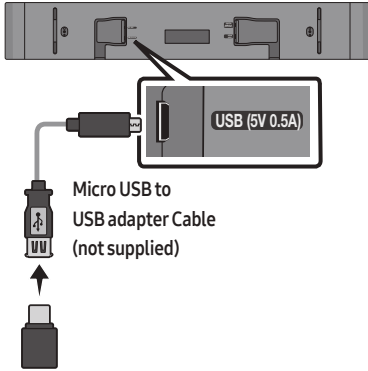

1. Connect a USB memory stick to the USB port on your computer.
Important: Make sure there are no music files on the USB memory stick drive. This may cause the firmware update to fail.
2. Go to (samsung.com) → select Enter Model Number and enter the model of your Soundbar. Select manuals and downloads and download the latest software file.
3. Save the downloaded software to a USB memory stick and select “Extract Here” to unzip the folder.
4. Turn on the Soundbar and connect the USB memory stick containing the software update to the female port on a Micro USB adapter cable. Connect the cable to the **USB** port on the Soundbar.

5. Plug USB into Soundbar and switch to USB source, the software will update automatically and will complete update within 2 minutes. During the update process, the 5 LEDs will start flashing in a loop, and then the 5 LEDs will all be bright white, and then the 5 LEDs will flash in a loop again. When the update is complete, the cyan indicator blinks 3 times, and the soundbar automatically restarts.

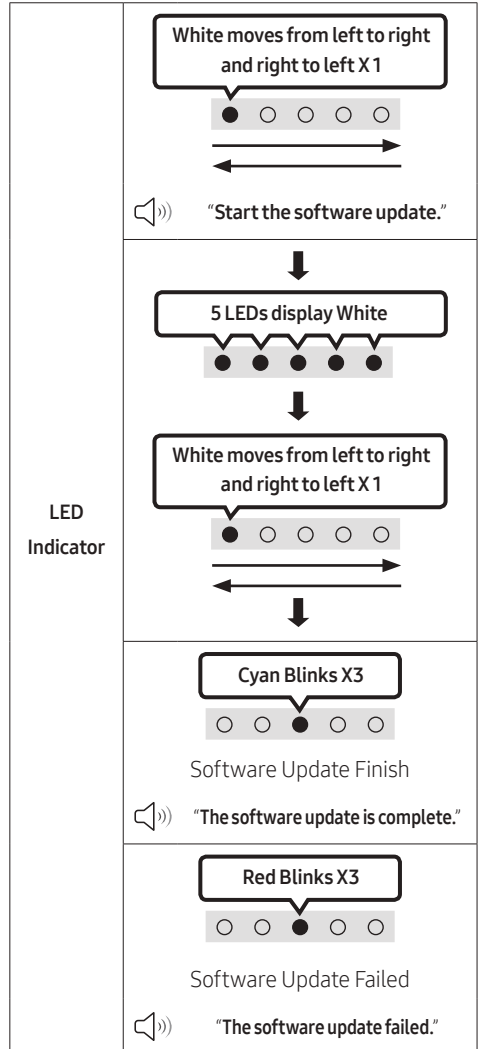

- This product has a DUAL BOOT function. If the firmware fails to update, you can update the firmware again.

If LED sequence flashing is not displayed

1. Turn off the Soundbar, disconnect and then reconnect the USB storage device that contains the update files to the Soundbar's **USB** port.
2. Disconnect the Soundbar's power cord, reconnect it, and then turn on the Soundbar.

NOTES

- The firmware update may not work properly if audio files supported by the Soundbar are stored in the USB storage device.
- Do not disconnect the power or remove the USB device while updates are being applied. The main unit will turn off automatically after completing the firmware update.
- After upgrading, keep the original Settings. (include Volume, sound field, etc.)
 - When the firmware update is complete, the soundbar automatically turns on, and the Voice UI comes out. If the software update fails, check if the USB stick is defective.
- Mac OS users should use MS-DOS (FAT) as the USB format.
- Updating via USB may not be available, depending on the USB storage device manufacturer.

Reset

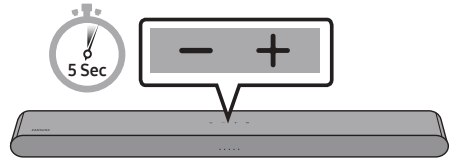

With the Soundbar on, press the **- + (Volume)** buttons on the body at the same time for at least 5 seconds. The LED display changes as shown below and then the Soundbar is reset.

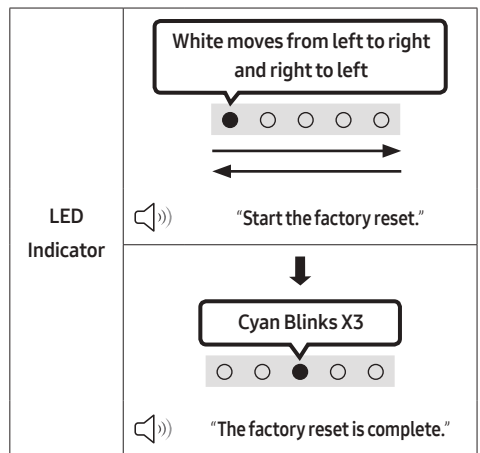

⚠ CAUTION

- All the settings of the Soundbar are reset. Be sure to perform this only when a reset is required.

13 TROUBLESHOOTING

Before seeking assistance, check the following.

Soundbar does not turn on.

- Check whether the power cord of the Soundbar is correctly inserted into the outlet.

Soundbar works erratically.

- After removing the power cord, insert it again.
- Power cycle the external device and try again.
- If there is no signal, the Soundbar automatically turns off after a certain period of time. Turn on the power. (See page 9.)

Remote control does not work.

- Point the remote directly at the Soundbar.
- Replace the batteries with new ones.

Soundbar does not output any sound.

- The volume of the Soundbar is too low or muted. Adjust the volume.
- When any external device (STB, Bluetooth device, mobile device, etc.) is connected, adjust the volume of the external device.
- For sound output of the TV, select Soundbar. (Samsung TV: Home (🏠) → Menu → Settings (⚙️) → All Settings (⚙️) → Sound → Sound Output → Select Soundbar)
- The cable connection to the Soundbar may not be loose. Remove the cable and connect again.
- Remove the power cord completely, reconnect, and turn the power on.
- Reset the product and try again. (See page 36.)

If the TV is not connected via HDMI (ARC).

- Check whether the HDMI cable is correctly connected to the ARC terminal. (See page 17)
- Connection may not be possible due to the connected external device (set-top box, game machine, etc.). Directly connect the Soundbar.
- HDMI-CEC may not be activated on the TV. Turn on the CEC on the TV menu. (Samsung TV: Home (🏠) → Menu → Settings (⚙️) → All Settings (⚙️) → Connection → External Device Manager → Anynet+ (HDMI-CEC) ON)

Soundbar does not connect via Bluetooth.

- When connecting a new device, switch to Bluetooth Pairing for connection. (Press the **PAIR** button on the remote control or press the **Source** button on the body for at least 5 seconds.)
- If the Soundbar is connected to another device, disconnect that device first to switch the device.
- Reconnect it after removing the Bluetooth speaker list on the device to connect. (Samsung TV: Home (🏠) → Menu → Settings (⚙️) → All Settings (⚙️) → Sound → Sound Output → Bluetooth Speaker List)
- Remove and reconnect the power plug, then try again.
- Reset the product and try again. (See page 36.)

Sound drops out when connected via Bluetooth.

- If your device that is connected via Bluetooth moves too far away from the Soundbar, it may cause the sound to drop out. Move the device closer to the Soundbar.
- If a part of your body is in contact with the Bluetooth transceiver or the product is installed on metal furniture, sound may drop out. Check the installation environment and conditions for use.

Bluetooth multi connection does not work.

- When the TV is connected to the soundbar, Bluetooth multi connection may not operate. Disconnect the Soundbar from the TV and try again.
- Check whether the Bluetooth Multi connection setting is turned on. (Refer to the "**Soundbar does not connect via Bluetooth.**" section.)
- Disconnect the device currently playing, pair with the device that you want to connect, and reconnect the previous device.
- If the sound is inaudible even after connecting properly, refer to the "**Sound drops out when connected via Bluetooth.**" section.

Soundbar does not turn on automatically with the TV.

- When you turn off the Soundbar while watching TV, power synchronization with the TV is disabled. First turn off the TV.

14 LICENCE



Manufactured under license from Dolby Laboratories. Dolby, Dolby Audio and the double-D symbol are trademarks of Dolby Laboratories Licensing Corporation.

* This product does not support Dolby Atmos®.



For DTS patents, see <http://patents.dts.com>. Manufactured under license from DTS, Inc. (for companies headquartered in the U.S./ Japan/Taiwan) or under license from DTS Licensing Limited (for all other companies). DTS, Digital Surround, and the DTS logo are registered trademarks or trademarks of DTS, Inc. in the United States and other countries. © 2021 DTS, Inc. ALL RIGHTS RESERVED.



The terms HDMI and HDMI High-Definition Multimedia Interface, and the HDMI Logo are trademarks or registered trademarks of HDMI Licensing Administrator, Inc. in the United States and other countries.



The Bluetooth® word mark and logos are registered trademarks owned by Bluetooth SIG, Inc. and any use of such marks by Samsung Electronics Co., Ltd. is under license. Other trademarks and trade names are those of their respective owners.



[ENERGY STAR]

ENERGY STAR qualified model only

- Your Samsung product is ENERGY STAR qualified in its factory default setting. Change to certain features, settings and functionality in this product can change the power consumption, possibly beyond the limits required for ENERGY STAR qualification.
- Environmental Protection Agency and Department of Energy. ENERGY STAR is a joint program of the Government agencies, designed to promote energy efficient products and practices.

Refer to www.energystar.gov for more information of the ENERGY STAR Program.

ENERGY STAR qualified model only (Applicable to Thin Client models only)

As an ENERGY STAR® Partner, SAMSUNG has determined that this product meets the ENERGY STAR® guidelines for energy efficiency.

- The ENERGY STAR Program has been to reduced greenhouse gas emissions and save energy through voluntary labeling.
- Power management setting of this product have been enabled by default, and have various timing setting from 1 minutes to 5 hours.
- The product can wake with a button press on the chassis from sleep mode.

ENERGY STAR qualified model only (The other models)

- As an ENERGY STAR Partner, Samsung has determined that this product or product models meets the ENERGY STAR guideline for energy efficiency.
-

15 OPEN SOURCE LICENCE NOTICE

To send inquiries and requests for questions regarding open sources, contact Samsung Open Source (<http://opensource.samsung.com>)

16 IMPORTANT NOTES ABOUT SERVICE

- Figures and illustrations in this User Manual are provided for reference only and may differ from actual product appearance.
- An administration fee may be charged if either
 - (a) an engineer is called out at your request and there is no defect with the product (i.e. where the user manual has not been read).
 - (b) you bring the unit to a repair centre and there is no defect with the product (i.e. where the user manual has not been read).
- You will be informed of the administration fee amount before a technician visits.

17 SPECIFICATIONS AND GUIDE

Specifications

Model Name	HW-S50B / HW-S56B
USB	5V/0.5A
Weight	2.4 kg
Dimensions (W x H x D)	670.0 x 62.3 x 105.0 mm
Operating Temperature Range	+5°C to +35°C
Operating Humidity Range	10 % ~ 75 %
AMPLIFIER Rated Output power	(30W x 2) + (30W x 2) + 20W
Supported play formats DTS, Dolby® Digital (DTS Virtual Surround is played in DTS format.)	LPCM 2ch, Dolby Audio™ (supporting Dolby® Digital), DTS, DTS Virtual:X
WIRELESS DEVICE OUTPUT POWER	The transmitting power is 9 dBm.
Overall Standby Power Consumption (W)	0.5W
Bluetooth Port deactivation method	Press and hold the SOUND MODE button for more than 5 seconds to turn off Bluetooth Power function.

NOTES

- Samsung Electronics Co., Ltd reserves the right to change the specifications without notice.
- Weight and dimensions are approximate.

Hereby, Samsung declares that this radio equipment is in compliance with Directive 2014/53/EU and the relevant UK statutory requirements.

The full text of the declaration of conformity is available at the following internet address:

<http://www.samsung.com> go to Support and enter the model name.

This equipment may be operated in all EU countries and in the UK.



[Correct disposal of batteries in this product]

(Applicable in countries with separate collection systems)

This marking on the battery, manual or packaging indicates that the batteries in this product should not be disposed of with other household waste at the end of their working life. Where marked, the chemical symbols Hg, Cd or Pb indicate that the battery contains mercury, cadmium or lead above the reference levels in EC Directive 2006/66.

If batteries are not properly disposed of, these substances can cause harm to human health or the environment.

To protect natural resources and to promote material reuse, please separate batteries from other types of waste and recycle them through your local, free battery return system.



Correct Disposal of This Product

(Waste Electrical & Electronic Equipment)

(Applicable in countries with separate collection systems)

This marking on the product, accessories or literature indicates that the product and its electronic accessories (e.g. charger, headset, USB cable) should not be disposed of with other household waste at the end of their working life. To prevent possible harm to the environment or human health from uncontrolled waste disposal, please separate these items from other types of waste and recycle them responsibly to promote the sustainable reuse of material resources.

Household users should contact either the retailer where they purchased this product, or their local government office, for details of where and how they can take these items for environmentally safe recycling.

Business users should contact their supplier and check the terms and conditions of the purchase contract. This product and its electronic accessories should not be mixed with other commercial wastes for disposal.

For information on Samsung's environmental commitments and product specific regulatory obligations e.g. REACH, WEEE, Batteries, visit:

www.samsung.com/uk/aboutsamsung/sustainability/environment/our-commitment/data/

COMMISSION REGULATION (EU) 2019/1782









Ecodesign requirements for external power supplies :

www.samsung.com/global/ecodesign_component

INFORMATIONS RELATIVES À LA SÉCURITÉ

AVERTISSEMENTS

POUR ÉVITER LES RISQUES DE CHOC ÉLECTRIQUE, NE DÉMONTÉZ PAS LE CAPOT. L'APPAREIL NE CONTIENT PAS DE PIÈCES RÉPARABLES PAR L'UTILISATEUR ; S'ADRESSER À UN SERVICE APRÈS-VENTE QUALIFIÉ. Reportez-vous au tableau ci-dessous pour une explication des symboles pouvant figurer sur votre produit Samsung.

	ATTENTION RISQUE DE CHOC ÉLECTRIQUE. NE PAS OUVRIR	
	Ce symbole indique que ce produit est alimenté par haute tension. Il est dangereux de toucher la moindre pièce située à l'intérieur de ce produit.	
	Ce symbole indique qu'une documentation importante relative au fonctionnement et à l'entretien est fournie avec le produit.	
	Produit de classe II : ce symbole indique qu'aucun branchement de sécurité à la terre (prise de terre) n'est requis. Si ce symbole n'est pas présent sur un produit avec un cordon d'alimentation, le produit DOIT avoir une connexion de protection fiable à la terre.	
	Tension CA : ce symbole indique que la tension nominale indiquée par le symbole est une tension CA.	
	Tension CC : ce symbole indique que la tension nominale indiquée par le symbole est une tension CC.	
	Mise en garde, Consulter le mode d'emploi : ce symbole avertit l'utilisateur qu'il doit consulter le manuel d'utilisation pour en savoir plus sur les informations relatives à la sécurité.	

AVERTISSEMENT

- Afin de diminuer les risques d'incendie ou de choc électrique, n'exposez pas cet appareil à la pluie ou à l'humidité.

ATTENTION

- POUR PRÉVENIR LES CHOCS ÉLECTRIQUES, BRANCHEZ LA FICHE AU FOND, EN PRENANT SOIN D'INSÉRER LA TIGE LARGE DANS LA FENTE LARGE.
- Cet appareil doit toujours être branché à une prise terre.
- Pour déconnecter l'appareil du circuit principal, la prise doit être débranchée de la prise principale ; il est de ce fait nécessaire que la prise principale soit facile d'accès.
- Évitez toute projection d'eau sur l'appareil. Ne posez jamais d'objet contenant un liquide (ex : un vase) dessus.
- Pour éteindre complètement l'appareil, vous devez retirer le cordon d'alimentation de la prise murale. Par conséquent, le cordon d'alimentation doit être facilement accessible à tout moment.

PRÉCAUTIONS

1. Vérifiez que l'alimentation électrique CA de votre domicile respecte les conditions en matière d'alimentation répertoriées sur l'étiquette d'identification située au bas de votre produit. Posez votre produit à plat sur un meuble stable en veillant à laisser un espace de 7 à 10 cm autour de l'appareil afin d'assurer une ventilation correcte de celui-ci. Faites attention à ne pas obstruer les orifices de ventilation. Ne posez pas l'ensemble sur un amplificateur ou un autre appareil susceptible de chauffer. Cet ensemble est conçu pour une utilisation en continu. Pour entièrement éteindre l'appareil, débranchez la fiche CA de la prise murale. Débranchez l'appareil si vous envisagez de ne pas l'utiliser durant une longue période.
2. En cas d'orage, débranchez la fiche de l'appareil de la prise murale. Les surtensions occasionnées par l'orage pourraient endommager votre appareil.
3. N'exposez pas l'ensemble aux rayons directs du soleil ou à toute autre source de chaleur. Ceci pourrait entraîner une surchauffe et un dysfonctionnement de l'appareil.
4. Protégez le produit de l'humidité (comme les vases) et d'une chaleur excessive (comme une cheminée) ou de tout équipement capable de créer des champs magnétiques ou électriques. Débranchez le câble d'alimentation en cas de dysfonctionnement. Votre produit n'est pas prévu pour un usage industriel. Ce produit ne peut être utilisé qu'à des fins personnelles. Une condensation peut se former si le produit ou un disque a été stocké à basse température. Si vous devez transporter l'ensemble pendant l'hiver, attendez environ 2 heures que l'appareil ait atteint la température de la pièce avant de l'utiliser.
5. Les piles utilisées dans ce produit peuvent contenir des produits chimiques dangereux pour l'environnement. Ne jetez pas les piles dans votre poubelle habituelle. Ne vous débarrassez pas des piles en les faisant brûler. Ne court-circuitez pas, ne désassemblez pas ni ne faites pas surchauffer les batteries. **ATTENTION** : Le remplacement incorrect de la batterie entraîne un risque d'explosion. Ne la remplacez que par une batterie du même type.

SOMMAIRE

01	Vérification des composants	6
02	Vue d'ensemble du produit	7
	Panneau frontal/supérieur de la Soundbar	7
	Panneau inférieur de la Soundbar	8
03	Utilisation de la télécommande	9
	Inserting Batteries before using the Remote Control (AAA batteries X 2)	9
	Comment utiliser la télécommande	9
	Utilisation des touches dissimulées (Touches avec plus d'une fonction)	14
	Spécifications de sortie pour les différents modes d'effets sonores	14
	Réglage du volume de la Soundbar avec une télécommande de téléviseur	15
04	Connexion de la Soundbar	16
	Connexion de l'alimentation électrique	16
	Connexion du kit d'enceintes et du caisson de basse sans fil Samsung à votre Soundbar	16
05	Connexion filaire avec le téléviseur	17
	Méthode 1. Connexion par HDMI	17
	Méthode 2. Connexion à l'aide d'un câble optique	19
06	Connexion sans fil avec le téléviseur	21
	Connexion via Bluetooth	21

07	Connexion d'un appareil externe	23
	Connexion à l'aide d'un câble optique	23
08	Connexion d'un périphérique de stockage USB	24
09	Connexion d'un appareil mobile	26
	Connexion via Bluetooth	26
	Utilisation de la fonction Tap Sound	31
10	Installation de la fixation murale	32
	Mesures de sécurité relatives à l'installation	32
	Composants de fixation murale	32
11	Installation de la Soundbar devant le téléviseur	34
12	Mise à jour du logiciel	35
	Réinitialisation	36
13	Dépannage	37
14	Licence	38
15	Avis de Licence Libre	39
16	Remarque Importante à Propos du Service	39
17	Spécifications et Guide	40
	Spécifications	40

01 VÉRIFICATION DES COMPOSANTS



Unité principale Soundbar



Télécommande/ Piles de la Soundbar



Câble HDMI



Adaptateur CA/CC (Soundbar)



Cordon d'alimentation (Soundbar)



Guide de fixation murale



Vis de fixation

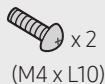

Vis











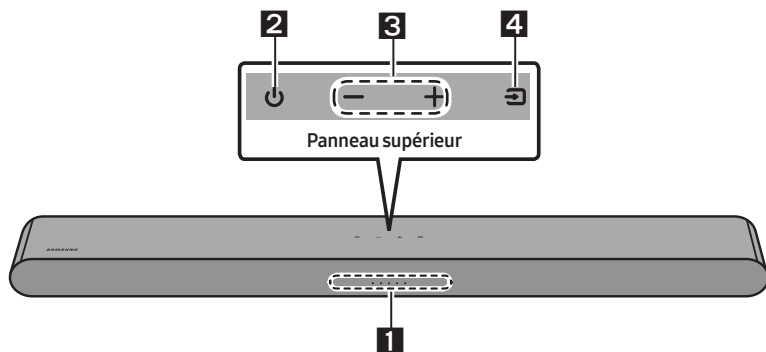





Support de fixation murale

- Pour plus d'informations sur l'alimentation et la consommation électriques, reportez-vous à l'étiquette collée sur le produit. (Étiquette : située au bas de l'unité principale Soundbar)
- Pour acheter des câbles en option ou des composants supplémentaires, contactez un Centre de service Samsung ou le Service client de Samsung.
- Pour plus d'informations au sujet de la fixation murale, consultez la page 32.
- La présentation et les spécifications peuvent faire l'objet de modifications sans préavis.
- L'apparence des accessoires peut légèrement différer des illustrations ci-dessus.

02 VUE D'ENSEMBLE DU PRODUIT

Panneau frontal/supérieur de la Soundbar



1	Indicateur à LED	<p>L'indicateur à LED clignote, s'allume ou change de couleur selon le mode actuel ou l'état de la Soundbar. La couleur de l'indicateur à LED et le nombre de voyants indiquent le mode actif tel que décrit ci-dessous.</p> <table border="1" data-bbox="266 754 1025 836"> <tr> <td style="text-align: center;">(W)</td> <td style="text-align: center;">(W)</td> <td style="text-align: center;">(M)</td> <td style="text-align: center;">(W)</td> <td style="text-align: center;">(W)</td> </tr> <tr> <td style="text-align: center;">LED blanche</td> <td style="text-align: center;">LED blanche</td> <td style="text-align: center;">LED multicolore</td> <td style="text-align: center;">LED blanche</td> <td style="text-align: center;">LED blanche</td> </tr> </table> <ul style="list-style-type: none"> La LED multicolore change de Blanc, Cyan, Vert, Rouge, Jaune, Orange, Violet et Bleu selon le mode ou l'état. 	(W)	(W)	(M)	(W)	(W)	LED blanche	LED blanche	LED multicolore	LED blanche	LED blanche
(W)	(W)	(M)	(W)	(W)								
LED blanche	LED blanche	LED multicolore	LED blanche	LED blanche								
2	Alimentation	Allume et éteint l'appareil.										
3	Volume	Règle le volume.										
4	Source	<ul style="list-style-type: none"> Appuyez sur la touche  (Source) pour changer le mode. À chaque changement de mode, la LED s'allume en blanc puis s'éteint. <table border="1" data-bbox="266 1109 1025 1289"> <tr> <td style="text-align: center;">Indicateur à LED</td> <td style="text-align: center;"> <div style="border: 1px solid black; padding: 2px; display: inline-block;">Allumé en blanc -> Éteint</div>  </td> <td style="text-align: center;"> <div style="border: 1px solid black; padding: 2px; display: inline-block;">Allumé en blanc -> Éteint</div>  </td> <td style="text-align: center;"> <div style="border: 1px solid black; padding: 2px; display: inline-block;">Allumé en blanc -> Éteint</div>  </td> </tr> <tr> <td style="text-align: center;"></td> <td style="text-align: center;">« Digital Audio In » OU « TV ARC »</td> <td style="text-align: center;">« Bluetooth »</td> <td style="text-align: center;">« USB »</td> </tr> </table>	Indicateur à LED	<div style="border: 1px solid black; padding: 2px; display: inline-block;">Allumé en blanc -> Éteint</div> 	<div style="border: 1px solid black; padding: 2px; display: inline-block;">Allumé en blanc -> Éteint</div> 	<div style="border: 1px solid black; padding: 2px; display: inline-block;">Allumé en blanc -> Éteint</div> 		« Digital Audio In » OU « TV ARC »	« Bluetooth »	« USB »		
Indicateur à LED	<div style="border: 1px solid black; padding: 2px; display: inline-block;">Allumé en blanc -> Éteint</div> 	<div style="border: 1px solid black; padding: 2px; display: inline-block;">Allumé en blanc -> Éteint</div> 	<div style="border: 1px solid black; padding: 2px; display: inline-block;">Allumé en blanc -> Éteint</div> 									
	« Digital Audio In » OU « TV ARC »	« Bluetooth »	« USB »									

- Lorsque vous branchez le cordon CA, la touche d'alimentation commence à fonctionner après 4 à 6 secondes.
- Lorsque vous allumez cette unité, il y a un délai de 4 à 5 secondes avant qu'il ne produise du bruit.
- Si vous entendez du bruit provenant du téléviseur et de la Soundbar, allez dans le menu **Paramètres** pour l'audio du téléviseur et réglez l'enceinte du téléviseur sur **Hautparleur ext.**

Panneau inférieur de la Soundbar

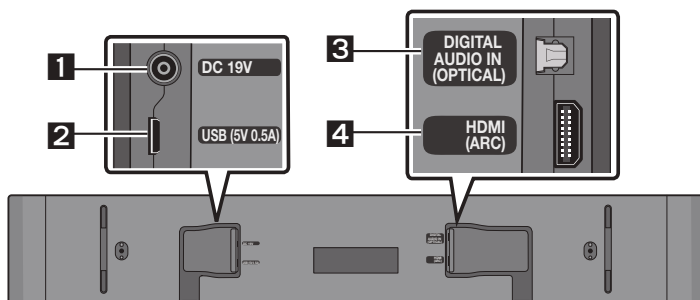

1	DC 19V (Entrée d'alimentation) Connectez l'adaptateur d'alimentation CA/CC.
2	USB (5V 0.5A) Permet de connecter un périphérique USB pour lire des fichiers musicaux sur le périphérique USB via la Soundbar.
3	DIGITAL AUDIO IN (OPTICAL) Connectez la sortie (optique) numérique d'un appareil externe.
4	HDMI (ARC) Permet de connecter une prise jack HDMI (ARC) sur un téléviseur.

- Lorsque vous débranchez le câble d'alimentation de l'adaptateur d'alimentation CA/CC d'une prise de courant murale, tirez sur la fiche. Ne tirez pas sur le câble.
- Ne branchez pas cette unité ou d'autres composants à une prise CA tant que toutes les connexions entre les composants ne sont pas terminées.

03 UTILISATION DE LA TÉLÉCOMMANDE

Insertion des piles avant l'utilisation de la télécommande (Piles AAA X 2)

Faites glisser le couvercle arrière dans la direction de la flèche jusqu'à ce qu'il soit complètement retiré. Insérez 2 piles AAA (1,5 V) orientées de sorte que la polarité soit correcte. Remettez le couvercle arrière en le faisant glisser dans sa position.

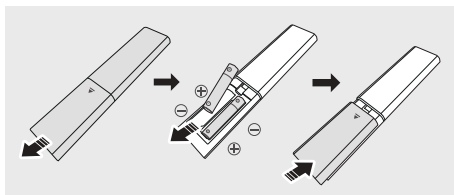

Comment utiliser la télécommande

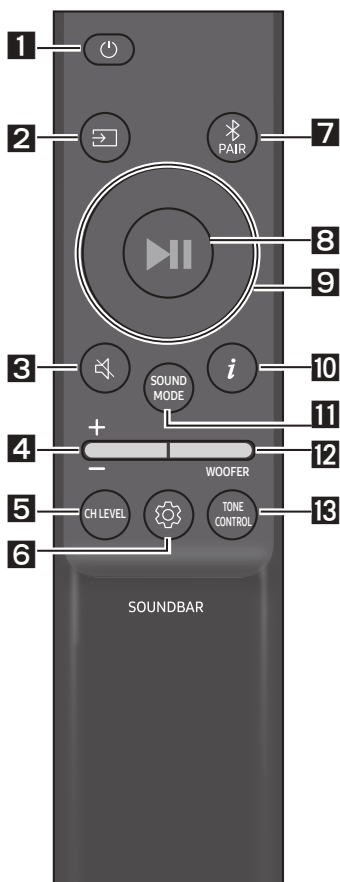

1	Alimentation Active ou désactive la Soundbar.						
Indicateur à LED	<table border="1"><tr><td>Clignotement cyan X1</td><td>Clignotement rouge X3</td></tr><tr><td></td><td></td></tr><tr><td>Activé</td><td>Désactivé</td></tr></table>	Clignotement cyan X1	Clignotement rouge X3			Activé	Désactivé
Clignotement cyan X1	Clignotement rouge X3						
Activé	Désactivé						
	<ul style="list-style-type: none">• Fonction Auto Power Down L'appareil s'éteint automatiquement dans les situations suivantes :<ul style="list-style-type: none">- En mode « Digital Audio In » ou « TV ARC » / « Bluetooth » / « USB » en l'absence de signal audio pendant 20 minutes.						
2	(Source) Appuyez pour sélectionner une source connectée à la Soundbar.						
3	(Coupure de son) Appuyez sur la touche (Coupure de son) pour mettre le son en sourdine. Appuyez de nouveau sur cette touche pour réactiver le son.						
Indicateur à LED	<table border="1"><tr><td>Clignotement répété</td></tr><tr><td></td></tr></table>	Clignotement répété					
Clignotement répété							

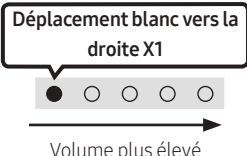
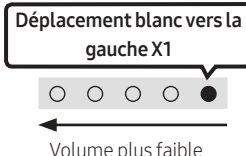

4**Volume**

Appuyez sur les touches haut ou bas pour régler le volume.

Indicateur à LED		
------------------	---	---

5**CH LEVEL**

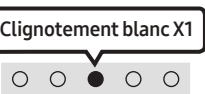

Appuyer sur cette touche permet de régler le volume de chaque enceinte.

Indicateur à LED	
	« Centre Level »

- Si les enceintes arrière (vendues séparément) sont connectées, le réglage « **Rear Level** » est disponible. Pour régler le volume « **Rear Level** » entre -6 et +6, utilisez les touches **Haut/Bas**.

8**⚙️ (Commande sonore)**

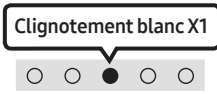



Appuyer sur cette touche permet de paramétrer la fonction audio. Il est possible de régler l'élément souhaité à l'aide des touches **Haut/Bas**. À chaque changement de mode, la LED multicolore clignote en blanc.

Indicateur à LED	
	« Sync » → « Night mode » → « Voice enhancement »

- Si la vidéo du téléviseur et le son de la Soundbar ne sont pas synchronisés, sélectionnez « **Sync** » dans les paramètres audio, puis réglez le décalage audio de 0 à 300 millisecondes à l'aide des touches **Haut/Bas**. (Non disponible en mode « **USB** » ou « **Bluetooth** »)
- « **Sync** » n'est pris en charge que par certaines fonctions.
- Les fonctions « **Night mode** » et « **Voice enhancement** » ne sont pas prises en charge en mode son « **DTS Virtual:X** ».
- « **Night mode** » est optimisé pour le visionnage de nuit, car les réglages sont modifiés pour baisser le volume sans nuire à la clarté des dialogues.
- « **Voice enhancement** » permet d'entendre plus facilement les dialogues parlés dans les films et les programmes télévisés.

EQ bande 7

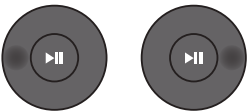
Appuyez et maintenez enfoncée la touche  (**Commande sonore**) pendant environ 5 secondes pour régler le son de chaque bande de fréquences. Vous pouvez sélectionner parmi 150 Hz, 300 Hz, 600 Hz, 1,2 kHz, 2,5 kHz, 5 kHz et 10 kHz en utilisant les touches **Gauche/Droite** et chaque réglage peut être défini de -6 à +6 à l'aide des touches **Haut/Bas**. (Assurez-vous que le mode son est réglé sur « **Standard** ».)

EQ bande 7			
 Maintenez enfoncée la touche  (Commande sonore) pendant environ 5 secondes.		 Avec les touches Gauche/Droite , réglez chaque fréquence entre -6 et +6.	
	« 150Hz »		« 150Hz » → « 300Hz » → « 600Hz » → « 1.2kHz » → « 2.5kHz » → « 5kHz » → « 10kHz »

7

Bluetooth PAIR

Faites passer la Soundbar en mode de jumelage Bluetooth.

Lorsque vous appuyez sur la touche, l'affichage LED change comme indiqué ci-dessous.

- Jusqu'à ce que l'appairage soit terminé, la LED multicolore sur la Soundbar change comme suit **Rouge** → **Vert** → **Bleu**.



8

(Lecture / Pause)

Vous pouvez également lire ou mettre en pause la musique en appuyant sur cette touche en mode « **USB** ».

9

Haut/Bas/Gauche/Droite

Appuyez sur la touche **Haut/Bas/Gauche/Droite** pour sélectionner ou paramétrer les fonctions.

- **Répétition**
Pour utiliser la fonction de répétition en mode « **USB** », appuyez sur la touche **Haut**.
- **Saut de fichier musical**
Appuyez sur la touche **Droite** pour sélectionner le fichier musical suivant.
Appuyez sur la touche **Gauche** pour sélectionner le fichier musical précédent.
- **ID SET**
Appuyez et maintenez enfoncée la touche **Haut** pendant 5 secondes pour terminer **ID SET** (lors de la connexion d'un caisson de basse sans fil ou d'enceintes arrière sans fil).



10

(Info)

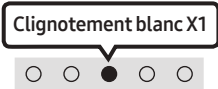

Lorsque vous appuyez sur cette touche, les informations relatives à chaque mode apparaissent. (Voir page 7.)

SOUND MODE

En appuyant sur la touche, vous pouvez sélectionner le mode audio souhaité. À chaque changement de mode, la LED multicolore clignote en blanc. (Le mode son peut différer selon le modèle de téléviseur.)

Indicateur à LED	
	« DTS Virtual:X » → « Standard » → « Music » → « Game » → « Adaptive Sound »

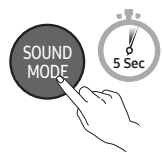
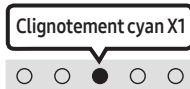
- **DTS Virtual:X**
Son 3D immersif à partir de n'importe quel contenu.
 - **Standard**
Émet le son original.
 - **Music**
Fournit un son plus naturel et plus ample pour les contenus musicaux.
 - **Game**
Fournit un son stéréoscopique vous permettant une immersion dans l'action pendant le jeu.
 - **Adaptive Sound**
Analyse le contenu en temps réel et fournit automatiquement le champ sonore optimal sur la base des caractéristiques du contenu.
- **Activation/Désactivation de Bluetooth Power**
Cette fonction allume automatiquement la Soundbar à la réception d'une demande de connexion d'un téléviseur ou d'un appareil Bluetooth connecté précédemment. Le réglage est activé par défaut.
 - Appuyez et maintenez enfoncée la touche **SOUND MODE** pendant plus de 5 secondes pour désactiver la fonction Bluetooth Power.
 - **Activation/Désactivation de DRC (Dynamic Range Control)**
Vous permet d'appliquer un contrôle de plage dynamique aux pistes Dolby Digital. Appuyez sur le bouton **SOUND MODE** pendant plus de 5 secondes tandis que la Soundbar est hors tension pour activer ou désactiver la fonction DRC (Dynamic Range Control). Quand la fonction DRC est activée, les sons forts sont atténués. (Il peut se produire une distorsion du son.)

Touche SOUND MODE	Indicateur à LED	
	 Activé (par défaut)	 Désactivé
Activation/ Désactivation de DRC	Commutation activation → désactivation	

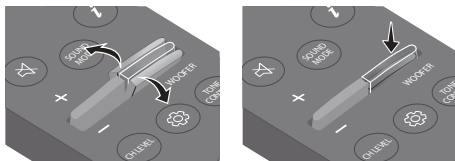
12**NIVEAU du WOOFER (GRAVES)**



Quand le caisson de basse est connecté, poussez le bouton vers le haut ou le bas pour régler son niveau à -12 ou entre -6 et +6. Quand le caisson de basse est déconnecté, poussez le bouton vers le haut ou le bas pour régler le niveau des graves entre -6 et +6. Pour régler le volume du caisson de basse (graves) sur 0 (par défaut), appuyez sur le bouton (si la Soundbar est connectée au caisson de basse sans fil (vendu séparément)).

13**TONE CONTROL**

Appuyer sur cette touche permet de régler le volume des aigus et des graves. Il est possible de régler l'élément souhaité à l'aide des touches **Haut/Bas**. (Cette fonctionnalité est disponible dans tous les modes audio sauf le mode « **Standard** ».)

Indicateur à LED	
	« Treble » → « Bass »

Utilisation des touches dissimulées (Touches avec plus d'une fonction)

Touche dissimulée		Page de référence
Touche de télécommande	Fonction	
WOOFER (Haut)	Activation/Désactivation de la télécommande du téléviseur	page 15
Gauche	Activation/Désactivation de la connexion auto au téléviseur	page 22
Haut	ID SET	page 11
 (Commande sonore)	EQ bande 7	page 11
SOUND MODE	Activation/Désactivation de DRC	page 12
	Activation/Désactivation de Bluetooth Power	page 12
 PAIR	Activation/Désactivation de la multiconnexion Bluetooth	page 29

Spécifications de sortie pour les différents modes d'effets sonores

Effet	Entrée	Sortie		
		Avec la Soundbar uniquement	Avec subwoofer uniquement	Avec subwoofer et kit d'enceintes arrière sans fil
DTS Virtual:X	2.0 canaux	3.0 canaux	3.1 canaux	5.1 canaux
	5.1 canaux	3.0 canaux	3.1 canaux	5.1 canaux
Standard	2.0 canaux	2.0 canaux	2.1 canaux	2.1 canaux
	5.1 canaux	3.0 canaux	3.1 canaux	5.1 canaux
Music	2.0 canaux	3.0 canaux	3.1 canaux	5.1 canaux
	5.1 canaux	3.0 canaux	3.1 canaux	5.1 canaux
Game	2.0 canaux	3.0 canaux	3.1 canaux	5.1 canaux
	5.1 canaux	3.0 canaux	3.1 canaux	5.1 canaux
Adaptive Sound	2.0 canaux	3.0 canaux	3.1 canaux	5.1 canaux
	5.1 canaux	3.0 canaux	3.1 canaux	5.1 canaux

- Le kit d'enceintes arrière sans fil de Samsung et le subwoofer peuvent être achetés séparément. Pour acheter un kit ou le subwoofer, contactez le vendeur chez qui vous avez acheté la Soundbar.







Réglage du volume de la Soundbar avec une télécommande de téléviseur

Réglez le volume de la Soundbar en utilisant la télécommande du téléviseur.

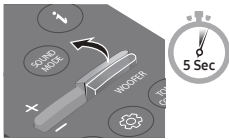
- Cette fonction ne peut être utilisée qu'avec une télécommande à infrarouge. Les télécommandes Bluetooth (qui nécessitent un jumelage) ne sont pas prises en charge.
- Réglez les enceintes du téléviseur sur **Hautparleur ext** pour utiliser cette fonction.
- Fabricants prenant en charge cette fonction : Samsung, VIZIO, LG, Sony, Sharp, PHILIPS, PANASONIC, TOSHIBA, Hisense, RCA

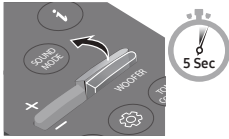
Activation/Désactivation de la télécommande du téléviseur

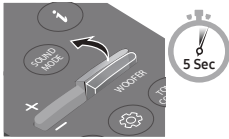
1. Éteignez la Soundbar.
2. Appuyez et maintenez enfoncée la touche **WOOFER** pendant 5 secondes.
Chaque fois que vous appuyez sur la touche **WOOFER** et la maintenez pendant 5 secondes, le mode change dans l'ordre suivant : « Off-TV Remote » (Mode par défaut), « Samsung-TV Remote », « All-TV Remote ».
L'état du voyant LED change à chaque changement de mode, comme indiqué ci-dessous.

Touche de télécommande	Indicateur à LED	État
	Clignotement rouge X1  « Off-TV Remote » (Mode par défaut)	Désactive la télécommande de téléviseur.
	Clignotement cyan X1  « Samsung-TV Remote »	Active une télécommande de téléviseur à infrarouge Samsung.
	Clignotement bleu X1  « All-TV Remote »	Active toute autre télécommande de téléviseur à infrarouge.

04 CONNEXION DE LA SOUNDBAR

Connexion de l'alimentation électrique

Utilisez les composants d'alimentation pour connecter la Soundbar à une prise électrique dans l'ordre suivant :

- Pour plus d'informations sur l'alimentation électrique requise et la consommation d'énergie, reportez-vous à l'étiquette collée sur le produit. (Étiquette : située au bas de l'unité principale Soundbar)
1. Connectez d'abord le câble d'alimentation à l'adaptateur CA/CC.
Connectez l'adaptateur CA/CC (avec le câble d'alimentation) à la Soundbar.
 2. Branchez le cordon d'alimentation sur une prise murale.

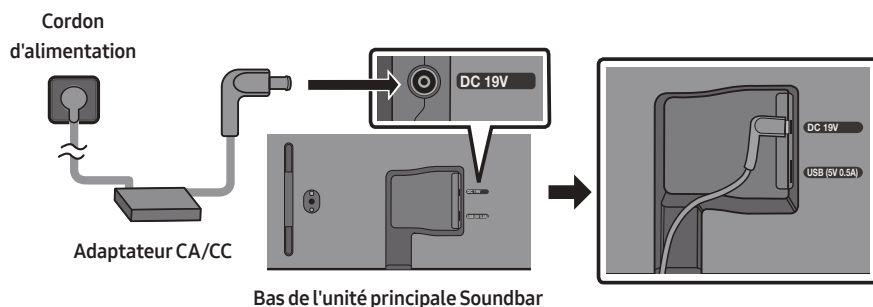

REMARQUES

- Si vous débranchez, puis rebranchez le cordon d'alimentation alors que le produit est allumé, la Soundbar s'allume automatiquement.
- Veillez à poser l'adaptateur CA/CC à plat sur une table ou sur le sol. Si l'adaptateur CA/CC pend et que l'entrée du cordon CA est située face vers le haut, de l'eau ou d'autres substances étrangères risquent de pénétrer dans l'adaptateur et d'entraîner des dysfonctionnements.

Connexion du kit d'enceintes et du caisson de basse sans fil Samsung à votre Soundbar

Passez au vrai son surround sans fil en connectant le kit d'enceintes arrière sans fil Samsung (SWA-9100S ou SWA-9200S, vendu séparément) et le caisson de basse sans fil (SWA-W510, vendu séparément) à votre Soundbar. Pour plus d'informations concernant les connexions, veuillez consulter le Manuel d'utilisation du kit d'enceintes arrière sans fil et du caisson de basse sans fil Samsung.

05 CONNEXION FILAIRE AVEC LE TÉLÉVISEUR

Méthode 1. Connexion par HDMI

⚠ ATTENTION

- Lorsqu'un câble HDMI et un câble optique sont connectés simultanément, le signal HDMI est reçu en priorité.
- Pour raccorder le téléviseur et la Soundbar à l'aide du câble HDMI, veillez à utiliser les bornes marquées ARC. Dans le cas contraire, le son du téléviseur ne sera pas émis.
- Il est recommandé d'utiliser un **High-Speed HDMI Cable with Ethernet**.

Connexion à un téléviseur qui prend en charge HDMI ARC (Canal de retour audio)

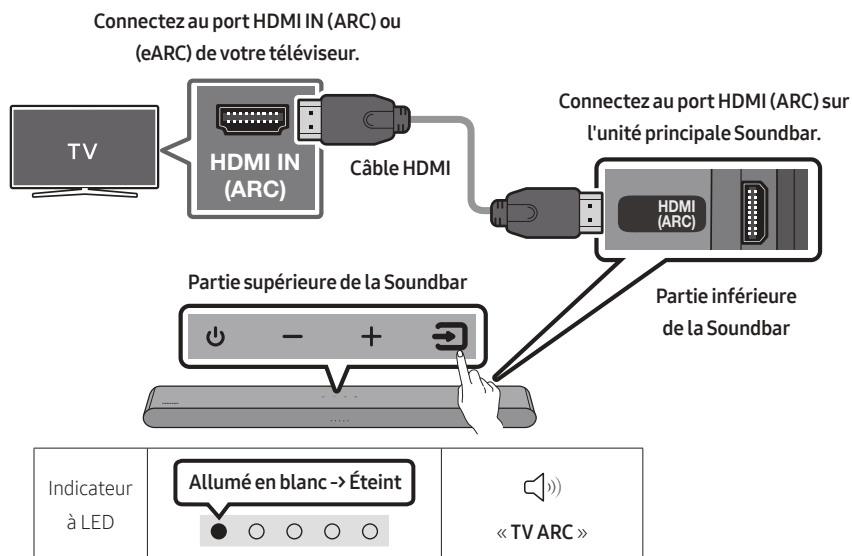

1. Vérifiez que le téléviseur et la Soundbar sont éteints, puis connectez le câble HDMI comme indiqué sur la figure.
2. Allumez la Soundbar et le téléviseur.
3. Le son du téléviseur est émis par la Soundbar.

- Si le son du téléviseur n'est pas émis, appuyez sur le panneau supérieur de la Soundbar ou sur le bouton  (**Source**) de la télécommande pour sélectionner le mode « **Digital Audio In** ».
- Si le son n'est pas émis, vérifiez à nouveau la connexion du câble HDMI.
- Utilisez les touches de volume de la télécommande du téléviseur pour changer le volume de la Soundbar.

REMARQUES

- Lorsque vous connectez le téléviseur qui prend en charge HDMI ARC (Canal de retour audio) à la Soundbar à l'aide d'un câble HDMI, vous pouvez transmettre les données vidéo et audio numériques sans qu'il ne soit nécessaire de connecter un câble optique séparé.
- Nous recommandons l'utilisation d'un câble HDMI sans noyau, si possible. Si vous utilisez un câble avec un noyau, choisissez-en un de diamètre inférieur à 14 mm.
- Cette fonction n'est pas disponible si le câble HDMI ne prend pas en charge ARC.
- Lorsque le son d'un canal de diffusion est encodé en Dolby Digital et que le format audio de la sortie numérique « Format de sortie audio numérique » de votre téléviseur est réglé sur PCM, nous vous recommandons d'ajuster le réglage sur Dolby Digital. Modifier ce réglage sur le téléviseur vous permettra d'obtenir un son de meilleure qualité. (Il est possible que le menu TV utilise différents mots pour Dolby Digital et PCM en fonction du fabricant du téléviseur.)

Méthode 2. Connexion à l'aide d'un câble optique

Liste de vérifications préalables à la connexion

- Lorsqu'un câble HDMI et un câble optique sont connectés simultanément, le signal HDMI est reçu en priorité.
- Lorsque vous utilisez un câble optique et que les bornes sont dotées d'un cache, veuillez à retirer les caches.

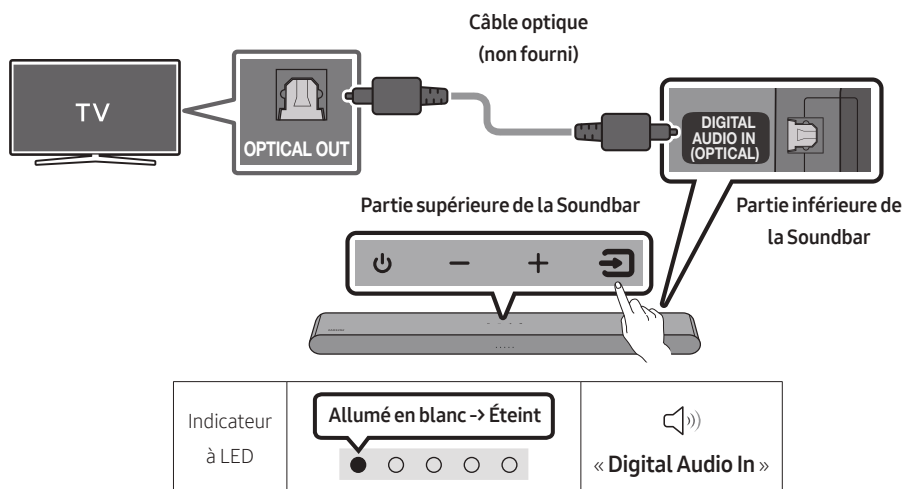

1. Vérifiez que le téléviseur et la Soundbar sont éteints, puis connectez le port **DIGITAL AUDIO IN (OPTICAL)** et le port de sortie OPTICAL du téléviseur à l'aide du câble optique (non fourni), comme indiqué sur la figure.
2. Allumez la Soundbar et le téléviseur.
3. Appuyez sur le bouton (**Source**) du panneau supérieur ou de la télécommande, puis sélectionnez le mode « **Digital Audio In** ».
4. Le son du téléviseur est émis par la Soundbar.

Utilisation de la fonction Q-Symphony

Pour Q-Symphony, la Soundbar se synchronise avec un téléviseur Samsung pour diffuser le son via deux périphériques pour un effet surround optimal. Quand la Soundbar est connectée, le menu «TV+Soundbar» apparaît dans le menu **Sortie son** du téléviseur. Sélectionnez le menu correspondant.

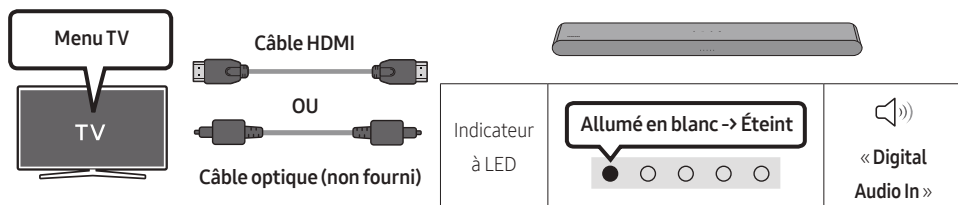

- Exemple de menu TV : **TV + [AV] Soundbar Nom de série (HDMI)**

REMARQUES

- Il peut fonctionner selon le codec pris en charge par le téléviseur.
- Cette fonction n'est prise en charge que lorsque le câble HDMI ou le câble optique (non fourni) est connecté.
- Le message affiché peut différer selon le modèle de téléviseur.
- Cette fonction est disponible sur certaines TV Samsung et certains modèles de Soundbar.

06 CONNEXION SANS FIL AVEC LE TÉLÉVISEUR

Connexion via Bluetooth

Lorsqu'un téléviseur Samsung TV est connecté via Bluetooth, vous pouvez profiter d'un son stéréo sans le casse-tête du câblage.

- Seul un téléviseur Samsung TV peut être connecté à la fois.
- Seul un téléviseur Samsung TV prenant en charge la fonction Bluetooth peut être connecté. Vérifiez les spécifications de votre téléviseur.

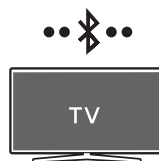

Connexion initiale

1. Appuyez sur la touche **PAIR** sur la télécommande de la Soundbar ou appuyez sur la touche **(Source)** sur le panneau supérieur de la Soundbar pour passer en mode « **Bluetooth** ».

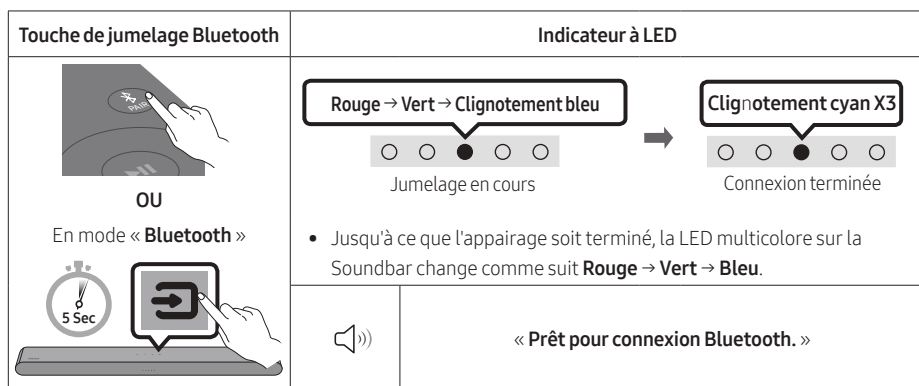

Sélectionnez le mode Bluetooth sur le téléviseur Samsung TV.

(p. ex. Accueil (🏠) → Menu → Paramètres (⚙️) → Tous les paramètres (⚙️) → Son → Sortie son → Liste des haut-parleurs Bluetooth → [AV] Soundbar S5B-Series (Bluetooth))

2. Sélectionnez « **[AV] Soundbar S5B-Series** » à partir de la liste présente sur l'écran du téléviseur. Pour toute Soundbar disponible, le message « **Appariement nécessaire** » ou « **Apparié** » apparaît sur la liste des appareils Bluetooth du téléviseur. Pour connecter le téléviseur Samsung TV à la Soundbar, sélectionnez le message, puis établissez une connexion.
3. Vous pouvez à présent profiter du son du téléviseur Samsung TV à partir de la Soundbar.
 - S'il existe un journal de connexion entre la Soundbar et le téléviseur Samsung, la Soundbar sera automatiquement connectée en changeant son mode sur « **Bluetooth** ».

Si la connexion avec l'appareil échoue

- Si vous possédez une Soundbar (p.ex., une **[AV] Soundbar S5B-Series**) déjà présente dans la liste des enceintes du téléviseur Samsung TV, supprimez-la.
- Ensuite, répétez les étapes 1 à 3.

Déconnexion de la Soundbar et du téléviseur Samsung TV

Appuyez sur la touche  (**Source**) sur le panneau supérieur ou sur la télécommande pour sélectionner un autre mode que « **Bluetooth** ».

- La déconnexion prend un certain temps, car le téléviseur Samsung TV doit recevoir une réponse de la part de la Soundbar.

(Le temps requis peut varier selon le modèle du téléviseur Samsung TV.)

Activation/Désactivation de la connexion auto au téléviseur

Pour annuler la connexion Bluetooth automatique entre la Soundbar et le téléviseur, appuyez sur la touche **Gauche** sur la télécommande pendant 5 secondes avec la Soundbar en mode « **Bluetooth Ready** ».

(Commutez Activé → Désactivé)

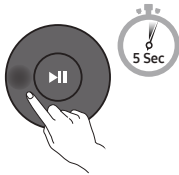
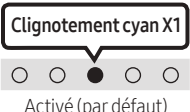
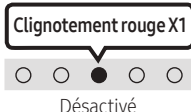
Touche Gauche	Indicateur à LED	
		
Bluetooth Ready	Commutation activation → désactivation	

Remarques concernant la connexion Bluetooth

- Placez un nouvel appareil à une distance inférieure à 1 m de la Soundbar pour établir la connexion par le biais de la communication Bluetooth.
- Si un code d'identification personnel vous est demandé lors de la connexion d'un nouvel appareil Bluetooth, saisissez <0000>.
- La Soundbar s'éteint automatiquement après 20 minutes passées en mode Prêt.
- Il est possible que la Soundbar n'effectue aucune recherche Bluetooth ou n'établisse aucune connexion sous certaines circonstances :
 - En présence d'un fort champ électromagnétique autour de la Soundbar.
 - Si plusieurs appareils Bluetooth ou plus sont jumelés simultanément avec la Soundbar.
 - Si l'appareil Bluetooth est éteint, déplacé ou qu'un dysfonctionnement survient.
- Les appareils électroniques peuvent causer des interférences radio. Les appareils qui génèrent des ondes électromagnétiques doivent être conservés à distance de l'unité principale Soundbar (par ex. des micro-ondes, des appareils LAN sans fil, etc.).

07 CONNEXION D'UN APPAREIL EXTERNE

Connexion à l'aide d'un câble optique

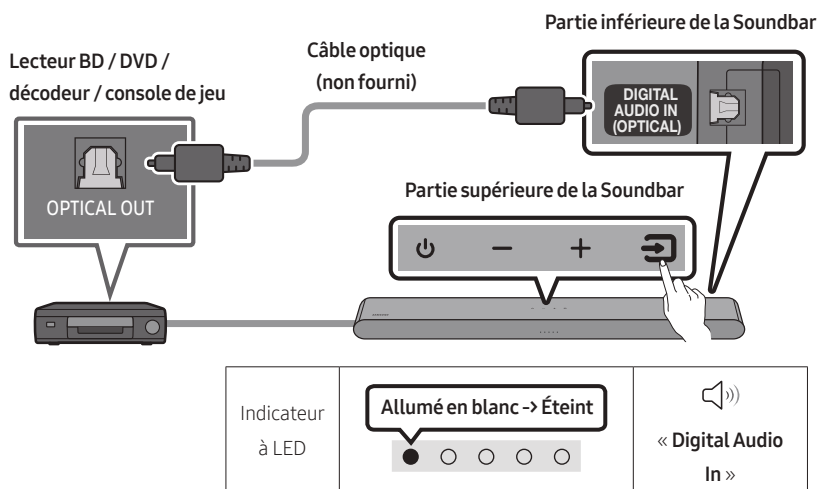

1. Vérifiez que l'appareil externe et la Soundbar sont éteints, et connectez le port **DIGITAL AUDIO IN (OPTICAL)** et le port de sortie OPTICAL de l'appareil externe à l'aide du câble optique (non fourni), comme indiqué sur la figure.
2. Allumez la Soundbar et l'appareil externe.
3. Sélectionnez le mode « **Digital Audio In** » en appuyant sur le bouton  (**Source**) situé sur le panneau frontal ou sur la télécommande.
4. Le son de l'appareil externe est émis par la Soundbar.

08 CONNEXION D'UN PÉRIPHÉRIQUE DE STOCKAGE USB

Vous pouvez lire des fichiers musicaux situés sur les périphériques de stockage USB via la Soundbar.

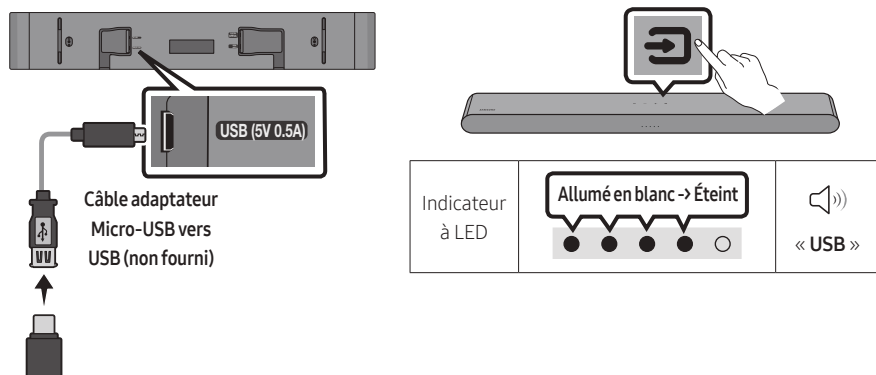

1. Connectez la clé USB à la Soundbar à l'aide du câble adaptateur USB comme indiqué ci-dessus.
 - Le câble adaptateur Micro-USB vers USB est vendu séparément. Pour l'acheter, contactez un Centre de service Samsung ou le Service client de Samsung.
2. Appuyez sur la touche  (**Source**) du panneau supérieur ou de la télécommande, puis sélectionnez le mode « **USB** ».
3. Lisez des fichiers musicaux depuis le périphérique de stockage USB via la Soundbar.
 - La Soundbar s'éteint automatiquement (Auto Power Down) si aucun périphérique USB n'a été connecté pendant plus de 20 minutes.

Liste de compatibilités

Extension	Codec	Débit d'échantillonnage	Débit binaire
*.mp3	MPEG1 Layer2	32 ~ 48 kHz	32 ~ 320 kbps
	MPEG1 Layer3	32 ~ 48 kHz	32 ~ 320 kbps
	MPEG2 Layer3	16 ~ 24 kHz	8 ~ 160 kbps
	MPEG2.5 Layer3	8 ~ 12 kHz	8 ~ 160 kbps
*.wma	WMA7/8/9	32 ~ 48 kHz	32 ~ 320 kbps
*.ogg	Vorbis	32 ~ 48 kHz	45 ~ 500 kbps
*.aac *.m4a	AAC-LC (MPEG2/MPEG4 Audio uniquement)	32 ~ 48 kHz	32 ~ 320 kbps
*.wav	LPCM	32 ~ 192 kHz	1024 ~ 9216 kbps
*.flac	FLAC	32 ~ 192 kHz	162 ~ 8100 kbps
*.aiff	AIFF	32 ~ 192 kHz	1024 ~ 9216 kbps

- Si votre périphérique USB contient trop de dossiers (environ 200) et de fichiers (environ 2000), la Soundbar mettra peut-être du temps à accéder à vos fichiers et à les lancer.
- La Soundbar ne prend en charge que les périphériques USB avec des systèmes de fichiers FAT16 (~2 Go), FAT32 (~2 To) ou NTFS (~2 To).

09 CONNEXION D'UN APPAREIL MOBILE

Connexion via Bluetooth

Lorsqu'un appareil mobile est connecté via Bluetooth, vous pouvez profiter d'un son stéréo sans le casse-tête du câblage.

- Lorsque vous connectez un appareil Bluetooth déjà jumelé et que la Soundbar est éteinte, celle-ci s'allume automatiquement.









Appareil mobile

Connexion initiale

- Lorsque vous établissez la connexion avec un nouvel appareil Bluetooth, veillez à ce que l'appareil soit à une distance inférieure à 1 m de la Soundbar.

1. Appuyez sur la touche **PAIR** sur la télécommande de la Soundbar ou appuyez sur la touche **(Source)** sur le panneau supérieur de la Soundbar pour passer en mode « **Bluetooth** ».

Touche de jumelage Bluetooth	Indicateur à LED	
 <p>OU</p> <p>En mode « Bluetooth »</p> 	 <p>Rouge → Vert → Clignotement bleu</p>  <p>Clignotement cyan X3</p>  <p>Jumelage en cours</p>  <p>Connexion terminée</p> <ul style="list-style-type: none">• Jusqu'à ce que l'appairage soit terminé, la LED multicolore sur la Soundbar change comme suit Rouge → Vert → Bleu.	
	« Ready to connect via Bluetooth. »	

2. Sur votre appareil, sélectionnez « **[AV] Samsung Soundbar S5B-Series** » à partir de la liste qui apparaît.
3. Lisez des fichiers musicaux sur l'appareil connecté via Bluetooth à partir de la Soundbar.

Si la connexion avec l'appareil échoue

- Si vous possédez une Soundbar (par ex, « **[AV] Samsung Soundbar S5B-Series** ») déjà présente dans la liste des enceintes de l'appareil mobile, supprimez-la.
- Répétez les étapes 1 et 2.

Remarques concernant la connexion Bluetooth

- Placez un nouvel appareil à une distance inférieure à 1 m de la Soundbar pour établir la connexion par le biais de la communication Bluetooth.
- Si un code d'identification personnel vous est demandé lors de la connexion d'un nouvel appareil Bluetooth, saisissez <0000>.
- La Soundbar s'éteint automatiquement après 20 minutes passées en mode Prêt.
- Il est possible que la Soundbar n'effectue aucune recherche Bluetooth ou n'établisse aucune connexion sous certaines circonstances :
 - En présence d'un fort champ électromagnétique autour de la Soundbar.
 - Si plusieurs appareils Bluetooth ou plus sont jumelés simultanément avec la Soundbar.
 - Si l'appareil Bluetooth est éteint, déplacé ou qu'un dysfonctionnement survient.
- Les appareils électroniques peuvent causer des interférences radio. Les appareils qui génèrent des ondes électromagnétiques doivent être conservés à distance de l'unité principale Soundbar (par ex. des micro-ondes, des appareils LAN sans fil, etc.).
- La Soundbar prend en charge les données SBC (44,1 kHz, 48 kHz).
- Ne connectez qu'à un appareil Bluetooth prenant en charge la fonction A2DP (AV).
- Vous ne pouvez pas connecter la Soundbar à un appareil Bluetooth ne prenant en charge que la fonction HF (Hands Free).
- Lorsque vous connectez la Soundbar à un appareil Bluetooth, placez-les le plus près possible l'un de l'autre.
- Plus la Soundbar et l'appareil Bluetooth sont éloignés, plus la qualité du son sera mauvaise. La connexion Bluetooth peut se rompre lorsque les appareils sont hors de portée.
- La connexion Bluetooth peut ne pas fonctionner comme prévu dans les zones où la réception est mauvaise.
- Un appareil Bluetooth peut subir du bruit ou un dysfonctionnement dans les conditions suivantes :
 - Lorsque le boîtier est en contact avec l'émetteur-récepteur de signaux sur le dispositif Bluetooth ou la Soundbar
 - Dans les coins ou lorsqu'il y a un obstacle à proximité, tel qu'un mur ou une cloison, où des changements électriques peuvent se produire.
 - Lorsqu'il est exposé à des interférences radio par d'autres produits fonctionnant sur les mêmes plages de fréquences, tels que les équipements médicaux, les fours à micro-ondes et les dispositifs LAN sans fil.
 - Des obstacles tels que les portes et les murs peuvent encore avoir un impact sur la qualité du son même lorsque les appareils se trouvent à portée.
- Notez que la Soundbar ne peut pas être jumelée avec d'autres appareils Bluetooth pendant l'utilisation de l'option Bluetooth.
- Cet appareil sans fil peut causer des interférences électriques lors de son fonctionnement.

Activation/Désactivation de Bluetooth Power

Lorsque la fonction Bluetooth Power Activé est activée et que le Soundbar est désactivé, si un périphérique Bluetooth précédemment associé essaye de se connecter au Soundbar, le Soundbar s'active automatiquement.

1. Appuyez sur la touche **SOUND MODE** et maintenez-la enfoncée pendant plus de 5 secondes sur la télécommande pendant que la Soundbar est sous tension.
2. Le voyant LED multicolore de la Soundbar clignote en « **Cyan** ».

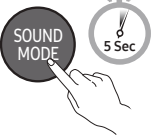
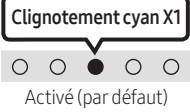
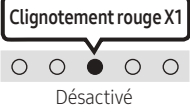
Touche SOUND MODE	Indicateur à LED	
		
Activation/ Désactivation de Bluetooth Power	Commutation activation → désactivation	

Déconnexion de l'appareil Bluetooth d'une Soundbar

Vous pouvez déconnecter le périphérique Bluetooth du système Soundbar. Pour les instructions, reportez-vous au manuel d'utilisation de ce périphérique.

- Le système Soundbar sera déconnecté.
- Si la Soundbar est déconnectée du dispositif Bluetooth, le voyant LED multicolore de la Soundbar clignote en « **Rouge** » trois fois.

Déconnexion de la Soundbar à partir de l'appareil Bluetooth

Appuyez sur la touche  (**Source**) sur le panneau supérieur ou sur la télécommande pour sélectionner un autre mode que « **Bluetooth** ».

- La déconnexion prend du temps parce que l'appareil Bluetooth doit recevoir une réponse de la Soundbar. (La durée de déconnexion peut varier selon l'appareil Bluetooth)

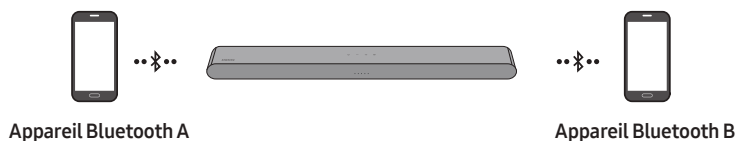

Connexion Multi-Bluetooth

Il est possible de connecter la Soundbar à 2 appareils Bluetooth à la fois.

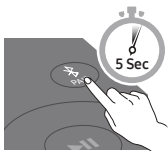

Activation/Désactivation de la connexion auto au téléviseur

1. Appuyez sur la touche **PAIR** pendant plus de 5 secondes sur la télécommande pendant que la Soundbar est éteinte.
2. Le voyant LED multicolore de la Soundbar clignote en « **Cyan** ».

Touche de jumelage Bluetooth	Indicateur à LED	
En étant en mode veille 	Clignotement cyan X1  Multiconnexion activée (par défaut)	Clignotement rouge X1  Multiconnexion désactivée

3. Connectez la Soundbar jusqu'à deux appareils Bluetooth. (Voir page 26)
4. Lisez de la musique à partir de l'un des appareils Bluetooth connectés lorsque deux appareils sont connectés.
5. Si de la musique est lue à partir de l'appareil Bluetooth « B » alors que la lecture est en cours à partir de l'appareil « A », la musique est lue sur l'appareil « B » et est automatiquement arrêtée/mise en pause sur l'appareil « A ».
6. Dans les versions antérieures à AVRCP V1.4, la durée de commutation de l'appareil sur lequel de la musique est en cours de lecture peut être supérieure.

Multi-appariement Bluetooth

Comment coupler plusieurs appareils à la Soundbar

1. Allumez la Soundbar.
2. En mode « **Bluetooth** » seulement, appuyez sur le bouton  (**Source**) sur le dessus de la Soundbar pendant plus de 5 secondes pour que celle-ci entre en mode « **Bluetooth Pairing** », puis sur l'appareil Bluetooth, activez le Bluetooth et sélectionnez la Soundbar dans la liste des appareils disponibles. Cette dernière se connectera automatiquement à l'appareil Bluetooth.
3. Un 2e appareil Bluetooth peut être couplé et connecté à la Soundbar en utilisant la même méthode.
Si vous tentez de connecter un 3e appareil, un appareil connecté qui ne reproduit pas d'audio perdra sa connexion Bluetooth, mais sera quand même couplé à la Soundbar.
4. En utilisant la même méthode, vous pouvez coupler jusqu'à 8 appareils Bluetooth, mais seuls les 2 derniers resteront connectés à la Soundbar en même temps.

REMARQUES

- Connectez la Soundbar jusqu'à deux appareils Bluetooth.
- Lisez de la musique à partir de l'un des appareils Bluetooth connectés lorsque deux appareils sont connectés.
- Si la lecture de musique est lancée à partir de l'appareil Bluetooth « B » alors qu'elle est en cours à partir de l'appareil « A », la musique est lue sur l'appareil « B » et est automatiquement arrêtée/mise en pause sur l'appareil « A ».
- Dans les versions antérieures à AVRCP V1.4, la durée de commutation de l'appareil sur lequel de la musique est en cours de lecture peut être supérieure.
- La commutation entre les appareils peut être activée par une notification ou une alarme sur certains appareils.
- Certains appareils ne prennent pas en charge la multiconnexion Bluetooth.
- Le mode « **Bluetooth Pairing** » s'arrête lorsqu'aucun appareil n'est jumelé dans les 3 minutes.
- La commutation entre des appareils peut prendre environ 7 secondes sur certaines applications.
- Si vous essayez de connecter un 3e appareil Bluetooth, l'appareil A ou B sera déconnecté. (L'appareil qui n'est pas en cours de lecture sera déconnecté.)
- 1 seule TV Samsung ou 2 appareils Bluetooth peuvent être connectés à la Soundbar en même temps.
- La Soundbar se déconnecte des appareils Bluetooth si elle reçoit une demande de connexion d'une TV Samsung.

Utilisation de la fonction Tap Sound

Appuyez sur la Soundbar avec votre appareil mobile pour lire l'audio contenu dans celui-ci via la Soundbar.

- Il se peut que cette fonction ne soit pas prise en charge, selon l'appareil mobile.
- Cette fonction est uniquement compatible avec les appareils mobiles Samsung sous Android 8.1 ou supérieur.

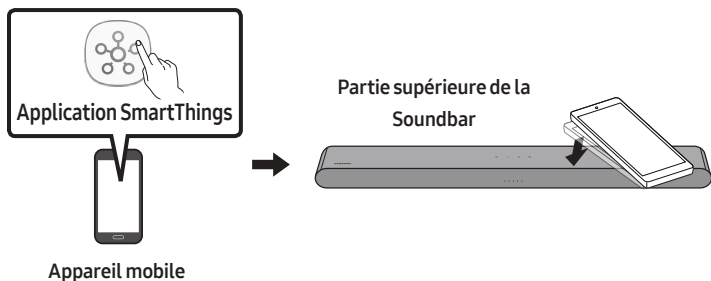

1. Activez la fonction **Tap Sound** sur votre appareil mobile.
 - Pour plus de détails sur la façon d'activer la fonction, reportez-vous à « **Activation de la fonction Tap Sound** » ci-dessous.
2. Appuyez sur la Soundbar avec votre appareil mobile. Sélectionnez « **Démarrer** » dans la fenêtre de message affichée.
Une connexion est établie entre l'appareil mobile et la Soundbar via Bluetooth.
3. Lisez l'audio contenu dans l'appareil mobile via la Soundbar.
 - Cette fonction permet de connecter un appareil mobile à la Soundbar via Bluetooth en détectant les vibrations qui se produisent lorsque l'appareil touche la Soundbar.
 - Assurez-vous que l'appareil mobile ne touche pas un angle saillant de la Soundbar. La Soundbar ou l'appareil mobile risquerait d'être rayé ou endommagé.
 - Il est recommandé de recouvrir l'appareil mobile d'une housse protectrice. Appuyez légèrement sur la zone large de la partie supérieure de la Soundbar, sans forcer.
 - Pour utiliser cette fonction, mettez à jour l'application **SmartThings** à la dernière version.
Il se peut que cette fonction ne soit pas prise en charge, selon la version de l'application.

Activation de la fonction Tap Sound

Utilisez l'application **SmartThings** pour activer la fonction **Tap View, Tap Sound**.

1. Sur l'appareil mobile, exécutez l'application **SmartThings**.
2. Sélectionnez (☰ → ⚙️) dans l'écran d'application **SmartThings** affiché sur l'appareil mobile.
3. Placez « **Tap View, Tap Sound** » sur Activé pour permettre à la fonction de se mettre en marche lorsqu'un appareil mobile est en mouvement à proximité de la Soundbar.

REMARQUES

- Lorsque l'appareil mobile est en mode d'économie d'énergie, la fonction **Tap Sound** ne se met pas en marche.
- La fonction **Tap Sound** pourrait ne pas fonctionner si des appareils situés à proximité de la Soundbar provoquent des interférences radio, comme par exemple, des appareils électriques. Assurez-vous que les appareils susceptibles de provoquer des interférences radio sont placés à une distance suffisante de la Soundbar.

10 INSTALLATION DE LA FIXATION MURALE

Mesures de sécurité relatives à l'installation

- Installez uniquement la Soundbar sur un mur vertical.
- N'installez pas la Soundbar dans un endroit chaud ou humide.
- Vérifiez que le mur est assez résistant pour soutenir le poids du produit. Si ce n'est pas le cas, consolidez le mur ou choisissez un autre point d'installation.
- Achetez et utilisez uniquement les vis de fixation et les dispositifs d'ancrage adaptés au type de mur que vous avez choisi (mur en plâtre, en acier, en bois, etc.). Si possible, fixez les vis du support dans les montants du mur.
- Achetez les vis de montage de fixation murale adaptées au type et à l'épaisseur du mur sur lequel vous souhaitez installer la Soundbar.
 - Diamètre : M5
 - Longueur : 35 mm ou plus selon nos recommandations.
- Connectez des câbles de l'unité aux appareils externes avant de procéder à l'installation murale de la Soundbar.
- Veillez à ce que l'unité soit éteinte et débranchée de la source d'alimentation avant de procéder à l'installation. Dans le cas contraire, il existe un risque d'électrocution.

Composants de fixation murale



Guide de fixation murale



Vis de fixation



(M4 x L10)

Vis



Support de fixation murale

1. Placez le **Guide de fixation murale** contre le mur.
 - Le **Guide de fixation murale** doit être de niveau.
 - Si votre téléviseur est monté sur le mur, installez la Soundbar à au moins 5 cm sous le téléviseur.

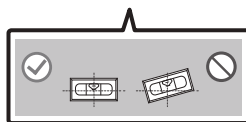
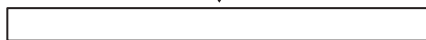
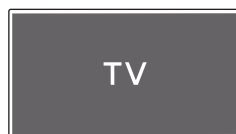

2. Alignez la **Ligne centrale du Guide de fixation murale** avec le centre de votre téléviseur (si vous fixez la Soundbar sous votre téléviseur), puis fixez le **Guide de fixation murale** au mur avec du ruban adhésif.

- Si vous ne fixez pas la Soundbar sous un téléviseur, placez la **Ligne centrale** au centre de la zone d'installation.

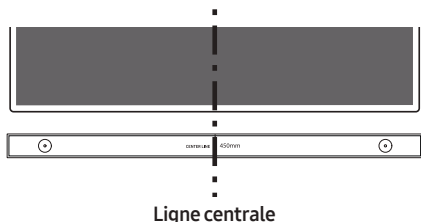

3. Utilisez un stylo pour marquer les positions des trous et retirez le **Guide de fixation murale**.

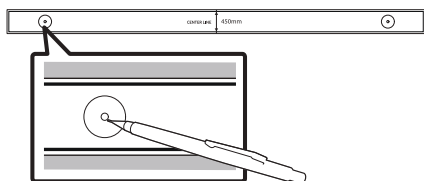

4. À l'aide d'une mèche appropriée, faites un trou dans le mur au niveau de chaque marque.

- Si les marques ne correspondent pas aux positions des poteaux muraux, veillez à insérer les ancrages appropriés dans les trous avant d'insérer les vis portantes. Si vous utilisez des ancrages, pensez à percer des trous suffisamment larges pour les accueillir.

5. Enfoncez une vis (non fournie) dans chaque **Vis de fixation**, puis vissez fermement chaque vis dans un trou pour vis portante.

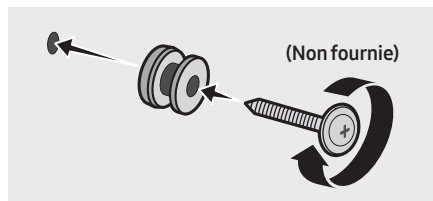

6. Installez les **Support de fixation murale** sur la partie inférieure de la Soundbar, en veillant à les positionner correctement, en utilisant 2 **Vis**.

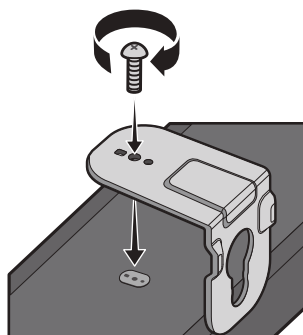

- Lors de l'assemblage, veillez à ce que l'accroche des **Support de fixation murale** se trouve sur l'arrière de la Soundbar.

Arrière de la Soundbar

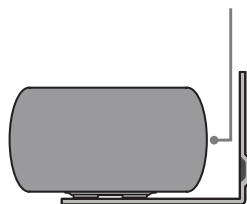

Extrémité droite de la Soundbar

7. Installez la Soundbar, sur laquelle sont fixés les **Supports de fixation murale**, en accrochant les **Supports de fixation murale** sur les **Vis de fixation** sur le mur.

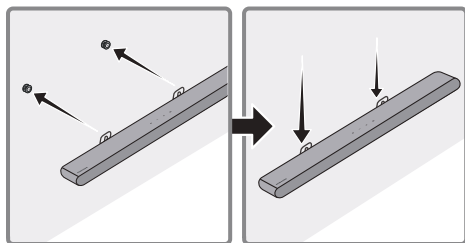

8. Faites glisser la Soundbar vers le bas, comme indiqué ci-dessous, afin que les **Support de fixation murale** reposent de manière sûre sur les **Vis de fixation**.

- Insérez les **Vis de fixation** dans la partie large (inférieure) des **Support de fixation murale**, puis faites glisser les **Support de fixation murale** vers le bas afin que les **Support de fixation murale** reposent de manière sûre sur les **Vis de fixation**.

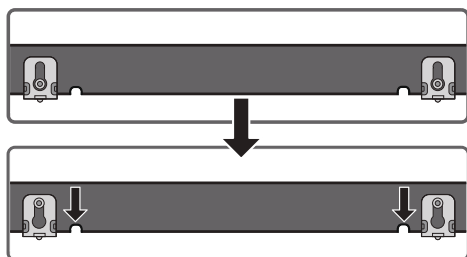

11 INSTALLATION DE LA SOUNDBAR DEVANT LE TÉLÉVISEUR

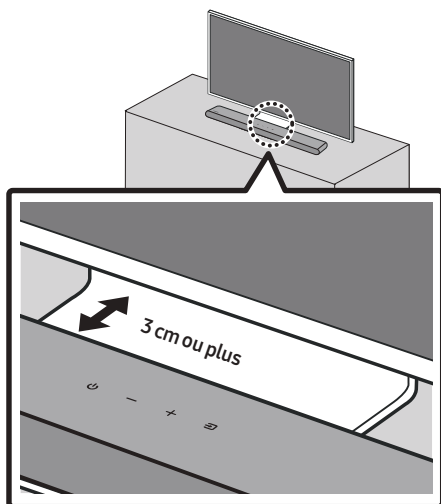

Installez le centre de la Soundbar avec le centre du téléviseur comme illustré sur l'image. Placez la Soundbar à au moins 3 cm du téléviseur.

REMARQUES

- Veillez à ce que la Soundbar soit placée sur une surface plane et stable.
- Un écart insuffisant par rapport au téléviseur peut entraîner des problèmes acoustiques.

12 MISE À JOUR DU LOGICIEL

Important : après la mise à niveau, conservez les paramètres d'origine.

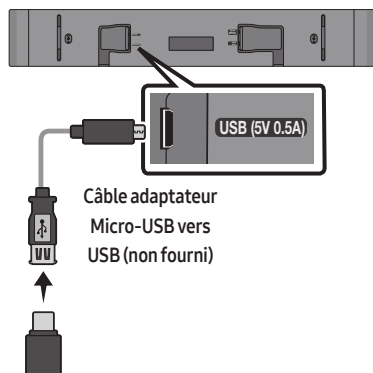

1. Connectez une clé USB au port USB de votre ordinateur.

Important : assurez-vous qu'il n'y a pas de fichiers musicaux sur la clé USB. S'il y en a, cela risque de faire échouer la mise à jour du micrologiciel.

2. Accédez au site (samsung.com) → sélectionnez Entrez le numéro de modèle, puis saisissez le modèle de votre Soundbar. Sélectionnez manuels et téléchargements, puis téléchargez le dernier fichier de mise à jour.

3. Sauvegardez le logiciel téléchargé sur une clé USB et sélectionnez « Extraire ici » pour décompresser le dossier.

4. Allumez la Soundbar et connectez la clé USB contenant la mise à jour logicielle au port femelle d'un câble adaptateur Micro-USB. Branchez le câble au port USB de la Soundbar.

5. Insérez le connecteur USB dans la Soundbar et passez sur la source USB. Le logiciel se met à jour automatiquement et s'achève en 2 minutes. Pendant le processus de mise à jour, les 5 voyants LED commencent à clignoter en boucle, puis restent allumés en blanc, et enfin clignotent à nouveau en boucle. Une fois la mise à jour terminée, le voyant cyan clignote 3 fois et la Soundbar redémarre automatiquement.

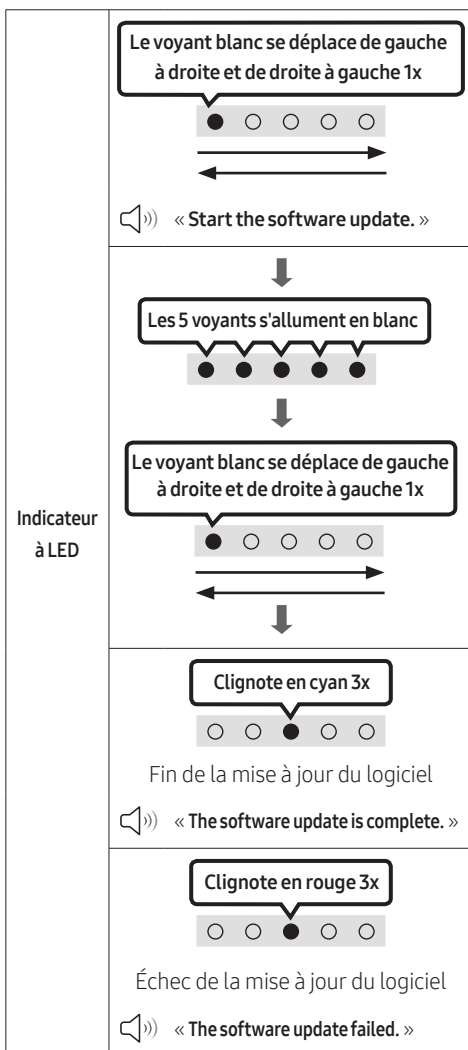

- Ce produit est équipé de la fonction DUAL BOOT. Si la mise à jour du micrologiciel échoue, vous pouvez exécuter à nouveau la mise à jour.

Si le clignotement de séquence LED n'est pas affiché

1. Éteignez la Soundbar, déconnectez et ensuite reconnectez le périphérique de stockage qui contient le fichier de mise à jour au port **USB** de la Soundbar.
2. Débranchez le cordon d'alimentation de la Soundbar, rebranchez-le, puis allumez la Soundbar.

REMARQUES

- La mise à jour du micrologiciel peut ne pas se faire correctement si les fichiers audio reconnus par la Soundbar sont stockés dans le périphérique de stockage.
- N'éteignez pas l'appareil et ne retirez pas le périphérique USB lorsque les mises à jour sont en train d'être appliquées. L'unité principale s'éteindra automatiquement après avoir terminé la mise à jour du micrologiciel.
- Après la mise à niveau, conservez les paramètres d'origine (volume, champ sonore, etc.).
 - Une fois la mise à jour du microprogramme terminée, la Soundbar s'allume automatiquement et l'interface vocale s'active.
Si la mise à jour du logiciel échoue, contrôlez si la clé USB est défectueuse.
- Les utilisateurs de Mac OS doivent utiliser MS-DOS (FAT) comme format USB.
- L'exécution de la mise à jour via USB peut ne pas être possible en fonction du fabricant du périphérique de stockage.

Réinitialisation

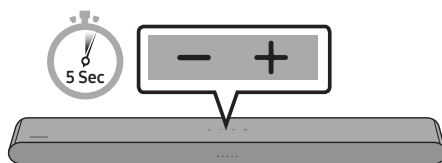

Avec la Soundbar activée, maintenez les touches **– + (Volume)** situées sur le boîtier enfoncées simultanément pendant au moins 5 secondes. L'affichage LED change comme indiqué ci-dessous, puis la Soundbar est réinitialisée.

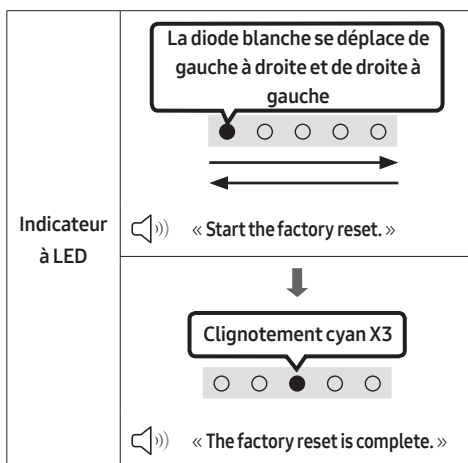

⚠ ATTENTION

- Tous les réglages de la Soundbar sont réinitialisés. Veillez à n'effectuer cette opération que lorsque la réinitialisation est nécessaire.

13 DÉPANNAGE

Avant de contacter l'assistance, veuillez lire ce qui suit.

La Soundbar ne s'allume pas.

- Vérifiez que le cordon d'alimentation de la Soundbar est correctement inséré dans la prise.

La Soundbar fonctionne par intermittence.

- Retirez le cordon d'alimentation, puis insérez-le à nouveau.
- Mettez l'appareil externe hors tension, puis sous tension, et réessayez.
- En l'absence de signal, la Soundbar s'éteint automatiquement après un certain temps. Activez l'alimentation. (Voir page 9.)

La télécommande ne fonctionne pas.

- Pointez la télécommande directement vers la Soundbar.
- Remplacez les piles de la télécommande par des piles neuves.

La Soundbar n'émet aucun son.

- Le volume de la Soundbar est trop bas ou a été mis en sourdine. Réglez le volume.
- Si un appareil externe (STB, appareil Bluetooth, appareil mobile, etc.) est connecté, réglez le volume de l'appareil externe.
- Sélectionnez la Soundbar comme sortie du son du téléviseur. (Téléviseur Samsung : Accueil (🏠) → Menu → Paramètres (⚙️) → Tous les paramètres (⚙️) → Son → Sortie son → Sélectionnez la Soundbar)
- La connexion du câble à la Soundbar peut ne pas être desserrée. Débranchez le câble et connectez-le de nouveau.
- Débranchez complètement le cordon d'alimentation, reconnectez-le, puis allumez l'alimentation.
- Initialisez l'appareil et réessayez. (Voir page 36.)

Si le téléviseur n'est pas connecté via HDMI (ARC).

- Vérifiez si le câble HDMI est correctement connecté à la borne ARC. (Voir page 17.)
- La connexion peut être rendue impossible par l'appareil externe connecté (décodeur, console de jeu, etc.). Connectez directement la Soundbar.
- Il est possible que HDMI-CEC ne soit pas activé sur le téléviseur. Activez CEC sur le menu TV. (Téléviseur Samsung : Accueil (🏠) → Menu → Paramètres (⚙️) → Tous les paramètres (⚙️) → Connexion → Gestionnaire de périphériques externes → Anynet+ (HDMI-CEC) ALLUMÉ)

La Soundbar ne se connecte pas via Bluetooth.

- Lors de la connexion d'un nouvel appareil, passez en mode jumelage Bluetooth pour établir la connexion. (Maintenez la touche **✳️ PAIR** de la télécommande ou la touche **📡 (Source)** située sur le boîtier de la Soundbar enfoncée pendant au moins 5 secondes.)
- Si la Soundbar est connectée à un autre appareil, déconnectez d'abord cet appareil pour changer d'appareil.
- Supprimez la liste des enceintes Bluetooth sur l'appareil à connecter, puis reconnectez-le. (Téléviseur Samsung : Accueil (🏠) → Menu → Paramètres (⚙️) → Tous les paramètres (⚙️) → Son → Sortie son → Liste des haut-parleurs Bluetooth)
- Débranchez puis reconnectez la fiche d'alimentation, et réessayez.
- Initialisez l'appareil et réessayez. (Voir page 36.)

Le son se coupe lors d'une connexion via Bluetooth.

- Si votre appareil connecté via Bluetooth se situe à une distance trop importante de la Soundbar, il est possible que le son soit coupé. Rapprochez l'appareil de la Soundbar.
- Si une partie du corps entre en contact avec l'émetteur Bluetooth ou que le produit est installé sur un meuble en métal, il est possible que le son émis soit coupé. Vérifiez l'environnement d'installation et les conditions d'utilisation.

La multiconnexion Bluetooth ne fonctionne pas.

- Lorsque le téléviseur est connecté à la Soundbar, la multiconnexion Bluetooth peut ne pas fonctionner. Déconnectez la Soundbar du téléviseur et réessayez.
- Vérifiez que le paramètre de multiconnexion Bluetooth est activé. (Reportez-vous à la section "**La Soundbar ne se connecte pas via Bluetooth.**").
- Déconnectez l'appareil en cours de lecture, appariez-le avec l'appareil que vous souhaitez connecter, puis reconnectez l'appareil précédent.
- Si le son est inaudible même après avoir établi correctement la connexion, reportez-vous à la section "**Le son se coupe lors d'une connexion via Bluetooth.**".

La Soundbar ne s'allume pas automatiquement avec le téléviseur.

- Éteindre la Soundbar alors que vous regardez le téléviseur entraîne la désactivation de la synchronisation de l'alimentation du téléviseur et de la Soundbar. Commencez par éteindre le téléviseur.

14 LICENCE



Manufactured under license from Dolby Laboratories. Dolby, Dolby Audio and the double-D symbol are trademarks of Dolby Laboratories Licensing Corporation.

* Ce produit ne prend pas en charge Dolby Atmos®.



For DTS patents, see <http://patents.dts.com>.
Manufactured under license from DTS, Inc. (for companies headquartered in the U.S./ Japan/Taiwan) or under license from DTS Licensing Limited (for all other companies). DTS, Digital Surround, and the DTS logo are registered trademarks or trademarks of DTS, Inc. in the United States and other countries.
© 2021 DTS, Inc. ALL RIGHTS RESERVED.



The terms HDMI and HDMI High-Definition Multimedia Interface, and the HDMI Logo are trademarks or registered trademarks of HDMI Licensing Administrator, Inc. in the United States and other countries.



The Bluetooth® word mark and logos are registered trademarks owned by Bluetooth SIG, Inc. and any use of such marks by Samsung Electronics Co., Ltd. is under license. Other trademarks and trade names are those of their respective owners.



[ENERGY STAR]

ENERGY STAR qualified model only

- Your Samsung product is ENERGY STAR qualified in its factory default setting. Change to certain features, settings and functionality in this product can change the power consumption, possibly beyond the limits required for ENERGY STAR qualification.
- Environmental Protection Agency and Department of Energy. ENERGY STAR is a joint program of the Government agencies, designed to promote energy efficient products and practices.

Refer to www.energystar.gov for more information of the ENERGY STAR Program.

ENERGY STAR qualified model only (Applicable to Thin Client models only)

As an ENERGY STAR® Partner, SAMSUNG has determined that this product meets the ENERGY STAR® guidelines for energy efficiency.

- The ENERGY STAR Program has been to reduced greenhouse gas emissions and save energy through voluntary labeling.
- Power management setting of this product have been enabled by default, and have various timing setting from 1 minutes to 5 hours.
- The product can wake with a button press on the chassis from sleep mode.

ENERGY STAR qualified model only (The other models)

- As an ENERGY STAR Partner, Samsung has determined that this product or product models meets the ENERGY STAR guideline for energy efficiency.
-

15 AVIS DE LICENCE LIBRE

Pour envoyer des questions et des demandes concernant des logiciels libres, contactez Samsung Open Source (<http://opensource.samsung.com>)

16 REMARQUE IMPORTANTE À PROPOS DU SERVICE

- Les figures et les illustrations du présent Manuel d'utilisation sont fournies à titre de référence uniquement et peuvent différer de l'apparence du produit réel.
- Des frais supplémentaires pourront vous être facturés dans les cas suivants :
 - (a) Vous demandez l'intervention d'un ingénieur, mais il s'avère que l'appareil ne présente aucune anomalie (par ex. vous n'avez pas lu ce Manuel d'utilisation).
 - (b) Vous portez l'unité à un centre de réparation, mais il s'avère que celle-ci ne présente aucune défaillance (par ex. vous n'avez pas lu ce Manuel d'utilisation).
- Le montant de ces frais administratifs vous sera notifié avant que tout travail ou toute visite à votre domicile ne soit effectuée.

17 SPÉCIFICATIONS ET GUIDE

Spécifications

Nom du modèle	HW-S50B / HW-S56B
USB	5V/0,5A
Poids	2,4 kg
Dimensions (L x H x P)	670,0 x 62,3 x 105,0 mm
Plage de températures en fonctionnement	+5°C à +35°C
Plage d'humidité en fonctionnement	10 % ~ 75 %
AMPLIFICATEUR Puissance de sortie nominale	(30W x 2) + (30W x 2) + 20W
Formats de lecture pris en charge DTS, Dolby® Digital (Le son DTS Virtual Surround est lu au format DTS.)	LPCM 2ch, Dolby Audio™ (prise en charge de Dolby® Digital), DTS, DTS Virtual:X
PUISSANCE DE SORTIE DE L'APPAREIL SANS FIL	La puissance de transmission est de 9 dBm.

Consommation électrique totale en veille (W)	0,5W
Bluetooth Méthode de désactivation du port	Appuyez et maintenez enfoncée la touche SOUND MODE pendant plus de 5 secondes pour désactiver la fonction Bluetooth Power.

REMARQUES

- Samsung Electronics Co., Ltd se réserve le droit de modifier les caractéristiques sans préavis.
- Le poids et les dimensions sont approximatifs.

Par la présente, Samsung déclare que cet équipement radio est conforme à la directive 2014/53/UE et répond à toutes les exigences réglementaires du Royaume-Uni.

Le texte complet de la déclaration de conformité est accessible à l'adresse <http://www.samsung.com> : accédez à Assistance, puis saisissez le nom du modèle.

Cet équipement peut fonctionner dans tous les pays de l'UE et au Royaume-Uni.



[Élimination des batteries de ce produit]

(Applicable aux pays disposant de systèmes de collecte séparés)

Le symbole sur la batterie, le manuel ou l'emballage indique que les batteries de ce produit ne doivent pas être éliminées en fin de vie avec les autres déchets ménagers. L'indication éventuelle des symboles chimiques Hg, Cd ou Pb signifie que la batterie contient des quantités de mercure, de cadmium ou de plomb supérieures aux niveaux de référence stipulés dans la directive CE 2006/66.

Si les batteries ne sont pas correctement éliminées, ces substances peuvent porter préjudice à la santé humaine ou à l'environnement.

Afin de protéger les ressources naturelles et d'encourager la réutilisation du matériel, veuillez à séparer les batteries des autres types de déchets et à les recycler via votre système local de collecte gratuite des batteries.



Les bons gestes de mise au rebut de ce produit (Déchets d'équipements électriques & électroniques)

(Applicable aux pays disposant de systèmes de collecte séparés)

Ce symbole sur le produit, ses accessoires ou sa documentation indique que ni le produit, ni ses accessoires électroniques usagés (chargeur, casque audio, câble USB, etc.) ne peuvent être jetés avec les autres déchets ménagers. La mise au rebut incontrôlée des déchets présentant des risques environnementaux et de santé publique, veuillez séparer vos produits et accessoires usagés des autres déchets. Vous favoriserez ainsi le recyclage de la matière qui les compose dans le cadre d'un développement durable.

Les particuliers sont invités à contacter le magasin leur ayant vendu le produit ou à se renseigner auprès des autorités locales pour connaître les procédures et les points de collecte de ces produits en vue de leur recyclage. Les entreprises et particuliers sont invités à contacter leurs fournisseurs et à consulter les conditions de leur contrat de vente. Ce produit et ses accessoires ne peuvent être jetés avec les autres déchets.

Pour obtenir des informations sur les engagements environnementaux de Samsung et sur les obligations réglementaires spécifiques à l'appareil, par ex. la réglementation REACH WEEE, rendez-vous sur : www.samsung.com/uk/aboutsamsung/sustainability/environment/our-commitment/data/

RÈGLEMENT (UE) 2019/1782 DE LA COMMISSION









Exigences d'écoconception applicables aux sources d'alimentation externe :

www.samsung.com/global/ecodesign_component

INFORMAZIONI SULLA SICUREZZA

NORME PER LA SICUREZZA

PER RIDURRE I RISCHI DI FOLGORAZIONE, NON RIMUOVERE IL COPERCHIO (O IL RETRO), ALL'INTERNO NON VI SONO PARTI RIPARABILI DALL'UTENTE. PER L'ASSISTENZA TECNICA FARE RIFERIMENTO A PERSONALE QUALIFICATO. Fare riferimento alla seguente tabella per una descrizione dei simboli che è possibile trovare sul proprio prodotto Samsung.

	ATTENZIONE RISCHIO DI FOLGORAZIONE. NON APRIRE.	
	Questo simbolo indica che all'interno sono presenti tensioni pericolose. E' pericoloso toccare in qualsiasi modo le parti interne di questo prodotto.	
	Questo simbolo indica la disponibilità di informazioni importanti nella letteratura del prodotto relative al funzionamento e alla manutenzione del dispositivo.	
	Prodotto di Classe II: Questo simbolo indica che il prodotto non necessita di una connessione di sicurezza alla terra. Se questo simbolo non è presente su un prodotto con un cavo di alimentazione, il prodotto DEVE disporre di una connessione sicura a una presa di corrente dotata di messa a terra.	
	Tensione CA: Questo simbolo indica che la tensione contrassegnata con questo simbolo è di tipo CA.	
	Tensione CC : Questo simbolo indica che la tensione contrassegnata con questo simbolo è di tipo CC.	
	Attenzione, consultare le Istruzioni per l'uso: Questo simbolo indica all'utente la necessità di consultare il manuale dell'utente per ottenere ulteriori informazioni sulla sicurezza.	

AVVERTENZA

- Per ridurre i rischi d'incendio e di scosse elettriche non esporre l'apparecchio a pioggia o umidità.

ATTENZIONE

- PER EVITARE SCOSSE ELETTRICHE, INSERIRE CORRETTAMENTE E COMPLETAMENTE LA SPINA.
- Questo dispositivo deve essere sempre collegato ad una presa elettrica dotata di messa a terra di protezione.
- Per scollegare il dispositivo dalla rete elettrica, lo spinotto deve essere estratto dalla presa, pertanto esso deve essere facilmente raggiungibile.
- Non schizzare o sgocciolare liquidi sull'apparecchio. Non sistemare oggetti pieni di liquidi, come dei vasi, sull'apparecchio.
- Per spegnere completamente l'apparecchio, estrarre la spina di alimentazione dalla presa di rete.
Di conseguenza, la spina di alimentazione deve essere facilmente e prontamente accessibile in qualsiasi momento.

PRECAUZIONI

1. Assicurarsi che l'alimentazione CA della propria abitazione sia conforme ai requisiti di potenza riportati sull'adesivo di identificazione situato sulla parte inferiore del prodotto. Installare il prodotto orizzontalmente, su un supporto adeguato (mobile), verificando che vi sia spazio sufficiente per una corretta ventilazione 7 - 10 cm. Assicurarsi che le aperture di ventilazione non siano coperte. Non sistemare l'unità su amplificatori o altri dispositivi che possono diventare caldi. Questa unità è progettata per un uso continuo. Per spegnere completamente l'unità, scollegare il connettore CA dalla presa di rete. Scollegare l'unità dalla presa se si prevede di non utilizzarla per un periodo prolungato.
2. Durante i temporali, scollegare la spina di alimentazione dalla presa. I picchi di alta tensione provocati dai fulmini potrebbero danneggiare l'unità.
3. Non esporre l'unità alla luce diretta del sole o ad altre fonti di calore. Questo potrebbe causare il surriscaldamento e il malfunzionamento dell'unità.
4. Tenere il prodotto lontano da fonti di umidità (ad es. vasi) e calore eccessivo (ad es. fuoco) o da apparecchi che generano un forte campo magnetico o elettrico. In caso di malfunzionamento dell'unità, scollegare il cavo di alimentazione dalla presa di corrente. Il prodotto non è destinato all'uso industriale. Questo prodotto è destinato esclusivamente all'uso personale. Se il prodotto o il disco vengono conservati a basse temperature, potrebbe formarsi della condensa. Trasportando l'unità in inverno, attendere circa 2 ore prima di utilizzarla, in modo che ritorni a temperatura ambiente.
5. Le batterie utilizzate con questo prodotto contengono sostanze chimiche dannose per l'ambiente. Non smaltirle con i comuni rifiuti domestici. Non gettare le batterie nel fuoco. Non cortocircuitare, smontare o surriscaldare le batterie. **ATTENZIONE** : Una installazione scorretta delle batterie può causarne l'esplosione. Sostituire solo con batterie dello stesso tipo o equivalenti.

SOMMARIO

01	Verifica dei componenti	6
02	Panoramica del prodotto	7
	Pannello anteriore / Pannello superiore della Soundbar	7
	Pannello inferiore della Soundbar	8
03	Utilizzo del telecomando	9
	Inserimento delle batterie prima dell'utilizzo del telecomando (2 batterie AAA)	9
	Come utilizzare il telecomando	9
	Utilizzo dei pulsanti nascosti (pulsanti con più di una funzione)	14
	Specifiche di uscita per diverse modalità di effetti sonori	14
	Regolazione del volume della Soundbar con il telecomando della TV	15
04	Connessione della Soundbar	16
	Collegamento della corrente elettrica	16
	Collegamento del kit posteriore wireless Samsung e del subwoofer alla Soundbar	16
05	Utilizzo di una connessione cablata alla TV	17
	Metodo 1. Connessione tramite cavo HDMI	17
	Metodo 2. Connessione tramite cavo ottico	19
06	Utilizzo di una connessione wireless alla TV	21
	Connessione tramite Bluetooth	21

07	Connessione di un dispositivo esterno	23
	Connessione tramite cavo ottico	23
08	Collegamento di un dispositivo di memoria USB	24
09	Connessione di un dispositivo mobile	26
	Connessione tramite Bluetooth	26
	Utilizzo di Tap Sound	31
10	Installazione del supporto per montaggio a parete	32
	Precauzioni per l'installazione	32
	Componenti del supporto per montaggio a parete	32
11	Installazione della Soundbar davanti alla TV	34
12	Aggiornamento del software	35
	Ripristino	36
13	Risoluzione dei problemi	37
14	Licenza	38
15	Avviso di licenza open source	39
16	Nota importante sul servizio	39
17	Specifiche e guida	40
	Specifiche	40

01 VERIFICA DEI COMPONENTI



Unità principale della Soundbar



Telecomando/batterie della Soundbar



Cavo HDMI



Adattatore CA/CC (Soundbar)



Cavo di alimentazione (Soundbar)



Guida per montaggio a parete



Rondella di
fissaggio x 2



Vite x 2
(M4 x L10)











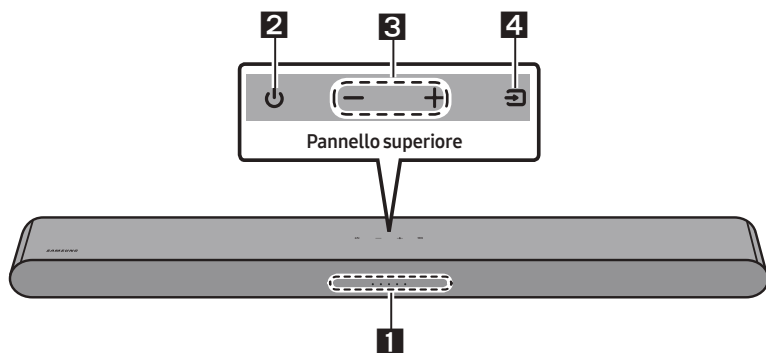























































Supporto per montaggio a
parete x 2

- Per ulteriori informazioni sull'alimentazione e il consumo di energia, vedere l'etichetta applicata al prodotto. (Etichetta: base dell'unità principale della Soundbar)
- Per acquistare componenti aggiuntivi o cavi opzionali, contattare il Centro Assistenza Samsung o l'Assistenza clienti Samsung.
- Per ulteriori informazioni sul montaggio a parete, andare a pagina 32.
- Le caratteristiche e le specifiche sono soggette a modifiche senza preavviso.
- L'aspetto degli accessori potrebbe variare leggermente dalle illustrazioni riportate sopra.

02 PANORAMICA DEL PRODOTTO

Pannello anteriore / Pannello superiore della Soundbar



<p>1</p>	<p>Indicatore LED</p>	<p>L'indicatore LED lampeggia, si illumina o cambia colore a seconda dello stato o della modalità corrente della Soundbar. Come descritto di seguito, il colore dell'indicatore LED e il numero di spie indicano la modalità attiva.</p> <table border="1" data-bbox="266 754 1025 836"> <tr> <td style="text-align: center;">  LED bianco </td> <td style="text-align: center;">  LED bianco </td> <td style="text-align: center;">  LED multicolore </td> <td style="text-align: center;">  LED bianco </td> <td style="text-align: center;">  LED bianco </td> </tr> </table> <ul style="list-style-type: none"> Il LED multicolore cambia in Bianco, Ciano, Verde, Rosso, Giallo, Arancione, Viola e Blu a seconda dello stato o della modalità. 	 LED bianco	 LED bianco	 LED multicolore	 LED bianco	 LED bianco		
 LED bianco	 LED bianco	 LED multicolore	 LED bianco	 LED bianco					
<p>2</p>	<p>Alimentazione</p>	<p>Consente di accendere e spegnere il dispositivo.</p>							
<p>3</p>	<p>Volume</p>	<p>Regola il volume.</p>							
<p>4</p>	<p>Sorgente</p>	<ul style="list-style-type: none"> Premere il tasto  (Sorgente) per cambiare modalità. Ogni volta che si cambia modalità, il LED si accende in bianco e poi si spegne. <table border="1" data-bbox="266 1107 1025 1289"> <tr> <td style="text-align: center;"> <p>Indicatore LED</p> <div style="border: 1px solid black; padding: 2px; display: inline-block;"> <p>Bianco acceso -> spento</p>      </div> </td> <td style="text-align: center;"> <div style="border: 1px solid black; padding: 2px; display: inline-block;"> <p>Bianco acceso -> spento</p>      </div> </td> <td style="text-align: center;"> <div style="border: 1px solid black; padding: 2px; display: inline-block;"> <p>Bianco acceso -> spento</p>      </div> </td> </tr> <tr> <td style="text-align: center;">  </td> <td style="text-align: center;"> <p>"Digital Audio In" oppure "TV ARC"</p> </td> <td style="text-align: center;"> <p>"Bluetooth"</p> </td> <td style="text-align: center;"> <p>"USB"</p> </td> </tr> </table>	<p>Indicatore LED</p> <div style="border: 1px solid black; padding: 2px; display: inline-block;"> <p>Bianco acceso -> spento</p>      </div>	<div style="border: 1px solid black; padding: 2px; display: inline-block;"> <p>Bianco acceso -> spento</p>      </div>	<div style="border: 1px solid black; padding: 2px; display: inline-block;"> <p>Bianco acceso -> spento</p>      </div>		<p>"Digital Audio In" oppure "TV ARC"</p>	<p>"Bluetooth"</p>	<p>"USB"</p>
<p>Indicatore LED</p> <div style="border: 1px solid black; padding: 2px; display: inline-block;"> <p>Bianco acceso -> spento</p>      </div>	<div style="border: 1px solid black; padding: 2px; display: inline-block;"> <p>Bianco acceso -> spento</p>      </div>	<div style="border: 1px solid black; padding: 2px; display: inline-block;"> <p>Bianco acceso -> spento</p>      </div>							
	<p>"Digital Audio In" oppure "TV ARC"</p>	<p>"Bluetooth"</p>	<p>"USB"</p>						

- Quando si inserisce il cavo CA, il tasto di accensione riprenderà a funzione entro 4 - 6 secondi.
- Quando si accende questa unità, il suono verrà riprodotto dopo un ritardo di 4 - 5 secondi.
- hSe il suono proviene sia dalla TV sia dalla Soundbar, accedere al menu **Impostazioni** per l'audio della TV e impostare il diffusore TV su **Altoparlante esterno**.

Pannello inferiore della Soundbar

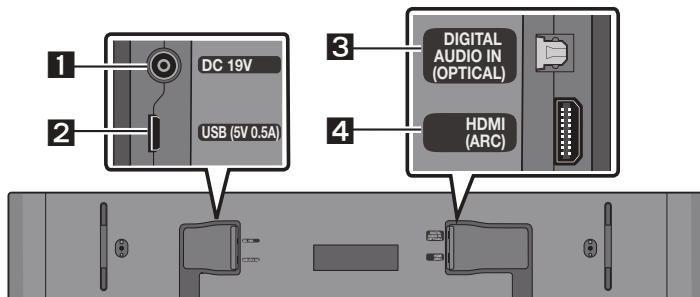

1	DC 19V (Ingresso alimentazione) Collegare l'adattatore CA/CC.
2	USB (5V 0.5A) Collegare a un dispositivo USB per riprodurre file musicali sul dispositivo USB tramite la Soundbar.
3	DIGITAL AUDIO IN (OPTICAL) Collegare all'uscita (ottica) digitale di un dispositivo esterno.
4	HDMI (ARC) Collegare alla presa jack HDMI (ARC) di una TV.

- Per scollegare il cavo di alimentazione dell'adattatore CA/CC da una presa a parete, tirarlo afferrandolo per la spina. Non tirare afferrando il cavo.
- Non collegare questa unità o altri componenti a una presa CA finché non sono stati completati tutti i collegamenti tra i componenti.

03 UTILIZZO DEL TELECOMANDO

Inserimento delle batterie prima dell'utilizzo del telecomando (2 batterie AAA)

Far scorrere il coperchio posteriore nella direzione della freccia fino alla completa rimozione. Inserire 2 batterie AAA (1,5 V) orientate in maniera tale da rispettarne la polarità. Far scorrere il coperchio posteriore fino al raggiungimento della posizione iniziale.

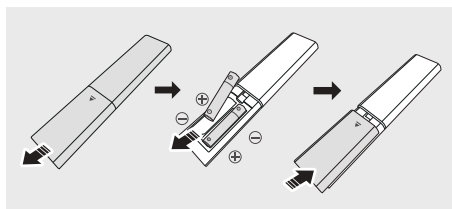

Come utilizzare il telecomando

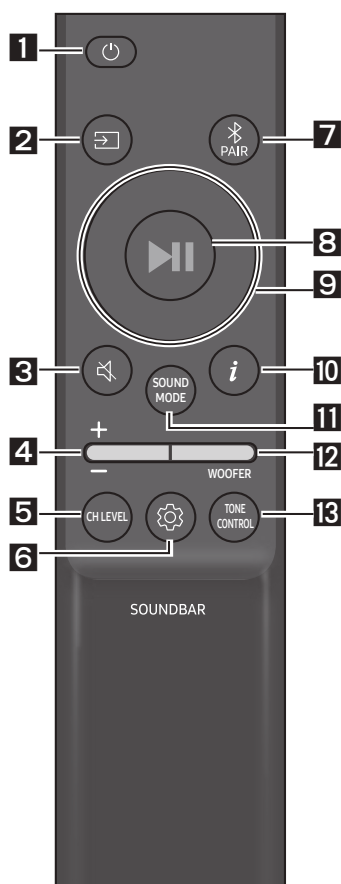

1	Alimentazione Consente di accendere e spegnere la Soundbar.						
Indicatore LED	<table border="1"><tr><td>La spia ciano lampeggia X1</td><td>La spia rossa lampeggia X3</td></tr><tr><td></td><td></td></tr><tr><td>Acceso</td><td>Spento</td></tr></table>	La spia ciano lampeggia X1	La spia rossa lampeggia X3			Acceso	Spento
La spia ciano lampeggia X1	La spia rossa lampeggia X3						
Acceso	Spento						
	<ul style="list-style-type: none">• Funzione Auto Power Down L'unità si spegne automaticamente nelle situazioni seguenti:<ul style="list-style-type: none">- Nella modalità "Digital Audio In" oppure "TV ARC" / "Bluetooth" / "USB" se l'assenza del segnale audio si prolunga per 20 minuti.						
2	(Sorgente) Premere per selezionare una sorgente connessa alla Soundbar.						
3	(Muto) Premere il tasto (Muto) per disattivare l'audio. Premerlo nuovamente per riattivare l'audio.						
Indicatore LED	<table border="1"><tr><td>Lampeggia ripetutamente</td></tr><tr><td></td></tr></table>	Lampeggia ripetutamente					
Lampeggia ripetutamente							

4**Volume**

Premere il tasto su o giù per regolare il volume.

Indicatore LED	<p>La spia bianca si sposta a destra X1</p> <p>Volume su</p>	<p>La spia bianca si sposta a sinistra X1</p> <p>Volume giù</p>
-------------------	--	---

5**CH LEVEL**

Premendo il pulsante è possibile regolare il volume di ciascun altoparlante.

Indicatore LED	<p>La spia bianca lampeggia X1</p>
	"Centre Level"

- Se vengono connessi gli altoparlanti posteriori (venduti separatamente), l'impostazione "**Rear Level**" è supportata. Per regolare il volume del "**Rear Level**" tra -6 e +6, utilizzare i pulsanti **Su/Giù**.

6 **(Controllo audio)**





Premendo il pulsante è possibile impostare la funzione audio. L'opzione desiderata può essere regolata usando i tasti **Su/Giù**. Ogni volta che si cambia modalità, il LED multicolore lampeggia in bianco.

Indicatore LED	<p>La spia bianca lampeggia X1</p>
	"Sync" → "Night mode" → "Voice enhancement"

- Se il video della TV e l'audio della Soundbar non sono sincronizzati, selezionare "**Sync**" in Controllo audio, quindi impostare il ritardo dell'audio tra 0~300 millisecondi usando i tasti **Su/Giù**. (Non disponibile nel modo "**USB**" o "**Bluetooth**".)
- La funzione "**Sync**" è supportata solo per alcune funzioni.
- "**Night mode**" e "**Voice enhancement**" non sono supportate nella modalità audio "**DTS Virtual:X**".
- "**Night mode**" è ottimizzata per la visione notturna con le impostazioni regolate per abbassare il volume ma mantenere i dialoghi chiari.
- "**Voice enhancement**" semplifica l'ascolto dei dialoghi parlati nei film e in TV.

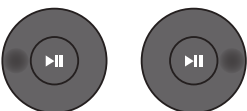
EQ 7 bande

Tenere premuto il tasto  (**Controllo audio**) per circa 5 secondi per regolare il suono per ogni banda di frequenza. È possibile selezionare 150 Hz, 300 Hz, 600 Hz, 1,2 kHz, 2,5 kHz, 5 kHz e 10 kHz usando i tasti **Sinistra/Destra** e ogni valore può essere regolato su un'impostazione compresa tra -6 - +6 usando i tasti **Su/Giù**. (Accertarsi che il modo Audio sia impostata su "Standard".)

EQ 7 bande			
			
Tieni premuto il pulsante  (Controllo audio) per circa 5 secondi.		Utilizzando i pulsanti Sinistra/Destra e ciascuno può essere regolato per un'impostazione tra -6 e +6.	
	"150Hz"		"150Hz" → "300Hz" → "600Hz" → "1.2kHz" → "2.5kHz" → "5kHz" → "10kHz"

7

Bluetooth PAIR

Consente di attivare la modalità associazione Bluetooth della Soundbar.

Quando si preme il tasto, il display LED cambia come illustrato di seguito.

- Finché l'associazione non viene completata, il LED multicolore cambia in **Rosso** → **Verde** → **Blu**.



8

(Riproduci / Sospendi)

È possibile riprodurre o mettere in pausa la musica premendo il tasto in modalità "USB".

9

Su/Giù/Sinistra/Destra

Premere **Su/Giù/Sinistra/Destra** sul tasto per selezionare o impostare funzioni.

- **Ripeti**
Per utilizzare la funzione Ripeti nel modo "USB", premere il tasto **Su**.
- **Salta brano**
Premere il tasto **Destra** per selezionare il file musicale successivo. Premere il tasto **Sinistra** per selezionare il file musicale precedente.
- **ID SET**
Tenere premuto il tasto **Su** per 5 secondi per completare l'**ID SET** (quando ci si connette a un subwoofer wireless o ad altoparlanti posteriori wireless).



10

(Info)



Quando premuto, vengono visualizzate le informazioni per ciascuna modalità. (Vedere pagina 7).

SOUND MODE

Premendo il tasto, è possibile selezionare la modalità audio desiderata. Ogni volta che si cambia modalità, il LED multicolore lampeggia in bianco. (La modalità audio potrebbe variare a seconda del modello di TV).

Indicatore LED	
	“DTS Virtual:X” → “Standard” → “Music” → “Game” → “Adaptive Sound”

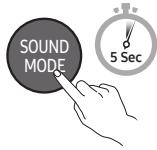
- **DTS Virtual:X**
Audio 3D immersivo da qualsiasi contenuto.
- **Standard**
Emette il suono originale.
- **Music**
Offre un suono più naturale e riempitivo per i contenuti musicali.
- **Game**
Fornisce l'audio stereoscopico che consente la piena immersione nell'azione di gioco.
- **Adaptive Sound**
Analizza il contenuto in tempo reale e fornisce automaticamente il campo sonoro ottimale in base alle caratteristiche del contenuto.
- **Bluetooth Power attivato/disattivato**
Questa funzione accende automaticamente la Soundbar nel momento in cui riceve una richiesta di connessione da una TV o da un dispositivo Bluetooth già connessi in passato. La funzione è Attiva per impostazione predefinita.
 - Tenere premuto il tasto **SOUND MODE** per più di 5 secondi per disattivare la funzione Bluetooth Power.
- **DRC (Dynamic Range Control) attivato/disattivato**
Consente di applicare la funzionalità Dynamic Range Control alle tracce Dolby Digital. Con la Soundbar spenta, tenere premuto il tasto **SOUND MODE** per più di 5 secondi per attivare o disattivare la modalità DRC (Dynamic Range Control). La modalità DRC, se attivata, attenua i suoni forti (il suono potrebbe risultare distorto).

Tasto SOUND MODE	Indicatore LED	
	 Accesso (impostazione predefinita)	 Spento
DRC attivato/ disattivato	Attivare → Disattivare	

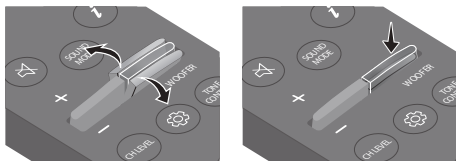
12**LIVELLO WOOFER (BASSO)**

Quando il subwoofer è connesso, premere il pulsante Su o Giù per regolare il livello del woofer su -12 o tra -6 e +6. Quando il subwoofer è disconnesso, premere il pulsante Su o Giù per regolare il livello dei bassi tra -6 e +6. Per impostare il livello di volume woofer (basso) su 0 (Predefinito), premere il pulsante (se la Soundbar è connessa al subwoofer wireless (venduto separatamente)).

13**TONE CONTROL**

Premendo il pulsante è possibile regolare il volume degli alti o dei bassi. L'opzione desiderata può essere regolata usando i tasti **Su/Giù**. (Questa funzione è disponibile in tutte le modalità audio tranne nella modalità "Standard".)

<p>Indicatore LED</p>	
	<p>"Treble" → "Bass"</p>

Utilizzo dei pulsanti nascosti (pulsanti con più di una funzione)

Tasto nascosto		Pagina di riferimento
Tasto del telecomando	Funzione	
WOOFER (Su)	Telecomando della TV attivato/ disattivato	Pagina 15
Sinistra	Connessione automatica TV attivata/ disattivata	Pagina 22
Su	ID SET	Pagina 11
 (Controllo audio)	EQUALIZZATORE 7 bande	Pagina 11
SOUND MODE	DRC attivato/disattivato	Pagina 12
	Bluetooth Power attivato/disattivato	Pagina 12
 PAIR	Connessione multipla Bluetooth attivata/ disattivata	Pagina 29

Specifiche di uscita per diverse modalità di effetti sonori

Effetto	Ingresso	Uscita		
		Con solo la Soundbar	Solo con subwoofer	Con subwoofer e kit di diffusori posteriori wireless
DTS Virtual:X	2.0 canali	3.0 canali	3.1 canali	5.1 canali
	5.1 canali	3.0 canali	3.1 canali	5.1 canali
Standard	2.0 canali	2.0 canali	2.1 canali	2.1 canali
	5.1 canali	3.0 canali	3.1 canali	5.1 canali
Music	2.0 canali	3.0 canali	3.1 canali	5.1 canali
	5.1 canali	3.0 canali	3.1 canali	5.1 canali
Game	2.0 canali	3.0 canali	3.1 canali	5.1 canali
	5.1 canali	3.0 canali	3.1 canali	5.1 canali
Adaptive Sound	2.0 canali	3.0 canali	3.1 canali	5.1 canali
	5.1 canali	3.0 canali	3.1 canali	5.1 canali

- Il kit diffusori posteriori wireless Samsung e il subwoofer possono essere acquistati separatamente. Per acquistare un kit o il subwoofer, contattare il fornitore presso il quale si è acquistata la Soundbar.







Regolazione del volume della Soundbar con il telecomando della TV

Regolare il volume della Soundbar usando il telecomando della TV.

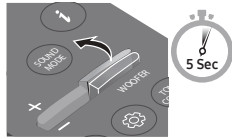
- Questa funzione può essere usata solo con telecomandi IR. I telecomandi Bluetooth, che richiedono l'associazione, non sono supportati.
- Per utilizzare questa funzione, impostare il diffusore TV su **Altoparlante esterno**.
- Produttori che supportano questa funzione:
Samsung, VIZIO, LG, Sony, Sharp, PHILIPS, PANASONIC, TOSHIBA, Hisense, RCA

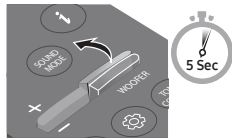
Telecomando della TV attivato/disattivato

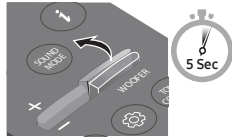
1. Spegner la Soundbar.
2. Tenere premuto il tasto **WOOFER** per 5 secondi.
Ogni volta che si solleva il tasto **WOOFER** per 5 secondi, la modalità cambia nel seguente ordine: **"Off-TV Remote"** (modalità predefinita), **"Samsung-TV Remote"**, **"All-TV Remote"**.
Lo stato dell'indicatore LED cambia a ogni cambio di modalità, come mostrato di seguito.

Tasto del telecomando	Indicatore LED	Stato
	<p>La spia rossa lampeggia X1</p>  <p>"Off-TV Remote" (modalità predefinita)</p>	Disabilita il telecomando della TV.
	<p>La spia ciano lampeggia X1</p>  <p>"Samsung-TV Remote"</p>	Abilita il telecomando IR di una TV Samsung.
	<p>La spia blu lampeggia X1</p>  <p>"All-TV Remote"</p>	Abilita il telecomando IR di una TV di terze parti.

04 CONNESSIONE DELLA SOUNDBAR

Collegamento della corrente elettrica

Utilizzare nel seguente ordine i componenti di alimentazione per collegare la Soundbar a una presa elettrica:

- Per ulteriori informazioni sui requisiti dell'alimentazione e sul consumo di energia, vedere l'etichetta applicata al prodotto. (Etichetta: base dell'unità principale della Soundbar)
1. Collegare innanzitutto il cavo di alimentazione all'adattatore CA/CC.
Collegare l'adattatore CA/CC (con il cavo di alimentazione) alla Soundbar.
 2. Collegare il cavo di alimentazione a una presa a muro.

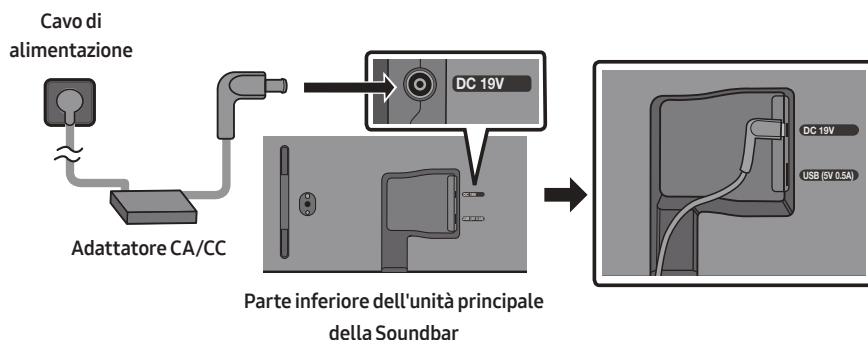

NOTE

- Se si disinserisce e si inserisce il cavo di alimentazione quando il prodotto è acceso, la Soundbar si accende automaticamente.
- Assicurarsi di appoggiare l'adattatore CA/CC in piano su un tavolo o sul pavimento. Se si posiziona l'adattatore CA/CC in modo che pendano con l'ingresso del cavo CA rivolto verso l'alto, acqua o altre sostanze estranee potrebbero penetrare nell'adattatore e causarne il malfunzionamento.

Collegamento del kit posteriore wireless Samsung e del subwoofer alla Soundbar

Ascolta un vero audio surround wireless collegando il kit altoparlanti posteriori wireless (SWA-9100S o SWA-9200S, venduto separatamente) e subwoofer wireless (SWA-W510, venduto separatamente) alla soundbar.

Per informazioni dettagliate sulle connessioni, consulta il manuale del kit altoparlanti posteriori wireless Samsung e del subwoofer wireless.

05 UTILIZZO DI UNA CONNESSIONE CABLATA ALLA TV

Metodo 1. Connessione tramite cavo HDMI

⚠ ATTENZIONE

- Dopo aver collegato il cavo HDMI e il cavo ottico, il segnale HDMI viene ricevuto per primo.
- Per collegare il cavo HDMI alla TV e alla Soundbar, assicurarsi di collegare i terminali contrassegnati ARC. In caso contrario, l'audio della TV non verrà emesso.
- Si consiglia di utilizzare un cavo **High-Speed HDMI Cable with Ethernet**.

Connessione di una TV che supporta HDMI ARC (Audio Return Channel)

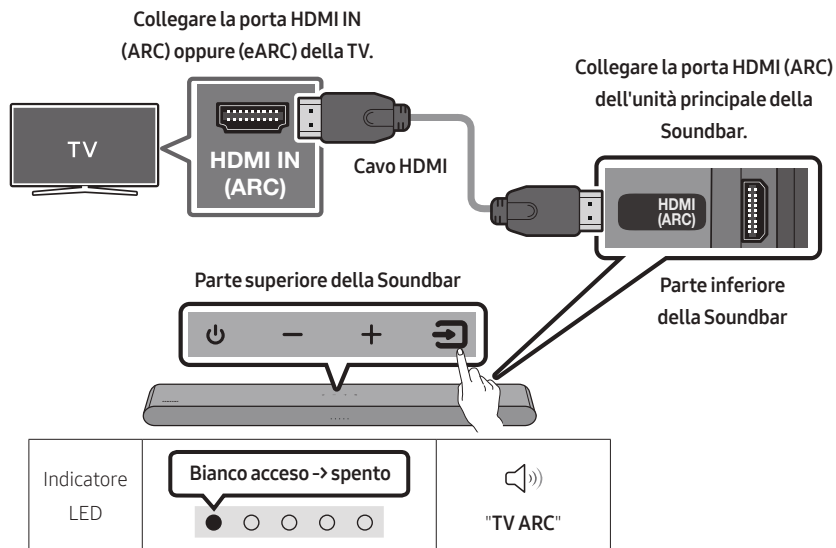

1. Con la Soundbar e la TV spente, collegare il cavo HDMI come mostrato nella figura.
2. Accendere la Soundbar e la TV.
3. L'audio della TV viene diffuso dalla Soundbar.

- Se l'audio del TV non viene emesso, premere il pannello superiore della Soundbar oppure il pulsante  (**Sorgente**) sul telecomando per selezionare la modalità **"Digital Audio In"**.
- Se non viene emesso alcun suono, controllare di nuovo il collegamento del cavo HDMI.
- Utilizzare i tasti del volume sul telecomando della TV per regolare il volume della Soundbar.

NOTE

- Quando si connette una TV che supporta HDMI ARC (Audio Return Channel) alla Soundbar con un cavo HDMI, è possibile trasmettere i dati audio e video digitali senza collegare un cavo ottico separato.
- Se possibile, è consigliabile utilizzare un cavo HDMI senza anima. Se si utilizza un cavo HDMI con anima, utilizzarne uno di diametro inferiore a 14 mm.
- Questa funzione non è disponibile se il cavo HDMI non supporta ARC.
- Quando l'audio di una stazione è codificato in Dolby Digital e "Formato audio dell'uscita digitale" sulla TV è impostato su PCM, è consigliabile modificare l'impostazione in Dolby Digital. Dopo aver modificato l'impostazione sulla TV, la qualità dell'audio migliorerà sensibilmente. (Il menu della TV potrebbe utilizzare parole diverse per Dolby Digital e PCM a seconda del produttore della TV.)

Metodo 2. Connessione tramite cavo ottico

Lista di controllo pre-connessione

- Dopo aver collegato il cavo HDMI e il cavo ottico, il segnale HDMI viene ricevuto per primo.
- Quando si utilizza un cavo ottico e i terminali sono coperti, assicurarsi di rimuovere la copertura.

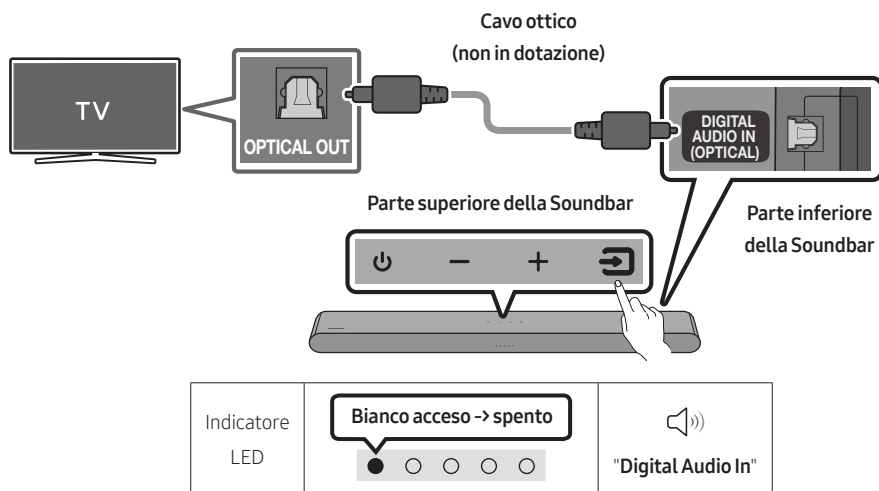

1. Con la TV e la Soundbar spente, collegare la porta **DIGITAL AUDIO IN (OPTICAL)** sulla Soundbar e la porta di uscita **OPTICAL** sulla TV con il cavo ottico (non in dotazione), come mostrato nella figura.
2. Accendere la Soundbar e la TV.
3. Premere il tasto  (**Sorgente**) sul pannello superiore o sul telecomando, quindi selezionare il modo **"Digital Audio In"**.
4. L'audio della TV viene diffuso dalla Soundbar.

Utilizzo della funzione Q-Symphony

Per Q-Symphony, la Soundbar si sincronizza con un TV Samsung per emettere l'audio attraverso due dispositivi per un effetto surround ottimale. Quando la Soundbar è connessa, viene visualizzato il menu "TV+Soundbar" sotto il menu **Uscita audio** del TV. Selezionare il menu corrispondente.

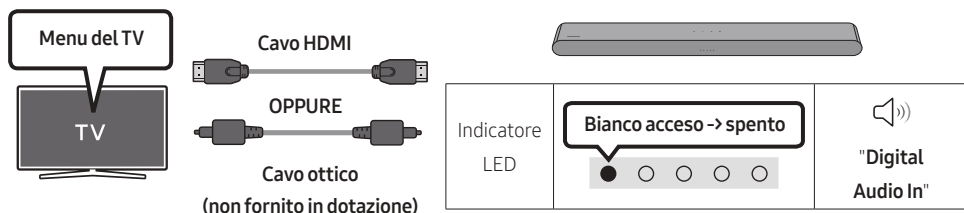

- Esempio di menu del TV: **TV + [AV] Soundbar Nome serie (HDMI)**

NOTE

- Può funzionare a seconda del Codec supportato dal TV.
- Questa funzione è supportata solo quando è collegato il cavo HDMI o il cavo ottico (non fornito in dotazione).
- Il messaggio visualizzato potrebbe variare a seconda del modello di TV.
- Questa funzione è disponibile su alcuni TV Samsung e alcuni modelli di Soundbar.

06 UTILIZZO DI UNA CONNESSIONE WIRELESS ALLA TV

Connessione tramite Bluetooth

Quando una TV Samsung viene connessa tramite Bluetooth, è possibile ascoltare l'audio stereo senza l'ingombro dei cavi.

- È possibile connettere una sola TV Samsung alla volta.
- È possibile connettere una TV Samsung che supporta il Bluetooth.
Verificare le specifiche della TV.

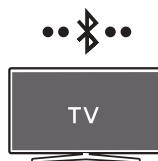

La connessione iniziale

1. Premere il pulsante **PAIR** sul telecomando della Soundbar o premere il pulsante **(Sorgente)** sul pannello superiore della Soundbar per entrare in modalità **"Bluetooth"**.

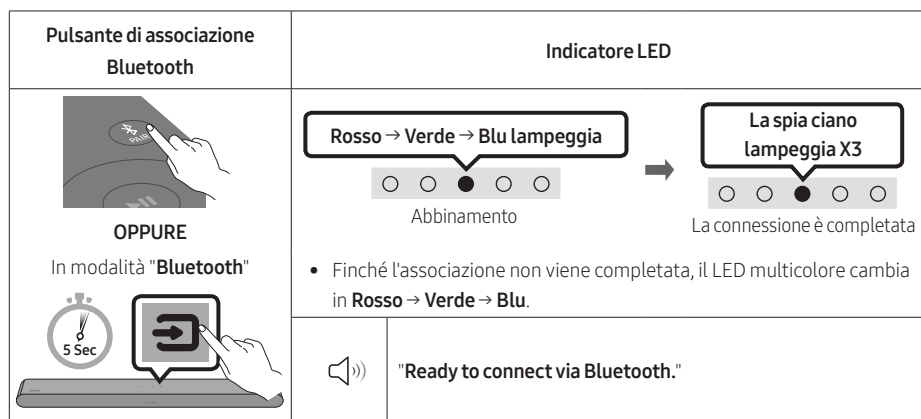

2. Selezionare la modalità Bluetooth sulla TV Samsung.
Esempio: Pagina iniziale (🏠) → Menu → Impostazioni (⚙️) → Tutte le impostazioni (⚙️) → Suono → Uscita audio → Elenco altoparlanti Bluetooth → [AV] Soundbar S5B-Series (Bluetooth)
3. Selezionare **"[AV] Soundbar S5B-Series"** dall'elenco sullo schermo della TV.
Nell'elenco dei dispositivi Bluetooth della TV è indicata una Soundbar disponibile con **"Associazione richiesta"** o **"Associata"**. Per connettere una TV Samsung alla Soundbar, selezionare il messaggio, quindi stabilire una connessione.
4. L'audio della TV Samsung viene ora emesso dalla Soundbar.
 - Se è presente un log di connessione tra la Soundbar e la TV Samsung, la Soundbar viene connessa automaticamente cambiando la modalità in **"Bluetooth"**.

Se il dispositivo non si connette

- Se sull'elenco dei diffusori della TV Samsung è già presente una Soundbar, (ad esempio [AV] Soundbar S5B-Series), eliminarla.
- Ripetere i passaggi da 1 a 3.



Disconnessione della Soundbar dalla TV Samsung

Premere il tasto  (**Sorgente**) sul pannello superiore o sul telecomando per selezionare un modo diverso da "Bluetooth".

- La disconnessione richiede tempo perché la TV Samsung deve ricevere una risposta dalla Soundbar. (Il tempo necessario potrebbe variare in base al modello di TV Samsung.)

Connessione automatica TV attivata/disattivata

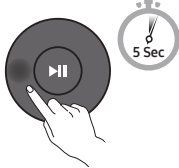
Per annullare la connessione Bluetooth automatica tra la Soundbar e il TV, premere il tasto **Sinistra** del telecomando per 5 secondi con la Soundbar in stato "Bluetooth Ready". (Attivare → Disattivare)

Tasto Sinistra	Indicatore LED	
	<div style="border: 1px solid black; padding: 5px; text-align: center;">La spia ciano lampeggia X1</div> <div style="text-align: center;"> Acceso (impostazione predefinita)</div>	<div style="border: 1px solid black; padding: 5px; text-align: center;">La spia rossa lampeggia X1</div> <div style="text-align: center;"> Spento</div>
Bluetooth Ready	Attivare → Disattivare	

Note sulla connessione Bluetooth

- Individuare un nuovo dispositivo nel raggio di copertura di 1 m da connettere tramite Bluetooth.
- Se viene richiesto un codice PIN quando si connette un dispositivo Bluetooth, inserire <0000>.
- La Soundbar si spegne automaticamente dopo 20 minuti nello stato Pronto.
- La Soundbar non esegue la connessione o la ricerca Bluetooth correttamente nelle situazioni seguenti:
 - in presenza di un forte campo elettrico intorno alla Soundbar.
 - quando più dispositivi Bluetooth sono associati contemporaneamente alla Soundbar.
 - se il dispositivo Bluetooth è spento, non è presente o non funziona correttamente.
- I dispositivi elettronici possono causare interferenze radio. I dispositivi che generano onde elettromagnetiche come i forni a microonde, i dispositivi LAN wireless e così via devono essere tenuti lontano dall'unità principale della Soundbar.

07 CONNESSIONE DI UN DISPOSITIVO ESTERNO

Connessione tramite cavo ottico

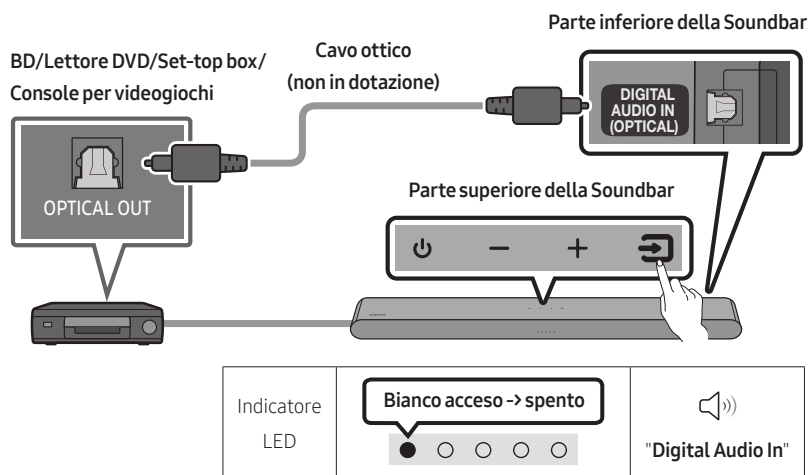

1. Con il dispositivo esterno e la Soundbar spenti, collegare la porta **DIGITAL AUDIO IN (OPTICAL)** sulla Soundbar e la porta di uscita OPTICAL su dispositivo esterno con il cavo ottico (non in dotazione), come mostrato nella figura.
2. Accendere la Soundbar e il dispositivo esterno.
3. Selezionare il modo **"Digital Audio In"** premendo il tasto  (**Sorgente**) sul pannello superiore o sul telecomando.
4. L'audio del dispositivo esterno viene diffuso dalla Soundbar.

08 COLLEGAMENTO DI UN DISPOSITIVO DI MEMORIA USB

È possibile riprodurre tramite la Soundbar file musicali contenuti in dispositivi di memoria.

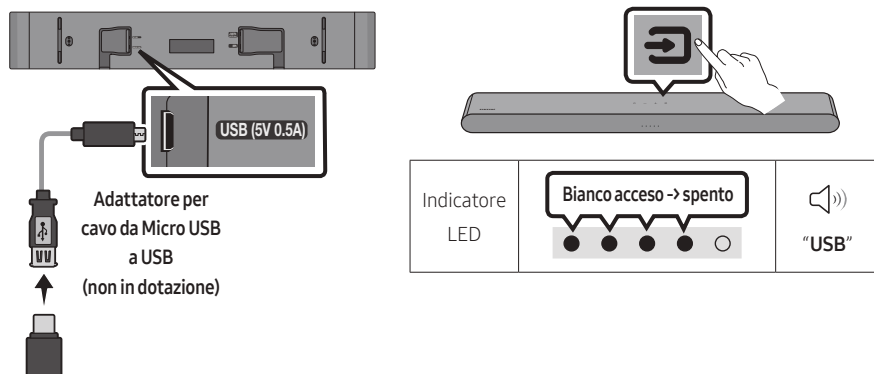

1. Collegare la Soundbar alla stick USB con l'adattatore per cavo USB.
 - L'adattatore per cavo che collega la Micro USB alla USB è venduto separatamente. Per acquistarlo, contattare un Centro assistenza Samsung o il Servizio clienti SAMSUNG.
2. Premere il pulsante  (**Sorgente**) sul pannello superiore o sul telecomando, quindi selezionare la modalità **"USB"**.
3. Riprodurre file musicali dal dispositivo di memoria tramite la Soundbar.
 - La Soundbar si spegne automaticamente (Auto Power Down) se non è stato collegato alcun dispositivo USB per più di 20 minuti.

Elenco della compatibilità

Estensione	Codec	Frequenza di campionamento	Velocità di trasmissione
*.mp3	MPEG1 Layer2	32 kHz ~ 48 kHz	32 ~ 320 kbps
	MPEG1 Layer3	32 kHz ~ 48 kHz	32 ~ 320 kbps
	MPEG2 Layer3	16 kHz ~ 24 kHz	8 ~ 160 kbps
	MPEG2.5 Layer3	8 kHz ~ 12 kHz	8 ~ 160 kbps
*.wma	WMA7/8/9	32 kHz ~ 48 kHz	32 ~ 320 kbps
*.ogg	Vorbis	32 kHz ~ 48 kHz	45 ~ 500 kbps
*.aac *.m4a	AAC-LC (MPEG2/MPEG4 solo audio)	32 kHz ~ 48 kHz	32 ~ 320 kbps
*.wav	LPCM	32 kHz ~ 192 kHz	1024 ~ 9216 kbps
*.flac	FLAC	32 kHz ~ 192 kHz	162 ~ 8100 kbps
*.aiff	AIFF	32 kHz ~ 192 kHz	1024 ~ 9216 kbps

- Se sul dispositivo USB sono archiviati un elevato numero di cartelle (circa 200) e file (circa 2000) è possibile che la Soundbar impieghi qualche istante per accedere ai file e riprodurli.
- La Soundbar supporta solo dispositivi USB con file system FAT16 (~2GB), FAT32 (~2TB) o NTFS (~2TB).

09 CONNESSIONE DI UN DISPOSITIVO MOBILE

Connessione tramite Bluetooth

Quando un dispositivo mobile viene connesso tramite Bluetooth, è possibile ascoltare l'audio stereo senza l'ingombro dei cavi.

- Quando si connette un dispositivo Bluetooth associato con la Soundbar spenta, la Soundbar si accende automaticamente.



Dispositivo mobile

La connessione iniziale

- Quando si connette un nuovo dispositivo Bluetooth, assicurarsi che si trovi nel raggio di copertura di 1 m.
1. Premere il pulsante PAIR sul telecomando della Soundbar o premere il pulsante (Sorgente) sul pannello superiore della Soundbar per entrare in modalità "Bluetooth".

Pulsante di associazione Bluetooth	Indicatore LED
<p>OPPURE</p> <p>In modalità "Bluetooth"</p>	<p>Rosso → Verde → Blu lampeggia</p> <p>Abbinamento</p> <p>→</p> <p>La spia ciano lampeggia X3</p> <p>La connessione è completata</p> <ul style="list-style-type: none">• Finché l'associazione non viene completata, il LED multicolore cambia in Rosso → Verde → Blu.
	<p>"Ready to connect via Bluetooth."</p>

2. Sul dispositivo selezionare "[AV] Samsung Soundbar S5B-Series" dall'elenco che viene visualizzato.
3. Riprodurre i file musicali dal dispositivo connesso tramite Bluetooth attraverso la Soundbar.

Se il dispositivo non si collega

- Se nell'elenco dei diffusori sul dispositivo mobile è già presente una Soundbar, (ad esempio "[AV] Samsung Soundbar S5B-Series"), eliminarla.
- Ripetere i passaggi 1 e 2.

Note sulla connessione Bluetooth

- Individuare un nuovo dispositivo nel raggio di copertura di 1 m da connettere tramite Bluetooth.
- Se viene richiesto un codice PIN quando si connette un dispositivo Bluetooth, inserire <0000>.
- La Soundbar si spegne automaticamente dopo 20 minuti nello stato Pronto.
- La Soundbar non esegue la connessione o la ricerca Bluetooth correttamente nelle situazioni seguenti:
 - in presenza di un forte campo elettrico intorno alla Soundbar.
 - quando più dispositivi Bluetooth sono associati contemporaneamente alla Soundbar.
 - se il dispositivo Bluetooth è spento, non è presente o non funziona correttamente.
- I dispositivi elettronici possono causare interferenze radio. I dispositivi che generano onde elettromagnetiche come i forni a microonde, i dispositivi LAN wireless e così via devono essere tenuti lontano dall'unità principale della Soundbar.
- La Soundbar supporta i dati SBC (44,1 kHz, 48 kHz).
- Collegarla esclusivamente a un dispositivo Bluetooth che supporta la funzione A2DP (AV).
- Non è possibile collegare la Soundbar a un dispositivo Bluetooth che supporta solo la funzione HF (vivavoce).
- Quando si collega la Soundbar a un dispositivo Bluetooth, avvicinarli il più possibile.
- Maggiore è la distanza tra la Soundbar e il dispositivo Bluetooth, minore sarà la qualità dell'audio. Il collegamento Bluetooth potrebbe interrompersi se i dispositivi non rientrano nel range di copertura.
- Il collegamento Bluetooth potrebbe non funzionare come previsto nelle aree con scarsa ricezione.
- Un dispositivo Bluetooth potrebbe generare rumori o non funzionare correttamente nelle seguenti condizioni:
 - Quando il corpo viene a contatto con il ricetrasmittitore di segnale sul dispositivo Bluetooth o sulla Soundbar.
 - Negli angoli o in presenza di un ostacolo nelle vicinanze, ad esempio una parete o un divisorio, dove possono verificarsi fluttuazioni elettriche.
 - Se esposto a interferenze radio generate da altri prodotti operanti sulle stesse gamme di frequenza, ad esempio apparecchiature mediche, forni a microonde e dispositivi LAN wireless.
 - Ostacoli come porte e pareti potrebbero influire sulla qualità audio anche quando i dispositivi rientrano nel range di copertura.
- Si noti che la Soundbar non può essere associata ad altri dispositivi Bluetooth quando è in uso l'opzione Bluetooth.
- Questo dispositivo wireless potrebbe causare interferenze elettriche durante il funzionamento.

Bluetooth Power attivato/disattivato

Quando la funzione Accensione Bluetooth Power è attivata e il Soundbar è spento, se un dispositivo Bluetooth collegato in precedenza prova a collegarsi al Soundbar, il Soundbar si accende automaticamente.

1. Tenere premuto il tasto **SOUND MODE** sul telecomando per più di 5 secondi mentre si accende la Soundbar.
2. L'indicatore LED multicolore sulla Soundbar lampeggia in "**Ciano**".

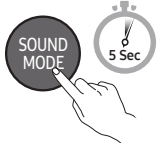
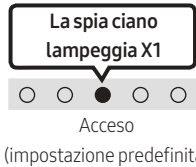
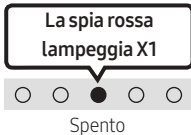
Tasto SOUND MODE	Indicatore LED	
	 <p>La spia ciano lampeggia X1</p> <p>Acceso (impostazione predefinita)</p>	 <p>La spia rossa lampeggia X1</p> <p>Spento</p>
Bluetooth Power attivato/disattivato	Attivare → Disattivare	

Disconnettere il dispositivo Bluetooth dalla Soundbar

È possibile scollegare il dispositivo Bluetooth dall'Soundbar. Per le istruzioni, vedere il manuale utente del dispositivo Bluetooth.

- L'Soundbar viene scollegato.
- Se la Soundbar è scollegata dal dispositivo Bluetooth, l'indicatore LED multicolore della Soundbar lampeggia tre volte in "**Rosso**".

Disconnessione della Soundbar dal dispositivo Bluetooth

Premere il tasto  (**Sorgente**) sul pannello superiore o sul telecomando per selezionare un modo diverso da "**Bluetooth**".

- La disconnessione richiede tempo perché il dispositivo Bluetooth deve ricevere una risposta dalla Soundbar. (Il tempo di disconnessione potrebbe variare a seconda del dispositivo Bluetooth)

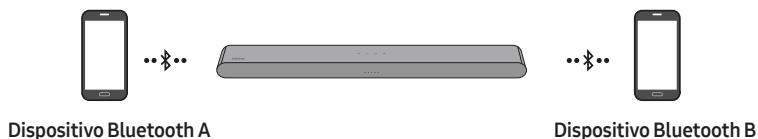

Connessione multipla Bluetooth

La Soundbar può essere connessa a 2 dispositivi Bluetooth contemporaneamente.

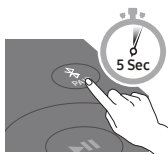

Connessione automatica TV attivata/disattivata

1. Tenere premuto il tasto **PAIR** per più di 5 secondi sul telecomando mentre la Soundbar è disattivata.
2. L'indicatore LED multicolore sulla Soundbar lampeggia in "Ciano".

Pulsante associazione Bluetooth	Indicatore LED	
In modalità standby 	 <p>La spia ciano lampeggia X1</p> <p>Connessione multipla attivata (predefinito)</p>	 <p>La spia rossa lampeggia X1</p> <p>Connessione multipla disattivata</p>

3. Connettere la Soundbar a un massimo di due dispositivi Bluetooth. (Consultare la pagina 26)
4. Riprodurre la musica da uno dei dispositivi Bluetooth connessi mentre ne sono connessi due.
5. Se la musica viene riprodotta dal dispositivo Bluetooth "B" durante la riproduzione dal dispositivo "A", viene avviata la riproduzione della musica sul dispositivo "B" e interrotta/messa in pausa automaticamente sul dispositivo "A".
6. Nelle versioni precedenti ad AVRCP V1.4, il tempo necessario per passare da un dispositivo che riproduce la musica all'altro potrebbe essere maggiore.

Associazione Bluetooth multipla

Come associare più dispositivi alla Soundbar

1. Accendere la Soundbar.
2. Solo in modalità "Bluetooth", tenere premuto il pulsante  (**Sorgente**) sulla parte superiore della Soundbar per più di 5 secondi per consentire l'accesso in modalità "Bluetooth Pairing", quindi sul lato del dispositivo Bluetooth attivare Bluetooth e selezionare la Soundbar dall'elenco dei dispositivi disponibili. La Soundbar si conetterà automaticamente al dispositivo Bluetooth.
3. È possibile associare e connettere alla Soundbar un secondo dispositivo Bluetooth utilizzando lo stesso metodo.

Se si tenta di connettere un terzo dispositivo, un dispositivo connesso che non sta riproducendo alcun audio perderà la sua connessione Bluetooth, ma resterà comunque associato alla Soundbar.

4. Con lo stesso metodo, è possibile associare fino a 8 dispositivi Bluetooth, ma solo gli ultimi 2 resteranno connessi contemporaneamente alla Soundbar.

NOTE

- Collegare la Soundbar a massimo due dispositivi Bluetooth.
- Riprodurre la musica da uno dei dispositivi Bluetooth connessi mentre sono connessi due dispositivi.
- Se la musica viene riprodotta dal dispositivo Bluetooth "B" durante la riproduzione dal dispositivo "A", viene avviata la riproduzione della musica sul dispositivo "B" e interrotta/messa in pausa automaticamente sul dispositivo "A".
- Nelle versioni precedenti a AVRCP V1.4, il tempo di passaggio del dispositivo che riproduce musica può essere ritardato.
- Il dispositivo può essere commutato tramite notifica o allarme su alcuni dispositivi.
- Alcuni dispositivi non supportano la connessione multipla Bluetooth.
- La modalità "**Bluetooth Pairing**" si arresta quando nessun dispositivo viene associato entro 3 minuti.
- La commutazione dei dispositivi potrebbe richiedere circa 7 secondi su alcune app.
- Tentando di collegare un terzo dispositivo Bluetooth, i dispositivi A o B verranno disconnessi. (Un dispositivo al momento non in riproduzione verrà disconnesso.)
- È possibile collegare solo 1 TV Samsung o 2 dispositivi Bluetooth alla Soundbar in una volta.
- La Soundbar verrà disconnessa dai dispositivi Bluetooth quando riceve una richiesta di connessione da un TV Samsung.

Utilizzo di Tap Sound

Toccare la Soundbar con il dispositivo mobile per riprodurre l'audio dal dispositivo mobile tramite la Soundbar.

- A seconda del dispositivo mobile, questa funzione potrebbe non essere supportata.
- Questa funzione è disponibile solo con i dispositivi mobili Samsung con Android 8.1 o versione successiva.

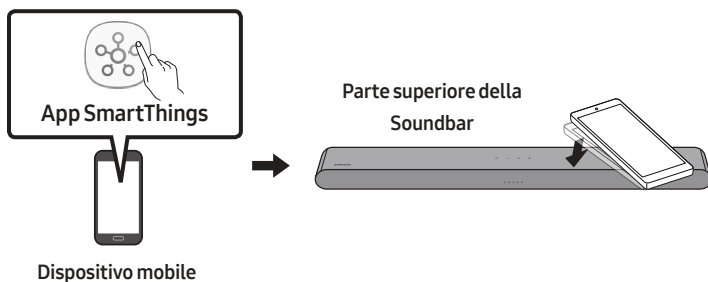

1. Attivare la funzione **Tap Sound** sul dispositivo mobile.
 - Per dettagli sull'attivazione della funzione, vedere "**Attivare la funzione Tap Sound**" di seguito.
2. Toccare la Soundbar con il dispositivo mobile. Selezionare "**Avvia ora**" nella finestra dei messaggi che viene visualizzata. Viene stabilita una connessione Bluetooth tra dispositivo mobile e Soundbar.
3. Riprodurre l'audio dal dispositivo mobile tramite la Soundbar.
 - Questa funzione collega un dispositivo mobile alla Soundbar via Bluetooth rilevando le vibrazioni che si verificano quando il dispositivo tocca la Soundbar.
 - Assicurarsi che il dispositivo mobile non tocchi un angolo appuntito della Soundbar. La Soundbar o il dispositivo mobile può graffiarsi o danneggiarsi.
 - Si consiglia di applicare una custodia al dispositivo mobile. Toccare leggermente l'ampia area nella parte superiore della Soundbar, senza esercitare una forza eccessiva.
 - Per usare questa funzione, aggiornare l'app **SmartThings** all'ultima versione.
A seconda della versione dell'app, questa funzione potrebbe non essere supportata.

Attivare la funzione Tap Sound

Usare l'app **SmartThings** per attivare la funzione **Tap View, Tap Sound**.

1. Eseguire l'app **SmartThings** sul dispositivo mobile.
2. Selezionare (☰ → ⚙️) nella schermata dell'app **SmartThings** mostrata sul dispositivo mobile.
3. Impostare "**Tap View, Tap Sound**" su Attivo per consentire il funzionamento della funzione quando un dispositivo mobile si avvicina alla Soundbar.

NOTE

- Quando il dispositivo mobile è in modalità di risparmio energetico, la funzione **Tap Sound** non è in operazione.
- La funzione **Tap Sound** potrebbe non funzionare se ci sono dispositivi vicino alla Soundbar che causano interferenze radio come i dispositivi elettrici. Assicurarsi che i dispositivi che possono causare interferenze radio siano posizionati a una distanza sufficiente dalla Soundbar.

10 INSTALLAZIONE DEL SUPPORTO PER MONTAGGIO A PARETE

Precauzioni per l'installazione

- Installare solo su pareti verticali.
- Non installare in luoghi caratterizzati da temperature e/o umidità elevate.
- Verificare se la parete è sufficientemente solida per sostenere il peso del prodotto. In caso contrario, rinforzare la parete o scegliere un altro punto per il montaggio.
- Acquistare e utilizzare le viti e gli ancoraggi appropriati per il tipo di parete (cartongesso, ferro, legno e così via). Se possibile, fissare le viti ai montanti della parete.
- Acquistare le viti di montaggio in base al tipo e allo spessore della parete su cui si desidera montare la Soundbar.
 - Diametro: M5
 - Lunghezza: consigliati almeno 35 mm.
- Collegare i cavi dall'unità ai dispositivi esterni prima di montare la Soundbar sulla parete.
- Assicurarsi che l'unità sia spenta e scollegata dall'alimentazione prima di installarla. In caso contrario, potrebbero verificarsi scariche elettriche.

Componenti del supporto per montaggio a parete



Guida per montaggio a parete



x 2

Rondella di fissaggio



x 2

(M4 x L10)

Vite



x 2

Supporto per montaggio a parete

1. Posizionare la **Guida per montaggio a parete** contro la superficie della parete.
 - La **Guida per montaggio a parete** deve essere livellata.
 - Se la TV è montata sulla parete, installare la Soundbar almeno 5 cm sotto la TV.

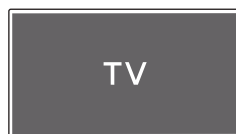

TV



Almeno 5 cm

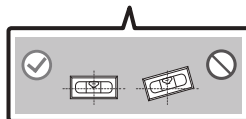
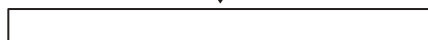

2. Allineare la **Linea centrale della Guida per montaggio a parete** con il centro della TV (in caso di montaggio della Soundbar sotto la TV), quindi fissare la **Guida per montaggio a parete** alla parete con del nastro adesivo.

- Se non si intende montare la Soundbar sotto una TV, posizionare la **Linea centrale** al centro dell'area di installazione.

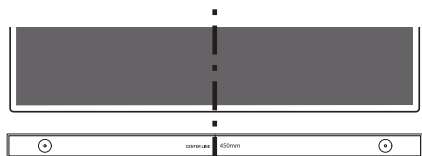

Linea centrale

3. Usare una penna per contrassegnare le posizioni dei fori e rimuovere la **Guida per montaggio a parete**.

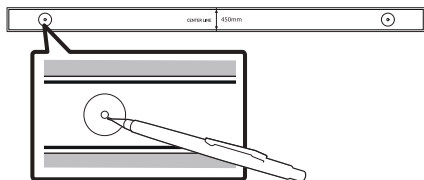

4. Utilizzando una punta da trapano delle giuste dimensioni, praticare un foro nella parete in corrispondenza di ciascun segno.

- Se i contrassegni non corrispondono alle posizioni dei prigionieri, accertarsi di inserire tasselli adeguati nei fori prima di inserire le viti di fissaggio. Quando si usano i tasselli, accertarsi che i fori praticati siano abbastanza larghi per i tasselli utilizzati.

5. Far passare una vite (non fornita in dotazione) attraverso ciascuna **Rondella di fissaggio**, quindi avvitare saldamente ciascuna vite in un apposito foro.

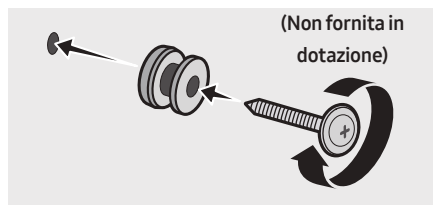

6. Installare 2 **Supporto per montaggio a parete** con l'orientamento corretto sul fondo della Soundbar, utilizzando 2 **Viti**.

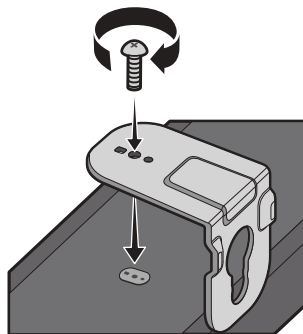

- Durante l'assemblaggio, assicurarsi che la parte a sospensione dei **Supporti per montaggio a parete** sia situata dietro la parte posteriore della Soundbar.

Parte posteriore della Soundbar

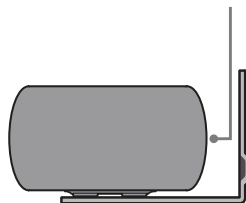

Estremità destra della Soundbar

7. Installare la Soundbar con gli accessori
Supporti per montaggio a parete
appendendo i **Supporti per montaggio a parete**
alle **Rondelle di fissaggio** sulla
parete.

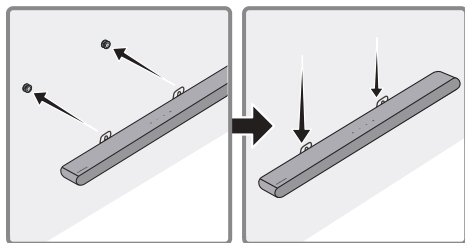

8. Far scorrere la Soundbar verso il basso come
illustrato di seguito, in modo che le **Supporto**
per montaggio a parete si appoggino
saldamente sulle **Rondella di fissaggio**.

- Inserire le **Rondella di fissaggio** nella
parte larga (fondo) delle **Supporto per**
montaggio a parete, quindi far scorrere le
Supporto per montaggio a parete verso il
basso, in modo che le **Supporto per**
montaggio a parete si appoggino
saldamente sulle **Rondella di fissaggio**.

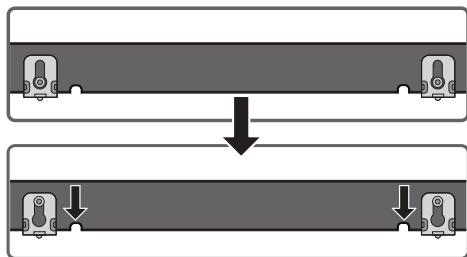

11 INSTALLAZIONE DELLA SOUNDBAR DAVANTI ALLA TV

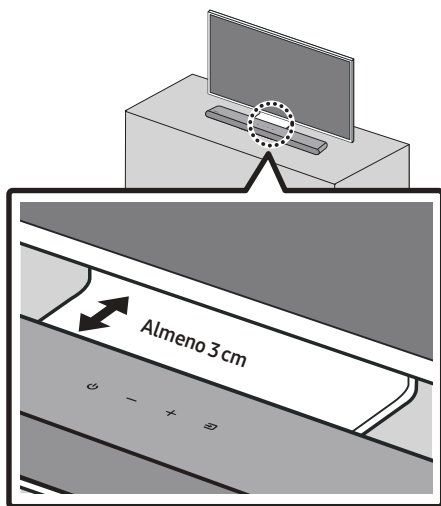

Installazione della Soundbar in modo che il suo
punto intermedio corrisponda al punto intermedio
della TV, come illustrato nell'immagine.

Posizionare la Soundbar ad almeno 3 cm di
distanza dal TV.

NOTE

- Assicurarsi di collocare la Soundbar su una
superficie piana e solida.
- Una distanza insufficiente dal TV potrebbe
causare problemi acustici.

12 AGGIORNAMENTO DEL SOFTWARE

Importante: dopo l'aggiornamento, mantenere le impostazioni originali.

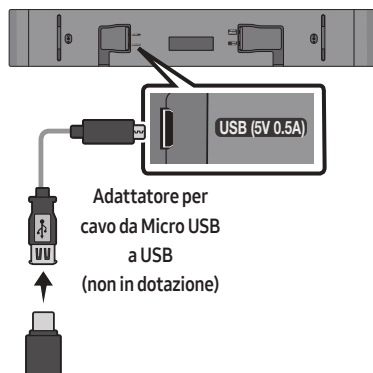

1. Collegare una memoria stick USB alla porta USB sul computer.
Importante: assicurarsi che non siano presenti file musicali nell'unità della memory stick USB. Questo potrebbe causare il mancato aggiornamento del firmware.
2. Andare a (samsung.com) → selezionare Immetti numero modello e immettere il modello della Soundbar. Selezionare manuali e download e scaricare la versione più aggiornata del file software.
3. Salvare il software scaricato su una memory stick USB e selezionare "Estrai qui" per decomprimere la cartella.
4. Accendere la Soundbar e connettere la memory stick USB che contiene l'aggiornamento software alla porta femmina dell'adattatore per cavo Micro USB. Collegare il cavo alla porta **USB** della Soundbar.

5. Inserire la USB nella Soundbar e passare alla sorgente USB; il software si aggiornerà automaticamente e l'operazione sarà completata entro 2 minuti. Durante la procedura di aggiornamento, i 5 LED iniziano a lampeggiare in un ciclo infinito, quindi i 5 LED diventano bianchi luminosi, quindi i 5 LED lampeggiano nuovamente in un ciclo infinito. Al completamento dell'aggiornamento, l'indicatore azzurro lampeggia 3 volte e la Soundbar si riaccende automaticamente.

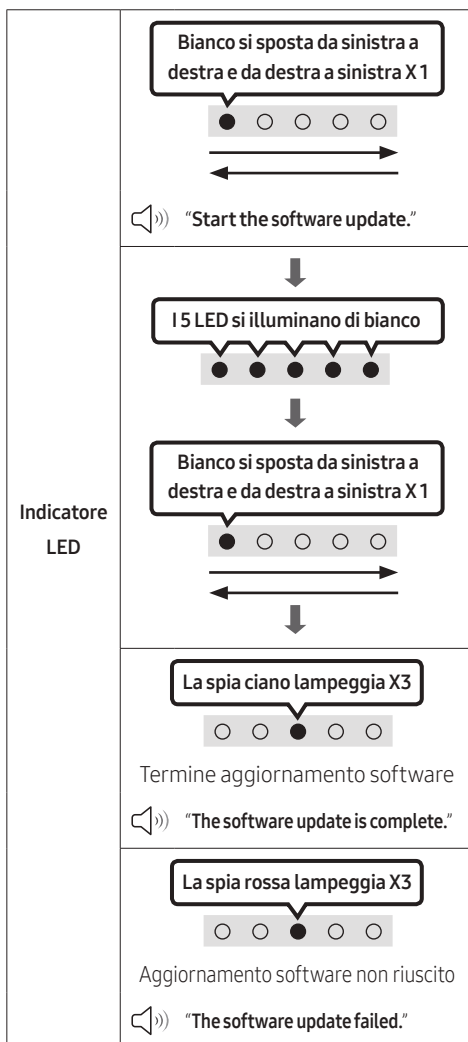

- Il prodotto ha una funzione DUAL BOOT. Se il firmware non riesce a completare l'aggiornamento, sarà possibile aggiornare nuovamente il firmware.

Se non viene visualizzato il lampeggiamento della sequenza di LED

1. Spegnerla Soundbar, scollegare e ricollegare il dispositivo di archiviazione che contiene i file di aggiornamento alla porta **USB** della Soundbar.
2. Scollegare il cavo di alimentazione della Soundbar, ricollegarlo, quindi accendere la Soundbar.

NOTE

- L'aggiornamento del firmware potrebbe non funzionare correttamente se sul dispositivo di archiviazione sono presenti file audio supportati dalla Soundbar.
- Non scollegare l'alimentazione o rimuovere il dispositivo USB durante l'applicazione degli aggiornamenti. L'unità principale si spegnerà automaticamente dopo il completamento dell'aggiornamento del firmware.
- Dopo l'aggiornamento, mantenere le Impostazioni originali. (include Volume, campo audio, ecc.)
 - Al completamento dell'aggiornamento, la Soundbar si accende automaticamente e l'interfaccia Voice esce. Se non è possibile effettuare l'aggiornamento, controllare se la stick USB è difettosa.
- Gli utenti di Mac OS dovrebbero usare MS-DOS (FAT) come formato USB.
- L'aggiornamento tramite USB potrebbe non essere disponibile, a seconda del produttore del dispositivo di archiviazione.

Ripristino

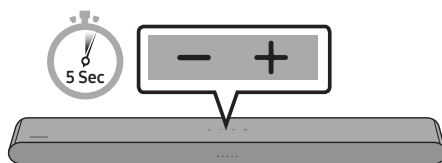

Con la Soundbar accesa, premere contemporaneamente i tasti **— + (Volume)** sul corpo per almeno 5 secondi. Il display LED cambia come illustrato di seguito e la Soundbar viene azzerata.

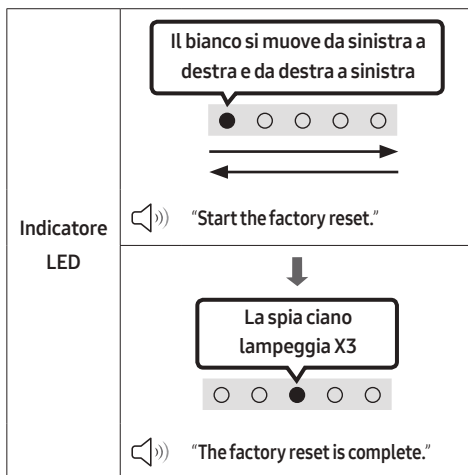

ATTENZIONE

- Tutte le impostazioni della Soundbar verranno ripristinate. Assicurarsi di eseguire questa procedura soltanto se è necessario il ripristino.

13 RISOLUZIONE DEI PROBLEMI

Prima di contattare l'assistenza, controllare quanto segue.

La Soundbar non si accende.

- Assicurarsi che il cavo di alimentazione della Soundbar sia inserita correttamente nella presa.

La Soundbar funziona in modo non regolare.

- Disinserire e reinserire il cavo di alimentazione.
- Spegnerne e riaccendere il dispositivo esterno e riprovare.
- In assenza di segnale, la Soundbar si spegne automaticamente dopo un certo periodo di tempo. Accendere la Soundbar. (Andare a pagina 9.)

Il telecomando non funziona.

- Puntare il telecomando direttamente sulla Soundbar.
- Sostituire le batterie.



La Soundbar non emette suoni.

- Il volume della Soundbar è troppo basso o azzerato. Regolare il volume.
- Quando è connesso un dispositivo esterno (STB, dispositivo Bluetooth, dispositivo mobile e così via), regolare il volume del dispositivo esterno.
- Per l'uscita audio della TV, selezionare Soundbar. (TV Samsung: Pagina iniziale (🏠) → Menu → Impostazioni (⚙️) → Tutte le impostazioni (⚙️) → Suono → Uscita audio → Seleziona Soundbar)
- Il collegamento del cavo alla Soundbar non può essere allentato. Rimuovere il cavo e ricollegarlo.
- Rimuovere completamente il cavo di alimentazione, ricollegarlo e accendere il prodotto.
- Inizializzare il prodotto e riprovare. (Andare a pagina 36.)

Se il TV non è collegato tramite HDMI (ARC).

- Assicurarsi che il cavo HDMI sia inserito correttamente nel terminale ARC. (Andare a pagina 17.)
- La connessione potrebbe essere impedita da un dispositivo esterno connesso (set-top box, console per videogame e così via). Connettere direttamente la Soundbar.
- HDMI-CEC potrebbe non essere attivo sulla TV. Attivare CEC sul menu della TV. (TV Samsung: Pagina iniziale (🏠) → Menu → Impostazioni (⚙️) → Tutte le impostazioni (⚙️) → Connessione → Gestione dispositivi esterni → Anynet+ (HDMI-CEC) ACCESO)

La Soundbar non si connette tramite Bluetooth.

- Quando si connette un nuovo dispositivo, passare all'associazione Bluetooth per la connessione. (Premere il tasto  PAIR sul telecomando o il tasto  (Sorgente) sul corpo per almeno 5 secondi.)
- la Soundbar è collegata a un altro dispositivo, scollegarlo prima di cambiare dispositivo.
- Riconnetterlo dopo aver rimosso l'elenco dei diffusori Bluetooth sul dispositivo da connettere. (TV Samsung: Pagina iniziale (🏠) → Menu → Impostazioni (⚙️) → Tutte le impostazioni (⚙️) → Suono → Uscita audio → Elenco altoparlanti Bluetooth)
- Rimuovere e ricollegare la spina di alimentazione, quindi riprovare.
- Inizializzare il prodotto e riprovare. (Andare a pagina 36.)

Il suono si interrompe se connesso tramite Bluetooth.

- Se il dispositivo connesso tramite Bluetooth si sposta troppo lontano dalla Soundbar, potrebbe causare l'interruzione dell'audio. Avvicinare il dispositivo alla Soundbar.
- Se una parte del corpo entra in contatto con il trasmettitore Bluetooth o il prodotto è installato su mobili di metallo, il suono potrebbe interrompersi. Verificare l'ambiente di installazione e le condizioni di utilizzo.

La connessione multipla Bluetooth non funziona.

- Quando il TV è connesso alla soundbar, la connessione multipla Bluetooth potrebbe non funzionare. Scollegare la Soundbar dal TV e riprovare.
- Verificare se l'impostazione della connessione multipla Bluetooth è attivata. (Fare riferimento alla sezione "**La Soundbar non si connette tramite Bluetooth.**")
- Scollegare il dispositivo attualmente in corso di riproduzione, associare al dispositivo che si desidera collegare e ricollegare il dispositivo precedente.
- Se il suono non viene emesso neanche con una connessione adeguata, fare riferimento alla sezione "**Il suono si interrompe se connesso tramite Bluetooth.**".

La Soundbar non si accende automaticamente con il TV.

- Quando si spegne la Soundbar mentre si guarda la TV, la sincronizzazione della potenza con la TV è disattivata. Spegnerne la TV.

14 LICENZA



Manufactured under license from Dolby Laboratories. Dolby, Dolby Audio and the double-D symbol are trademarks of Dolby Laboratories Licensing Corporation.

* Questo prodotto non supporta Dolby Atmos®.



For DTS patents, see <http://patents.dts.com>. Manufactured under license from DTS, Inc. (for companies headquartered in the U.S./ Japan/Taiwan) or under license from DTS Licensing Limited (for all other companies). DTS, Digital Surround, and the DTS logo are registered trademarks or trademarks of DTS, Inc. in the United States and other countries. © 2021 DTS, Inc. ALL RIGHTS RESERVED.



The terms HDMI and HDMI High-Definition Multimedia Interface, and the HDMI Logo are trademarks or registered trademarks of HDMI Licensing Administrator, Inc. in the United States and other countries.



The Bluetooth® word mark and logos are registered trademarks owned by Bluetooth SIG, Inc. and any use of such marks by Samsung Electronics Co., Ltd. is under license. Other trademarks and trade names are those of their respective owners.



[ENERGY STAR]

ENERGY STAR qualified model only

- Your Samsung product is ENERGY STAR qualified in its factory default setting. Change to certain features, settings and functionality in this product can change the power consumption, possibly beyond the limits required for ENERGY STAR qualification.
- Environmental Protection Agency and Department of Energy. ENERGY STAR is a joint program of the Government agencies, designed to promote energy efficient products and practices.

Refer to www.energystar.gov for more information of the ENERGY STAR Program.

ENERGY STAR qualified model only (Applicable to Thin Client models only)

As an ENERGY STAR® Partner, SAMSUNG has determined that this product meets the ENERGY STAR® guidelines for energy efficiency.

- The ENERGY STAR Program has been to reduced greenhouse gas emissions and save energy through voluntary labeling.
- Power management setting of this product have been enabled by default, and have various timing setting from 1 minutes to 5 hours.
- The product can wake with a button press on the chassis from sleep mode.

ENERGY STAR qualified model only (The other models)

- As an ENERGY STAR Partner, Samsung has determined that this product or product models meets the ENERGY STAR guideline for energy efficiency.
-

15 AVVISO DI LICENZA OPEN SOURCE

Per inviare richieste di informazioni e domande sulle risorse open source, contattare Samsung Open Source (<http://opensource.samsung.com>).

16 NOTA IMPORTANTE SUL SERVIZIO

- Le figure e le illustrazioni del presente manuale utente sono fornite soltanto come riferimento. Possono differire rispetto all'aspetto effettivo del prodotto.
- È possibile che vengano addebitate delle spese amministrative nei seguenti casi:
 - (a) l'uscita del tecnico in seguito a una chiamata non rileva difetti nel prodotto (ad es. nel caso l'utente abbia ommesso di leggere questo manuale utente).
 - (b) utente ha portato l'unità presso un centro di riparazione che non rileva difetti nel prodotto (ad es. nel caso l'utente abbia ommesso di leggere questo manuale utente).
- L'importo di tali spese amministrative verrà comunicato all'utente prima di eseguire una visita a domicilio o un eventuale intervento di manutenzione.

17 SPECIFICHE E GUIDA

Specifiche

Nome del modello	HW-S50B / HW-S56B
USB	5V/0,5A
Peso	2,4 kg
Dimensioni (L x A x P)	670,0 x 62,3 x 105,0 mm
Temperatura di esercizio	+5°C e +35°C
Umidità di esercizio	10 % e 75 %
AMPLIFICATORE Potenza di uscita nominale	(30W x 2) + (30W x 2) + 20W
Formati di riproduzione supportati DTS, Dolby® Digital (DTS Virtual Surround è riprodotto in formato DTS.)	LPCM 2ch, Dolby Audio™ (che supporta Dolby® Digital), DTS, DTS Virtual:X
POTENZA IN USCITA DEL DISPOSITIVO WIRELESS	La potenza di trasmissione è di 9 dBm.
Consumo energetico complessivo in standby (W)	0,5W
Bluetooth Metodo di disattivazione porta	Tenere premuto il tasto SOUND MODE per più di 5 secondi per disattivare la funzione Bluetooth Power.

NOTE

- Samsung Electronics Co., Ltd si riserva il diritto di modificare le specifiche senza preavviso.
- Peso e dimensioni sono approssimativi.

Con la presente, Samsung dichiara che questa apparecchiatura radio è conforme alla Direttiva 2014/53/UE e ai relativi requisiti di legge del Regno Unito.

Il testo completo della dichiarazione di conformità è disponibile al seguente indirizzo:

<http://www.samsung.com> accedere alla pagina Supporto e immettere il nome del modello.

L'uso di questa apparecchiatura è consentito in tutti i Paesi dell'UE e nel Regno Unito.



[Corretto smaltimento delle batterie del prodotto]

(Applicabile nei Paesi con sistemi di raccolta differenziata)

Il simbolo riportato sulla batteria o sulla sua documentazione o confezione indica che le batterie di questo prodotto non devono essere smaltite con altri rifiuti al termine del ciclo di vita. Dove raffigurati, i simboli chimici Hg, Cd o Pb indicano che la batteria contiene mercurio, cadmio o piombo in quantità superiori ai livelli di riferimento della direttiva CE 2006/66.

Se le batterie non vengono smaltite correttamente, queste sostanze possono causare danni alla salute umana o all'ambiente.

Per proteggere le risorse naturali e favorire il riutilizzo dei materiali, separare le batterie dagli altri tipi di rifiuti e utilizzare il sistema di conferimento gratuito previsto nella propria area di residenza.



**Corretto smaltimento del prodotto
(rifiuti elettrici ed elettronici)**

(Applicabile nei Paesi con sistemi di raccolta differenziata)

Il simbolo riportato sul prodotto, sugli accessori o sulla documentazione indica che il prodotto e i relativi accessori elettronici (quali cariche batterie, cuffia e cavo USB) non devono essere smaltiti con altri rifiuti al termine del ciclo di vita. Per evitare eventuali danni all'ambiente o alla salute causati dallo smaltimento dei rifiuti non corretto, si invita l'utente a separare il prodotto e i suddetti accessori da altri tipi di rifiuti, conferendoli ai soggetti autorizzati secondo le normative locali.

Gli utenti domestici, in alternativa alla gestione autonoma di cui sopra, potranno consegnare l'apparecchiatura che si desidera smaltire al rivenditore, al momento dell'acquisto di una nuova apparecchiatura di tipo equivalente. Presso i rivenditori di prodotti elettronici con superficie di vendita di almeno 400 m² è inoltre possibile consegnare gratuitamente, senza obbligo di acquisto, i prodotti elettronici da smaltire con dimensioni inferiori a 25 cm.

Gli utenti professionali (imprese e professionisti) sono invitati a contattare il proprio fornitore e verificare i termini e le condizioni del contratto di acquisto. Questo prodotto e i relativi accessori elettronici non devono essere smaltiti unitamente ad altri rifiuti commerciali.

Per informazioni sugli impegni ambientali assunti da Samsung e gli obblighi normativi specifici del prodotto, ad es. REACH, WEEE, batterie, visitare la pagina

<http://www.samsung.com/it/aboutsamsung/sustainability/environment/our-commitment/data/>

REGOLAMENTO (UE) 2019/1782 DELLA COMMISSIONE

Specifiche per la progettazione ecocompatibile degli alimentatori esterni :

www.samsung.com/global/ecodesign_component









INFORMACIÓN DE SEGURIDAD

ADVERTENCIAS

PARA REDUCIR EL RIESGO DE ELECTROCUCIÓN, NO ABRA ESTA UNIDAD.

NO CONTIENE ELEMENTOS QUE DEBA REEMPLAZAR EL USUARIO. EN CASO DE AVERÍA, SOLICITE LA AYUDA DE PERSONAL ESPECIALIZADO.

Consulte la siguiente tabla para obtener una explicación de los símbolos que pueden aparecer en su producto Samsung.

	PRECAUCIÓN RIESGO DE ELECTROCUCION. NO ABRIR.	
	Este símbolo indica la presencia de alto voltaje en el interior. Es peligroso entrar en contacto con cualquier pieza interior de este producto.	
	Este símbolo indica que con este producto se incluye documentación importante correspondiente al funcionamiento y mantenimiento.	
	Producto de Clase II: Este símbolo indica que no se requiere una conexión de seguridad de puesta a tierra (toma de tierra). Si este símbolo no está presente en un producto con cable de alimentación, el producto DEBE tener una conexión fiable a tierra.	
	Tensión CA: Este símbolo indica que la tensión nominal marcada con el símbolo es CA.	
	Tensión CC: Este símbolo indica que la tensión nominal marcada con el símbolo es CC.	
	Precaución, consulte las instrucciones antes de usar: Este símbolo informa de que se debe consultar el manual del usuario para obtener más información relativa a la seguridad.	

ADVERTENCIA

- Para reducir el riesgo de incendio o de descarga eléctrica, no exponga este aparato a la lluvia ni a la humedad.

PRECAUCIÓN

- PARA EVITAR DESCARGAS ELÉCTRICAS, INTRODUZCA TOTALMENTE EL ENCHUFE.
- Este aparato deberá conectarse siempre a una toma de alimentación principal con una conexión a tierra de protección.
- Para desconectar el aparato de la fuente de alimentación, el enchufe deberá ser desconectado de la toma principal, lo que significa que deberá disponer de fácil acceso al enchufe principal.
- No debe exponer este aparato a gotas ni salpicaduras de agua. No coloque en el aparato objetos con líquido, como jarrones.
- Para apagar completamente este aparato, debe desconectar su enchufe de la toma de corriente. Por tanto, el enchufe debe estar accesible en todo momento.

PRECAUCIONES

1. Asegúrese de que la alimentación eléctrica de CA de su domicilio cumpla las especificaciones eléctricas indicadas en la etiqueta identificativa situada en la parte inferior del producto. Instale el producto horizontalmente, sobre una base adecuada (mueble), con espacio suficiente a su alrededor para ventilación 7-10 cm. Asegúrese de que los orificios de ventilación no queden tapados. No coloque la unidad sobre amplificadores o cualquier otro equipo que pueda generar calor. Esta unidad se ha diseñado para utilizarse de forma continua. Para apagar completamente la unidad, desconecte el enchufe de CA de la toma de corriente. Desenchufe la unidad si no va utilizarla durante un tiempo prolongado.
2. Durante tormentas, desconecte el enchufe principal de CA de la toma de corriente. Los picos de tensión debidos a rayos podrían dañar la unidad.
3. No exponga la unidad a la luz directa del sol ni a otras fuentes de calor. Podrían sobrecalentarla y provocar una avería en la unidad.
4. Proteja el reproductor contra la humedad (por ejemplo, jarrones) y calor excesivo (p. ej.: chimeneas) o equipos que creen campos magnéticos o eléctricos potentes. Desconecte el cable de alimentación de la fuente de CA si la unidad no funciona correctamente. El producto no ha sido creado para uso industrial. Este producto es sólo para uso personal. Es posible que se produzca condensación en el producto o en el disco en situaciones de temperaturas bajas. Si tiene que transportar el producto durante el invierno, espere 2 horas aproximadamente antes de usarlo hasta que la unidad haya alcanzado la temperatura de la sala.

5. Las pilas utilizadas en este producto contienen productos químicos que son peligrosos para el medio ambiente. No tire las pilas con el resto de la basura doméstica. No tire las pilas al fuego. No cortocircuite, desmonte ni sobrecaliente las baterías. **PRECAUCIÓN** : Si la pila no se reemplaza correctamente se corre el riesgo de una explosión. Reemplace la pila solo por una igual o de especificaciones equivalentes.

ÍNDICE

01	Visión general del producto	6
02	Visión general del producto	7
	Panel delantero y panel superior de la Soundbar	7
	Panel inferior de la Soundbar	8
03	Uso del mando a distancia	9
	Cómo colocar las pilas antes de utilizar el mando a distancia (Pilas AAA X 2)	9
	Cómo usar el mando a distancia	9
	Uso de los Botones Ocultos (botones con más de una función)	14
	Especificaciones de salida para los distintos modos de efectos de sonido	14
	Ajuste del volumen de la Soundbar con el mando a distancia del televisor	15
04	Conexión de la Soundbar	16
	Conexión de la alimentación	16
	Conexión del kit de altavoz trasero inalámbrico y el Subwoofer Samsung a la Soundbar	16
05	Uso de una conexión por cable al televisor	17
	Método 1. Conexión por HDMI	17
	Método 2. Conexión con un cable óptico	19
06	Uso de una conexión inalámbrica al televisor	21
	Conexión a través de Bluetooth	21

07	Conexión de un dispositivo externo	23
	Conexión con un cable óptico	23
08	Conexión de un dispositivo de almacenamiento USB	24
09	Conexión de un dispositivo móvil	26
	Conexión a través de Bluetooth	26
	Uso de la función Tap Sound	31
10	Instalación del equipo de montaje en pared	32
	Precauciones de instalación	32
	Componentes del montaje en pared	32
11	Instalación de la Soundbar delante del televisor	34
12	Actualización de software	35
	Restablecer	36
13	Solución de problemas	37
14	Licencia	38
15	Aviso sobre licencia de código abierto	39
16	Nota importante sobre el servicio	39
17	Especificaciones y guía	40
	Especificaciones	40

01 VISIÓN GENERAL DEL PRODUCTO



Unidad principal de la Soundbar



Mando a distancia / Pilas de la Soundbar



Cable HDMI



Adaptador CA/CC
(Soundbar)



Cable de alimentación
(Soundbar)



Guía de montaje en pared



Soporte-tornillo



Tornillo
(M4 x L10)











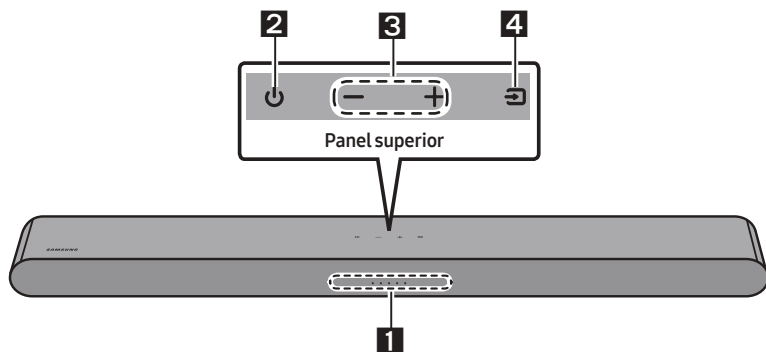













Soporte de montaje en pared

- Para obtener más información sobre la fuente de alimentación y el consumo de energía, consulte la etiqueta pegada al producto. (Etiqueta: Parte inferior de la unidad principal de la Soundbar)
- Para adquirir componentes adicionales o cables opcionales, póngase en contacto con un Centro de servicio técnico de Samsung o con el Centro de atención al cliente de Samsung.
- Para obtener más información sobre el montaje en la pared, consulte la página 32.
- El diseño y las especificaciones están sujetos a cambio sin previo aviso.
- El aspecto de los accesorios puede diferir ligeramente de las ilustraciones anteriores.

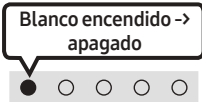
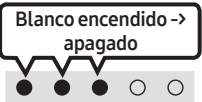
02 VISIÓN GENERAL DEL PRODUCTO

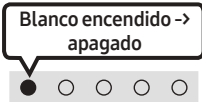
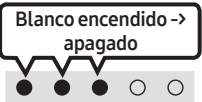
Panel delantero y panel superior de la Soundbar

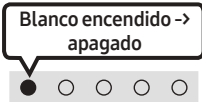
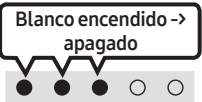

<p>1</p>	<p>Indicador LED</p>	<p>El indicador LED parpadea, se ilumina o cambia de color según el modo o el estado actual de la Soundbar. El color del indicador LED y el número de luces indican el modo activo como se describe a continuación.</p> <table border="1" data-bbox="266 756 1025 836"> <tr> <td style="text-align: center;">  LED blanco </td> <td style="text-align: center;">  LED blanco </td> <td style="text-align: center;">  LED multicolor </td> <td style="text-align: center;">  LED blanco </td> <td style="text-align: center;">  LED blanco </td> </tr> </table> <ul style="list-style-type: none"> El LED multicolor cambia a Blanco, Cian, Verde, Rojo, Amarillo, Naranja, Morado o Azul dependiendo del modo o estado. 	 LED blanco	 LED blanco	 LED multicolor	 LED blanco	 LED blanco			
 LED blanco	 LED blanco	 LED multicolor	 LED blanco	 LED blanco						
<p>2</p>	<p>Encendido/ Apagado</p>	<p>Enciende y apaga la alimentación.</p>								
<p>3</p>	<p>Volumen</p>	<p>Ajusta el volumen.</p>								
<p>4</p>	<p>Fuente</p>	<ul style="list-style-type: none"> Pulse el botón  (Fuente) para cambiar el modo. Cada vez que se cambia el modo, el LED se ilumina en blanco y luego se apaga. <table border="1" data-bbox="266 1129 1025 1329"> <tr> <td style="text-align: center;">Indicador LED</td> <td style="text-align: center;">  </td> <td style="text-align: center;">  </td> <td style="text-align: center;">  </td> </tr> <tr> <td style="text-align: center;"></td> <td style="text-align: center;">"Digital Audio In" o "TV ARC"</td> <td style="text-align: center;">"Bluetooth"</td> <td style="text-align: center;">"USB"</td> </tr> </table>	Indicador LED					"Digital Audio In" o "TV ARC"	"Bluetooth"	"USB"
Indicador LED										
	"Digital Audio In" o "TV ARC"	"Bluetooth"	"USB"							

- Cuando enchufe el cable de CA, el botón de comenzar a funcionar en un plazo de 4 a 6 segundos.
- Cuando encienda esta unidad, habrá un retraso de 4 a 5 segundos antes de que emita sonido.
- Si se escucha sonido tanto del televisor como de la Soundbar, vaya al menú **Ajustes** del audio del televisor y cambie el altavoz del televisor a **Altavoz externo**.

Panel inferior de la Soundbar

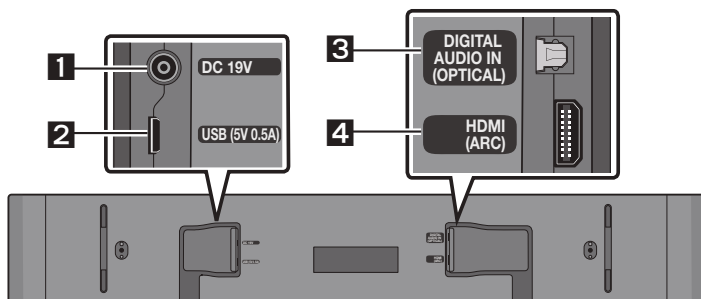

1	DC 19V (Entrada de la fuente de alimentación) Conecte el adaptador de CA/CC.
2	USB (5V 0.5A) Conecte aquí un dispositivo USB para reproducir archivos de música del dispositivo USB en la Soundbar.
3	DIGITAL AUDIO IN (OPTICAL) Conéctese a la salida digital (óptica) de un dispositivo externo.
4	HDMI (ARC) Conecte a la toma HDMI (ARC) del TV.

- Cuando desconecte el cable de alimentación del adaptador de alimentación CA/CC de una toma de pared, tire del enchufe. No tire del cable.
- No conecte esta unidad u otros componentes a una toma de CA hasta que se hayan completado todas las conexiones entre los componentes.

03 USO DEL MANDO A DISTANCIA

Cómo colocar las pilas antes de utilizar el mando a distancia (Pilas AAA X 2)

Deslice la cubierta trasera en la dirección de la flecha hasta extraerla por completo. Introduzca 2 pilas AAA (1,5 V) orientadas de modo que la polaridad sea la correcta. Vuelva a deslizar la cubierta trasera en su posición.

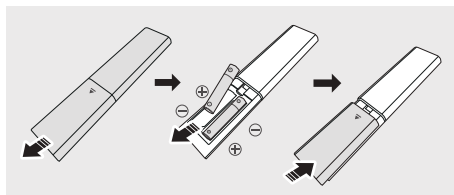

Cómo usar el mando a distancia

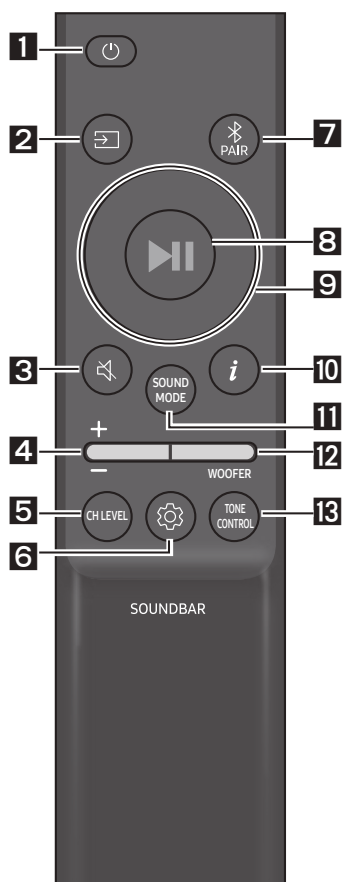

1	Encendido/Apagado Enciende y apaga la Soundbar.						
Indicador LED	<table border="1"><tr><td>Cian parpadea X1</td><td>Rojo parpadea X3</td></tr><tr><td>○ ○ ● ○ ○</td><td>○ ○ ● ○ ○</td></tr><tr><td>Activado</td><td>Desactivado</td></tr></table>	Cian parpadea X1	Rojo parpadea X3	○ ○ ● ○ ○	○ ○ ● ○ ○	Activado	Desactivado
Cian parpadea X1	Rojo parpadea X3						
○ ○ ● ○ ○	○ ○ ● ○ ○						
Activado	Desactivado						
	<ul style="list-style-type: none">• Función Auto Power Down La unidad se apagará automáticamente en las siguientes situaciones:<ul style="list-style-type: none">- En el modo "Digital Audio In" o "TV ARC" / "Bluetooth" / "USB" si no hay señal de audio durante 20 minutos.						
2	(Fuente) Pulse para seleccionar una fuente conectada a la Soundbar.						
3	(Silenciar) Pulse el botón (Silenciar) para silenciar el sonido. Púlselo de nuevo para volver a activar el sonido.						
Indicador LED	<table border="1"><tr><td>Parpadea X repetidamente</td></tr><tr><td>○ ○ ○ ○ ●</td></tr></table>	Parpadea X repetidamente	○ ○ ○ ○ ●				
Parpadea X repetidamente							
○ ○ ○ ○ ●							

4**Volumen**

Pulse el botón hacia arriba o hacia abajo para ajustar el volumen.

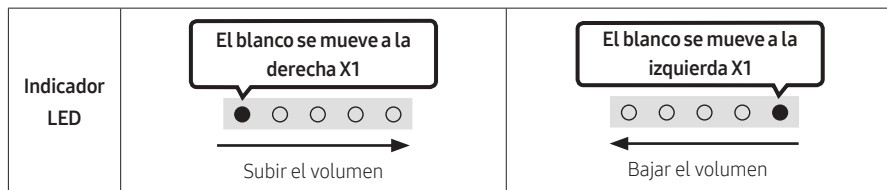
**5****CH LEVEL**

Si pulsa el botón, puede ajustar el volumen de cada altavoz.

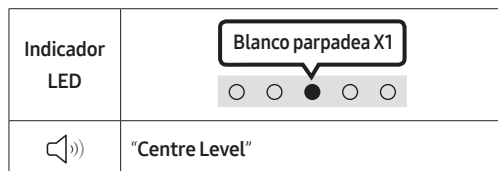

- Si los altavoces traseros (de venta por separado) están conectados, se puede realizar el ajuste "**Rear Level**". Para ajustar el volumen de "**Rear Level**" entre -6 y +6 utilizando los botones **Arriba/Abajo**.

6**🔊 (Control de sonido)**



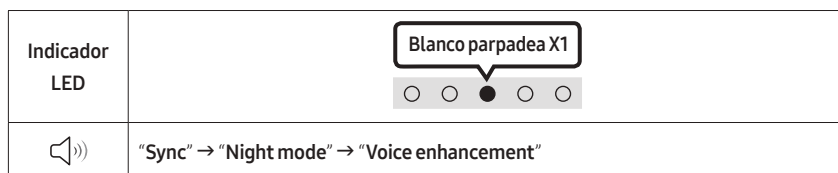

Si pulsa el botón, puede establecer la función de audio. El elemento deseado se puede ajustar con los botones **Arriba/Abajo**. Cada vez que el modo cambia, el LED multicolor parpadea en blanco.

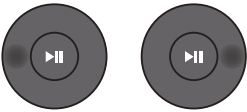

- Si el vídeo del televisor y el audio de la Soundbar no están sincronizados, seleccione "**Sync**" en Control de sonido y, después, establezca el retardo de audio entre 0 y 300 milisegundos mediante los botones **Arriba/Abajo**. (No disponible en "**USB**" o "**Bluetooth**")
- "**Sync**" solo se admite con algunas funciones.
- "**Night mode**" y "**Voice enhancement**" no son compatibles con el modo de sonido "**DTS Virtual:X**".
- "**Night mode**" está optimizado para la visualización nocturna con la configuración ajustada para reducir el volumen pero mantener la claridad de los diálogos.
- "**Voice enhancement**" facilita la audición del diálogo en películas y programas de TV.

EQ 7 bandas

Mantenga pulsado el botón  (**Control de sonido**) durante unos 5 segundos para ajustar el sonido para cada banda de frecuencia. Puede seleccionar 150 Hz, 300 Hz, 600 Hz, 1,2 kHz, 2,5k Hz, 5 kHz y 10 kHz mediante los botones **Izquierda/Derecha** y cada opción se puede ajustar entre -6 y +6 mediante los botones **Arriba/Abajo**. (Asegúrese de que el modo de sonido esté configurado como "Standard").

EQ 7 bandas			
			
Mantenga pulsado el botón  (Control de sonido) durante unos 5 segundos.		Utilice los botones Izquierda/Derecha para ajustar cada una de ellas entre -6 y +6.	
	"150Hz"		"150Hz" → "300Hz" → "600Hz" → "1.2kHz" → "2.5kHz" → "5kHz" → "10kHz"

7

Bluetooth PAIR

Cambia la Soundbar al modo de emparejamiento Bluetooth.

Cuando se pulsa el botón, los LED cambian como se muestra a continuación.

- Hasta que el emparejamiento se completa, el LED multicolor cambia a **Rojo** → **Verde** → **Azul** por turnos.

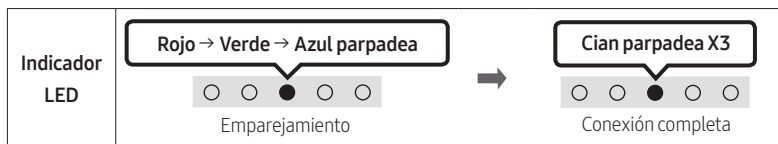

8

▶II (Reproducción / Pausa)

También puede reproducir o hacer una pausa en la música pulsando el botón en modo "USB".

9

Arriba/Abajo/Izquierda/Derecha

Pulse **Arriba/Abajo/Izquierda/Derecha** en el botón para seleccionar o ajustar funciones.

- **Repetir**
Para utilizar la función Repetir en el modo "USB", pulse el botón **Arriba**.
- **Salto de música**
Pulse el botón **Derecha** para seleccionar el archivo de música siguiente. Pulse el botón **Izquierda** para seleccionar el archivo de música anterior.
- **ID SET**
Mantenga pulsado el botón **Arriba** durante 5 segundos para completar **ID SET** (al conectarse a un subwoofer o altavoces traseros inalámbricos).



10

¡ (Información)



Al presionarlo, aparecerá la información de cada modo. (Consulte la página 7.)

SOUND MODE

Si pulsa el botón, puede seleccionar el modo de audio deseado. Cada vez que el modo cambia, el LED multicolor parpadea en blanco. (El modo de sonido puede diferir en función del modelo de TV).

Indicador LED	
	"DTS Virtual:X" → "Standard" → "Music" → "Game" → "Adaptive Sound"

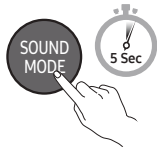
- **DTS Virtual:X**
Sonido 3D inmersivo desde cualquier contenido.
 - **Standard**
Produce el sonido original.
 - **Music**
Con contenido musical, proporciona un sonido más natural que llena la habitación.
 - **Game**
Proporciona un sonido estereoscópico para sumergir al usuario en la acción mientras juega.
 - **Adaptive Sound**
Analiza el contenido en tiempo real y proporciona automáticamente el campo de sonido óptimo en función de las características del contenido.
- **Activar/Desactivar Bluetooth Power**
Esta función activa automáticamente la Soundbar cuando se recibe una solicitud de conexión de un TV o un dispositivo Bluetooth previamente conectados. La función está activada de forma predeterminada.
 - Mantenga pulsado el botón **SOUND MODE** durante más de 5 segundos para desactivar la función de Bluetooth Power.
 - **Activar/Desactivar DRC (Dynamic Range Control)**
Permite aplicar el control de gama dinámica a las pistas Dolby Digital. Mantenga pulsado el botón **SOUND MODE** durante unos 5 segundos mientras la Soundbar esté apagada para activar o desactivar la función DRC (Dynamic Range Control). Con la función DRC activada, se reducen los sonidos fuertes. (El sonido podría distorsionarse).

Botón SOUND MODE	Indicador LED	
	 Activado (predeterminado)	 Desactivado
Activar/Desactivar DRC	Alternar Activar → Desactivar	

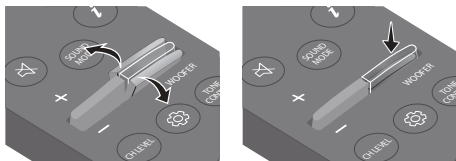
12**NIVEL WOOFER (GRAVES)**



Cuando el subwoofer esté conectado, pulse el botón Arriba o Abajo para ajustar el nivel de woofer hasta -12 o entre -6 y +6. Cuando el subwoofer esté desconectado, pulse el botón Arriba o Abajo para ajustar el nivel de graves entre -6 y +6. Para establecer el volumen del woofer (graves) en 0 (predeterminado), pulse el botón (si la Soundbar está conectada a un subwoofer inalámbrico (que se vende por separado)).

13**TONE CONTROL**

Al pulsar el botón, puede ajustar el volumen de los agudos o bajos. El elemento deseado se puede ajustar con los botones **Arriba/Abajo**. (Esta función está disponible en todos los modos de sonido excepto en el modo "Standard").

Indicador LED	
	"Treble" → "Bass"

Uso de los Botones Ocultos (botones con más de una función)

Botón oculto		Página de referencia
Botón del mando a distancia	Función	
WOOFER (Arriba)	Mando a distancia del TV activado/desactivado	Página 15
Izquierda	Activación/Desactivación de la conexión automática de TV	Página 22
Arriba	ID SET	Página 11
 (Control de sonido)	EQ 7 bandas	Página 11
SOUND MODE	DRC Activar/Desactivar	Página 12
	Activar/Desactivar Bluetooth Power	Página 12
 PAIR	Conexión múltiple Bluetooth activada/desactivada	Página 29

Especificaciones de salida para los distintos modos de efectos de sonido

Efecto	Entrada	Salida		
		Solo con Soundbar	Solo con subwoofer	Con el subwoofer y el kit de altavoces traseros inalámbricos
DTS Virtual:X	Canal 2.0	Canal 3.0	Canal 3.1	Canal 5.1
	Canal 5.1	Canal 3.0	Canal 3.1	Canal 5.1
Standard	Canal 2.0	Canal 2.0	Canal 2.1	Canal 2.1
	Canal 5.1	Canal 3.0	Canal 3.1	Canal 5.1
Music	Canal 2.0	Canal 3.0	Canal 3.1	Canal 5.1
	Canal 5.1	Canal 3.0	Canal 3.1	Canal 5.1
Game	Canal 2.0	Canal 3.0	Canal 3.1	Canal 5.1
	Canal 5.1	Canal 3.0	Canal 3.1	Canal 5.1
Adaptive Sound	Canal 2.0	Canal 3.0	Canal 3.1	Canal 5.1
	Canal 5.1	Canal 3.0	Canal 3.1	Canal 5.1

- El kit de altavoces traseros inalámbricos Samsung y el subwoofer se pueden adquirir por separado. Para adquirir dicho kit o el subwoofer, póngase en contacto con el distribuidor que le vendió la Soundbar.

Ajuste del volumen de la Soundbar con el mando a distancia del televisor

Ajuste el volumen de la Soundbar con el mando a distancia del televisor.







- Esta función solo se puede utilizar con mandos a distancia de infrarrojos. No se admiten los mandos a distancia Bluetooth (mandos a distancia que requieren emparejamiento).
- Ponga el altavoz del televisor en **Altavoz externo** para usar esta función.
- Fabricantes que admiten esta función:
Samsung, VIZIO, LG, Sony, Sharp, PHILIPS, PANASONIC, TOSHIBA, Hisense y RCA

Mando a distancia del TV activado/desactivado

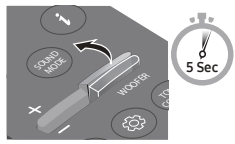
1. Apague la Soundbar.
2. Mantenga pulsado el botón **WOOFER** durante 5 segundos.

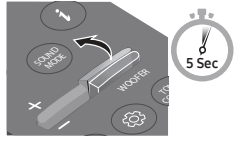
Cada vez que pulse el botón **WOOFER** y lo mantenga pulsado durante 5 segundos, el modo cambiará en el siguiente orden: **"Off-TV Remote"** (modo predeterminado), **"Samsung-TV Remote"**, **"All-TV Remote"**.

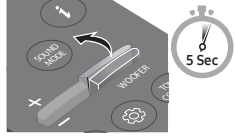
El estado del indicador LED cambia cada vez que se cambia el modo, como se muestra a continuación.

Botón del mando a distancia	Indicador LED	Estado
	Rojo parpadea X1  "Off-TV Remote" (Modo predeterminado)	Desactiva el mando a distancia del televisor.
	Cian parpadea X1  "Samsung-TV Remote"	Activa el mando a distancia de infrarrojos de un televisor Samsung.
	Azul parpadea X1  "All-TV Remote"	Activa el mando a distancia de infrarrojos de un televisor de terceros.

04 CONEXIÓN DE LA SOUNDBAR

Conexión de la alimentación

Use los componentes de suministro eléctrico en el siguiente orden para conectar la Soundbar a una toma de corriente eléctrica:

- Para obtener más información sobre los requisitos de alimentación eléctrica y el consumo de energía, consulte la etiqueta pegada al producto. (Etiqueta: Parte inferior de la unidad principal de la Soundbar)
1. Primero conecte el cable de alimentación al adaptador de CA/CC.
Conecte el adaptador de CA/CC (con el cable de alimentación) a la Soundbar.
 2. Conecte el cable de alimentación a una toma de pared.

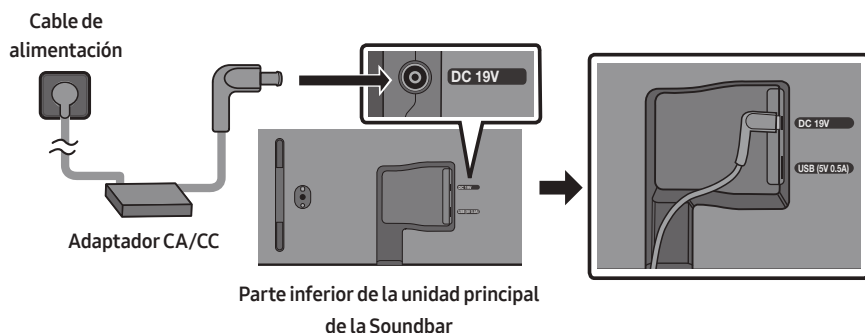

NOTAS

- Si desenchufa y vuelve a conectar el cable de alimentación con el producto encendido, la Soundbar se enciende automáticamente.
- Asegúrese de colocar el adaptador CA/CC en una mesa plana o en el suelo. Si coloca el adaptador CA/CC colgado con la entrada del cable de CA orientada hacia arriba, podrían introducirse en el adaptador agua u otras sustancias externas y causar problemas de funcionamiento del adaptador.

Conexión del kit de altavoz trasero inalámbrico y el Subwoofer Samsung a la Soundbar

Disfrute del auténtico sonido surround inalámbrico conectando el kit de altavoces traseros inalámbrico Samsung (SWA-9100S o con SWA-9200S, se vende por separado) y un Subwoofer inalámbrico (SWA-W510, se vende por separado) a la Soundbar.

Para obtener información detallada sobre las conexiones, consulte el manual del kit de altavoces traseros inalámbrico Samsung y el subwoofer inalámbrico.

05 USO DE UNA CONEXIÓN POR CABLE AL TELEVISOR

Método 1. Conexión por HDMI

⚠ PRECAUCIÓN

- Cuando se conectan tanto el cable HDMI como el cable óptico, se recibe primero la señal HDMI.
- Para conectar el cable HDMI entre el televisor y la Soundbar, asegúrese de conectar los terminales marcados como ARC. De lo contrario, es posible que no se emita el sonido del televisor.
- El cable recomendado es un **High-Speed HDMI Cable with Ethernet**.

Conexión del televisor compatible con HDMI ARC (Canal de retorno de audio)

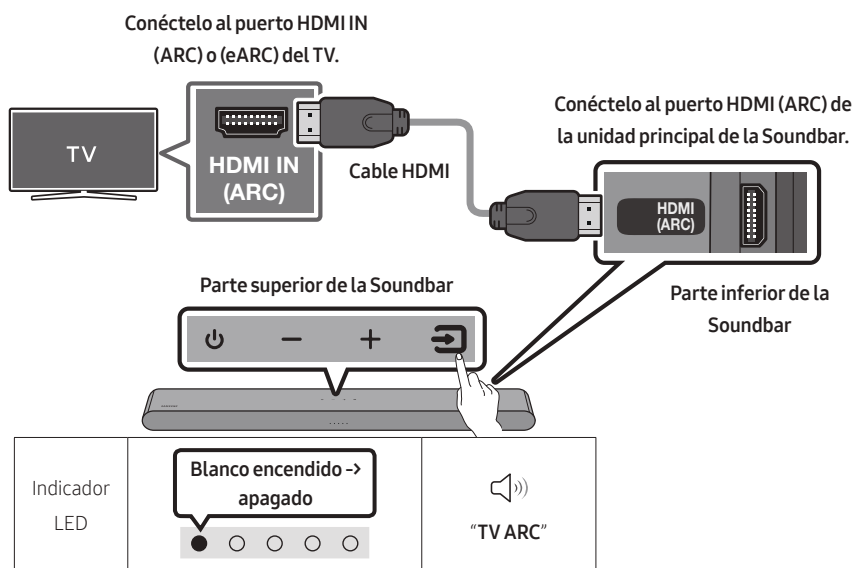

1. Con la Soundbar y el televisor apagados, conecte el cable HDMI como se muestra en la figura.
2. Encienda la Soundbar y el televisor.
3. El sonido del televisor se emite a través de la Soundbar.

- Si no se emite el sonido del televisor, pulse el panel superior de la Soundbar o el botón  (**Fuente**) en el mando a distancia para seleccionar el modo "**Digital Audio In**".
- Si no se emite ningún sonido, vuelva a comprobar la conexión del cable HDMI.
- Utilice los botones de volumen del mando a distancia del televisor para cambiar el volumen de la Soundbar.

NOTAS

- Cuando se conecta un televisor compatible con HDMI ARC (Canal de retorno de audio) a la Soundbar con un cable HDMI, se pueden transmitir los datos de vídeo y audio digital sin necesidad de conectar un cable óptico por separado.
- Recomendamos que utilice un cable HDMI sin núcleo si es posible. Si utiliza un cable HDMI con núcleo, utilice uno cuyo diámetro sea inferior a 14 mm.
- Esta función no está disponible si el cable HDMI no es compatible con ARC.
- Si el audio de una emisión se codifica en Dolby Digital y el "Formato de audio de salida digital" de su televisor se establece en PCM, le recomendamos que cambie el ajuste a Dolby Digital. Al cambiar la configuración en el televisor, podrá disfrutar de una calidad de sonido superior. (El menú del televisor puede utilizar palabras diferentes para Dolby Digital y PCM dependiendo del fabricante del televisor).

Método 2. Conexión con un cable óptico

Lista de comprobación previa a la conexión

- Cuando se conectan tanto el cable HDMI como el cable óptico, se recibe primero la señal HDMI.
- Cuando utilice un cable óptico y los terminales tengan sus tapas, asegúrese de retirar las tapas.

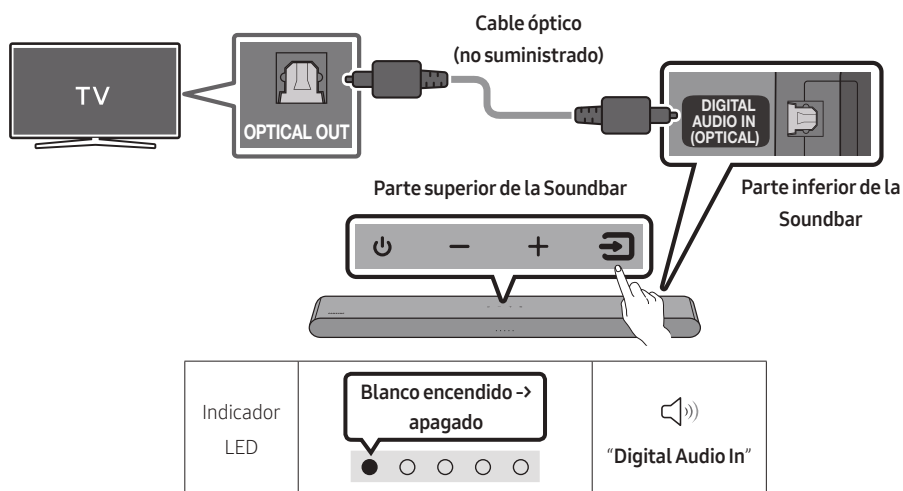

1. Con el televisor y la Soundbar apagados, conecte el puerto **DIGITAL AUDIO IN (OPTICAL)** de la Soundbar y el puerto de salida **OPTICAL** del televisor con el cable óptico (no suministrado), como se muestra en la figura.
2. Encienda la Soundbar y el televisor.
3. Pulse el botón (**Fuente**) del panel superior o del mando a distancia y, a continuación, seleccione el modo **"Digital Audio In"**.
4. El sonido del televisor se emite a través de la Soundbar.

Uso de la función Q-Symphony

En el caso de Q-Symphony, la Soundbar se sincroniza con un televisor Samsung para emitir el sonido a través de dos dispositivos y así obtener un efecto de sonido envolvente óptimo. Cuando la Soundbar está conectada, el menú "TV+Soundbar" aparece dentro del menú **Salida de sonido** del televisor.

Seleccione el menú correspondiente.

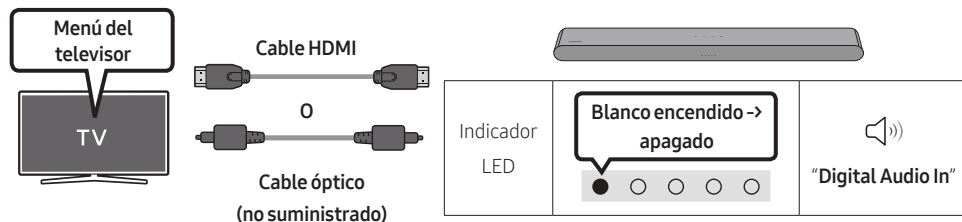

- Ejemplo de menú del televisor: **TV + [AV] Soundbar Nombre de la serie (HDMI)**

NOTAS

- Puede funcionar según el códec admitido por el televisor.
- Esta función solo se admite cuando se conecta el cable HDMI o el cable óptico (no suministrado).
- El mensaje mostrado puede ser diferente en función del modelo de TV.
- Esta función está disponible en algunos televisores Samsung y en algunos modelos de Soundbar.

06 USO DE UNA CONEXIÓN INALÁMBRICA AL TELEVISOR

Conexión a través de Bluetooth

Cuando un televisor de Samsung se conecta mediante Bluetooth, puede escuchar el sonido estéreo sin necesidad de cables.

- Solo se puede conectar un televisor Samsung simultáneamente.
- Se puede conectar un televisor Samsung que admita Bluetooth.

Consulte las especificaciones del televisor.

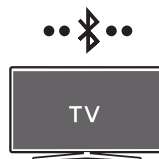

La conexión inicial

1. Pulse el botón PAIR en el mando a distancia de la Soundbar o pulse (Fuente) en el panel superior de la Soundbar para entrar en el modo "Bluetooth".

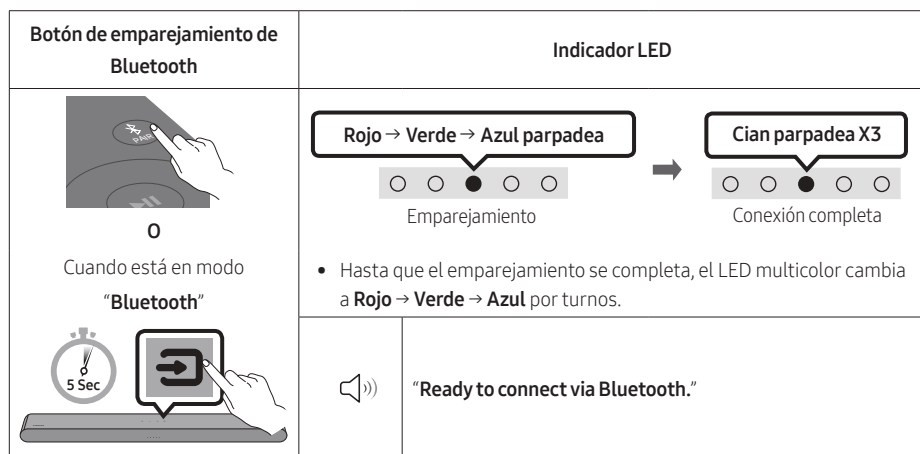

2. Seleccione el modo Bluetooth en el televisor Samsung.
(Por ejemplo Inicio (🏠) → Menú → Config. (⚙️) → Toda la configuración (⚙️) → Sonido → Salida de sonido → Lista de altavoces Bluetooth → [AV] Soundbar S5B-Series (Bluetooth))
3. Seleccione "[AV] Soundbar S5B-Series" de la lista en la pantalla del televisor.
Una Soundbar disponible se indica con "Necesita emparejamiento" o con "Emparejado" en la lista de dispositivos Bluetooth del televisor. Para conectar el televisor Samsung a la Soundbar, seleccione el mensaje y luego establezca una conexión.
4. Ahora puede escuchar el sonido del televisor de Samsung desde la Soundbar.
 - Si hay un registro de conexión entre la Soundbar y el televisor Samsung, la Soundbar se conecta automáticamente cambiando su modo a "Bluetooth".

Si falla la conexión con el dispositivo

- Si tiene ya una Soundbar (por ejemplo, [AV] Soundbar S5B-Series) en la lista de altavoces del televisor Samsung, bórrrela.
- A continuación, repita los pasos del 1 al 3.



Desconexión de la Soundbar del televisor Samsung

Pulse el botón  (**Fuente**) en el panel superior o en el mando a distancia para seleccionar un modo distinto de "Bluetooth".

- La desconexión tarda un tiempo porque el televisor Samsung debe recibir una respuesta de la Soundbar. (El tiempo necesario puede variar en función del modelo de televisor Samsung).

Activación/Desactivación de la conexión automática de TV

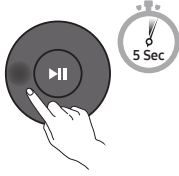
Para cancelar la conexión automática por Bluetooth entre la Soundbar y el TV, pulsé el botón **Izquierda** del mando a distancia durante 5 segundos con la Soundbar en el estado "Bluetooth Ready". (Cambie de Encendido → Apagado)

Botón Izquierda	Indicador LED	
	 <p>Cian parpadea X1</p> <p>Activado (predeterminado)</p>	 <p>Rojo parpadea X1</p> <p>Desactivado</p>
Bluetooth Ready	Alternar Activar → Desactivar	

Notas sobre la conexión mediante Bluetooth

- Sitúe un nuevo dispositivo en un radio de 1 m para conectarlo mediante la comunicación por Bluetooth.
- Si se le pide un código PIN al conectar un dispositivo Bluetooth, introduzca <0000>.
- La Soundbar se apaga automáticamente después de 20 minutos en el estado Preparado.
- Es posible que la Soundbar no realice correctamente la búsqueda o la conexión Bluetooth en las siguientes circunstancias:
 - Si hay un fuerte campo eléctrico alrededor de la Soundbar.
 - Si varios dispositivos Bluetooth se emparejan simultáneamente con la Soundbar.
 - Si el dispositivo Bluetooth está apagado, no está en su lugar o funciona mal.
- Los dispositivos electrónicos pueden provocar interferencias de radio. Los dispositivos que generan ondas electromagnéticas (por ejemplo, microondas, dispositivos de LAN inalámbrica, etc.) deben mantenerse alejados de la unidad principal de la Soundbar.

07 CONEXIÓN DE UN DISPOSITIVO EXTERNO

Conexión con un cable óptico

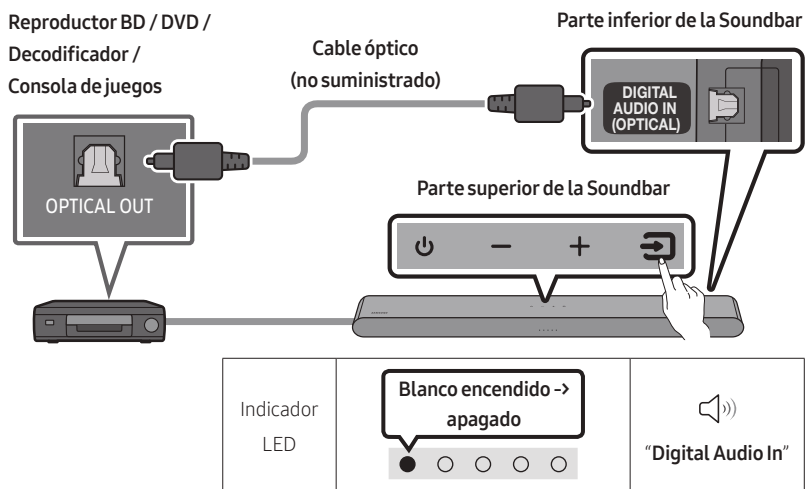

1. Con el dispositivo externo y la Soundbar apagados, conecte el puerto **DIGITAL AUDIO IN (OPTICAL)** de la Soundbar y el puerto de salida OPTICAL del dispositivo externo con el cable óptico (no suministrado), como se muestra en la figura.
2. Encienda la Soundbar y el dispositivo externo.
3. Seleccione el modo "**Digital Audio In**" pulsando el botón  (**Fuente**) del panel superior o del mando a distancia.
4. El sonido del dispositivo externo se emite a través de la Soundbar.

08 CONEXIÓN DE UN DISPOSITIVO DE ALMACENAMIENTO USB

Puede reproducir archivos de música de dispositivos de almacenamiento a través de la Soundbar.

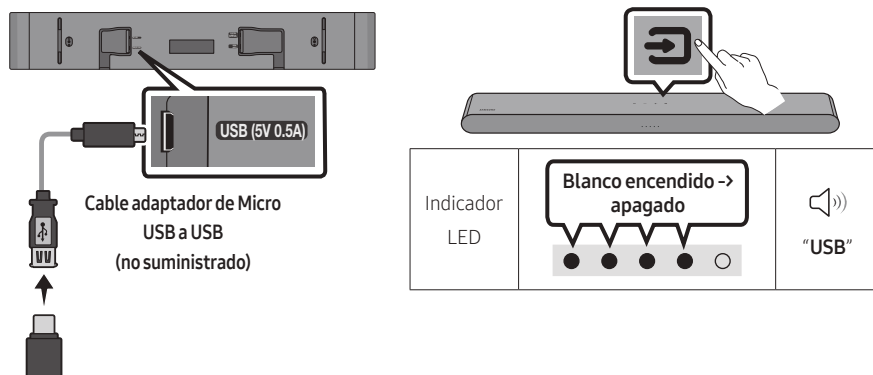

1. Conecte la Soundbar con la memoria USB mediante el cable adaptador USB anterior.
 - El cable adaptador de Micro USB a USB se vende por separado. Para su compra, póngase en contacto con un Centro de servicio de Samsung o con el Centro de atención al cliente.
2. Pulse el botón  (**Fuente**) del panel superior o del mando a distancia y, a continuación, seleccione el modo "USB".
3. Reproduzca archivos de música desde un dispositivo de almacenamiento a través de la Soundbar.
 - La Soundbar se apaga de forma automática (Auto Power Down) si no se conecta ningún dispositivo USB durante más de 20 minutos.

Lista de compatibilidad

Extensión	Códec	Velocidad de muestreo	Velocidad en bits
*.mp3	MPEG1 Layer2	32 kHz ~ 48 kHz	32 ~ 320 kbps
	MPEG1 Layer3	32 kHz ~ 48 kHz	32 ~ 320 kbps
	MPEG2 Layer3	16 kHz ~ 24 kHz	8 ~ 160 kbps
	MPEG2.5 Layer3	8 kHz ~ 12 kHz	8 ~ 160 kbps
*.wma	WMA7/8/9	32 kHz ~ 48 kHz	32 ~ 320 kbps
*.ogg	Vorbis	32 kHz ~ 48 kHz	45 ~ 500 kbps
*.aac *.m4a	AAC-LC (MPEG2/MPEG4 solo audio)	32 kHz ~ 48 kHz	32 ~ 320 kbps
*.wav	LPCM	32 kHz ~ 192 kHz	1024 ~ 9216 kbps
*.flac	FLAC	32 kHz ~ 192 kHz	162 ~ 8100 kbps
*.aiff	AIFF	32 kHz ~ 192 kHz	1024 ~ 9216 kbps

- Si hay una gran cantidad de carpetas (en torno a 200) y archivos (en torno a 2000) almacenados en el dispositivo USB, la Soundbar puede tardar algún tiempo en acceder a los archivos y reproducirlos.
- La Soundbar solo es compatible con dispositivos USB con sistemas de archivos FAT16 (~2GB), FAT32 (~2TB) o NTFS (~2TB).

09 CONEXIÓN DE UN DISPOSITIVO MÓVIL

Conexión a través de Bluetooth

Cuando un dispositivo móvil se conecta mediante Bluetooth, puede escuchar el sonido estéreo sin necesidad de cables.

- Si conecta un dispositivo Bluetooth emparejado con la Soundbar apagada, la Soundbar se enciende automáticamente.







Dispositivo móvil

La conexión inicial

- Al conectarse a un nuevo dispositivo Bluetooth, asegúrese de que el dispositivo se encuentra a una distancia de 1 m como máximo.

1. Pulse el botón **PAIR** en el mando a distancia de la Soundbar o pulse **[Fuente]** en el panel superior de la Soundbar para entrar en el modo “Bluetooth”.

Botón de emparejamiento de Bluetooth	Indicador LED
 <p>O</p> <p>Cuando está en modo “Bluetooth”</p> 	<p>Rojo → Verde → Azul parpadea</p>  <p>Emparejamiento</p> <p>➔</p> <p>Cian parpadea X3</p>  <p>Conexión completa</p> <ul style="list-style-type: none">• Hasta que el emparejamiento se completa, el LED multicolor cambia a Rojo → Verde → Azul por turnos.
	 “Ready to connect via Bluetooth.”

2. En su dispositivo, seleccione “[AV] Samsung Soundbar S5B-Series” de la lista que aparece.
3. Reproduzca los archivos de música desde el dispositivo conectado por Bluetooth a través de la Soundbar.

Si el dispositivo no se conecta

- Si ya hay una Soundbar (por ejemplo, “[AV] Samsung Soundbar S5B-Series”) en la lista de altavoces del dispositivo móvil, elimínala.
- Repita los pasos 1 y 2.



Notas sobre la conexión mediante Bluetooth

- Sitúe un nuevo dispositivo en un radio de 1 m para conectarlo mediante la comunicación por Bluetooth.
- Si se le pide un código PIN al conectar un dispositivo Bluetooth, introduzca <0000>.
- La Soundbar se apaga automáticamente después de 20 minutos en el estado Preparado.
- Es posible que la Soundbar no realice correctamente la búsqueda o la conexión Bluetooth en las siguientes circunstancias:
 - Si hay un fuerte campo eléctrico alrededor de la Soundbar.
 - Si varios dispositivos Bluetooth se emparejan simultáneamente con la Soundbar.
 - Si el dispositivo Bluetooth está apagado, no está en su lugar o funciona mal.
- Los dispositivos electrónicos pueden provocar interferencias de radio. Los dispositivos que generan ondas electromagnéticas (por ejemplo, microondas, dispositivos de LAN inalámbrica, etc.) deben mantenerse alejados de la unidad principal de la Soundbar.
- La Soundbar admite datos SBC (44,1 kHz, 48 kHz).
- Conecte únicamente a un dispositivo Bluetooth que admita la función A2DP (AV).
- No se puede conectar la Soundbar a un dispositivo Bluetooth que solo admita la función HF (manos libres).
- Cuando conecte la Soundbar a un dispositivo Bluetooth, colóquelos tan cerca como sea posible.
- Cuanto más lejos estén la Soundbar y el dispositivo Bluetooth, menor será la calidad del sonido. La conexión Bluetooth puede interrumpirse cuando los dispositivos están fuera del alcance efectivo.
- Es posible que la conexión Bluetooth no funcione como está previsto en zonas con mala recepción.
- Un dispositivo Bluetooth puede experimentar ruido o mal funcionamiento en las siguientes condiciones:
 - Cuando el cuerpo está en contacto con el transceptor de señales del dispositivo Bluetooth o la Soundbar.
 - En las esquinas o cuando hay un obstáculo cerca, como una pared o un tabique, donde pueden producirse cambios eléctricos.
 - Cuando se expone a interferencias de radio de otros productos que operan en los mismos rangos de frecuencia, como equipos médicos, hornos microondas y dispositivos LAN inalámbricos.
 - Los obstáculos como las puertas y las paredes pueden afectar a la calidad del sonido, incluso cuando los dispositivos están dentro del rango efectivo.
- Tenga en cuenta que la Soundbar no puede emparejarse con otros dispositivos Bluetooth mientras se utiliza la opción de Bluetooth.
- Este dispositivo inalámbrico puede causar interferencias eléctricas durante su funcionamiento.

Activar/Desactivar Bluetooth Power

Cuando esté activada la función Bluetooth Power Activado y la Soundbar esté apagada, si un dispositivo Bluetooth previamente emparejado intenta emparejarse con la Soundbar, la Soundbar se enciende automáticamente.

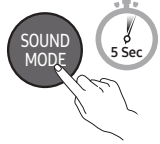
1. Mantenga pulsado el botón **SOUND MODE** durante más de 5 segundos en el mando a distancia cuando la Soundbar esté encendida.
2. El indicador LED multicolor en la Soundbar parpadea en **"Cian"**.

Botón SOUND MODE	Indicador LED	
	 Activado (predeterminado)	 Desactivado
Activar/Desactivar Bluetooth Power	Alternar Activar → Desactivar	

Desconexión del dispositivo Bluetooth de una Soundbar

Puede desconectar el dispositivo Bluetooth Soundbar. Para obtener instrucciones, consulte el manual del usuario del dispositivo Bluetooth.

- El Soundbar se desconectará.
- Si la Soundbar está desconectada del dispositivo Bluetooth, el indicador LED multicolor de la Soundbar parpadea en **"Rojo"** tres veces.

Cómo desconectar la Soundbar del dispositivo Bluetooth

Pulse el botón  (**Fuente**) en el panel superior o en el mando a distancia para seleccionar un modo distinto de **"Bluetooth"**.

- La desconexión lleva tiempo debido a que el dispositivo Bluetooth tiene que recibir una respuesta de la Soundbar. (El tiempo de desconexión puede variar según el dispositivo Bluetooth)

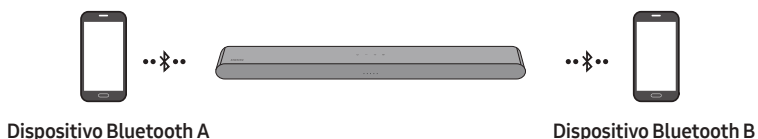

Conexión múltiple Bluetooth

La Soundbar puede conectarse a 2 dispositivos Bluetooth al mismo tiempo.



Activación/Desactivación de la conexión automática de TV

1. Mantenga pulsado el botón **PAIR** durante más de 5 segundos en el mando a distancia cuando la Soundbar esté apagada.
2. El indicador LED multicolor en la Soundbar parpadea en "Cian".

Botón de emparejamiento de Bluetooth	Indicador LED	
Mientras se está en modo de espera 	 Cian parpadea X1 Conexión múltiple activada (Predeterminado)	 Rojo parpadea X1 Conexión múltiple desactivada

3. Conecte la Soundbar a un máximo de dos dispositivos Bluetooth. (Consulte la página 26)
4. Reproduzca música de uno de los dispositivos Bluetooth conectados mientras dos dispositivos están conectados.
5. Si se reproduce música desde el dispositivo Bluetooth "B" al reproducir desde el dispositivo "A", la música empezará a reproducirse en el dispositivo "B" y se detendrá/pausará automáticamente la reproducción en el dispositivo "A".
6. En las versiones anteriores al AVRCP V1.4, el tiempo de conmutación del dispositivo que reproduce la música puede retrasarse.

Emparejamiento múltiple Bluetooth

Cómo emparejar varios dispositivos con la Soundbar

1. Encienda la Soundbar.
2. Solo en el modo "Bluetooth", mantenga pulsado el botón **(Fuente)** en la parte superior de la Soundbar durante más de 5 segundos para entrar en modo "Bluetooth Pairing"; entonces, en el lado del dispositivo Bluetooth, active el Bluetooth y seleccione la Soundbar de la lista de dispositivos disponibles. La Soundbar se conectará automáticamente al dispositivo Bluetooth.
3. Puede emparejarse y conectarse un segundo dispositivo Bluetooth a la Soundbar usando el mismo método. Si intenta conectar un tercer dispositivo, un dispositivo conectado que no esté reproduciendo audio perderá su conexión Bluetooth, pero seguirá emparejado con la Soundbar.
4. Utilizando el mismo método, puede emparejar hasta 8 dispositivos Bluetooth, pero solo los dos últimos permanecerán conectados a la Soundbar al mismo tiempo.

NOTAS

- Conecte la Soundbar a un máximo de dos dispositivos Bluetooth.
- Reproduzca música de uno de los dispositivos Bluetooth conectados mientras dos dispositivos están conectados.
- Si se reproduce música desde el dispositivo Bluetooth "B" al reproducir desde el dispositivo "A", la música empezará a reproducirse en el dispositivo "B" y se detendrá/pausará automáticamente la reproducción en el dispositivo "A".
- En las versiones anteriores al AVRCP V1.4, el tiempo de conmutación del dispositivo que reproduce la música puede retrasarse.
- El dispositivo puede activarse mediante una notificación o alarma con algunos dispositivos.
- Algunos dispositivos no son compatibles con la conexión múltiple por Bluetooth.
- El modo "**Bluetooth Pairing**" se detiene si no se empareja ningún dispositivo en 3 minutos.
- Cambiar de dispositivos podría tardar unos 7 segundos en algunas aplicaciones.
- Si intenta conectar un tercer dispositivo Bluetooth, los dispositivos A o B se desconectarán. (Se desconectará un dispositivo que no esté en funcionamiento).
- Solo pueden conectarse a la vez a la Soundbar un televisor Samsung o dos dispositivos Bluetooth.
- La Soundbar se desconectará de los dispositivos Bluetooth cuando reciba una solicitud de conexión de un televisor Samsung.

Uso de la función Tap Sound

Toque la Soundbar con su dispositivo móvil para reproducir el audio del dispositivo móvil a través de la Soundbar.

- Es posible que esta función no se admita según el dispositivo móvil.
- Esta función solo es compatible con dispositivos móviles Samsung con Android 8.1 o posterior.

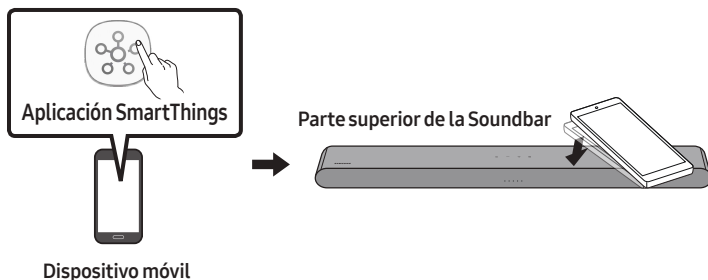

1. Active la función **Tap Sound** en su dispositivo móvil.
 - Para obtener detalles sobre cómo activar esta función, consulte "**Active la función Tap Sound**" a continuación.
2. Toque la Soundbar con el dispositivo móvil. Seleccione "**Iniciar ahora**" en la ventana de mensaje que se muestra. Se establecerá una conexión entre el dispositivo móvil y la Soundbar mediante Bluetooth.
3. Reproduzca el audio el dispositivo móvil a través de la Soundbar.
 - Esta función conecta un dispositivo móvil a la Soundbar a través de Bluetooth mediante la detección de la vibración que se produce cuando el dispositivo toca la Soundbar.
 - Asegúrese de que el dispositivo móvil no toque una esquina puntiaguda de la Soundbar. La Soundbar o el dispositivo móvil podrían rayarse o dañarse.
 - Se recomienda que el dispositivo móvil esté cubierto con una funda. Toque ligeramente el área ancha de la parte superior de la Soundbar sin aplicar una fuerza excesiva.
 - Para utilizar esta función, actualice la aplicación **SmartThings** a la última versión. Es posible que esta función no se admita según la versión de la aplicación.

Active la función Tap Sound

Utilice la aplicación **SmartThings** para activar la función **Tap View, Tap Sound**.

1. En el dispositivo móvil, ejecute la aplicación **SmartThings**.
2. Seleccione (☰ → ⚙️) en la pantalla de la aplicación **SmartThings** que se muestra en el dispositivo móvil.
3. Active la función "**Tap View, Tap Sound**" para que funcione cuando un dispositivo móvil se acerque a la Soundbar.

NOTAS

- Cuando el dispositivo móvil está en modo de ahorro de energía, la función **Tap Sound** no funciona.
- La función **Tap Sound** puede no funcionar si hay dispositivos cerca de la Soundbar que causan interferencias de radio, tales como dispositivos eléctricos. Asegúrese de que los dispositivos que pueden causar interferencias de radio estén situados a una distancia suficiente de la Soundbar.

10 INSTALACIÓN DEL EQUIPO DE MONTAJE EN PARED

Precauciones de instalación

- Instálelo únicamente en una pared vertical.
- No lo instale en un lugar con temperaturas altas o con una humedad elevada.
- Compruebe que la pared es lo suficientemente fuerte para soportar el peso del producto. Si no lo es, refuerce la pared o elija otro punto de instalación.
- Compre y utilice los tornillos de fijación o anclajes apropiados para el tipo de pared de que disponga (pladur, paneles de hierro, madera, etc.). Si es posible, fije los tornillos de sujeción en montantes.
- Adquiera los tornillos de montaje en pared de acuerdo con el tipo y el grosor de la pared en la que desea montar la Soundbar.
 - Diámetro: M5
 - Longitud: Se recomiendan 35 mm o más.
- Conecte los cables de la unidad a los dispositivos externos antes de instalar la Soundbar en la pared.
- Asegúrese de que la unidad esté apagada y desenchufada de la toma de corriente antes de instalarla. Si no lo hace así, podría provocar una descarga eléctrica.

Componentes del montaje en pared



Guía de montaje en pared



x 2

Soporte-tornillo



x 2

(M4 x L10)

Tornillo



x 2

Soporte de montaje en pared

1. Coloque la **Guía de montaje en pared** contra la superficie de la pared.
 - La **Guía de montaje en pared** debe estar nivelada.
 - Si el TV se monta en la pared, instale la Soundbar al menos 5 cm por debajo del TV.

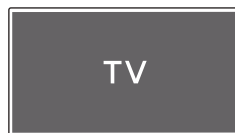

↑ ↓ 5 cm o más

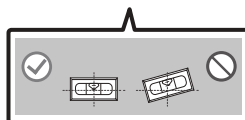
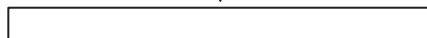

2. Alinee la **Línea central de la Guía de montaje en pared** con el centro del TV (si está montando la Soundbar bajo el TV) y luego fije la **Guía de montaje en pared** a la pared con cinta adhesiva.

- Si no está montándola bajo el TV, coloque la **Línea central** en el centro de la zona de instalación.

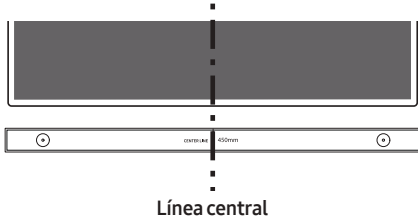

3. Marque las posiciones de los orificios con un bolígrafo y retire la **Guía de montaje en pared**.

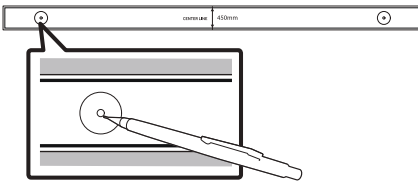

4. Con un taladro del tamaño adecuado, perfora en la pared un agujero en cada marca.

- Si las marcas no se corresponden con las posiciones de los montantes, asegúrese de introducir los anclajes apropiados en los agujeros antes de insertar los tornillos de sujeción. Si usa anclajes, compruebe que los agujeros que perfora sean suficientemente grandes para los anclajes que va a utilizar.

5. Introduzca un tornillo (no suministrado) en cada **Soporte-tornillo** y luego atornille firmemente cada tornillo de sujeción en su agujero.

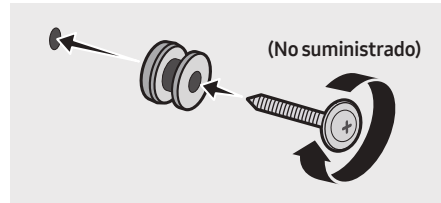

6. Instale 2 **Soportes de montaje en pared**, en la orientación correcta, en la parte inferior de la Soundbar con 2 **Tornillos**.

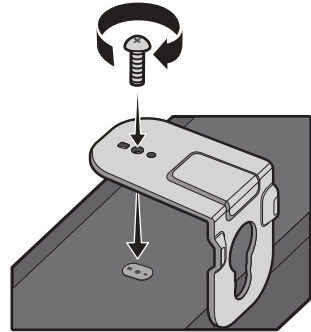

- Durante el montaje, asegúrese de que las piezas para colgar de los **Soportes de montaje en pared** se encuentran detrás de la parte trasera de la Soundbar.

Parte trasera de la Soundbar

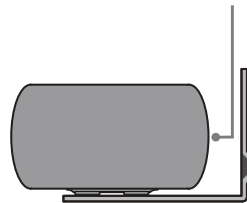

Extremo derecho de la Soundbar

7. Instale la Soundbar con los **Soportes de montaje en pared** ya fijados; para ello cuelgue los soportes de montaje en pared en los **Soportes-tornillos** de la pared.

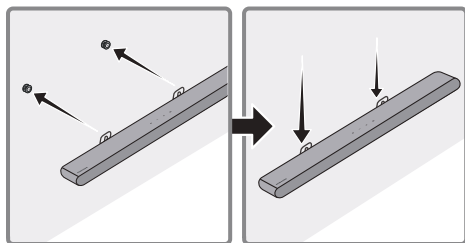

8. Deslice la Soundbar hacia abajo tal como se muestra a continuación de modo que los **Soportes de montaje en pared** se apoyen de forma segura en los **Soporte-tornillo**.

- Inserte los **Soporte-tornillo** en la parte (inferior) ancha de los **Soportes de montaje en pared** y, a continuación, deslice hacia abajo los **Soportes de montaje en pared** de modo que los **Soportes de montaje en pared** se apoyen de forma segura en los **Soporte-tornillo**.

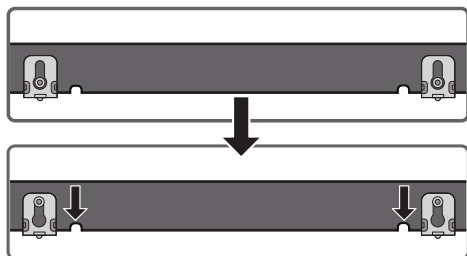

11 INSTALACIÓN DE LA SOUNDBAR DELANTE DEL TELEVISOR

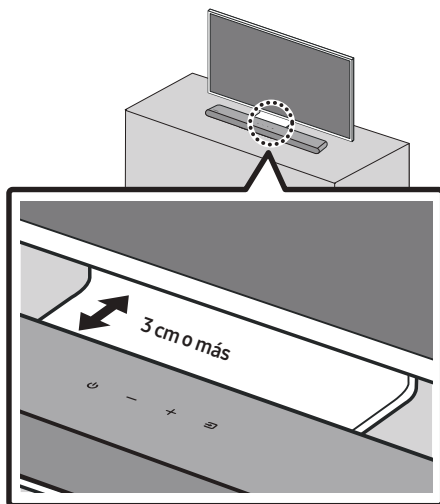

Coloque el centro de la Soundbar en el centro del televisor, como se ilustra en la imagen.

Coloque la Soundbar al menos a 3 cm del televisor.

NOTAS

- Asegúrese de que la Soundbar esté colocada sobre una superficie plana y sólida.
- Una distancia insuficiente desde el televisor puede causar problemas acústicos.

12 ACTUALIZACIÓN DE SOFTWARE

Importante: Tras la actualización, conserve la configuración original.

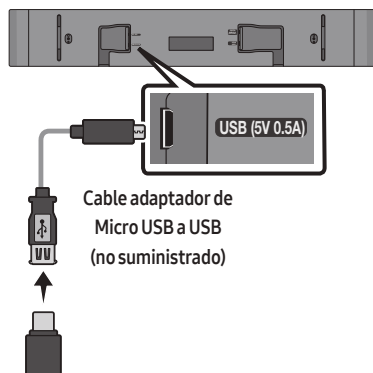

1. Conecte una memoria USB al puerto USB de su ordenador.

Importante: Asegúrese de que la memoria USB no contenga archivos de música. Esto podría hacer que la actualización del firmware diera un error.

2. Vaya a (samsung.com) → seleccione Introducir número de modelo y escriba el modelo de su Soundbar. Seleccione Manuales y descargas y descargue el último archivo de software.
3. Guarde el software descargado en una memoria USB y seleccione "Extraer aquí" para descomprimir la carpeta.
4. Encienda la Soundbar y conecte la memoria USB que contiene la actualización de software al puerto hembra de un cable adaptador a Micro USB. Conecte el cable al puerto **USB** de la Soundbar.

5. Enchufe el USB en la Soundbar y cambie a la fuente por USB. El software se actualizará automáticamente y completará la actualización en 2 minutos. Durante el proceso de actualización, los 5 LED comenzarán a lucir en bucle, posteriormente los 5 LED lucirán en blanco y al final los 5 LED volverán a lucir en bucle. Cuando se haya completado la actualización, el indicador cian parpadeará 3 veces y la Soundbar se reiniciará automáticamente.

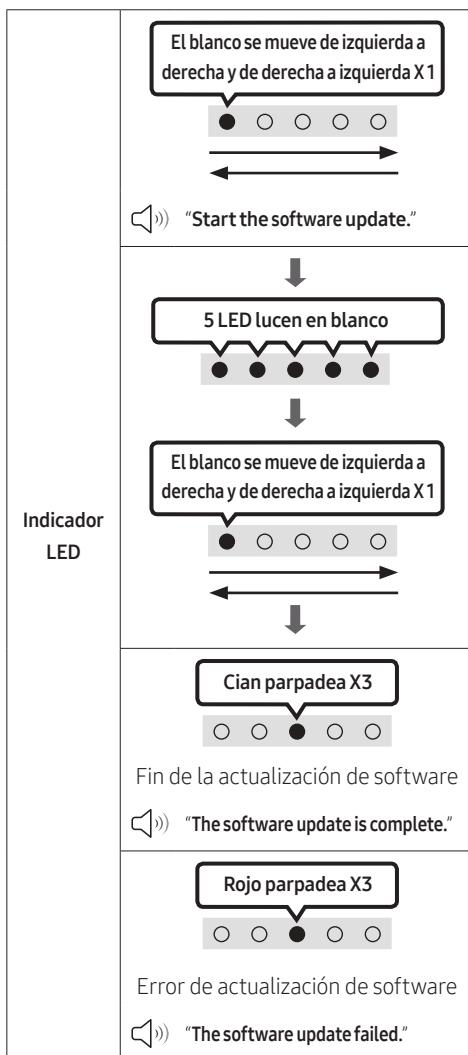

- Este producto cuenta con función de DUAL BOOT. Si el firmware no se actualiza bien, puede volver a actualizarlo.

Si no se muestra la secuencia LED intermitente

1. Apague la Soundbar, desconecte y vuelva a conectar al puerto **USB** de la Soundbar el dispositivo de almacenamiento con los archivos de actualización.
2. Desconecte el cable de alimentación de la Soundbar, vuelva a conectarlo y luego enciéndala.

NOTAS

- La actualización de firmware puede no comenzar si en el dispositivo de almacenamiento hay archivos de audio compatibles con la Soundbar.
- No desconecte la alimentación ni retire el dispositivo USB mientras haya actualizaciones en curso. La unidad principal se apagará automáticamente al completar la actualización de firmware.
- Tras la actualización, conserve la configuración original. (incluye Volumen, campo de sonido, etc.)
 - Cuando la actualización de firmware haya finalizado, la soundbar se enciende automáticamente y aparece la IU de voz. Si la actualización del software falla, compruebe si la memoria USB está defectuosa.
- Los usuarios de Mac OS deben usar MS-DOS (FAT) como formato USB.
- La actualización por USB puede no estar disponible, según el fabricante del dispositivo de almacenamiento.

Restablecer

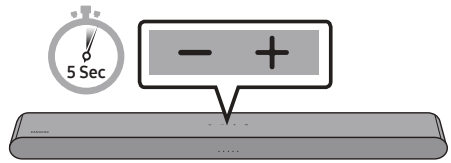

Con la Soundbar activada, pulse los botones **— + (Volumen)** en el cuerpo del dispositivo al mismo tiempo durante al menos 5 segundos. Los LED cambian como se muestra a continuación y, después, se reinicia la Soundbar.

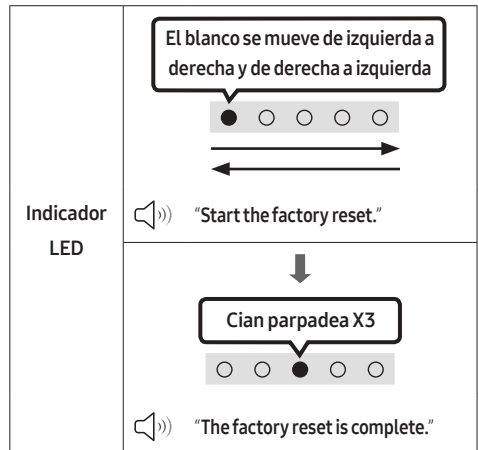

⚠ PRECAUCIÓN

- Todos los ajustes de la Soundbar se restablecerán. Asegúrese de realizar esto solo cuando se requiera el restablecimiento.

13 SOLUCIÓN DE PROBLEMAS

Antes de solicitar asistencia técnica, compruebe lo siguiente:

La Soundbar no se enciende.

- Compruebe si el cable de alimentación de la Soundbar está correctamente insertado en la toma de corriente.

La Soundbar funciona de forma errática.

- Después de retirar el cable de alimentación, vuelva a insertarlo.
- Apague y encienda el dispositivo externo y vuelva a intentarlo.
- Si no hay señal, la Soundbar se apaga automáticamente después de un cierto período de tiempo. Encienda la alimentación. (Consulte la página 9.)

El mando a distancia no funciona.

- Apunte el mando a distancia directamente a la Soundbar.
- Cambie las pilas por otras nuevas.



La Soundbar no emite ningún sonido.

- El volumen de la Soundbar es demasiado bajo o está silenciado. Ajuste el volumen.
- Cuando se conecte cualquier dispositivo externo (STB, dispositivo Bluetooth, dispositivo móvil, etc.), ajuste el volumen del dispositivo externo.
- Para la salida de sonido del televisor, seleccione Soundbar. (TV Samsung: Inicio (🏠) → Menú → Config. (⚙️) → Toda la configuración (⚙️) → Sonido → Salida de sonido → Seleccione Soundbar)
- La conexión del cable a la Soundbar no debe estar suelta. Retire el cable y conéctelo de nuevo.
- Retire el cable de alimentación completamente, vuelva a conectarlo y conecte la alimentación.
- Inicialice el producto e inténtelo de nuevo. (Consulte la página 36.)

Si la TV no está conectada mediante HDMI (ARC).

- Compruebe que el cable HDMI esté bien conectado al terminal ARC. (Consulte la página 17.)
- Puede que la conexión no sea posible debido al dispositivo externo conectado (decodificador, máquina de juego, etc.). Conecte directamente la Soundbar.
- Es posible que HDMI-CEC no esté activado en el televisor. Active CEC en el menú del televisor. (TV Samsung: Inicio (🏠) → Menú → Config. (⚙️) → Toda la configuración (⚙️) → Conexión → Administrador de dispositivos externos → Anynet+ (HDMI-CEC) ACTIVADO)

La Soundbar no se conecta por Bluetooth.

- Al conectar un nuevo dispositivo, cambie a Emparejamiento de Bluetooth para la conexión. (Pulse el botón  PAIR del mando a distancia o pulse el botón  (Fuente) en el cuerpo del dispositivo durante al menos 5 segundos.)
- Si la Soundbar está conectada a otro dispositivo, desconéctelo primero para cambiar el dispositivo.
- Vuelva a conectarlo después de eliminar la lista de altavoces Bluetooth del dispositivo a conectar. (TV Samsung: Inicio (🏠) → Menú → Config. (⚙️) → Toda la configuración (⚙️) → Sonido → Salida de sonido → Lista de altavoces Bluetooth)
- Retire y vuelva a conectar el enchufe de alimentación, y vuelva a intentarlo.
- Inicialice el producto e inténtelo de nuevo. (Consulte la página 36.)

El sonido se interrumpe al conectar por Bluetooth.

- Si su dispositivo conectado por Bluetooth se aleja demasiado de la Soundbar, podría hacer que el sonido se interrumpa. Acerque el dispositivo a la Soundbar.
- Si una parte de su cuerpo está en contacto con el transceptor Bluetooth o el producto está instalado en un mueble de metal, pueden producirse interrupciones del sonido. Compruebe el entorno de la instalación y las condiciones de uso.

La conexión múltiple por Bluetooth no funciona.

- Cuando la TV está conectada a la Soundbar, la conexión múltiple por Bluetooth podría no funcionar. Desconecte la Soundbar de la TV y vuelva a intentarlo.
- Compruebe si la configuración de conexión múltiple por Bluetooth está activada. (Consulte la sección “**La Soundbar no se conecta por Bluetooth.**”).
- Desconecte el dispositivo desde el que se esté reproduciendo actualmente, emparéjelo con el dispositivo al que quiera conectarse y vuelva a conectar el dispositivo anterior.
- Si sigue sin oírse sonido incluso tras realizar la conexión correctamente, consulte la sección “**El sonido se interrumpe al conectar por Bluetooth.**”

La Soundbar no se enciende automáticamente con la TV.

- Cuando se apaga la Soundbar mientras se ve la televisión, se desactiva la sincronización de energía con el televisor. Apague primero el televisor.

14 LICENCIA



Manufactured under license from Dolby Laboratories. Dolby, Dolby Audio and the double-D symbol are trademarks of Dolby Laboratories Licensing Corporation.

* Este producto no es compatible con Dolby Atmos®.



For DTS patents, see <http://patents.dts.com>. Manufactured under license from DTS, Inc. (for companies headquartered in the U.S./ Japan/Taiwan) or under license from DTS Licensing Limited (for all other companies). DTS, Digital Surround, and the DTS logo are registered trademarks or trademarks of DTS, Inc. in the United States and other countries. © 2021 DTS, Inc. ALL RIGHTS RESERVED.



The terms HDMI and HDMI High-Definition Multimedia Interface, and the HDMI Logo are trademarks or registered trademarks of HDMI Licensing Administrator, Inc. in the United States and other countries.



The Bluetooth® word mark and logos are registered trademarks owned by Bluetooth SIG, Inc. and any use of such marks by Samsung Electronics Co., Ltd. is under license. Other trademarks and trade names are those of their respective owners.



[ENERGY STAR]

ENERGY STAR qualified model only

- Your Samsung product is ENERGY STAR qualified in its factory default setting. Change to certain features, settings and functionality in this product can change the power consumption, possibly beyond the limits required for ENERGY STAR qualification.
- Environmental Protection Agency and Department of Energy. ENERGY STAR is a joint program of the Government agencies, designed to promote energy efficient products and practices.

Refer to www.energystar.gov for more information of the ENERGY STAR Program.

ENERGY STAR qualified model only (Applicable to Thin Client models only)

As an ENERGY STAR® Partner, SAMSUNG has determined that this product meets the ENERGY STAR® guidelines for energy efficiency.

- The ENERGY STAR Program has been to reduced greenhouse gas emissions and save energy through voluntary labeling.
- Power management setting of this product have been enabled by default, and have various timing setting from 1 minutes to 5 hours.
- The product can wake with a button press on the chassis from sleep mode.

ENERGY STAR qualified model only (The other models)

- As an ENERGY STAR Partner, Samsung has determined that this product or product models meets the ENERGY STAR guideline for energy efficiency.
-

15 AVISO SOBRE LICENCIA DE CÓDIGO ABIERTO

Para enviar consultas y solicitudes de preguntas relacionadas con el código abierto, póngase en contacto con Samsung Open Source (<http://opensource.samsung.com>)

16 NOTA IMPORTANTE SOBRE EL SERVICIO

- Las figuras e ilustraciones de este Manual del usuario se facilitan solo para referencia y pueden diferir del aspecto real del producto.
- Podría aplicársele una tarifa de administración si:
 - (a) se requiere la asistencia de un ingeniero y el producto no tiene ningún defecto (es decir, no se ha leído el manual del usuario).
 - (b) se lleva la unidad a un centro de reparación y el producto no tiene ningún defecto (es decir, no se ha leído el manual del usuario).
- El importe de dicha tarifa le será notificada antes de realizar el trabajo o de acudir a su domicilio.

17 ESPECIFICACIONES Y GUÍA

Especificaciones

Nombre del modelo	HW-S50B
USB	5V/0,5A
Peso	2,4 kg
Dimensiones (An x Al x Pr)	670,0 x 62,3 x 105,0 mm
Rango de temperatura de servicio	+5°C a +35°C
Rango de humedad de servicio	10 % a 75 %
AMPLIFICADOR	
Potencia nominal de salida	(30W x 2) + (30W x 2) + 20W
Formatos de reproducción admitidos DTS, Dolby® Digital (DTS Virtual Surround se reproduce en formato DTS).	LPCM 2ch, Dolby Audio™ (Compatible con Dolby® Digital), DTS, DTS Virtual:X
POTENCIA DE SALIDA DEL DISPOSITIVO INALÁMBRICO	La potencia de transmisión es de 9 dBm.
Consumo total de energía en modo de espera (W)	0,5W
Bluetooth Método de desactivación de puerto	Mantenga pulsado el botón SOUND MODE durante más de 5 segundos para desactivar la función de Bluetooth Power.

NOTAS

- Samsung Electronics Co., Ltd se reserva el derecho a cambiar las especificaciones sin previo aviso.
- Los pesos y dimensiones son aproximados.

En el presente documento, Samsung declara que este equipo de radio cumple con la Directiva 2014/53/UE y los requisitos legales pertinentes del Reino Unido.

El texto completo de la declaración de conformidad está disponible en la siguiente dirección de Internet: <http://www.samsung.com>. Vaya a Soporte e introduzca el nombre del modelo.

Este equipo puede funcionar en todos los países europeos y en el Reino Unido.



[Eliminación correcta de las baterías de este producto]

(Se aplica en países con sistemas de recolección por separado)

La presencia de esta marca en las baterías, el manual o el paquete del producto indica que cuando haya finalizado la vida útil de las baterías no deberán eliminarse junto con otros residuos domésticos. Los símbolos químicos Hg, Cd o Pb, si aparecen, indican que la batería contiene mercurio, cadmio o plomo en niveles superiores a los valores de referencia admitidos por la Directiva 2006/66 de la Unión Europea. Si las baterías no se desechan convenientemente, estas sustancias podrían provocar lesiones personales o dañar el medioambiente.

Para proteger los recursos naturales y promover el reciclaje, separe las baterías de los demás residuos y recíclelas mediante el sistema de recogida gratuito de su localidad.



Eliminación correcta de este producto (Residuos de aparatos eléctricos & electrónicos)

(Se aplica en países con sistemas de recolección por separado)

La presencia de este símbolo en el producto, accesorios o material informativo que lo acompañan, indica que al finalizar su vida útil ni el producto ni sus accesorios electrónicos (como el cargador, cascos, cable USB) deberán eliminarse junto con otros residuos domésticos. Para evitar los posibles daños al medio ambiente o a la salud humana que representa la eliminación incontrolada de residuos, separe estos productos de otros tipos de residuos y recíclelos correctamente. De esta forma se promueve la reutilización sostenible de recursos materiales.

Los usuarios particulares pueden contactar con el establecimiento donde adquirieron el producto o con las autoridades locales pertinentes para informarse sobre cómo y dónde pueden llevarlo para que sea sometido a un reciclaje ecológico y seguro.

Los usuarios comerciales pueden contactar con su proveedor y consultar las condiciones del contrato de compra. Este producto y sus accesorios electrónicos no deben eliminarse junto a otros residuos comerciales.

Para obtener información sobre los compromisos medioambientales de Samsung y las obligaciones reglamentarias de algún producto específico como, por ejemplo, el reglamento REACH, RAEE o sobre las pilas, visite:

www.samsung.com/uk/aboutsamsung/sustainability/environment/our-commitment/data/

REGLAMENTO (UE) 2019/1782 DE LA COMISIÓN









Requisitos de diseño ecológico aplicables a las fuentes de alimentación externas :

www.samsung.com/global/ecodesign_component

INFORMAÇÕES DE SEGURANÇA

COMPONENTES INCLUÍDOS AVISOS DE SEGURANÇA

PARA REDUZIR O RISCO DE CHOQUES ELÉCTRICOS, NÃO RETIRE A TAMPA POSTERIOR. O INTERIOR NÃO CONTÉM PEÇAS PASSÍVEIS DE REPARAÇÃO PELO UTILIZADOR. A MANUTENÇÃO DEVE SER EFECTUADA POR PESSOAL TÉCNICO QUALIFICADO. Consulte a tabela abaixo para uma explicação dos símbolos que poderão estar no seu produto Samsung.

	CUIDADO RISCO DE CHOQUE ELÉCTRICO. NÃO ABRIR.	
	Este símbolo indica a presença de alta tensão no interior do produto. É perigoso estabelecer qualquer tipo de contacto com as peças existentes no interior do produto.	
	Este símbolo indica a existência de documentação importante relativa ao funcionamento e manutenção deste produto (fornecida com o mesmo).	
	Produto de classe II: Este símbolo indica que não é necessária uma ligação eléctrica de segurança à terra. Se este símbolo não se encontrar num produto com fio de ligação à rede, o produto DEVERÁ possuir uma ligação de protecção segura à terra.	
	Tensão CA: Este símbolo indica que a tensão nominal é CA.	
	Tensão CC: Este símbolo indica que a tensão nominal é CC.	
	Cuidado, consulte as instruções de utilização: Este símbolo aconselha o utilizador a consultar o manual do utilizador quanto a informações de segurança.	

AVISO

- Para reduzir o risco de fogo ou de choque eléctrico, não exponha este aparelho à chuva ou à humidade.

CUIDADO

- PARA EVITAR CHOQUES ELÉCTRICOS, INSIRA TOTALMENTE A PARTE LARGA DA FICHA NA RANHURA LARGA.
- Este aparelho deve ser sempre ligado a uma tomada com ligação à terra.
- Para desligar o aparelho da corrente, tem de retirar a ficha da tomada eléctrica, pelo que a ficha tem de estar facilmente acessível.
- Não exponha o aparelho a gotas ou salpicos. Não coloque objectos com líquidos, tais como vasos, em cima do aparelho.
- Para desligar completamente o aparelho, tem de desligar o cabo de alimentação da tomada de parede. Por este motivo, o cabo de alimentação tem de estar sempre facilmente acessível.

PRECAUÇÕES

1. Certifique-se de que a fonte de alimentação CA da sua residência está em conformidade com os requisitos eléctricos indicados no autocolante de características na parte inferior do produto. Instale o produto na horizontal, sobre uma base adequada (móvel), com espaço suficiente para permitir a ventilação 7-10 cm. Certifique-se de que os orifícios de ventilação não estão tapados. Não coloque a unidade sobre amplificadores ou sobre outro tipo de equipamento que possa aquecer. Esta unidade foi concebida para uma utilização contínua. Para desligar completamente a unidade, desligue a ficha CA da tomada de parede. Desligue a unidade quando não tencionar utilizá-la durante muito tempo.
2. Durante trovoadas, desligue a ficha de corrente da rede eléctrica. Os picos de tensão durante uma trovoadas podem danificar a unidade.
3. Não exponha a unidade à luz solar directa nem a outras fontes de calor. A unidade poderá sobreaquecer e ficar danificada.
4. Proteja o produto da humidade (por exemplo, vasos) e de calor (por exemplo, uma lareira) ou de equipamento que crie campos magnéticos ou eléctricos fortes. Desligue o cabo de alimentação da tomada eléctrica se a unidade não funcionar correctamente. O produto não se destina a utilização industrial. Utilize este produto apenas para fins pessoais. Pode ocorrer condensação se o produto ou o disco tiverem sido armazenados em temperaturas baixas. Se transportar a unidade no Inverno, aguarde aproximadamente 2 horas para que a unidade fique à temperatura ambiente, antes de utilizar.
5. As pilhas utilizadas neste produto contêm químicos nocivos para o ambiente. Não deite as pilhas no lixo doméstico. Não elimine as pilhas através de fogo. Não provoque curto-circuito, não desmonte nem sobreaqueça as pilhas. **CUIDADO** : Pode provocar uma explosão, se substituir as pilhas incorrectamente. Substitua-as apenas pelo mesmo tipo de pilhas ou por um tipo equivalente.

CONTEÚDOS

01	Verificar os componentes	6
02	Descrição geral do produto	7
	Painel Frontal/Painel Superior do Soundbar	7
	Painel inferior do Soundbar	8
03	Utilizar o controlo remoto	9
	Inserção das pilhas antes de utilizar o controlo remoto (2 pilhas AAA)	9
	Como utilizar o controlo remoto	9
	Utilizar os botões escondidos (botões com mais de uma função)	14
	Especificações de saída para diferentes modos de efeitos sonoros	14
	Ajuste do volume do Soundbar com o controlo remoto de um televisor	15
04	Ligar o Soundbar	16
	Ligar à corrente elétrica	16
	Ligar o Kit de altifalantes traseiros sem fios Samsung e o Subwoofer ao Soundbar	16
05	Usar uma ligação com fios ao televisor	17
	Método 1. Ligar com um cabo HDMI	17
	Método 2. Ligar com cabo ótico	19
06	Usar uma ligação sem fios ao televisor	21
	Ligar através de Bluetooth	21

07	Ligar a um dispositivo externo	23
	Ligar com cabo ótico	23
08	Ligar um dispositivo de armazenamento USB	24
09	Ligar a um dispositivo móvel	26
	Ligar através de Bluetooth	26
	Utilizar o Tap Sound	31
10	Instalar o suporte de parede	32
	Precauções para a instalação	32
	Componentes do suporte de parede	32
11	Instalar o Soundbar em frente ao televisor	34
12	Atualização do software	35
	Reposição	36
13	Resolução de problemas	37
14	Licenças	38
15	Aviso de Licença de Open Source	39
16	Nota Importante sobre o Serviço	39
17	Especificações e Guia	40
	Especificações	40

01 VERIFICAR OS COMPONENTES



Unidade principal do Soundbar



Controlo remoto/
pilhas do Soundbar



Cabo HDMI



Transformador de CA/CC
(Soundbar)



Cabo de alimentação
(Soundbar)



Guia do suporte de parede



Parafuso de fixação



Parafuso
(M4 x L10)



Suporte de parede

- Para obter mais informações sobre a fonte de alimentação e o consumo de energia, consulte a etiqueta no produto. (Etiqueta: Parte inferior da unidade principal do Soundbar)
- Para adquirir componentes adicionais ou cabos opcionais, entre em contacto com o Centro de assistência técnica ou com o Atendimento ao cliente da Samsung.
- Para mais informações sobre o suporte de parede, consulte a página 32.
- A conceção e as especificações estão sujeitas a alteração sem aviso prévio.
- O aspeto dos acessórios pode ser ligeiramente diferente das ilustrações acima.

02 DESCRIÇÃO GERAL DO PRODUTO

Painel Frontal/Painel Superior do Soundbar

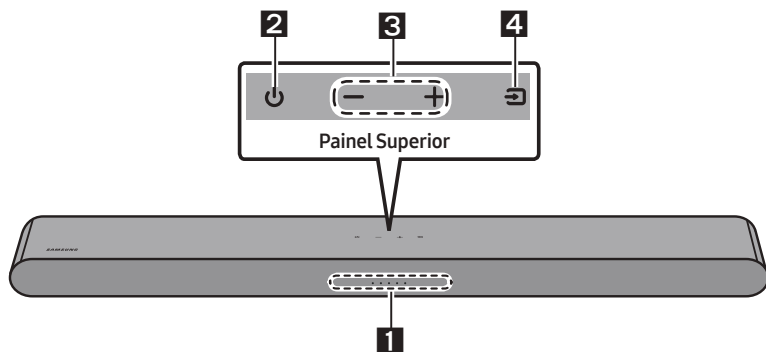

<p>1</p>	<p>Indicador LED</p>	<p>O indicador LED pisca, fica aceso ou muda de cor dependendo do modo ou estado atual do Soundbar. A cor do indicador LED e o número de luzes indicam o modo ativo como descrito abaixo.</p> <table border="1" data-bbox="266 754 1025 836"> <tr> <td style="text-align: center;"> </td> <td style="text-align: center;"> </td> <td style="text-align: center;"> </td> <td style="text-align: center;"> </td> <td style="text-align: center;"> </td> </tr> <tr> <td style="text-align: center;">LED branco</td> <td style="text-align: center;">LED branco</td> <td style="text-align: center;">LED Multicores</td> <td style="text-align: center;">LED branco</td> <td style="text-align: center;">LED branco</td> </tr> </table> <ul style="list-style-type: none"> O LED Multicores muda para Branco, Ciano, Verde, Vermelho, Amarelo, Laranja, Roxo e Azul, dependendo do modo ou estado. 						LED branco	LED branco	LED Multicores	LED branco	LED branco
LED branco	LED branco	LED Multicores	LED branco	LED branco								
<p>2</p>	<p>Ligar/Desligar</p>	<p>Permite ligar e desligar o Soundbar.</p>										
<p>3</p>	<p>Volume</p>	<p>Ajusta o volume.</p>										
<p>4</p>	<p>Origem</p>	<ul style="list-style-type: none"> Prima o botão (Origem) para alterar o modo. Sempre que alterar o modo, o LED ilumina-se de branco e, em seguida, desliga-se. <table border="1" data-bbox="266 1129 1025 1337"> <tr> <td style="text-align: center;">Indicador LED</td> <td style="text-align: center;"> <div style="border: 1px solid black; padding: 5px; display: inline-block;"> Branco Ligado -> Desligado </div> </td> <td style="text-align: center;"> <div style="border: 1px solid black; padding: 5px; display: inline-block;"> Branco Ligado -> Desligado </div> </td> <td style="text-align: center;"> <div style="border: 1px solid black; padding: 5px; display: inline-block;"> Branco Ligado -> Desligado </div> </td> </tr> <tr> <td style="text-align: center;"></td> <td style="text-align: center;">"Digital Audio In" ou "TV ARC"</td> <td style="text-align: center;">"Bluetooth"</td> <td style="text-align: center;">"USB"</td> </tr> </table>	Indicador LED	<div style="border: 1px solid black; padding: 5px; display: inline-block;"> Branco Ligado -> Desligado </div>	<div style="border: 1px solid black; padding: 5px; display: inline-block;"> Branco Ligado -> Desligado </div>	<div style="border: 1px solid black; padding: 5px; display: inline-block;"> Branco Ligado -> Desligado </div>		"Digital Audio In" ou "TV ARC"	"Bluetooth"	"USB"		
Indicador LED	<div style="border: 1px solid black; padding: 5px; display: inline-block;"> Branco Ligado -> Desligado </div>	<div style="border: 1px solid black; padding: 5px; display: inline-block;"> Branco Ligado -> Desligado </div>	<div style="border: 1px solid black; padding: 5px; display: inline-block;"> Branco Ligado -> Desligado </div>									
	"Digital Audio In" ou "TV ARC"	"Bluetooth"	"USB"									

- Ao ligar o cabo CA, o botão ligar/desligar começa a funcionar dentro de 4 a 6 segundos.
- Ao ligar esta unidade, há um atraso de 4 a 5 segundos antes de ser emitido um som.
- Se ouvir sons provenientes do televisor e do Soundbar, vá ao menu **Definições** para o áudio do televisor e mude o altifalante do televisor para **Altifalante Exter.**

Painel inferior do Soundbar

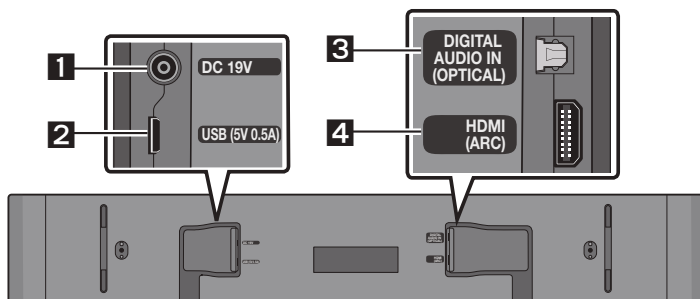

1	DC 19V (Entrada da fonte de alimentação) Ligue o transformador de CA/CC.
2	USB (5V 0.5A) Permite ligar a um dispositivo USB para que possa reproduzir ficheiros de música contidos no dispositivo USB através do Soundbar.
3	DIGITAL AUDIO IN (OPTICAL) Ligue a uma saída digital (ótica) de um dispositivo externo.
4	HDMI (ARC) Permite ligar a uma tomada fêmea HDMI (ARC) num televisor.

- Ao desligar o cabo de alimentação do transformador de CA/CC de uma tomada elétrica, puxe a ficha. Não puxe o cabo.
- Não ligue esta unidade ou outros componentes a uma tomada de CA até que todas as ligações entre os componentes estejam concluídas.

03 UTILIZAR O CONTROLO REMOTO

Inserção das pilhas antes de utilizar o controlo remoto (2 pilhas AAA)

Deslize a tampa traseira na direção da seta até ser totalmente removida. Insira 2 pilhas AAA (1,5 V) orientadas corretamente em função da polaridade. Coloque novamente a tampa traseira deslizando-a.

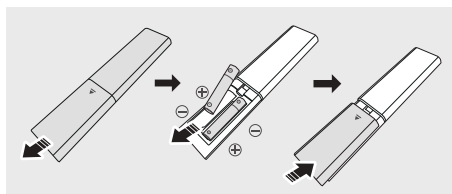

Como utilizar o controlo remoto

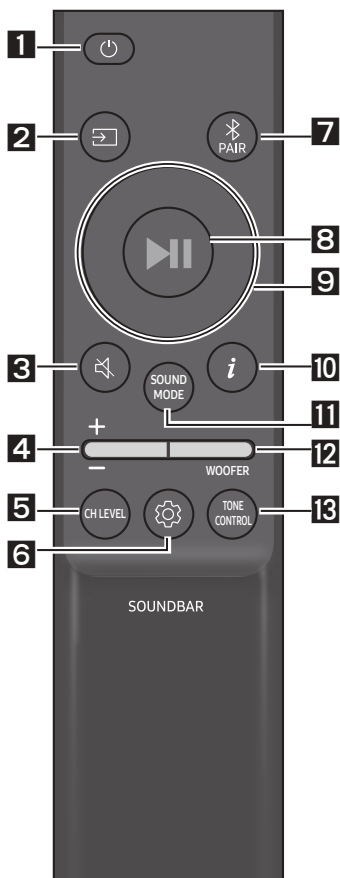

1 Ligar/Desligar

Liga e desliga o Soundbar.

Indicador LED	Ciano pisca X1	Vermelho pisca X3
	○ ● ○ ○ ○	○ ○ ● ○ ○
	Ligado	Desligado

• Função Auto Power Down

Esta unidade desliga-se automaticamente nas seguintes situações:

- Em modo "Digital Audio In" ou "TV ARC" / "Bluetooth" / "USB", caso não haja sinal de áudio durante 20 minutos.

2 (Origem)

Prima para selecionar uma fonte ligada ao Soundbar.

3 (Sem som)

Prima o botão (Sem som) para colocar no silêncio. Prima-o novamente para repor o som.

Indicador LED	Pisca X repetidamente
	○ ○ ○ ○ ●

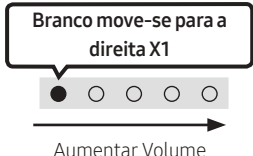
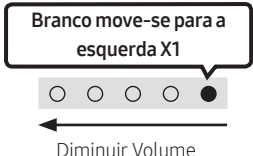

4**Volume**

Prima o botão para cima ou para baixo para ajustar o volume.

<p>Indicador LED</p>		
--------------------------	---	---

5**CH LEVEL**



Ao premir o botão, pode ajustar o volume de cada altifalante.

<p>Indicador LED</p>	
	<p>“Centre Level”</p>

- Se os Altifalantes traseiros (vendidos em separado) forem ligados, a definição **“Rear Level”** é suportada. Pode ajustar o volume do **“Rear Level”** entre -6 e +6 com os botões **Cima/Baixo**.

6
 **(Controlo de som)**





Ao premir o botão, pode definir a função de áudio. Pode ajustar o item desejado ao usar os botões **Cima/Baixo**. Sempre que o modo for alterado, o LED Multicores pisca uma luz branca.

<p>Indicador LED</p>	
	<p>“Sync” → “Night mode” → “Voice enhancement”</p>

- Se o vídeo no televisor e o áudio no Soundbar não estiverem sincronizados, seleccione **“Sync”** no Controlo de som e defina o atraso de áudio para um valor entre 0 e 300 milissegundos com os botões **Cima/Baixo**. (Não disponível nos modos **“USB”** ou **“Bluetooth”**.)
- **“Sync”** só é suportado em algumas funções.
- **“Night mode”** e **“Voice enhancement”** não são suportados no modo de som **“DTS Virtual:X”**.
- O **“Night mode”** está otimizado para visualização noturna, com definições ajustadas para diminuir o volume, mas manter os diálogos perceptíveis.
- **“Voice enhancement”** torna mais fácil ouvir diálogos nos filmes e na TV.

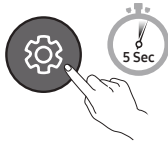
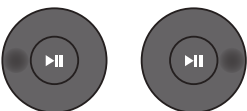
Equilíbrio de 7 bandas

Mantenha premido o botão  (**Controlo de som**) durante cerca de 5 segundos para ajustar o som a cada banda de frequência. Pode seleccionar 150 Hz, 300 Hz, 600 Hz, 1,2 kHz, 2,5 kHz, 5 kHz e 10 kHz com os botões **Esquerda/Direita** e cada opção pode ser ajustada para uma definição entre -6 e +6 com os botões **Cima/Baixo**. (Certifique-se de que o modo de som está definido como "Standard".)

Equilíbrio de 7 bandas			
			
Mantenha premido o botão  (Controlo de som) durante cerca de 5 segundos.		Ao utilizar os botões Esquerdo/Direito e cada um pode ser ajustado para uma definição entre -6 e+6.	
	"150Hz"		"150Hz" → "300Hz" → "600Hz" → "1.2kHz" → "2.5kHz" → "5kHz" → "10kHz"

7

Bluetooth PAIR

Mude o Soundbar para modo de emparelhamento por Bluetooth.

Ao premir o botão, o LED mostra as alterações, como ilustrado abaixo.

- Até o emparelhamento estar concluído, o LED Multicores altera-se, por sua vez, como **Vermelho** → **Verde** → **Azul**.

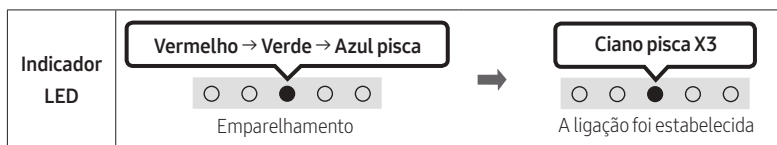

8

▶II (Reproduzir / Pausa)

Pode também reproduzir ou pausar música ao premir botão no modo "USB".

9

Cima/Baixo/Esquerda/Direita

Prima **Cima/Baixo/Esquerda/Direita** no botão para seleccionar ou definir as funções.

- **Repetir**
Para utilizar a função Repetir no modo "USB", prima o botão **Cima**.
- **Saltar Música**
Prima o botão **Direita** para seleccionar o próximo ficheiro de música. Prima o botão **Esquerda** para seleccionar o ficheiro de música anterior.
- **ID SET**
Mantenha premido o botão **Cima** durante 5 segundos até **ID SET** estar concluído (ao ligar um subwoofer sem fios ou altifalantes traseiros sem fios).



10

i (Informações)



Quando premido, são apresentadas as informações de cada modo. (Consulte a página 7.)

SOUND MODE

Ao premir o botão, pode seleccionar o modo de áudio desejado. Sempre que o modo for alterado, o LED Multicores pisca uma luz branca. (O modo de som pode ser diferente consoante o modelo da TV.)

Indicador LED	
	"DTS Virtual:X" → "Standard" → "Music" → "Game" → "Adaptive Sound"

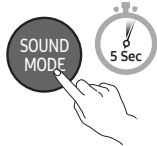
- **DTS Virtual:X**
Som 3D imersivo de qualquer conteúdo.
 - **Standard**
Emite o som original.
 - **Music**
Oferece um som mais natural e envolvente para conteúdos de música.
 - **Game**
Oferece som estereoscópico para mergulhar na ação durante os videojogos.
 - **Adaptive Sound**
Analisa o conteúdo em tempo real e fornece automaticamente o campo sonoro ótimo com base nas características do conteúdo.
- **Ligar/desligar Bluetooth Power**
Esta funcionalidade liga automaticamente o Soundbar quando recebe um pedido de ligação de um televisor ou dispositivo Bluetooth ligado anteriormente. A definição está em Ligado por predefinição.
 - Prima e mantenha premido o botão **SOUND MODE** durante mais de 5 segundos para desligar a função Bluetooth Power.
 - **Ligar/desligar DRC (Dynamic Range Control)**
Permite-lhe aplicar o controlo de intervalo dinâmico às faixas Dolby Digital. Mantenha o botão **SOUND MODE** premido durante mais de 5 segundos enquanto o Soundbar está desligado para ligar ou desligar a função DRC (Dynamic Range Control). Com o DRC ligado, o som alto é reduzido. (O som pode ser distorcido.)

Botão SOUND MODE	Indicador LED	
	 Ligado (Predefinição)	 Desligado
Ligar/desligar DRC	Alternar Ligado → Desligado	

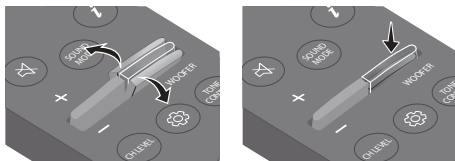
12**NIVELAÇÃO de WOOFER (GRAVES)**

Quando o subwoofer estiver ligado, prima o botão para cima ou para baixo para ajustar o nível do woofer para -12 ou entre -6 e +6. Quando o subwoofer estiver desligado, prima o botão para cima ou para baixo para ajustar o nível de graves entre -6 e +6. Para definir o nível de volume do woofer (graves) para 0 (predefinição), prima o botão. (Se o Soundbar estiver ligado a um subwoofer sem fios (vendido em separado)).

13**TONE CONTROL**

Ao premir o botão, pode ajustar o volume de sons agudos ou graves. Pode ajustar o item desejado ao usar os botões **Cima/Baixo**. (Esta funcionalidade está disponível em todos os modos de som, exceto no modo "Standard".)

<p>Indicador LED</p>	
	<p>"Treble" → "Bass"</p>

Utilizar os botões escondidos (botões com mais de uma função)

Botão escondido		Página de referência
Botão do controlo remoto	Função	
WOOFER (Cima)	Ligar/desligar o telecomando da TV	Página 15
Esquerda	Ligar/desligar ligação automática da TV	Página 22
Cima	ID SET	Página 11
 (Controlo de Som)	Equilíbrio de 7 bandas	Página 11
SOUND MODE	Ligar/desligar DRC	Página 12
	Ligar/desligar Bluetooth Power	Página 12
 PAIR	Ligar/desligar ligação múltipla Bluetooth	Página 29

Especificações de saída para diferentes modos de efeitos sonoros

Efeito	Entrada	Potência		
		Apenas com Soundbar	Apenas com o subwoofer	Com subwoofer e kit de colunas traseiras sem fios
DTS Virtual:X	2.0 canais	3.0 canais	3.1 canais	5.1 canais
	5.1 canais	3.0 canais	3.1 canais	5.1 canais
Standard	2.0 canais	2.0 canais	2.1 canais	2.1 canais
	5.1 canais	3.0 canais	3.1 canais	5.1 canais
Music	2.0 canais	3.0 canais	3.1 canais	5.1 canais
	5.1 canais	3.0 canais	3.1 canais	5.1 canais
Game	2.0 canais	3.0 canais	3.1 canais	5.1 canais
	5.1 canais	3.0 canais	3.1 canais	5.1 canais
Adaptive Sound	2.0 canais	3.0 canais	3.1 canais	5.1 canais
	5.1 canais	3.0 canais	3.1 canais	5.1 canais

- O kit de colunas traseiras sem fios da Samsung e o subwoofer podem ser comprados em separado. Para comprar o kit ou o subwoofer, contacte o fornecedor onde comprou o Soundbar.

Ajuste do volume do Soundbar com o controlo remoto de um televisor

Ajuste o volume do Soundbar com o controlo remoto do televisor.







- Esta função só pode ser utilizada com controlos remotos por infravermelhos. Os controlos remotos Bluetooth (controlos remotos que requerem emparelhamento) não são suportados.
- Defina o altifalante do televisor para **Altifalante Exter.** para utilizar esta função.
- Fabricantes que suportam esta função:
Samsung, VIZIO, LG, Sony, Sharp, PHILIPS, PANASONIC, TOSHIBA, Hisense, RCA

Ligar/desligar o telecomando da TV

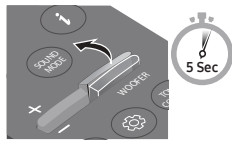
1. Desligue o Soundbar.
2. Mantenha premido o botão **WOOFER** durante 5 segundos.

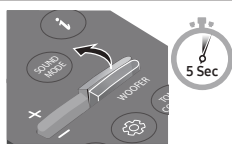
Cada vez que mantiver premido o botão **WOOFER** durante 5 segundos, o modo muda pela seguinte ordem: "**Off-TV Remote**" (modo predefinido), "**Samsung-TV Remote**", "**All-TV Remote**".

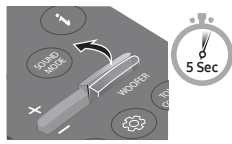
O estado do indicador LED muda cada vez que o modo é alterado, como ilustrado abaixo.

Botão do controlo remoto	Indicador LED	Estado
	Vermelho pisca X1  "Off-TV Remote" (Modo predefinido)	Desative o controlo remoto do televisor.
	Ciano pisca X1  "Samsung-TV Remote"	Ative o controlo remoto por infravermelhos de um televisor Samsung.
	Azul pisca X1  "All-TV Remote"	Ative o controlo remoto por infravermelhos de um televisor de terceiros.

04 LIGAR O SOUNDBAR

Ligar à corrente elétrica

Para ligar o Soundbar a uma tomada elétrica, utilize os componentes de alimentação pela seguinte ordem:

- Para mais informações sobre a potência elétrica necessária e o consumo de energia, consulte a etiqueta no produto. (Etiqueta: Parte inferior da unidade principal do Soundbar)
1. Primeiro, ligue o cabo de alimentação ao transformador de CA/CC.
Ligue o transformador de CA/CC (com o cabo de alimentação) ao Soundbar.
 2. Ligue o cabo de alimentação à tomada de parede.

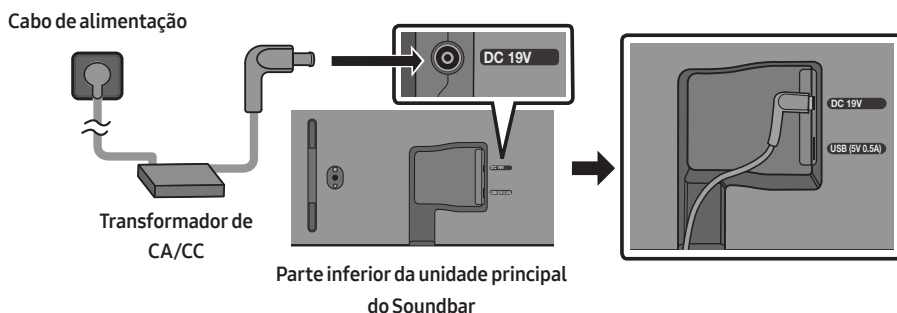

NOTAS

- Se desligar e voltar a ligar o cabo de alimentação quando o produto estiver ligado, o Soundbar liga-se automaticamente.
- Certifique-se de que coloca o transformador de CA/CC sobre uma mesa ou no chão. Se posicionar o transformador de CA/CC de forma a que este fique suspenso com a entrada do cabo CA voltada para cima, poderá entrar água ou outras substâncias desconhecidas no transformador e provocar uma avaria no mesmo.

Ligar o Kit de altifalantes traseiros sem fios Samsung e o Subwoofer ao Soundbar

Expanda para som surround sem fios verdadeiro ao ligar o Kit de altifalantes traseiros sem fios Samsung (SWA-9100S ou SWA-9200S, vendido em separado) e o Subwoofer sem fios (SWA-W510, vendido em separado) ao Soundbar).

Para obter informações detalhadas sobre as ligações, consulte o manual do Kit de altifalantes traseiros sem fios e do Subwoofer sem fios Samsung.

05 USAR UMA LIGAÇÃO COM FIOS AO TELEVISOR

Método 1. Ligar com um cabo HDMI

⚠ CUIDADO

- Quando o cabo HDMI e o cabo ótico estão ambos ligados, o sinal HDMI é recebido primeiro.
- Para ligar o cabo HDMI entre o televisor e o Soundbar, certifique-se de que liga os terminais assinalados com ARC. Caso contrário, o som do televisor pode não reproduzir.
- Recomendamos a utilização de um **High-Speed HDMI Cable with Ethernet**.

Ligação do televisor que suporta o HDMI ARC (Canal de retorno de áudio)

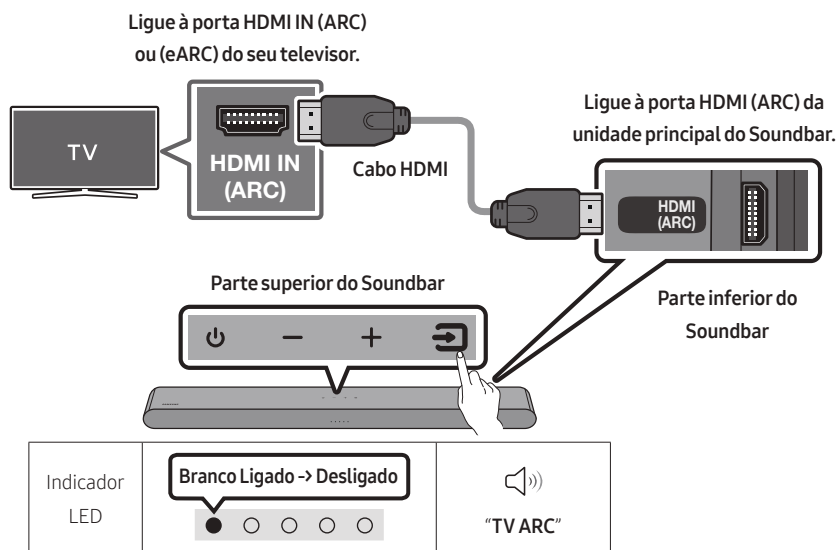

1. Com o Soundbar e o televisor desligados, ligue o cabo HDMI conforme indicado na figura.
2. Ligue o Soundbar e o televisor.
3. O som do televisor é emitido a partir do Soundbar.

- Quando o som da TV não for reproduzido, prima o painel superior do Soundbar ou o botão  (**Origem**) no telecomando para selecionar o modo “**Digital Audio In**”.
- Quando o som não for emitido, verifique novamente a ligação do cabo HDMI.
- Utilize os botões do volume no controlo remoto do televisor para mudar o volume no Soundbar.

NOTAS

- Quando ligar o televisor que suporta HDMI ARC (Canal de retorno de áudio) ao Soundbar com um cabo HDMI, pode transmitir dados de áudio e vídeo digital sem precisar de ligar um cabo ótico diferente.
- Recomendamos que utilize um cabo HDMI sem núcleo, se possível. Se utilizar um cabo HDMI com núcleo, utilize um cujo diâmetro seja inferior a 14 mm.
- Esta função não está disponível se o cabo HDMI não suportar ARC.
- Se o áudio numa emissão estiver codificado como Dolby Digital e o “Formato de Áudio de Saída Digital” do televisor estiver definido como PCM, recomendamos que altere a definição para Dolby Digital. Se a configuração do televisor for alterada, terá uma melhor qualidade de som. (O menu do televisor poderá utilizar expressões diferentes para Dolby Digital e PCM em função do fabricante do televisor.)

Método 2. Ligar com cabo ótico

Lista de verificação pré-ligação

- Quando o cabo HDMI e o cabo ótico estão ambos ligados, o sinal HDMI é recebido primeiro.
- Quando utilizar um cabo ótico e os terminais estiverem tapados, certifique-se de que remove as tampas.

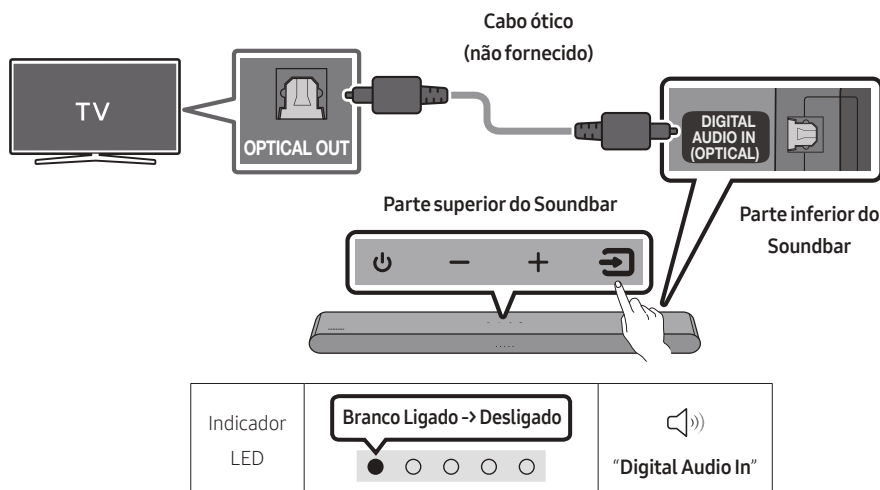

1. Com o televisor e o Soundbar desligados, liga a porta **DIGITAL AUDIO IN (OPTICAL)** no Soundbar e a porta de saída **OPTICAL** no televisor com o cabo ótico (não fornecido), como ilustrado na figura.
2. Ligue o Soundbar e o televisor.
3. Prima o botão (**Origem**) no painel superior ou no controlo remoto e, em seguida, seleccione o modo "**Digital Audio In**".
4. O som do televisor é emitido a partir do Soundbar.

Utilizar a função Q-Symphony

Para a Q-Symphony, o Soundbar sincroniza com o televisor Samsung para a saída de som através de dois dispositivos para um ótimo efeito surround. Quando o Soundbar está ligado, o menu, “TV+Soundbar” aparece por baixo do menu **Saída de Som** da TV. Selecione o menu correspondente.

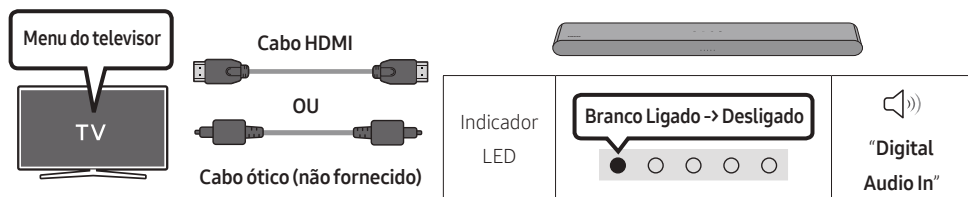

- Exemplo do menu do televisor: **TV + [AV] Soundbar Nome de série (HDMI)**

NOTAS

- Pode funcionar conforme o codec suportado pelo televisor.
- Esta função é suportada apenas quando o cabo HDMI ou o cabo óptico (não fornecido) está ligado.
- A mensagem apresentada poderá ser diferente, consoante o modelo da TV.
- Esta função está disponível em algumas TV Samsung e em alguns modelos de Soundbar.

06 USAR UMA LIGAÇÃO SEM FIOS AO TELEVISOR

Ligar através de Bluetooth

Quando um televisor Samsung é ligado através de Bluetooth, pode ouvir som estéreo sem ter de utilizar cabos incómodos.

- Apenas pode ser ligado um televisor Samsung de cada vez.
- Pode ser ligado um televisor Samsung que suporte Bluetooth.
Verifique as especificações do seu televisor.

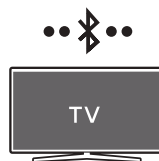

A ligação inicial

1. Prima o botão PAIR no telecomando do Soundbar ou prima (Origem) no painel superior do Soundbar para entrar em modo “Bluetooth”.

Botão Emparelhamento por Bluetooth	Indicador LED
<p>OU</p> <p>Quando em modo “Bluetooth”</p>	<p>Vermelho → Verde → Azul pisca</p> <p>Emparelhamento</p> <p>→</p> <p>Ciano pisca X3</p> <p>A ligação foi estabelecida</p> <ul style="list-style-type: none">• Até o emparelhamento estar concluído, o LED Multicores altera-se, por sua vez, como Vermelho → Verde → Azul.
	<p>“Ready to connect via Bluetooth.”</p>

2. Selecione o modo Bluetooth no televisor Samsung.
(por exemplo, Página Principal (🏠) → Menu → Definições (⚙️) → Todas as Definições (⚙️) → Som → Saída de Som → Lista de Altifalantes Bluetooth → [AV] Soundbar S5B-Series (Bluetooth))
3. Selecione “[AV] Soundbar S5B-Series” a partir da lista exibida no ecrã do televisor.
Os Soundbars disponíveis são identificados pela mensagem “A emparelhar” ou “Emparelhado” na lista de dispositivos Bluetooth do televisor. Para ligar o televisor Samsung ao Soundbar, selecione a mensagem e estabeleça uma ligação.
4. Poderá então ouvir o som do televisor Samsung a partir do Soundbar.
 - Se existir um registo de ligação entre o Soundbar e o Televisor Samsung, o Soundbar é automaticamente ligado ao alterar o seu modo para “Bluetooth”.

Se ocorrer uma falha ao ligar o dispositivo

- Se já tiver um Soundbar (por exemplo, [AV] Soundbar S5B-Series) na lista de colunas do televisor Samsung, remova-o.
- Depois, repita os passos 1 a 3.



Desligar o Soundbar do televisor Samsung

Prima o botão  (**Origem**) no painel superior ou no controlo remoto para seleccionar qualquer modo além de “Bluetooth”.

- Desligar demora algum tempo porque o televisor Samsung tem de receber uma resposta do Soundbar. (O tempo necessário para tal poderá variar em função do modelo do televisor Samsung.)

Ligar/desligar ligação automática da TV

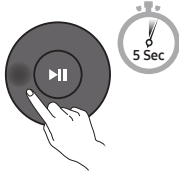
Para cancelar a ligação automática de Bluetooth entre o Soundbar e o televisor, prima o botão **Esquerda** no controlo remoto durante 5 segundos com o Soundbar no estado “Bluetooth Ready”. (Altere entre Ligar → Desligar)

Botão esquerdo	Indicador LED	
	 <p>Ciano pisca X1</p> <p>Ligado (Predefinição)</p>	 <p>Vermelho pisca X1</p> <p>Desligado</p>
Bluetooth Ready	Alternar Ligado → Desligado	

Notas sobre a ligação Bluetooth

- Localize um novo dispositivo ao alcance de 1 m para ligar via comunicação Bluetooth.
- Se lhe for pedido para introduzir um código PIN quando estiver a ligar um dispositivo Bluetooth, introduza <0000>.
- O Soundbar desliga-se automaticamente após 20 minutos quando está no modo Bluetooth Pronto.
- O Soundbar poderá não realizar corretamente a pesquisa ou a ligação Bluetooth nas seguintes circunstâncias:
 - se existir um campo elétrico forte em redor do Soundbar.
 - Se forem emparelhados vários dispositivos Bluetooth em simultâneo com o Soundbar.
 - Se o dispositivo Bluetooth estiver desligado, não estiver no devido lugar ou não funcionar corretamente.
- Os dispositivos eletrónicos podem provocar interferências rádio. Os dispositivos que geram ondas eletromagnéticas devem ser mantidos afastados da unidade principal do Soundbar - por exemplo, micro-ondas, dispositivos LAN sem fios, etc.

07 LIGAR A UM DISPOSITIVO EXTERNO

Ligar com cabo ótico

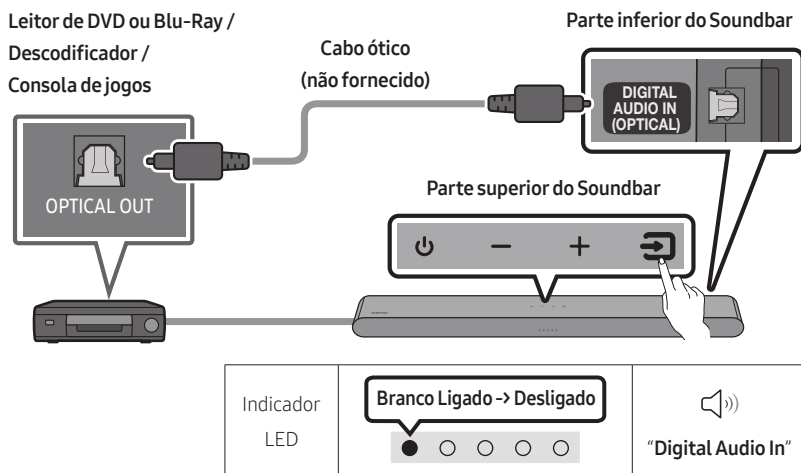

1. Com o dispositivo externo e o Soundbar desligados, ligue a porta **DIGITAL AUDIO IN (OPTICAL)** no Soundbar e a porta da saída **OPTICAL** no dispositivo externo com o cabo ótico (não fornecido), como ilustrado na figura.
2. Ligue o Soundbar e o dispositivo externo.
3. Selecione o modo **"Digital Audio In"** premindo o botão  (**Origem**) no painel superior ou no controlo remoto.
4. O som do dispositivo externo é emitido a partir do Soundbar.

08 LIGAR UM DISPOSITIVO DE ARMAZENAMENTO USB

Pode reproduzir ficheiros de música contidos em dispositivos de armazenamento através do Soundbar.

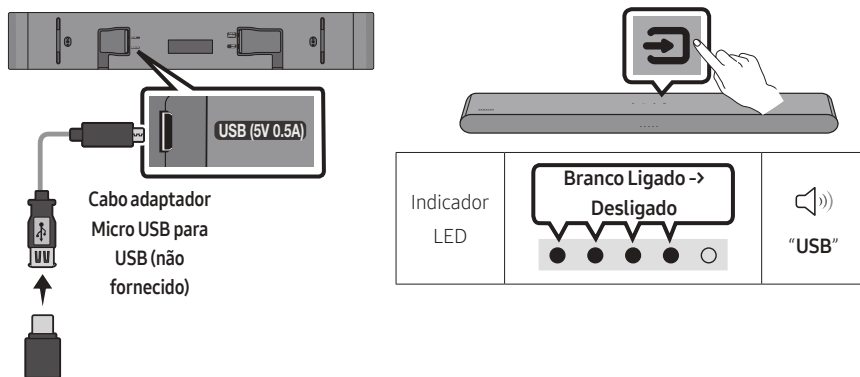

1. Ligue o Soundbar com a pen USB através do cabo adaptador USB indicado acima.
 - O cabo adaptador Micro USB para USB é vendido em separado. Para adquirir, entre em contacto com o Centro de Assistência Samsung ou o Atendimento ao Cliente da Samsung.
2. Prima o botão  (**Origem**) no painel superior ou no telecomando e, em seguida, selecione o modo “USB”.
3. Reproduza ficheiros de música contidos no dispositivo de armazenamento através do Soundbar.
 - O Soundbar desliga-se automaticamente (Auto Power Down) se nenhum dispositivo de armazenamento for ligado após mais de 20 minutos.

Lista de compatibilidade

Extensão	Codec	Frequência de amostragem	Velocidade de transmissão
*.mp3	MPEG1 Layer2	32 kHz ~ 48 kHz	32 ~ 320 kbps
	MPEG1 Layer3	32 kHz ~ 48 kHz	32 ~ 320 kbps
	MPEG2 Layer3	16 kHz ~ 24 kHz	8 ~ 160 kbps
	MPEG2.5 Layer3	8 kHz ~ 12 kHz	8 ~ 160 kbps
*.wma	WMA7/8/9	32 kHz ~ 48 kHz	32 ~ 320 kbps
*.ogg	Vorbis	32 kHz ~ 48 kHz	45 ~ 500 kbps
*.aac *.m4a	AAC-LC (MPEG2/MPEG4 apenas áudio)	32 kHz ~ 48 kHz	32 ~ 320 kbps
*.wav	LPCM	32 kHz ~ 192 kHz	1024 ~ 9216 kbps
*.flac	FLAC	32 kHz ~ 192 kHz	162 ~ 8100 kbps
*.aiff	AIFF	32 kHz ~ 192 kHz	1024 ~ 9216 kbps

- O Soundbar poderá demorar algum tempo a aceder e a reproduzir ficheiros se existirem muitas pastas (cerca de 200) e ficheiros (cerca de 2000) armazenados no dispositivo USB.
- O Soundbar suporta apenas dispositivos USB com sistemas de ficheiros FAT16 (~2 GB), FAT32 (~2 TB) ou NTFS (~2 TB).

09 LIGAR A UM DISPOSITIVO MÓVEL

Ligar através de Bluetooth

Quando um dispositivo móvel é ligado através de Bluetooth, pode ouvir som estéreo sem ter de utilizar cabos incómodos.

- Quando liga um dispositivo Bluetooth emparelhado com o Soundbar desligado, o Soundbar liga-se automaticamente.



Dispositivo móvel

A ligação inicial

- Quando ligar a um novo dispositivo Bluetooth, certifique-se de que o dispositivo está a menos de 1 m de distância.
1. Prima o botão **PAIR** no telecomando do Soundbar ou prima **↶ (Origem)** no painel superior do Soundbar para entrar em modo **“Bluetooth”**.

Botão Emparelhamento por Bluetooth	Indicador LED
<p>OU</p> <p>Quando em modo “Bluetooth”</p> <p>• Até o emparelhamento estar concluído, o LED Multicores altera-se, por sua vez, como Vermelho → Verde → Azul.</p>	<p>Vermelho → Verde → Azul pisca</p> <p>Emparelhamento</p> <p>→</p> <p>Ciano pisca X3</p> <p>A ligação foi estabelecida</p> <p>• Até o emparelhamento estar concluído, o LED Multicores altera-se, por sua vez, como Vermelho → Verde → Azul.</p>
	<p>“Ready to connect via Bluetooth.”</p>

2. No seu dispositivo, seleccione **“[AV] Samsung Soundbar S5B-Series”** na lista que aparece.
3. Reproduza os ficheiros de música a partir do dispositivo que está ligado via Bluetooth através do Soundbar.

Se ocorrer uma falha ao ligar o dispositivo

- Se já tiver um Soundbar (por exemplo, **“[AV] Samsung Soundbar S5B-Series”**) na lista de colunas do dispositivo móvel, remova-o.
- Repita os passos 1 e 2.



Notas sobre a ligação Bluetooth

- Localize um novo dispositivo ao alcance de 1 m para ligar via comunicação Bluetooth.
- Se lhe for pedido para introduzir um código PIN quando estiver a ligar um dispositivo Bluetooth, introduza <0000>.
- O Soundbar desliga-se automaticamente após 20 minutos quando está no modo Bluetooth Pronto.
- O Soundbar poderá não realizar corretamente a pesquisa ou a ligação Bluetooth nas seguintes circunstâncias:
 - se existir um campo elétrico forte em redor do Soundbar.
 - Se forem emparelhados vários dispositivos Bluetooth em simultâneo com o Soundbar.
 - Se o dispositivo Bluetooth estiver desligado, não estiver no devido lugar ou não funcionar corretamente.
- Os dispositivos eletrónicos podem provocar interferências rádio. Os dispositivos que geram ondas eletromagnéticas devem ser mantidos afastados da unidade principal do Soundbar - por exemplo, micro-ondas, dispositivos LAN sem fios, etc.
- O Soundbar suporta dados SBC (44,1 kHz, 48 kHz).
- Ligue apenas a um dispositivo Bluetooth que suporte a função A2DP (AV).
- Não poderá ligar o Soundbar a um dispositivo Bluetooth que apenas suporte a função HF (mãos livres).
- Ao ligar o Soundbar a um dispositivo Bluetooth, coloque-os o mais perto possível um do outro.
- Quanto maior a distância entre o Soundbar e o dispositivo Bluetooth, menor será a qualidade do som. A ligação Bluetooth poderá ser quebrada se os dispositivos estiverem fora do alcance.
- A ligação Bluetooth poderá não funcionar conforme pretendido em áreas com má receção.
- Um dispositivo Bluetooth poderá experimentar ruído ou uma avaria sob as seguintes condições:
 - Se o corpo estiver em contacto com o transmissor de sinal no dispositivo Bluetooth ou Soundbar.
 - Em esquinas ou quando há um obstáculo nas proximidades, como uma parede ou uma divisória, onde possam ocorrer alterações elétricas.
 - Quando exposto a interferências por rádio por outros produtos em funcionamento nas mesmas gamas de frequências, como equipamentos médicos, micro-ondas e dispositivos LAN sem fios.
 - Obstáculos como portas e paredes poderão ainda influenciar a qualidade do som, mesmo que os dispositivos se encontrem dentro do alcance.
- Tenha em consideração que se a opção de Bluetooth estiver a ser utilizada, não é possível emparelhar o Soundbar com outro dispositivo Bluetooth.
- Este dispositivo sem fios pode causar interferência elétrica durante a utilização.

Ligar/desligar Bluetooth Power

Quando a função Bluetooth Power ligada e o Soundbar está desligado, se um dispositivo Bluetooth sincronizado anteriormente tentar sincronizar com o Soundbar, o Soundbar liga automaticamente.

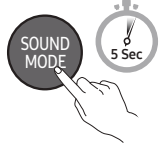
1. Mantenha o botão **SOUND MODE** premido no controlo remoto durante mais de 5 segundos enquanto o Soundbar estiver ligado.
2. O indicador LED multicores no Soundbar pisca a "**Ciano**".

Botão SOUND MODE	Indicador LED	
		
Ligar/desligar Bluetooth Power	Alternar Ligado → Desligado	

Desligar o dispositivo Bluetooth de um Soundbar

Pode desligar o dispositivo Bluetooth do Soundbar. Para obter instruções, consulte o manual do utilizador do dispositivo Bluetooth.

- O Soundbar será desligado.
- Se o Soundbar estiver desligado do dispositivo Bluetooth, o indicador LED multicores no Soundbar pisca a "**Vermelho**" três vezes.

Desligar o Soundbar do dispositivo Bluetooth

Prima o botão  (**Origem**) no painel superior ou no controlo remoto para selecionar qualquer modo além de "**Bluetooth**".

- Desligar o Soundbar do dispositivo Bluetooth demora algum tempo porque o dispositivo Bluetooth tem de receber uma resposta do Soundbar. (O tempo necessário para tal poderá variar em função do dispositivo Bluetooth.)

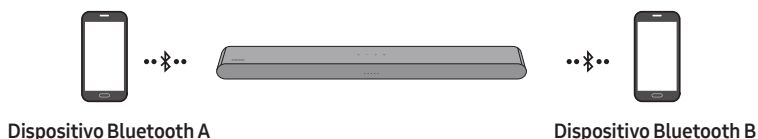

Ligação Bluetooth Múltipla

O Soundbar pode ser ligado a 2 dispositivos Bluetooth ao mesmo tempo.

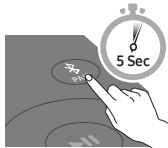

Ligar/desligar ligação automática da TV

1. Mantenha o botão **PAIR** premido no telecomando durante mais de 5 segundos enquanto o Soundbar estiver desligado.
2. O indicador LED multicores no Soundbar pisca a “Ciano”.

Botão Emparelhamento por Bluetooth	Indicador LED	
Em modo de espera 	Ciano pisca X1  Ligação múltipla ligada (Predefinição)	Vermelho pisca X1  Ligação múltipla desligada

3. Ligue o Soundbar a até dois dispositivos Bluetooth. (Consulte a página 26)
4. Reproduza música num dos dispositivos Bluetooth ligados quando estiverem dois dispositivos ligados.
5. Se for reproduzida música a partir do dispositivo Bluetooth “B” durante a reprodução a partir do dispositivo “A”, a música começará a ser reproduzida no dispositivo “B”, parando/pausando automaticamente a reprodução no dispositivo “A”.
6. Nas versões anteriores à versão AVRCP V1.4, o tempo de mudança do dispositivo que reproduz a música pode sofrer um atraso.

Multiemparelhamento Bluetooth

Como emparelhar vários dispositivos ao Soundbar

1. Ligue o Soundbar.
2. Apenas no modo “Bluetooth”, mantenha premido o botão **ORIGEM** na parte superior do Soundbar durante mais de 5 segundos para este passar para o modo “Bluetooth Pairing” e, em seguida, no lado do dispositivo Bluetooth, ligue o Bluetooth e selecione o Soundbar a partir da lista de dispositivos disponíveis e o Soundbar irá ligar-se automaticamente ao dispositivo Bluetooth.
3. Pode ser emparelhado um 2º dispositivo Bluetooth e ligado ao Soundbar usando o mesmo método. Se tentar ligar um 3º dispositivo, um dispositivo ligado que não esteja a reproduzir áudio irá perder a sua ligação Bluetooth, mas continuará emparelhado ao Soundbar.
4. Com o mesmo método, pode emparelhar até 8 dispositivos Bluetooth, mas apenas os 2 últimos ficarão simultaneamente ligados ao Soundbar.

NOTAS

- Ligue o Soundbar a até dois dispositivos Bluetooth.
- Reproduza música num dos dispositivos Bluetooth ligados quando estiverem dois dispositivos ligados.
- Se for reproduzida música a partir do dispositivo Bluetooth "B" durante a reprodução a partir do dispositivo "A", a música começará a ser reproduzida no dispositivo "B", parando/pausando automaticamente a reprodução no dispositivo "A".
- Nas versões anteriores à versão AVRCP V1.4, o tempo de mudança do dispositivo que reproduz a música pode sofrer um atraso.
- O dispositivo pode ser ligado por notificação ou alarme em alguns dispositivos.
- Alguns dispositivos não suportam várias ligações Bluetooth.
- O modo "**Bluetooth Pairing**" para quando nenhum dispositivo é emparelhado durante 3 minutos.
- Mudar de dispositivo pode demorar cerca de 7 segundos em algumas aplicações.
- Se tentar ligar um terceiro dispositivo Bluetooth, o dispositivo A ou o dispositivo B será desligado. (Um dispositivo que não esteja a reproduzir na altura será desligado.)
- Apenas podem ser ligados 2 dispositivos Bluetooth ou uma TV Samsung ao mesmo tempo ao Soundbar.
- O Soundbar será desligado dos dispositivos Bluetooth quando receber um pedido de ligação de uma TV Samsung.

Utilizar o Tap Sound

Toque no Soundbar com o seu dispositivo móvel para reproduzir áudio do dispositivo móvel através do Soundbar.

- Dependendo do dispositivo móvel utilizado, esta função poderá não ser suportada.
- Esta função só é compatível com dispositivos móveis Samsung com Android 8.1 ou posterior.

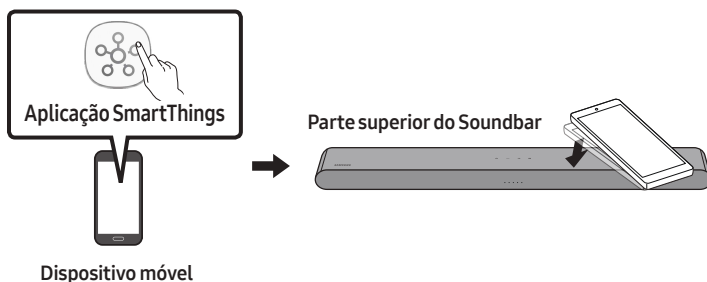

1. Ative a função **Tap Sound** no seu dispositivo móvel.
 - Para mais informações sobre como ativar a função, consulte “**Ativar a função Tap Sound**” em baixo.
2. Toque no Soundbar com o dispositivo móvel. Selecione “**Iniciar agora**” na janela da mensagem que é apresentada.
É estabelecida uma ligação via Bluetooth entre o dispositivo móvel e o Soundbar.
3. Reproduza áudio do dispositivo móvel através do Soundbar.
 - Esta função liga um dispositivo móvel ao Soundbar através de Bluetooth ao detetar a vibração que ocorre quando o dispositivo toca no Soundbar.
 - Tenha cuidado para que o dispositivo não toque nas arestas do Soundbar. Poderá riscar ou danificar o Soundbar ou o dispositivo móvel.
 - Recomendamos que o dispositivo móvel seja protegido com uma capa. Toque ligeiramente na parte plana da parte superior do Soundbar, sem utilizar força excessiva.
 - Para utilizar esta função, atualize a aplicação **SmartThings** com a versão mais recente. Dependendo da versão da aplicação, esta função poderá não ser suportada.

Ativar a função Tap Sound

Utilize a aplicação **SmartThings** para ativar a função **Tap View, Tap Sound**.

1. Execute a aplicação **SmartThings** no dispositivo móvel.
2. Selecione (☰ → ⚙) no ecrã da aplicação **SmartThings** apresentada no dispositivo móvel.
3. Ative “**Tap View, Tap Sound**” para ativar a função quando um dispositivo móvel se aproximar do Soundbar.

NOTAS

- A função **Tap Sound** não funciona se o dispositivo móvel estive no modo de poupança de energia.
- A função **Tap Sound** poderá não funcionar se houver dispositivos que causem interferências rádio, tais como dispositivos elétricos, perto do Soundbar. Certifique-se de que os dispositivos que podem causar interferência rádio são colocados a uma distância adequada do Soundbar.

10 INSTALAR O SUPORTE DE PAREDE

Precauções para a instalação

- Instale apenas em paredes verticais.
- Não instale em locais expostos a altas temperaturas ou a uma elevada percentagem de humidade.
- Verifique se a parede é suficientemente resistente para suportar o peso do produto. Caso não seja, deve reforçar a parede ou optar por outro local para instalar o produto.
- Compre e utilize os parafusos de fixação ou buchas adequadas para o tipo de parede em questão (pladur, placa de ferro, madeira, etc.). Caso seja possível, fixe os parafusos de suporte em montantes de parede.
- Compre parafusos próprios para a montagem em parede de acordo com o tipo e com a espessura da parede onde pretende instalar o Soundbar.
 - Diâmetro: M5
 - Comprimento: 35 mm ou maiores, preferencialmente.
- Ligue os cabos da unidade aos dispositivos externos antes de instalar o Soundbar na parede.
- Antes da instalação, deve garantir que a unidade está desligada e que a respetiva ficha está desligada da tomada. Caso contrário, esta poderá provocar um choque elétrico.

Componentes do suporte de parede



Guia do suporte de parede



Parafuso de fixação



Parafuso
(M4 x L10)



Suporte de parede

1. Coloque o **Guia do suporte de parede** encostado à superfície da parede.
 - O **Guia do suporte de parede** deve ficar nivelado.
 - Se o seu televisor estiver montado na parede, instale o Soundbar, pelo menos, 5 cm abaixo do mesmo.

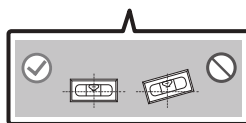
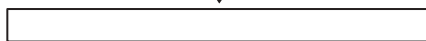
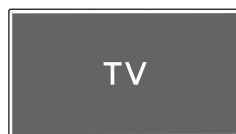

2. Alinhe a **Linha central do Guia do suporte de parede** com o centro do televisor (se estiver a montar o Soundbar por baixo do televisor) e, em seguida, fixe o **Guia do suporte de parede** à parede com fita adesiva.

- Se não estiver a montar debaixo do televisor, coloque a **Linha central** no centro da área de instalação.

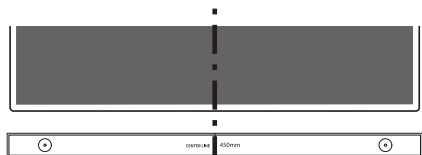

Linha central

3. Com uma caneta, marque as posições dos buracos e remova o **Guia do suporte de parede**.

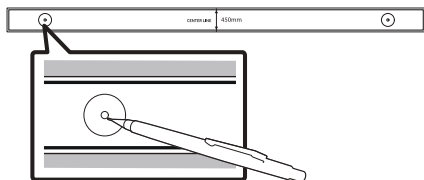

4. Faça um orifício na parede em cada marca com uma ferramenta de perfuração de dimensão apropriada.

- Se a parede não tiver qualquer suporte adicional no local das marcas, certifique-se de que insere as buchas nos orifícios antes de inserir os parafusos de suporte. Certifique-se de que a dimensão dos orifícios perfurados corresponde às buchas a utilizar.

5. Coloque um parafuso (não fornecido) em cada **Parafuso de fixação** e aperte cada um firmemente nos orifícios de parafuso de suporte.

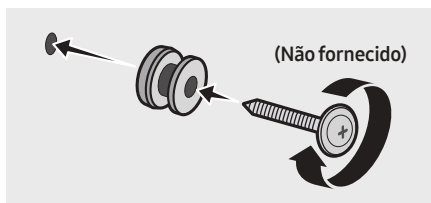

6. Instale os 2 **Suporte de parede** na orientação correta na parte inferior do Soundbar, utilizando 2 **Parafusos**.

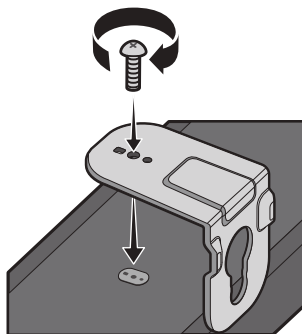

- Ao montar, certifique-se de que a parte de suporte dos **Suportes de parede** está localizada na parte de trás do Soundbar.

Parte de trás do Soundbar

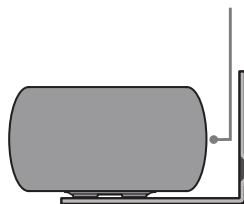

Extremidade direita do Soundbar

7. Depois de fixar os **Suportes de parede** ao Soundbar, instale os **Suportes de parede** nos **Parafusos de suporte**.

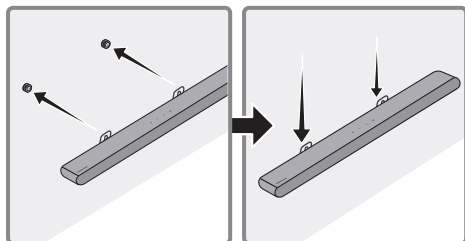

8. Deslize o Soundbar para baixo, tal como mostrado abaixo, para que os **Suporte de parede** fiquem firmemente apoiados nos **Parafuso de fixação**.

- Introduza os **Parafuso de fixação** na parte larga (inferior) dos **Suporte de parede** e, em seguida, deslize os **Suporte de parede** para baixo de forma a fixar os **Suporte de parede** firmemente nos **Parafuso de fixação**.

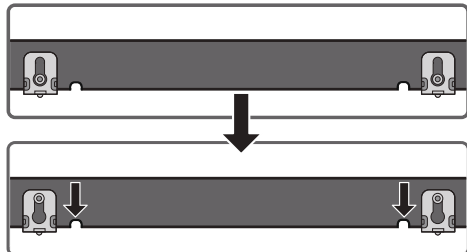

11 INSTALAR O SOUNDBAR EM FRENTE AO TELEVISOR

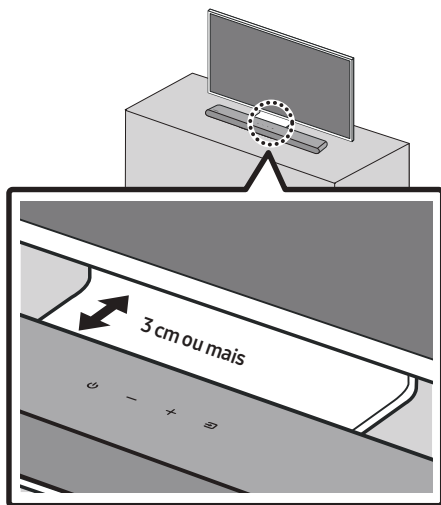

Instalar o centro do Soundbar com o centro do televisor, como ilustrado na imagem.

Posicione o Soundbar a, pelo menos, 3 cm do televisor.

NOTAS

- Certifique-se de que o Soundbar é colocado sobre uma superfície plana e sólida.
- Caso não esteja suficientemente afastado do televisor, podem ocorrer problemas acústicos.

12 ATUALIZAÇÃO DO SOFTWARE

Importante: depois da atualização, mantenha as Definições originais.

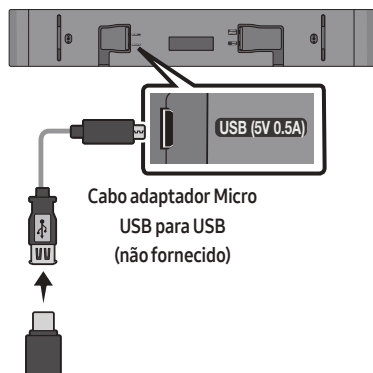

1. Ligue uma pen USB à porta USB do computador.
Importante: certifique-se de que não existem ficheiros de música na pen USB. Isto pode provocar a falha da atualização de firmware.
2. Acesse a (samsung.com) → selecione Introduza número do modelo e introduza o modelo do Soundbar. Selecione Manuais e Transferências e transfira o ficheiro de software mais recente.
3. Guarde o software transferido numa pen USB e selecione "Extrair para aqui" para extrair a pasta.
4. Ligue o Soundbar e insira a pen USB que contém a atualização do software na porta fêmea de um cabo adaptador Micro USB. Ligue o cabo à porta **USB** do Soundbar.

5. Ligue o USB ao Soundbar e mude para a fonte USB, sendo que o software será automaticamente atualizado nos 2 minutos seguintes. Durante o processo de atualização, os 5 LED vão começar a piscar repetidamente, ficando depois a branco e, em seguida, voltarão a piscar repetidamente. Quando a atualização for concluída, o indicador ciano pisca 3 vezes e o Soundbar reinicia-se automaticamente.

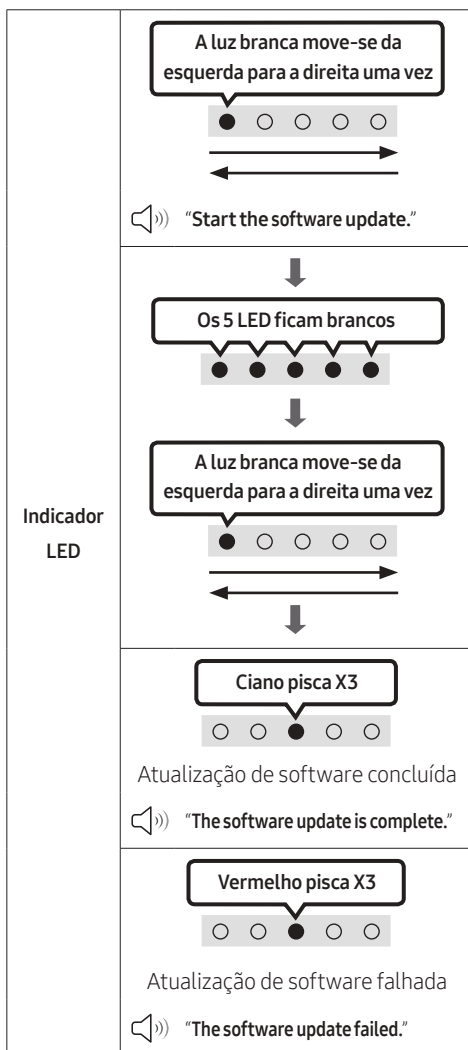

- Este produto tem uma função DUAL BOOT. Se ocorrer uma falha na atualização do firmware, pode atualizar novamente o firmware.

Se as luzes do sequencial de LED não forem exibidas

1. Desligue o Soundbar, desligue e volte a ligar o dispositivo de armazenamento USB que contém os ficheiros de atualização à porta **USB** do Soundbar.
2. Desligue e ligue o cabo de alimentação do Soundbar e ligue o Soundbar.

NOTAS

- A atualização de firmware pode não funcionar corretamente se estiverem armazenados ficheiros de áudio suportados pelo Soundbar no dispositivo de armazenamento USB.
- Não desligue a alimentação nem remova o dispositivo USB enquanto as atualizações estão a ser efetuadas. A unidade principal desliga-se automaticamente após a conclusão da atualização de firmware.
- Depois da atualização, mantenha as Definições originais. (inclua o Volume, campo de som, etc.)
 - Quando a atualização de firmware for concluída, o Soundbar liga-se automaticamente e a IU de Voz é apresentada. Se ocorrer uma falha na atualização de software, verifique se existe uma avaria na pen USB.
- Os utilizadores de Mac OS devem utilizar MS-DOS (FAT) como formato USB.
- A atualização através de USB pode não estar disponível, dependendo do fabricante do dispositivo de armazenamento USB.

Reposição

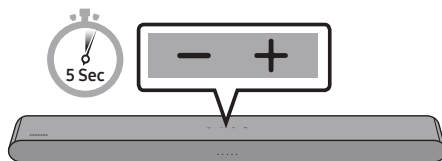

Com o Soundbar ligado, prima os botões de **- + (Volume)** no corpo, simultaneamente, durante pelo menos 5 segundos. A apresentação dos LED muda conforme ilustrado abaixo e, em seguida, o Soundbar é reposto.

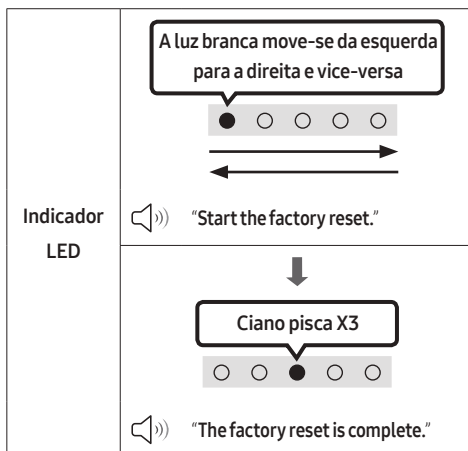

⚠ CUIDADO

- Todas as definições do Soundbar são repostas. Certifique-se de que só efetua esta ação quando for necessário repor.

13 RESOLUÇÃO DE PROBLEMAS

Antes de solicitar assistência, verifique o seguinte.

A Soundbar não se liga.

- Verifique se o cabo de alimentação do Soundbar está corretamente inserido na tomada.

A Soundbar funciona de forma errática.

- Após remover o cabo de alimentação, insira-o de novo.
- Desligue e volte a ligar o dispositivo externo e tente novamente.
- Se não existir sinal, o Soundbar desliga-se automaticamente após um determinado período de tempo. Ligue o Ligar/Desligar. (Consulte a página 9.)

O telecomando não funciona.

- Aponte o telecomando diretamente à Soundbar.
- Troque as pilhas por umas novas.

A Soundbar não emite qualquer som.

- O volume do Soundbar está demasiado baixo ou em silêncio. Ajuste o volume.
- Quando ligar qualquer dispositivo externo (STB, dispositivo Bluetooth, dispositivo móvel, etc.), ajuste o volume do mesmo.
- Para aceder à saída de som no televisor, selecione Soundbar. (Televisor Samsung: Página Principal (🏠) → Menu → Definições (⚙️) → Todas as Definições (⚙️) → Som → Saída de Som → Selecione o Soundbar)
- A ligação dos cabos ao Soundbar não pode estar solta. Desligue o cabo e volte a ligá-lo.
- Remova completamente o cabo de alimentação, volte a ligá-lo e ligue a alimentação.
- Inicie o produto e tente novamente. (Consulte a página 36.)

Se a TV não estiver ligada via HDMI (ARC).

- Verifique se o cabo HDMI está corretamente ligado ao terminal ARC. (Consulte a página 17.)
- A ligação pode não ser estabelecida devido à ligação do dispositivo externo (descodificador, consola de jogos, etc.). Ligue diretamente o Soundbar.
- O modo HDMI-CEC pode não estar ativado no televisor. Ligue o CEC no menu do televisor. (Televisor Samsung: Página Principal (🏠) → Menu → Definições (⚙️) → Todas as Definições (⚙️) → Ligação → Gestor de Dispositivos Externos → Anynet+ (HDMI-CEC) LIGADO)

A Soundbar não liga através de Bluetooth.

- Ao ligar um novo dispositivo, mude para Emparelhamento por Bluetooth para estabelecer a ligação. (Prima o botão **PAIR** no controlo remoto ou o botão **(Origem)** no corpo durante pelo menos 5 segundos.)
- Se o Soundbar estiver ligado a outro dispositivo, desligue esse dispositivo primeiro para trocar de dispositivo.
- Ligue-o novamente após remover a lista de colunas do Bluetooth no dispositivo a ligar. (Televisor Samsung: Página Principal (🏠) → Menu → Definições (⚙️) → Todas as Definições (⚙️) → Som → Saída de Som → Lista de Altifalantes Bluetooth.)
- Remova o cabo de alimentação, volte a ligá-lo e, em seguida, tente novamente.
- Inicie o produto e tente novamente. (Consulte a página 36.)

O som é cortado quando ligado através de Bluetooth.

- Se o seu dispositivo ligado através de Bluetooth se afastar demasiado da Soundbar, poderá fazer com que o som seja cortado. Aproxime o dispositivo da Soundbar.
- Se uma parte do seu corpo estiver em contacto com o transmissor de Bluetooth ou se o produto for instalado em móveis de metal, o som pode ser cortado. Verifique o ambiente de instalação e as condições para a utilização.

A ligação Bluetooth múltipla não funciona.

- Quando a TV está ligada à Soundbar, A ligação Bluetooth múltipla poderá não funcionar. Desligue a Soundbar da TV e tente novamente.
- Verifique se a definição Ligação Bluetooth múltipla está ligada. (Consulte a secção **“A Soundbar não liga através de Bluetooth.”**)
- Desligue o dispositivo atualmente em reprodução, emparelhe com o dispositivo que pretende ligar e volte a ligar o dispositivo anterior.
- Se não ouvir som, mesmo depois de ligar corretamente, consulte a secção **“O som é cortado quando ligado através de Bluetooth.”**

A Soundbar não se liga automaticamente com a TV.

- Quando desliga o Soundbar enquanto vê televisão, a sincronização da energia com o televisor é desativada. Primeiro, desligue o televisor.

14 LICENÇAS



Manufactured under license from Dolby Laboratories. Dolby, Dolby Audio and the double-D symbol are trademarks of Dolby Laboratories Licensing Corporation.

* Este produto não é compatível com Dolby Atmos®.



For DTS patents, see <http://patents.dts.com>.
Manufactured under license from DTS, Inc. (for companies headquartered in the U.S./ Japan/Taiwan) or under license from DTS Licensing Limited (for all other companies). DTS, Digital Surround, and the DTS logo are registered trademarks or trademarks of DTS, Inc. in the United States and other countries.
© 2021 DTS, Inc. ALL RIGHTS RESERVED.



The terms HDMI and HDMI High-Definition Multimedia Interface, and the HDMI Logo are trademarks or registered trademarks of HDMI Licensing Administrator, Inc. in the United States and other countries.



The Bluetooth® word mark and logos are registered trademarks owned by Bluetooth SIG, Inc. and any use of such marks by Samsung Electronics Co., Ltd. is under license. Other trademarks and trade names are those of their respective owners.



[ENERGY STAR]

ENERGY STAR qualified model only

- Your Samsung product is ENERGY STAR qualified in its factory default setting. Change to certain features, settings and functionality in this product can change the power consumption, possibly beyond the limits required for ENERGY STAR qualification.
- Environmental Protection Agency and Department of Energy. ENERGY STAR is a joint program of the Government agencies, designed to promote energy efficient products and practices.

Refer to www.energystar.gov for more information of the ENERGY STAR Program.

ENERGY STAR qualified model only (Applicable to Thin Client models only)

As an ENERGY STAR® Partner, SAMSUNG has determined that this product meets the ENERGY STAR® guidelines for energy efficiency.

- The ENERGY STAR Program has been to reduced greenhouse gas emissions and save energy through voluntary labeling.
- Power management setting of this product have been enabled by default, and have various timing setting from 1 minutes to 5 hours.
- The product can wake with a button press on the chassis from sleep mode.

ENERGY STAR qualified model only (The other models)

- As an ENERGY STAR Partner, Samsung has determined that this product or product models meets the ENERGY STAR guideline for energy efficiency.
-

15 AVISO DE LICENÇA DE OPEN SOURCE

Para enviar perguntas e pedidos de esclarecimento relativamente a fontes abertas, contacte a Samsung Open Source por e-mail (<http://opensource.samsung.com>)

16 NOTA IMPORTANTE SOBRE O SERVIÇO

- As imagens e ilustrações neste Manual do Utilizador são fornecidas apenas para referência, podendo ser diferentes do produto real.
- Poderá ser cobrada uma taxa administrativa se
 - (a) for enviado um técnico a casa do cliente, a pedido do cliente, e não existir qualquer avaria no produto (ou seja, o utilizador não consultou devidamente o manual do utilizador).
 - (b) levar a unidade a um centro de reparação e não existir qualquer avaria no produto (ou seja, o utilizador não consultou devidamente o manual do utilizador).
- O valor dessa taxa administrativa ser-lhe-á comunicado antes de ser realizada qualquer reparação ou visita ao domicílio.

17 ESPECIFICAÇÕES E GUIA

Especificações

Nome do modelo	HW-S50B
USB	5V/0,5A
Peso	2,4 kg
Dimensões (L x A x P)	670,0 x 62,3 x 105,0 mm
Limites da temperatura de funcionamento	+5°C a +35°C
Limites de humidade de funcionamento	10 % ~ 75 %
AMPLIFICADOR	
Potência nominal de saída	(30W x 2) + (30W x 2) + 20W
Formatos de reprodução suportados DTS, Dolby® Digital (DTS Virtual Surround é reproduzido em formato DTS.)	LPCM 2ch, Dolby Audio™ (suporta Dolby® Digital), DTS, DTS Virtual:X
POTÊNCIA DE SAÍDA DO DISPOSITIVO SEM FIOS	A potência de transmissão é de 9 dBm.

Consumo total de energia em modo de espera (W)	0,5W
Bluetooth Método de desativação das portas	Prima e mantenha premido o botão SOUND MODE durante mais de 5 segundos para desligar a função Bluetooth Power.

NOTAS

- A Samsung Electronics Co., Ltd reserva-se ao direito de alterar as especificações sem aviso prévio.
- O peso e as dimensões indicados são aproximados.

A Samsung declara, por este meio, que este equipamento de rádio está em conformidade com a Diretiva 2014/53/UE e com as obrigações regulamentares do Reino Unido.

O texto integral da declaração de conformidade está disponível no seguinte endereço de Internet:

<http://www.samsung.com>, vá a Suporte e introduza o nome do modelo.

Este equipamento pode ser utilizado em todos os países da UE e no Reino Unido.



[Eliminação correcta das baterias existentes neste produto]

(Aplicável a países cujos sistemas de recolha sejam separados)

Esta marca, apresentada na bateria, manual ou embalagem, indica que as baterias existentes neste produto não devem ser eliminadas juntamente com os resíduos domésticos indiferenciados no final do seu período de vida útil. Onde existentes, os símbolos químicos Hg, Cd ou Pb indicam que a bateria contém mercúrio, cádmio ou chumbo acima dos níveis de referência indicados na Directiva CE 2006/66.

Se as baterias não forem correctamente eliminadas, estas substâncias poderão ser prejudiciais para a saúde humana ou para o meio ambiente.

Para proteger os recursos naturais e promover a reutilização dos materiais, separe as baterias dos outros tipos de resíduos e recicle-as através do sistema gratuito de recolha local de baterias.



Eliminação Correcta Deste Produto

(Resíduos de Equipamentos & Eléctricos e Electrónicos)

(Aplicável a países cujos sistemas de recolha sejam separados)

Esta marca apresentada no produto, nos acessórios ou na literatura – indica que o produto e os seus acessórios electrónicos (por exemplo, o carregador, o auricular, o cabo USB) não deverão ser eliminados juntamente com os resíduos domésticos no final do seu período de vida útil. Para impedir danos ao ambiente ou à saúde humana causados pela eliminação incontrolada de resíduos, deverá separar estes equipamentos de outros tipos de resíduos e reciclá-los de forma responsável, para promover uma reutilização sustentável dos recursos materiais.

Os utilizadores domésticos deverão contactar o estabelecimento onde adquiriram este produto ou as entidades oficiais locais para obterem informações sobre onde e de que forma podem entregar estes equipamentos para permitir efectuar uma reciclagem segura em termos ambientais.

Os utilizadores profissionais deverão contactar o seu fornecedor e consultar os termos e condições do contrato de compra. Este produto e os seus acessórios electrónicos não deverão ser misturados com outros resíduos comerciais para eliminação.

Para mais informações sobre os compromissos ambientais e as obrigações regulamentares específicas aos produtos da Samsung, por ex. REACH, REEE, pilhas, visite:

www.samsung.com/uk/aboutsamsung/sustainability/environment/our-commitment/data/

REGULAMENTO (UE) 2019/1782 DA COMISSÃO

Requisitos de conceção ecológica aplicáveis a fontes de alimentação externas :

www.samsung.com/global/ecodesign_component

VEILIGHEIDSINFORMATIE

VEILIGHEIDSINSTRUCTIES

OPEN NOOIT DE BEHUIZING VAN DIT APPARAAT, WANT DAN LOOPT U HET GEVAAR EEN ELEKTRISCHE SCHOK TE KRIJGEN. DE BEHUIZING BEVAT GEEN ONDERDELEN DIE U ZELF KUNT REPAREREN. LAAT ONDERHOUD OVER AAN DE VAKHANDEL.

Zie onderstaande tabel voor een verklaring van symbolen die zich op uw Samsung-product kunnen bevinden.

	LET OP GEVAAR OPELEKTRISCHE SCHOKKEN. NIET OPENEN.	
	Dit symbool geeft aan dat de spanning binnen in het apparaat hoog is. Elk contact met onderdelen binnen in het product is gevaarlijk.	
	Dit symbool geeft aan dat er belangrijke informatie over het gebruik en onderhoud is meegeleverd met dit product.	
	Klasse II-product: Dit symbool geeft aan dat voor dit toestel geen veiligheidsaansluiting op aarde (massa) is vereist. Als dit symbool niet aanwezig is op een product met een netsnoer, dan MOET het product een betrouwbare aardingsaansluiting hebben.	
	Wisselspanning: Dit symbool geeft aan dat de nominale spanning wisselspanning is.	
	Gelijkspanning: Dit symbool geeft aan dat de nominale spanning gelijkspanning is.	
	Voorzichtig, raadpleeg de instructies voor gebruik: Dit symbool geeft aan dat de gebruiker de handleiding moet raadplegen voor meer informatie over de veiligheid.	

WAARSCHUWING

- Om het gevaar voor een elektrische schok te vermijden dient u dit apparaat niet aan regen of vocht bloot te stellen.

LET OP

- OM EEN ELEKTRISCHE SCHOK TE VOORKOMEN, ZORGT U DAT HET BREDE UITEINDE VAN DE STEKKER IN DE BREDE OPENING ZIT EN VOLLEDIG IS INGESTOKEN.
- Dit apparaat moet altijd aangesloten worden op een stroomingang met een geaard stopcontact.
- Om het apparaat los te koppelen van de stroomtoevoer, moet de stekker uit de stopcontact getrokken worden, daarom moet de stroomstekker gemakkelijk bereikbaar zijn.
- Stel dit apparaat niet bloot aan druppels of spatten. Plaats geen objecten op het apparaat die gevuld zijn met water (zoals een vaas).
- Als u dit apparaat volledig wilt uitschakelen, moet u de stekker uit het stopcontact trekken. Vervolgens moet de stekker altijd onder handbereik zijn.

VOORZORGSMATREGELEN

1. Zorg ervoor dat de wisselstroomvoorziening in uw huis voldoet aan de stroomvereisten die zijn vermeld op het identificatie-etiket op de onderkant van het product. Plaats de speler horizontaal op een geschikte ondergrond (meubelstuk) met genoeg ruimte er omheen voor ventilatie 7-10 cm. Zorg dat de ventilatieopeningen niet worden geblokkeerd. Plaats het apparaat niet op versterkers of andere apparaten die warm kunnen worden. Dit apparaat is bedoeld voor continu gebruik. Om het toestel volledig uit te schakelen, trekt u de stekker uit het stopcontact. Haal de stekker van het toestel uit het stopcontact als u het een lange tijd niet gaat gebruiken.
2. Haal bij onweer de stekker uit het stopcontact. Bliksem kan spanningspieken veroorzaken waardoor het apparaat beschadigd kan raken.
3. Stel het apparaat niet bloot aan direct zonlicht of andere warmtebronnen. Dit kan oververhitting veroorzaken en ertoe leiden dat het apparaat niet goed functioneert.
4. Bescherm het product tegen vocht (bijv. vazen) en overmatige warmte (bijv. een open haard) of tegen apparatuur die sterke magnetische of elektrische velden veroorzaakt. Haal de stekker uit het stopcontact wanneer het apparaat niet goed functioneert. Dit product is niet bedoeld voor industrieel gebruik. Dit product is uitsluitend bestemd voor particulier gebruik. Wanneer het product of een schijf bij een lage temperatuur wordt bewaard, kan condensatie optreden. Als u het apparaat in de winter verplaatst, wacht u ongeveer 2 uur totdat het apparaat weer op kamertemperatuur is voordat u deze gaat gebruiken.
5. De batterijen die in dit product worden gebruikt, bevatten chemicaliën die schadelijk zijn voor het milieu. Gooi batterijen niet met het gewone huisvuil weg. Werp de batterijen niet in het vuur. De batterijen mogen niet worden kortgesloten, gedemonteerd of oververhit. **LET OP:** Bij incorrecte plaatsing van de batterijen bestaat ontploffingsgevaar. Vervang batterijen alleen door andere van hetzelfde type.

INHOUD

01	De componenten controleren	6
02	Productoverzicht	7
	Voorste paneel/Bovenpaneel van de Soundbar	7
	Onderpaneel van de Soundbar	8
03	De afstandsbediening gebruiken	9
	Batterijen plaatsen vóór het gebruik van de afstandsbediening (AAA-batterijen X 2)	9
	Hoe de afstandsbediening gebruiken	9
	De verborgen knoppen gebruiken (knoppen met meer dan een functie)	14
	Uitvoerspecificaties voor de verschillende geluidseffecten	14
	Het volume van de Soundbar wijzigen met de afstandsbediening van de tv	15
04	De Soundbar aansluiten	16
	De elektriciteit aansluiten	16
	De Samsung Wireless Rear Kit en Subwoofer met uw Soundbar verbinden	16
05	Een bedrade verbinding naar de tv gebruiken	17
	Methode 1. Verbinden met een HDMI	17
	Methode 2. Verbinden met een optische kabel	19
06	Een draadloze verbinding naar de tv gebruiken	21
	Verbinden via Bluetooth	21

07	Een extern apparaat verbinden	23
	Verbinden met een optische kabel	23
08	Een USB-opslagapparaat aansluiten	24
09	Een mobiel apparaat verbinden	26
	Verbinden via Bluetooth	26
	Tap Sound gebruiken	31
10	De wandmontage installeren	32
	Voorzorgsmaatregelen bij de installatie	32
	Componenten voor wandmontage	32
11	De Soundbar installeren voor de tv	34
12	Software-update	35
	Reset	36
13	Probleemoplossing	37
14	Licentie	38
15	Kennisgeving Open Source-Licentie	39
16	Belangrijke Opmerking over Service	39
17	Specificaties en Handleiding	40
	Specificaties	40

01 DE COMPONENTEN CONTROLEREN



Hoofdeenheid van de Soundbar



Afstandsbediening/batterijen van de Soundbar



HDMI-kabel



Lichtnetadapter (Soundbar)



Stroomkabel (Soundbar)



Wandmontagegids



Schroefhouder x 2

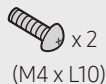

Schroef x 2 (M4 x L10)











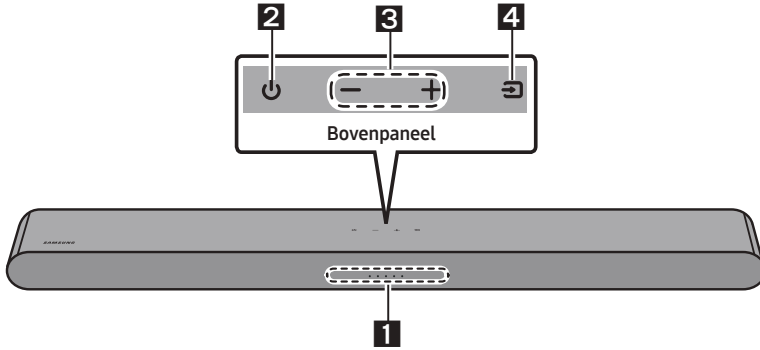



















Steun wandmontage x 2

- Voor meer informatie over de stroomvoorziening en het stroomverbruik, raadpleeg het etiket op het product. (Etiket: onderkant van de hoofdeenheid van de Soundbar)
- Om extra componenten of optionele kabels te kopen, neemt u contact op met een servicecentrum van Samsung of de klantenservice van Samsung.
- Meer informatie over de wandmontage vindt u op pagina 32.
- Ontwerp en specificaties kunnen zonder voorafgaande kennisgeving worden gewijzigd.
- Het uiterlijk van de accessoires kan enigszins afwijken van de bovenstaande afbeeldingen.

02 PRODUCTOVERZICHT

Voorste paneel/Bovenpaneel van de Soundbar



<p>1</p>	<p>Led-lampje</p>	<p>Het led-lampje knippert, brandt of verandert van kleur, afhankelijk van de huidige modus of status van de Soundbar. De kleur van het led-lampje en het aantal lampen geven de actieve modus aan zoals hieronder beschreven.</p> <table border="1" data-bbox="266 754 1025 836"> <tr> <td style="text-align: center;">  Witte led </td> <td style="text-align: center;">  Witte led </td> <td style="text-align: center;">  Veelkleurige led </td> <td style="text-align: center;">  Witte led </td> <td style="text-align: center;">  Witte led </td> </tr> </table> <ul style="list-style-type: none"> De veelkleurige led wisselt tussen Wit, Cyaan, Groen, Rood, Geel, Oranje, Paars en Blauw afhankelijk van de modus of status. 	 Witte led	 Witte led	 Veelkleurige led	 Witte led	 Witte led			
 Witte led	 Witte led	 Veelkleurige led	 Witte led	 Witte led						
<p>2</p>	<p>Stroom</p>	<p>Hiermee schakelt u de stroom in en uit.</p>								
<p>3</p>	<p>Volume</p>	<p>Hiermee past u het volume aan.</p>								
<p>4</p>	<p>Bron</p>	<ul style="list-style-type: none"> Drukt op de  (Bron)-knop om de modus te wijzigen. Telkens als u de modus wijzigt, licht de led wit op en schakelt vervolgens uit. <table border="1" data-bbox="266 1107 1042 1294"> <tr> <td style="text-align: center;">Led-lampje</td> <td style="text-align: center;"> <div style="border: 1px solid black; padding: 2px; display: inline-block;">Wit Aan -> Uit</div>  </td> <td style="text-align: center;"> <div style="border: 1px solid black; padding: 2px; display: inline-block;">Wit Aan -> Uit</div>  </td> <td style="text-align: center;"> <div style="border: 1px solid black; padding: 2px; display: inline-block;">Wit Aan -> Uit</div>  </td> </tr> <tr> <td style="text-align: center;"></td> <td style="text-align: center;">"Digital Audio In" of "TV ARC"</td> <td style="text-align: center;">"Bluetooth"</td> <td style="text-align: center;">"USB"</td> </tr> </table>	Led-lampje	<div style="border: 1px solid black; padding: 2px; display: inline-block;">Wit Aan -> Uit</div> 	<div style="border: 1px solid black; padding: 2px; display: inline-block;">Wit Aan -> Uit</div> 	<div style="border: 1px solid black; padding: 2px; display: inline-block;">Wit Aan -> Uit</div> 		"Digital Audio In" of "TV ARC"	"Bluetooth"	"USB"
Led-lampje	<div style="border: 1px solid black; padding: 2px; display: inline-block;">Wit Aan -> Uit</div> 	<div style="border: 1px solid black; padding: 2px; display: inline-block;">Wit Aan -> Uit</div> 	<div style="border: 1px solid black; padding: 2px; display: inline-block;">Wit Aan -> Uit</div> 							
	"Digital Audio In" of "TV ARC"	"Bluetooth"	"USB"							

- Wanneer u het netsnoer aansluit, kunt u de aan/uit-knop binnen 4 tot 6 seconden daarna gebruiken.
- Wanneer u dit apparaat inschakelt, duurt het 4 tot 5 seconden voordat het geluid maakt.
- Als u geluiden van zowel de tv als de Soundbar hoort, gaat u naar het menu **Instellingen** voor de tv-audio en wijzigt u de tv-luidspreker in **Ext. luidspreker**.

Onderpaneel van de Soundbar

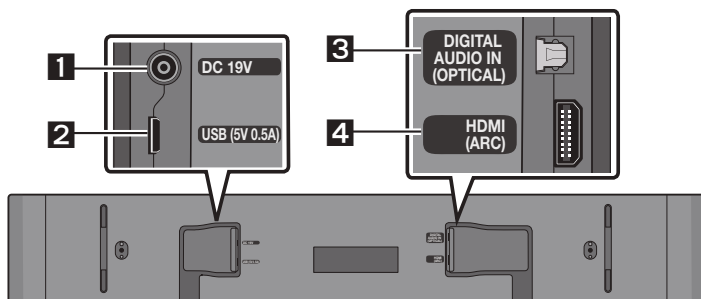

1	DC 19V (Voeding in) Sluit aan op de stroomadapter.
2	USB (5V 0.5A) Sluit hier een USB-apparaat aan om muziekbestanden op het USB-apparaat af te spelen via de Soundbar.
3	DIGITAL AUDIO IN (OPTICAL) Sluit aan op de digitale (optische) uitgang van een extern apparaat.
4	HDMI (ARC) Sluit aan op de HDMI (ARC)-aansluiting van een tv.

- Als u de stroomkabel van de lichtnetadapter uit het stopcontact wilt halen, trek dan aan de stekker. Trek niet aan de kabel.
- Sluit dit apparaat of andere componenten pas aan op een stopcontact nadat alle componenten op elkaar zijn aangesloten.

03 DE AFSTANDSBEDIENING GEBRUIKEN

Batterijen plaatsen vóór het gebruik van de afstandsbediening (AAA-batterijen X 2)

Schuif de achterklep in de richting van de pijl tot deze volledig is verwijderd. Plaats 2 AAA-batterijen (1,5 V) op de juiste manier zodat hun polariteit correct is. Schuif de achterklep terug op zijn plaats.

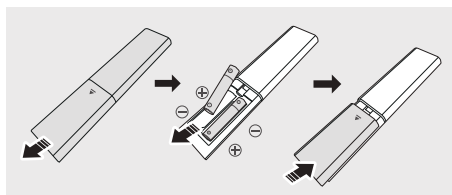

Hoe de afstandsbediening gebruiken

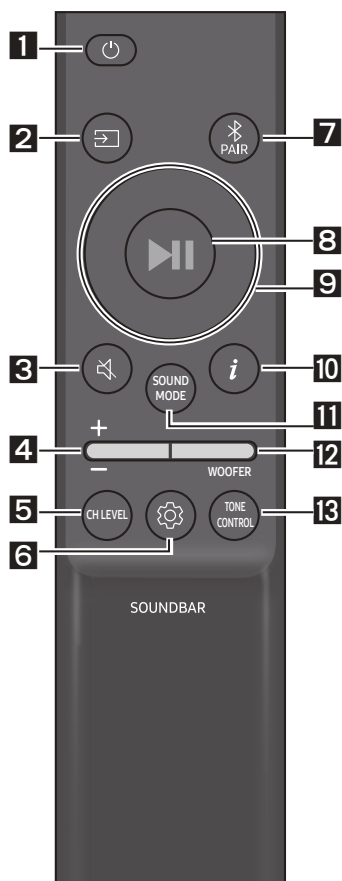

1

Stroom

Hiermee schakelt u de Soundbar in en uit.

Led-lampje	Cyaan knippert X1	Rood knippert X3
	<input type="radio"/> <input type="radio"/> <input checked="" type="radio"/> <input type="radio"/> <input type="radio"/>	<input type="radio"/> <input type="radio"/> <input checked="" type="radio"/> <input type="radio"/> <input type="radio"/>
	Aan	Uit

• Functie Auto Power Down

Het toestel wordt automatisch uitgeschakeld in de volgende situaties:

- In "Digital Audio In" of "TV ARC" / "Bluetooth" / "USB" als er gedurende 20 minuten geen audiosignaal is.

2

☞ (Bron)

Druk hierop om een met de Soundbar verbonden bron te selecteren.

3

🔇 (Geluid dempen)

Druk op de 🔇 (Geluid dempen)-knop om het geluid te dempen. Druk opnieuw op de knop om het geluid niet meer te dempen.

Led-lampje	Knippert herhaaldelijk
	<input type="radio"/> <input type="radio"/> <input type="radio"/> <input type="radio"/> <input checked="" type="radio"/>

4**Volume**

Druk op de knop omhoog of omlaag om het volume te regelen.

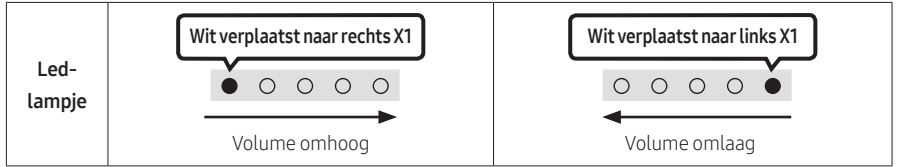
**5****CH LEVEL**

Door op de knop te drukken kunt u het volume van elke luidspreker aanpassen.

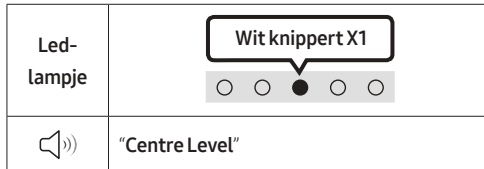

- Als de luidsprekers achter (afzonderlijk verkrijgbaar) zijn aangesloten, wordt de instelling "**Rear Level**" ondersteund. Gebruik de knoppen **Omhoog/Omlaag** om het volume van de "**Rear Level**" in te stellen tussen -6 en +6.

6**Geluidsregeling**



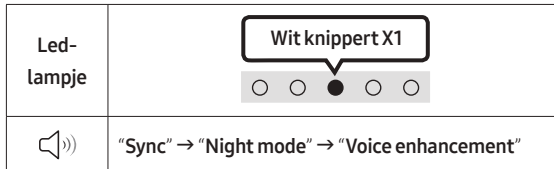

Door op de knop te drukken kunt u de audiofunctie instellen. Het gewenste item kan worden aangepast met de knoppen **Omhoog/Omlaag**. Telkens als de modus wijzigt, knippert de veelkleurige led wit.

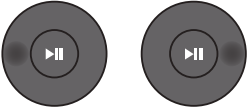

- Als de video op de tv en audio van de Soundbar niet zijn gesynchroniseerd, selecteert u "**Sync**" in de geluidsregeling en vervolgens stelt u de geluidsvertraging in tussen 0 en 300 met de knoppen **Omhoog/Omlaag**. (Niet beschikbaar in "**USB**"- of "**Bluetooth**"-modus.)
- "**Sync**" wordt slechts voor enkele functies ondersteund.
- "**Night mode**" en "**Voice enhancement**" worden niet ondersteund in de geluidsmodus "**DTS Virtual:X**".
- "**Night mode**" is geoptimaliseerd om 's avonds te kijken waarbij de instellingen zijn aangepast om het volume te verminderen maar de dialogen goed te kunnen horen.
- Met "**Voice enhancement**" kunt u beter luisteren naar gesproken dialogen in films en op tv.

7-bands EQ

Druk gedurende 5 seconden op de knop  (**Geluidsregeling**) om het geluid voor elke frequentieband in te stellen. U kunt 150 Hz, 300 Hz, 600 Hz, 1,2 kHz, 2,5 kHz, 5 kHz en 10 kHz selecteren met de knoppen **Links/Rechts** en elke knop kan worden ingesteld tussen -6 en +6 met de knoppen **Omhoog/Omlaag**. (Controleer of de Geluidsmodus is ingesteld op "Standard")

7-bands EQ			
			
Houd de knop  (Geluidsregeling) ongeveer 5 seconden ingedrukt.		Het gebruiken van de knoppen Links/Rechts en elke knop kan worden ingesteld tussen -6 en +6.	
	"150Hz"		"150Hz" → "300Hz" → "600Hz" → "1.2kHz" → "2.5kHz" → "5kHz" → "10kHz"

7

Bluetooth PAIR

Schakel de Soundbar naar de Bluetooth-koppelingsmodus.

Wanneer u op de knop drukt, wijzigt de weergave van de led zoals hieronder getoond.

- Tot de koppeling voltooid is, wijzigt de veelkleurige led achtereenvolgens als **Rood** → **Groen** → **Blauw**.

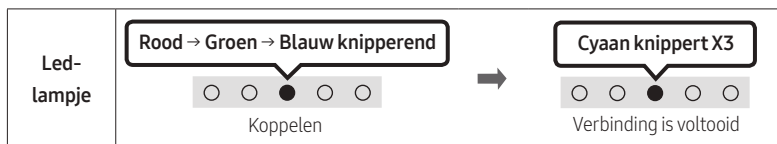

8

▶II (Afspelen / Pauzeren)

U kunt muziek ook afspelen of pauzeren door op de knop te drukken in "USB"-modus.

9

Omhoog/Omlaag/Links/Rechts

Druk op **Omhoog/Omlaag/Links/Rechts** op de knop om functies te selecteren of in te stellen.

- Herhalen**
Om de herhaalfunctie in "USB"-modus te gebruiken, drukt u op de **Omhoog**-knop.
- Muziek overslaan**
Druk op de **Rechts**-knop als u het volgende muziekbestand wilt selecteren.
Druk op de **Links**-knop als u het vorige muziekbestand wilt selecteren.
- ID SET**
Houd de knop **Omhoog** gedurende 5 seconden ingedrukt om de **ID SET** te voltooien (bij het verbinden met een draadloze subwoofer of draadloze luidsprekers achter).

10

i (Info)

Als u deze knop indrukt, verschijnt er informatie over elke modus. (Zie pagina 7.)

SOUND MODE

Door op de knop te drukken kunt u de gewenste audiomodus selecteren. Telkens als de modus wijzigt, knippert de veelkleurige led wit. (De geluidsmodus kan per tv-model verschillen.)

Led-lampje	
	"DTS Virtual:X" → "Standard" → "Music" → "Game" → "Adaptive Sound"

- **DTS Virtual:X**
Meeslepend 3D-geluid vanaf elke inhoud.
- **Standard**
Voert het originele geluid uit.
- **Music**
Biedt een natuurlijker en ruimtevallend geluid voor muziek.
- **Game**
Biedt stereoscopisch geluid voor levensechte actie tijdens het gamen.
- **Adaptive Sound**
Analyseert de inhoud in realtime en biedt automatisch het optimale geluidsveld op basis van de kenmerken van de inhoud.
- **Bluetooth Power aan/uit**
Deze functie schakelt de Soundbar automatisch in wanneer hij een verbindingsverzoek ontvangt van een eerder verbonden tv of Bluetooth-apparaat. De instelling is standaard Aan.
 - Houd de **SOUND MODE**-knop gedurende meer dan 5 seconden ingedrukt om de functie Bluetooth Power uit te schakelen.
- **DRC (Dynamic Range Control) aan/uit**
Hiermee kunt u het dynamische bereik voor het geluid instellen op Dolby Digital-nummers. Houd de knop **SOUND MODE** langer dan 5 seconden ingedrukt terwijl de Soundbar is uitgeschakeld om DRC (Dynamic Range Control) in of uit te schakelen. Als de DRC is ingeschakeld, wordt hard geluid verminderd. (Het geluid kan worden vervormd.)

SOUND MODE-knop	Led-lampje	
DRC aan/uit	Schakelaar Aan → Uit	

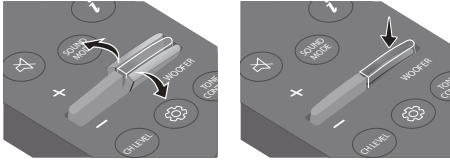
12**NIVEAU WOOFER (BAS)**



Als de subwoofer is aangesloten, druk op de knop omhoog of omlaag om het niveau van de woofer in te stellen op -12 of tussen -6 en +6. Als de subwoofer niet is aangesloten, druk op de knop omhoog of omlaag om het basniveau in te stellen tussen -6 en +6. Om het volume van de woofer (bas) in te stellen op 0 (standaard), druk op de knop (als de Soundbar is aangesloten op een draadloze subwoofer (afzonderlijk verkrijgbaar)).

13**TONE CONTROL**

Door op de knop te drukken kunt u het volume van de hoge of lage tonen aanpassen. Het gewenste item kan worden aangepast met de knoppen **Omhoog/Omlaag**. (Deze functie is beschikbaar in alle geluidsmodi behalve in de modus "Standard".)

Led-lampje	
	"Treble" → "Bass"

De verborgen knoppen gebruiken (knoppen met meer dan een functie)

Verborgen knop		Referentiepagina
Knop op afstandsbediening	Functie	
WOOFER (Omhoog)	Afstandsbediening tv aan/uit	Pagina 15
Links	TV Auto connect aan/uit	Pagina 22
Omhoog	ID SET	Pagina 11
 (Geluidsregeling)	7-bands EQ	Pagina 11
SOUND MODE	DRC aan/uit	Pagina 12
	Bluetooth Power aan/uit	Pagina 12
 PAIR	Bluetooth-multiverbinding aan/uit	Pagina 29

Uitvoerspecificaties voor de verschillende geluidseffecten

Effect	Invoer	Uitvoer		
		Alleen met Soundbar	Alleen met subwoofer	Met subwoofer & kit met draadloze achterluidspreker
DTS Virtual:X	2.0 kanalen	3.0 kanalen	3.1 kanalen	5.1 kanalen
	5.1 kanalen	3.0 kanalen	3.1 kanalen	5.1 kanalen
Standard	2.0 kanalen	2.0 kanalen	2.1 kanalen	2.1 kanalen
	5.1 kanalen	3.0 kanalen	3.1 kanalen	5.1 kanalen
Music	2.0 kanalen	3.0 kanalen	3.1 kanalen	5.1 kanalen
	5.1 kanalen	3.0 kanalen	3.1 kanalen	5.1 kanalen
Game	2.0 kanalen	3.0 kanalen	3.1 kanalen	5.1 kanalen
	5.1 kanalen	3.0 kanalen	3.1 kanalen	5.1 kanalen
Adaptive Sound	2.0 kanalen	3.0 kanalen	3.1 kanalen	5.1 kanalen
	5.1 kanalen	3.0 kanalen	3.1 kanalen	5.1 kanalen

- De draadloze achterluidsprekerkit en subwoofer van Samsung is afzonderlijk verkrijgbaar. Om een kit of de subwoofer aan te schaffen, neemt u contact op met de leverancier waarbij u de Soundbar hebt gekocht.

Het volume van de Soundbar wijzigen met de afstandsbediening van de tv

Wijzig het volume van de Soundbar met de afstandsbediening van de tv.







- Deze functie kan alleen worden gebruikt met IR-afstandsbedieningen. Bluetooth-afstandsbedieningen (afstandsbedieningen die moeten worden gekoppeld) worden niet ondersteund.
- Zet de tv-luidspreker op **Ext. luidspreker** om deze functie te gebruiken.
- Fabrikanten ondersteunen deze functie:
Samsung, VIZIO, LG, Sony, Sharp, PHILIPS, PANASONIC, TOSHIBA, Hisense, RCA

Afstandsbediening tv aan/uit

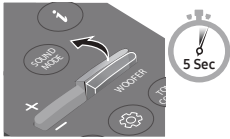
1. Zet de Soundbar uit.
2. Druk gedurende 5 seconden op de knop **WOOFER**.

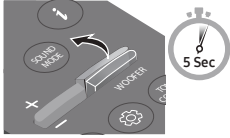
Elke keer dat u gedurende 5 seconden op de knop **WOOFER** drukt, schakelt de modus om in deze volgorde: **“Off-TV Remote”** (standaardmodus), **“Samsung-TV Remote”**, **“All-TV Remote”**.

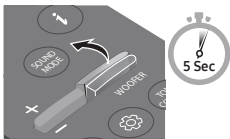
De status van het indicatielampje verandert elke keer dat de modus wordt gewijzigd, zoals hieronder weergegeven.

Knop op afstandsbediening	Led-lampje	Status
	Rood knippert X1  “Off-TV Remote” (Standaardmodus)	Schakel de afstandsbediening van de tv uit.
	Cyaan knippert X1  “Samsung-TV Remote”	Schakel de IR-afstandsbediening van een Samsung-tv in.
	Blauw knippert X1  “All-TV Remote”	Schakel de IR-afstandsbediening van een tv van derden in.

04 DE SOUNDBAR AANSLUITEN

De elektriciteit aansluiten

Gebruik de stroomcomponenten om de Soundbar op een stopcontact aan te sluiten in deze volgorde:

- Meer informatie over de vereiste elektriciteit en het stroomverbruik vindt u op het etiket op het product. (Etiket: onderkant van de hoofdeenheid van de Soundbar)
1. Sluit eerst het netsnoer aan op de lichtnetadapter.
Sluit de lichtnetadapter (met het netsnoer) aan op de Soundbar.
 2. Sluit het netsnoer aan op een stopcontact.

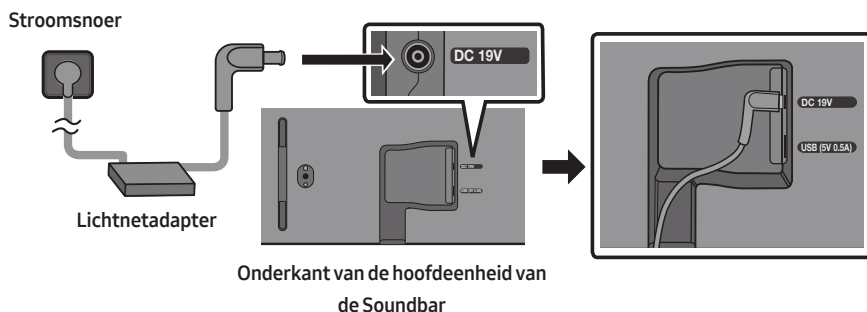

OPMERKINGEN

- Als u de stroomkabel uit het stopcontact haalt en er opnieuw insteekt wanneer het product ingeschakeld is, wordt de Soundbar automatisch ingeschakeld.
- Zorg ervoor dat de lichtnetadapter plat op een tafel of op de vloer ligt. Als u de lichtnetadapter zo plaatst dat deze met de ingang voor het netsnoer naar boven hangt, kunnen water of andere vreemde stoffen in de adapter terechtkomen waardoor de adapter niet meer naar behoren gaat werken.

De Samsung Wireless Rear Kit en Subwoofer met uw Soundbar verbinden

Breid uit naar echt draadloos surround-geluid door de draadloze set voor luidspreker achter van Samsung (SWA-9100S of SWA-9200S, afzonderlijk verkrijgbaar) en de draadloze subwoofer (SWA-W510, apart verkrijgbaar) aan te sluiten op uw Soundbar.

Raadpleeg de handleiding van de Samsung draadloze set voor luidspreker achter en de draadloze subwoofer voor uitgebreide informatie over verbindingen.

05 EEN BEDRADE VERBINDING NAAR DE TV GEBRUIKEN

Methode 1. Verbinden met een HDMI

⚠ LET OP

- Wanneer zowel de HDMI-kabel als de optische kabel zijn aangesloten, wordt eerst het HDMI-signaal ontvangen.
- Om de HDMI-kabel te verbinden tussen de tv en de Soundbar, moet u ervoor zorgen de met ARC gemarkeerde aansluitingen te verbinden. Anders wordt het tv-geluid mogelijk niet uitgevoerd.
- De aanbevolen kabel is **High Speed HDMI Cable with Ethernet**.

De tv verbinden die HDMI ARC (Audio Return Channel) ondersteunt

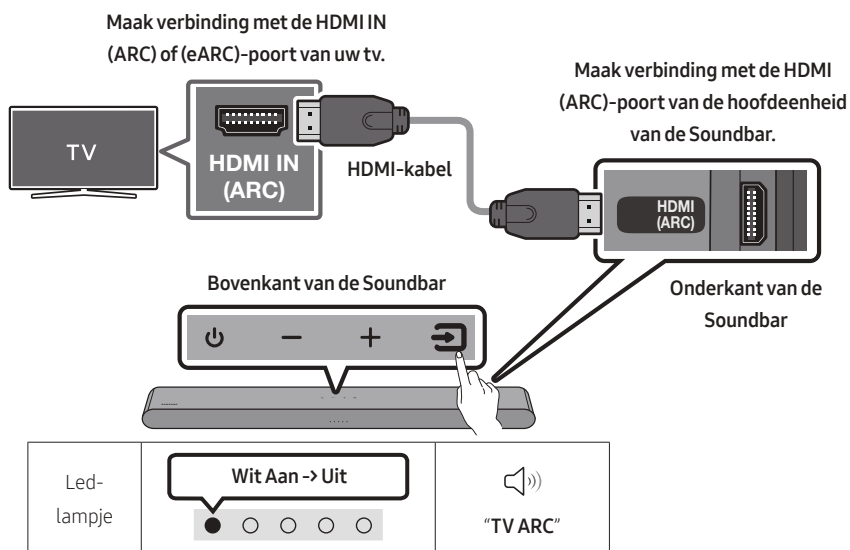

1. Als de Soundbar en tv uitgeschakeld zijn, sluit dan de HDMI-kabel aan zoals getoond in de afbeelding.
2. Schakel de Soundbar en tv in.
3. Het tv-geluid wordt uitgezonden vanaf de Soundbar.

- Wanneer het tv-geluid niet wordt uitgevoerd, drukt u op de knop  (**Bron**) op de bovenkant van de Soundbar of op de afstandsbediening, om de modus "**Digital Audio In**" te selecteren.
- Controleer de HDMI-kabelverbinding opnieuw als het geluid niet wordt uitgevoerd.
- Gebruik de volumeknoppen op de afstandsbediening van de tv om het volume van de Soundbar te wijzigen.

OPMERKINGEN

- Wanneer u de tv die HDMI ARC (Audio Return Channel) ondersteunt met de HDMI-kabel aansluit op de Soundbar, kunt u de digitale video- en audiogegevens doorsturen zonder een afzonderlijke optische kabel aan te sluiten.
- We bevelen u aan om indien mogelijk een kernloze HDMI-kabel te gebruiken. Als u een HDMI-kabel met kern gebruikt, gebruik er dan een met een diameter van minder dan 14 mm.
- Deze functie is niet beschikbaar als de HDMI-kabel ARC niet ondersteunt.
- Wanneer de audio in een uitzending gecodeerd is in Dolby Digital en de "Formaat van digitale geluidsuitvoer" op uw tv op PCM is ingesteld, raden we aan om de instelling in Dolby Digital te wijzigen. Wanneer de instelling op de tv is gewijzigd, zult u genieten van een betere geluidskwaliteit. (Het tv-menu kan andere woorden gebruiken voor Dolby Digital en PCM, afhankelijk van de tv-fabrikant.)

Methode 2. Verbinden met een optische kabel

Controlelijst vóór aansluiting

- Wanneer zowel de HDMI-kabel als de optische kabel zijn aangesloten, wordt eerst het HDMI-signaal ontvangen.
- Wanneer u een optische kabel gebruikt en de aansluitingen klepjes hebben, verwijder de klepjes dan eerst.

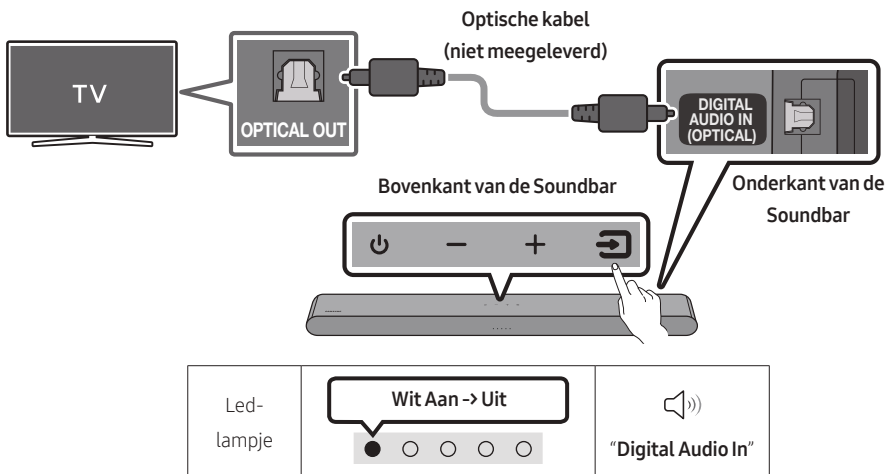

1. Als de tv en Soundbar uitgeschakeld zijn, sluit dan de **DIGITAL AUDIO IN (OPTICAL)**-poort op de Soundbar en de OPTICAL-uitvoerpoort op de tv aan met de optische kabel (niet meegeleverd), zoals op de afbeelding getoond.
2. Schakel de Soundbar en tv in.
3. Druk op de knop **Bron** op het bovenpaneel of op de afstandsbediening en selecteer vervolgens de knop "Digital Audio In"-modus.
4. Het tv-geluid wordt uitgezonden vanaf de Soundbar.

De functie Q-Symphony gebruiken

Voor Q-Symphony synchroniseert de Soundbar met een Samsung-tv om geluid via twee apparaten uit te voeren voor een optimaal surroundeffect. Wanneer de Soundbar is aangesloten, verschijnt het menu "TV+Soundbar" onder het menu **Geluidsuitvoer** van de tv. Selecteer het overeenstemmende menu.

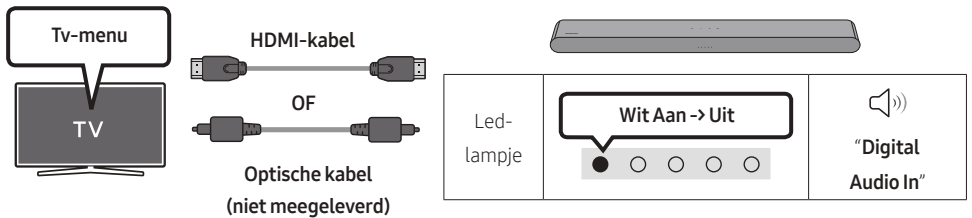

- Voorbeeld tv-menu: **TV + [AV] Soundbar Naam serie (HDMI)**

OPMERKINGEN

- Het kan werken met de codec die wordt ondersteund door de tv.
- Deze functie wordt alleen ondersteund wanneer de HDMI-kabel of Optische kabel (niet meegeleverd) is aangesloten.
- Het weergegeven bericht kan per tv-model verschillen.
- Deze functie is beschikbaar op sommige Samsung-tv's en sommige Soundbar-modellen.

06 EEN DRAADLOZE VERBINDING NAAR DE TV GEBRUIKEN

Verbinden via Bluetooth

Wanneer een Samsung-tv met Bluetooth is verbonden, kunt u stereogeluid beluisteren zonder gedoe met kabels.



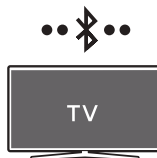

- Er kan slechts één Samsung-tv tegelijkertijd worden aangesloten.
- Een Samsung-tv die Bluetooth ondersteunt, kan worden aangesloten.

Controleer de specificaties van uw tv.



De eerste verbinding

1. Druk op de knop PAIR op de afstandsbediening van de Soundbar of druk op de knop (Bron) op de bovenkant van de Soundbar om naar de "Bluetooth"-modus te gaan..

Knop voor Bluetooth koppelen	Led-lampje	
 <p>OF</p> <p>In de "Bluetooth"-modus</p>  <p>5 Sec</p>	 <p>Rood → Groen → Blauw knipperend</p> <p>Koppelen</p>	 <p>Cyaan knippert X3</p> <p>Verbinding is voltooid</p> <ul style="list-style-type: none">• Tot de koppeling voltooid is, wijzigt de veelkleurige led achtereenvolgens als Rood → Groen → Blauw.
		<p>"Ready to connect via Bluetooth."</p>

2. Selecteer Bluetooth-modus op de Samsung-tv.
(vb. Start (🏠) → Menu → Instellingen (⚙️) → Alle instellingen (⚙️) → Geluidsuitvoer → Lijst met Bluetooth-luidsprekers → [AV] Soundbar S5B-Series (Bluetooth))
3. Selecteer "[AV] Soundbar S5B-Series" in de lijst op het scherm van de tv.
Een beschikbare Soundbar wordt met "**Koppelen vereist**" of "**Gekoppeld**" op de lijst met Bluetooth-apparaten van de tv vermeld. Om de Samsung-tv met de Soundbar te verbinden, selecteert u het bericht en brengt u vervolgens een verbinding tot stand.
4. U hoort nu het geluid van de Samsung-tv via de Soundbar.
 - Als er een verbindingslog tussen de Soundbar en Samsung-tv is, wordt de Soundbar automatisch verbonden door zijn modus in "**Bluetooth**" te wijzigen.

Als het apparaat geen verbinding tot stand kan brengen

- Als er een bestaande Soundbar (vb. [AV] Soundbar S5B-Series) in de lijst van luidsprekers op de Samsung-tv staat, wis die dan.
- Herhaal vervolgens de stappen 1 tot en met 3.

De Soundbar van de Samsung-tv loskoppelen

Druk op de knop  (Bron) op het bovenpaneel of op de afstandsbediening en selecteer een andere modus dan "Bluetooth".

- Loskoppelen duurt een tijdje omdat de Samsung-tv een respons van de Soundbar moet krijgen. (De vereiste tijd kan verschillen afhankelijk van het model van de Samsung-tv.)

TV Auto connect aan/uit

- Om de automatische Bluetooth-verbinding tussen de Soundbar en tv te annuleren, drukt u op de afstandsbediening gedurende 5 seconden op de knop **Links** in de status "Bluetooth Ready". (Schakelen tussen Aan → Uit)

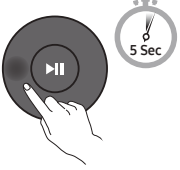
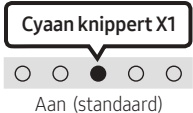
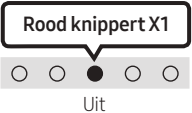
Knop links	Led-lampje	
		
Bluetooth Ready	Schakelaar Aan → Uit	

Opmerkingen over een Bluetooth-verbinding

- Plaats een nieuw apparaat binnen 1 m om een verbinding via Bluetooth-communicatie tot stand te brengen.
- Als u bij het verbinden met een Bluetooth-apparaat een pincode wordt gevraagd, voer dan <0000> in.
- In de Gereedstatus schakelt de Soundbar automatisch uit na 20 minuten.
- De Soundbar zoekt mogelijk niet naar Bluetooth of verbindt mogelijk niet correct in de volgende omstandigheden:
 - Als er zich een sterk elektrisch veld in de buurt van de Soundbar bevindt.
 - Als diverse Bluetooth-apparaten gelijktijdig met de Soundbar zijn gekoppeld.
 - Als het Bluetooth-apparaat is uitgeschakeld, niet op zijn plaats is of bij storingen.
- Elektronische apparaten kunnen radiostoring veroorzaken. Apparaten die elektromagnetische golven genereren houdt u uit de buurt van de hoofdeenheid van de Soundbar, bijv. magnetrons, draadloze LAN-apparaten, enz.

07 EEN EXTERN APPARAAT VERBINDEN

Verbinden met een optische kabel

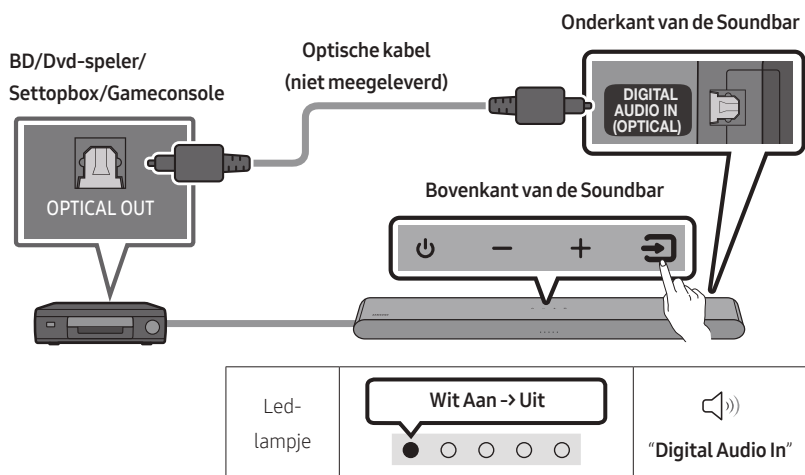

1. Als het externe apparaat en Soundbar uitgeschakeld zijn, sluit dan de **DIGITAL AUDIO IN (OPTICAL)**-poort op de Soundbar en de OPTICAL-uitvoerpoort op het externe apparaat aan met de optische kabel (niet meegeleverd), zoals op de afbeelding getoond.
2. Schakel de Soundbar en het externe apparaat in.
3. Selecteer de "**Digital Audio In**"-modus door op de knop  (**Bron**) op het bovenpaneel of op de afstandsbediening te drukken.
4. Het geluid van het externe apparaat wordt uitgezonden vanaf de Soundbar.

08 EEN USB-OPSLAGAPPARAAT AANSLUITEN

U kunt muziekbestanden op USB-opslagapparaten afspelen via de Soundbar.

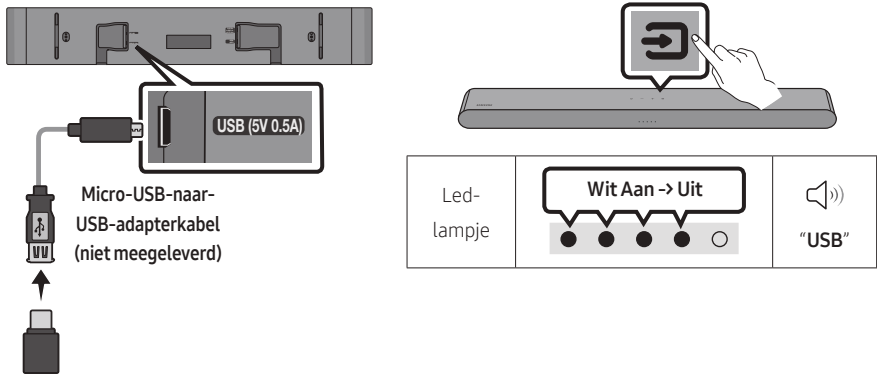

1. Sluit de Soundbar aan met de USB-stick met de USB-adapterkabel hierboven.
 - De Micro-USB-naar-USB-adapterkabel wordt afzonderlijk verkocht. Neem contact op met een Samsung servicecentrum of Samsung klantenservice om deze aan te schaffen.
2. Druk op de knop  (**Bron**) op de bovenkant of op de afstandsbediening en selecteer vervolgens de "USB"-modus.
3. Speel muziekbestanden van het USB-opslagapparaat af via de Soundbar.
 - De Soundbar wordt automatisch uitgeschakeld (Auto Power Down) als er gedurende meer dan 20 minuten geen USB-apparaat is verbonden.

Compatibiliteitslijst

Extensie	Codec	Samplingfrequentie	Bitrate
*.mp3	MPEG1 Layer2	32kHz ~ 48kHz	32 ~ 320kbps
	MPEG1 Layer3	32kHz ~ 48kHz	32 ~ 320kbps
	MPEG2 Layer3	16kHz ~ 24kHz	8 ~ 160kbps
	MPEG2.5 Layer3	8kHz ~ 12kHz	8 ~ 160kbps
*.wma	WMA7/8/9	32kHz ~ 48kHz	32 ~ 320kbps
*.ogg	Vorbis	32kHz ~ 48kHz	45 ~ 500kbps
*.aac *.m4a	AAC-LC (MPEG2/MPEG4 alleen audio)	32kHz ~ 48kHz	32 ~ 320kbps
*.wav	LPCM	32kHz ~ 192kHz	1024 ~ 9216kbps
*.flac	FLAC	32kHz ~ 192kHz	162 ~ 8100kbps
*.aiff	AIFF	32kHz ~ 192kHz	1024 ~ 9216kbps

- Als er te veel mappen (ongeveer 200) en bestanden (ongeveer 2000) zijn opgeslagen op het USB-apparaat, kan het even duren voordat de Soundbar toegang heeft tot die bestanden en ze kan afspelen.
- De Soundbar ondersteunt alleen USB-apparaten met FAT16 (~2GB)-, FAT32 (~2TB)- of NTFS (~2TB)-bestandssystemen.

09 EEN MOBIEL APPARAAT VERBINDEN

Verbinden via Bluetooth

Wanneer een mobiel apparaat met Bluetooth is verbonden, kunt u stereogeluid beluisteren zonder gedoe met kabels.



- Wanneer u een gekoppeld Bluetooth-apparaat verbindt met de uitgeschakelde Soundbar, wordt de Soundbar automatisch ingeschakeld.



Mobiel apparaat

De eerste verbinding

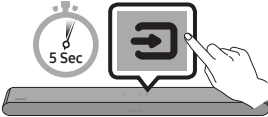
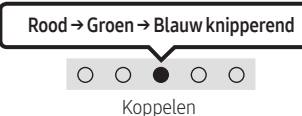
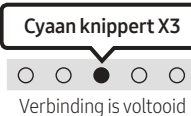
- Zorg er bij het verbinden op een nieuw Bluetooth-apparaat voor dat het apparaat zich binnen een afstand van 1 m bevindt.
1. Druk op de knop PAIR op de afstandsbediening van de Soundbar of druk op de knop (Bron) op de bovenkant van de Soundbar om naar de "Bluetooth"-modus te gaan..

Knop voor Bluetooth koppelen	Led-lampje	
 <p>OF</p> <p>In de "Bluetooth"-modus</p> 	 <p>Koppelen</p>	 <p>Verbinding is voltooid</p>
		"Ready to connect via Bluetooth."

2. Selecteer op uw apparaat "[AV] Samsung Soundbar S5B-Series" in de lijst die verschijnt.
3. Speel via de Soundbar muziekbestanden af vanaf het apparaat dat via Bluetooth verbonden is.

Als het apparaat geen verbinding kan maken

- Als er een bestaande Soundbar (bijv. "[AV] Samsung Soundbar S5B-Series") in de lijst van luidsprekers op het mobiele apparaat staat, wis die dan.
- Herhaal vervolgens stappen 1 en 2.

Opmerkingen over een Bluetooth-verbinding

- Plaats een nieuw apparaat binnen 1 m om een verbinding via Bluetooth-communicatie tot stand te brengen.
- Als u bij het verbinden met een Bluetooth-apparaat een pincode wordt gevraagd, voer dan <0000> in.
- In de Gereedstatus schakelt de Soundbar automatisch uit na 20 minuten.
- De Soundbar zoekt mogelijk niet naar Bluetooth of verbindt mogelijk niet correct in de volgende omstandigheden:
 - Als er zich een sterk elektrisch veld in de buurt van de Soundbar bevindt.
 - Als diverse Bluetooth-apparaten gelijktijdig met de Soundbar zijn gekoppeld.
 - Als het Bluetooth-apparaat is uitgeschakeld, niet op zijn plaats is of bij storingen.
- Elektronische apparaten kunnen radiostoring veroorzaken. Apparaten die elektromagnetische golven genereren houdt u uit de buurt van de hoofdeenheid van de Soundbar, bijv. magnetrons, draadloze LAN-apparaten, enz.
- De Soundbar ondersteunt SBC-gegevens (44,1 kHz, 48 kHz).
- Maak alleen verbinding met een Bluetooth-apparaat dat de functie A2DP (AV) ondersteunt.
- U kunt de Soundbar niet verbinden met een Bluetooth-apparaat dat alleen de HF-functie (handsfree) ondersteunt.
- Wanneer u de Soundbar verbindt met een Bluetooth-apparaat, plaatst u ze zo dicht mogelijk bij elkaar.
- Hoe verder de Soundbar en het Bluetooth-apparaat van elkaar verwijderd zijn, hoe lager de geluidskwaliteit wordt. De Bluetooth-verbinding kan verbroken worden wanneer de apparaten zich buiten het effectieve bereik bevinden.
- De Bluetooth-verbinding werkt mogelijk niet naar behoren in gebieden met slechte ontvangst.
- Onder de volgende omstandigheden kan er ruis of storingen optreden in een Bluetooth-apparaat:
 - Wanneer het lichaam in contact staat met de signaaltransceiver op het Bluetooth-apparaat of de Soundbar.
 - In hoeken of wanneer er een obstakel in de buurt is, zoals een muur of scheidingswand, waar elektrische veranderingen kunnen optreden.
 - Bij blootstelling aan radiostoringen door andere producten die op hetzelfde frequentiebereik werken, zoals medische apparatuur, magnetrons en draadloze LAN-apparaten.
 - Obstakels zoals deuren en muren kunnen de geluidskwaliteit nog steeds beïnvloeden, zelfs wanneer de apparaten zich binnen het effectieve bereik bevinden.
- Let op: uw Soundbar kan niet worden gekoppeld met andere Bluetooth-apparaten terwijl u de Bluetooth-optie gebruikt.
- Dit draadloze apparaat kan elektrische interventie veroorzaken tijdens het gebruik.

Bluetooth Power aan/uit

Als de Bluetooth Power Aan-functie is ingeschakeld en de hoofdeenheid uit staat, wordt de hoofdeenheid automatisch ingeschakeld als een eerder gekoppeld Bluetooth-apparaat probeert om een koppeling met de Soundbar tot stand te brengen.

1. Houd de **SOUND MODE**-knop langer dan 5 seconden ingedrukt terwijl de Soundbar is ingeschakeld.
2. Het gekleurde indicatielampje op de Soundbar knippert "**Cyaan**".

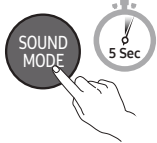
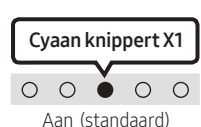
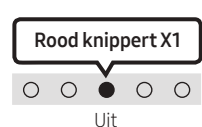
SOUND MODE-knop	Led-lampje	
	 <p>Aan (standaard)</p>	 <p>Uit</p>
Bluetooth Power aan/uit	Schakelaar Aan → Uit	

Het Bluetooth-apparaat loskoppelen van een Soundbar

U kunt de verbinding tussen het Bluetooth-apparaat en Soundbar verbreken. Raadpleeg de gebruiksaanwijzing van het Bluetooth-apparaat voor instructies.

- De verbinding met Soundbar wordt verbroken.
- Als de Soundbar is losgekoppeld van het Bluetooth-apparaat, knippert het gekleurde indicatielampje op de Soundbar drie keer "**Rood**".

De verbinding tussen de Soundbar en het Bluetooth-apparaat verbreken

Druk op de knop  (**Bron**) op het bovenpaneel of op de afstandsbediening en selecteer een andere modus dan "**Bluetooth**".

- Loskoppelen duurt een tijdje omdat het Bluetooth-apparaat een respons van de Soundbar moet krijgen. (De loskoppeltijd kan verschillen, afhankelijk van het Bluetooth-apparaat).

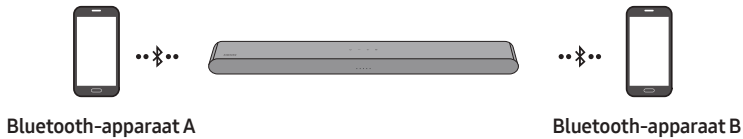

Bluetooth-multiverbinding

De Soundbar kan met 2 Bluetooth-apparaten tegelijk worden verbonden.



TV Auto connect aan/uit

1. Houd de knop  PAIR op de afstandsbediening langer dan 5 seconden ingedrukt terwijl de Soundbar is uitgeschakeld.
2. Het gekleurde indicatielampje op de Soundbar knippert "Cyaan".

Knop voor Bluetooth koppelen	Led-lampje	
<p>Wanneer in stand-by-modus</p> 	<p>Cyaan knippert X1</p>  <p>Multiverbinding Aan (standaard)</p>	<p>Rood knippert X1</p>  <p>Multiverbinding Uit</p>

3. Verbind de Soundbar met maximaal twee Bluetooth-apparaten. (Zie pagina 26)
4. Speel muziek af vanaf een van de aangesloten Bluetooth-apparaten terwijl twee apparaten verbonden zijn.
5. Als er muziek wordt afgespeeld van Bluetooth-apparaat "B" terwijl muziek van apparaat "A" aan het afspelen is, wordt de muziek van apparaat "B" gestart en wordt de muziek die afspeelt van apparaat "A" automatisch gestopt/gepauzeerd.
6. In versies vóór AVRCP V1.4 kan de schakeltijd van het apparaat dat muziek afspeelt, vertraagd zijn.

Meerdere Bluetooth-koppelingen

Meerdere apparaten aan de Soundbar koppelen

1. Zet de Soundbar aan.
2. Alleen in "Bluetooth"-modus, houd de  (Bron)-knop bovenop de Soundbar langer dan 5 seconden ingedrukt. De Soundbar gaat naar de modus "Bluetooth Pairing". Vervolgens schakelt u op het Bluetooth-apparaat de Bluetooth-functie in en selecteert u de Soundbar in de lijst met beschikbare apparaten. De Soundbar maakt automatisch verbinding met het Bluetooth-apparaat.
3. Een 2e Bluetooth-apparaat kan op dezelfde manier worden gekoppeld en verbonden met de Soundbar. Als u een 3e apparaat probeert te verbinden, verbreekt de Bluetooth-verbinding met een verbonden apparaat dat geen audio afspeelt. Dit apparaat is echter nog steeds gekoppeld aan de Soundbar.
4. Met dezelfde methode kunt u maximaal 8 Bluetooth-apparaten koppelen, maar alleen de laatste 2 apparaten blijven tegelijkertijd verbonden met de Soundbar.

OPMERKINGEN

- Verbind de Soundbar met maximaal twee Bluetooth-apparaten.
- Speel muziek af vanaf een van de aangesloten Bluetooth-apparaten terwijl twee apparaten verbonden zijn.
- Als er muziek wordt afgespeeld op Bluetooth-apparaat “B” terwijl er muziek op apparaat “A” aan het afspelen is, wordt de muziek van apparaat “B” gestart en wordt de muziek die afspeelt op apparaat “A” automatisch gestopt/gepauzeerd.
- In versies vóór AVRCP V1.4 kan de omschakeltijd van het apparaat dat muziek afspeelt, worden vertraagd.
- Het apparaat kan geschakeld worden door een melding of wekker op sommige apparaten.
- Sommige apparaten ondersteunen geen multiverbinding via Bluetooth.
- **“Bluetooth Pairing”**-modus stopt wanneer er niet binnen 3 minuten een apparaat wordt gekoppeld.
- Schakelen tussen apparaten kan op sommige apps ongeveer 7 seconden duren.
- Als u probeert een 3e Bluetooth-apparaat te verbinden, wordt de verbinding met apparaat A of B verbroken. (Een apparaat dat op dat moment niet aan het afspelen is, wordt losgekoppeld.)
- Er kunnen slechts 1 Samsung-tv of 2 Bluetooth-apparaten tegelijkertijd met de Soundbar verbonden zijn.
- De Soundbar wordt losgekoppeld van Bluetooth-apparaten als het een verbindingsverzoek ontvangt van een Samsung-tv.

Tap Sound gebruiken

Tik met uw mobiele apparaat op de Soundbar om het geluid van uw mobiele apparaat af te spelen via de Soundbar.

- Afhankelijk van het mobiele apparaat wordt deze functie mogelijk niet ondersteund.
- Deze functie is alleen compatibel met mobiele Samsung-apparaten met Android 8.1 of nieuwer.

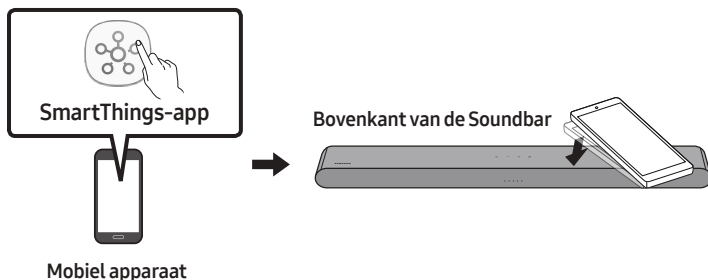

1. Schakel de functie **Tap Sound** in op uw mobiele apparaat.
 - Zie "**De Tap Sound-functie inschakelen**" hieronder voor meer informatie over hoe u de functie inschakelt.
2. Tik met het mobiele apparaat op de Soundbar. Selecteer "**Nu starten**" in het weergegeven berichtvenster. Via Bluetooth wordt een verbinding tot stand gebracht tussen het mobiele apparaat en de Soundbar.
3. Speel het geluid van uw mobiele apparaat af via de Soundbar.
 - Deze functie verbindt een mobiel apparaat via Bluetooth met de Soundbar door trillingen te detecteren die optreden wanneer het apparaat de Soundbar aanraakt.
 - Tik met uw mobiele apparaat niet op een scherpe hoek van de Soundbar. De Soundbar of uw mobiele apparaat kan bekrast of beschadigd raken.
 - Het wordt aanbevolen om een hoesje te gebruiken voor uw mobiele apparaat. Tik zacht op het brede gebied van het bovenste deel van de Soundbar, zonder te veel kracht te gebruiken.
 - Update de **SmartThings**-app naar de nieuwste versie om deze functie te gebruiken. Afhankelijk van het versie van de app wordt de functie mogelijk niet ondersteund.

De Tap Sound-functie inschakelen

Gebruik de **SmartThings**-app om de functie **Tap View, Tap Sound** in te schakelen.

1. Open de **SmartThings**-app op het mobiele apparaat.
2. Selecteer (☰ → ⚙️) op het scherm van de **SmartThings**-app op het mobiele apparaat.
3. Stel "**Tap View, Tap Sound**" in op Aan zodat de functie werkt wanneer een mobiel apparaat in de buurt van de Soundbar komt.

OPMERKINGEN

- Wanneer het mobiele apparaat in de energiebesparende modus staat, werkt de functie **Tap Sound** niet.
- De functie **Tap Sound** werkt mogelijk niet als er apparaten in de buurt van de Soundbar zijn die radiostoring veroorzaken, zoals elektrische apparaten. Zorg ervoor dat apparaten die radiostoring kunnen veroorzaken op voldoende afstand van de Soundbar worden geplaatst.

10 DE WANDMONTAGE INSTALLEREN

Vorzorgsmaatregelen bij de installatie

- Installeer uitsluitend op een verticale wand.
- Installeer niet op een plaats met hoge temperaturen en een hoge luchtvochtigheidsgraad.
- Controleer of de wand voldoende sterk is om het gewicht van het product te ondersteunen. Als dat niet het geval is, versterk de wand dan of kies een andere installatieplaats.
- Koop en gebruik de bevestigingsschroeven of verankeringen die geschikt zijn voor uw type wand (gipsplaat, ijzeren wand, hout enz.). Bevestig indien mogelijk de ondersteuningsschroeven in muurtapeinden.
- Koop wandmontageschroeven volgens het type en de dikte van de wand waarop u de Soundbar wilt monteren.
 - Diameter: M5
 - Lengte: 35 mm of langer aanbevolen.
- Sluit kabels van het toestel op externe apparaten aan voordat u de Soundbar aan de wand monteert.
- Zorg ervoor dat het toestel is uitgeschakeld en de stekker uit het stopcontact is voordat u het installeert. Anders kan dit leiden tot een elektrische schok.

Componenten voor wandmontage



Wandmontagegids



Schroefhouder

Schroef



Steun wandmontage

1. Plaats de **Wandmontagegids** tegen het wandoppervlak.
 - De **Wandmontagegids** moet waterpas zijn.
 - Als uw tv aan de wand gemonteerd is, installeer de Soundbar dan ten minste 5 cm onder de tv.

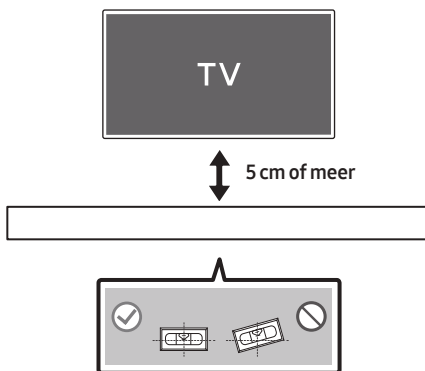

2. Lijn de **Centrale lijn van de wandmontagegids** uit met het midden van uw tv (als u de Soundbar onder uw tv monteert) en bevestig vervolgens de **Wandmontagegids** op de wand met behulp van tape.

- Als u de Soundbar niet onder een tv monteert, plaats dan de **Centrale Lijn** in het midden van het installatiegebied.

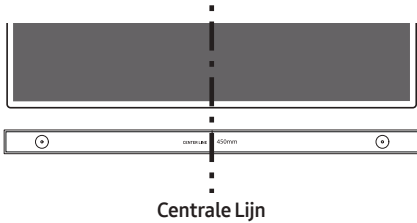

3. Markeer met een pen de posities van de gaten en verwijder de **Wandmontagegids**.

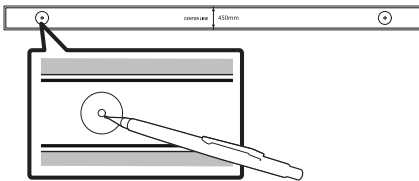

4. Boor met behulp van een geschikt boorijzer een gat in de muur bij elke markering.

- Als de markeringen niet overeenkomen met de posities van de bouten, zorg er dan voor dat u geschikte steunen in de gaten plaatst voordat u de schroefsteunen bevestigt. Als u steunen gebruikt, zorg er dan voor dat de gaten die u boort groot genoeg zijn voor de steunen die u gebruikt.

5. Duw een schroef (niet meegeleverd) door elke **Schroefhouder** en draai de schroef stevig aan in het gat.

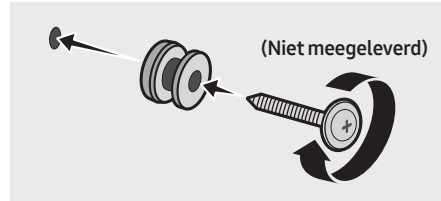

6. Installeer de 2 **Steun muurmontage** in de juiste richting onderaan de Soundbar met behulp van 2 **Schroeven**.

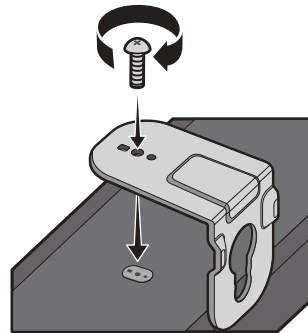

- Bij het monteren moet u ervoor zorgen dat het ophangingsonderdeel van de **Steun muurmontage** zich achter de achterkant van de Soundbar bevinden.

Achterkant van de Soundbar

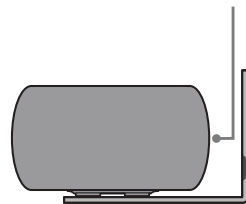

Rechteruiteinde van de Soundbar

7. Installeer de Soundbar met de bijgeleverde **Steun muurmontage** door de **Steun muurmontage** aan de **Schroefhouders** op de wand te hangen.

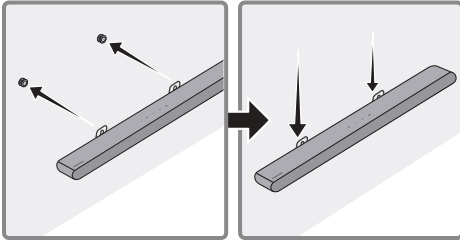

8. Schuif de Soundbar omlaag zoals hieronder weergegeven zodat de **Steun muurmontage** stevig op de **Schroefhouder** rusten.
- Plaats de **Schroefhouder** in het brede (onderste) gedeelte van de **Steun muurmontage** en schuif vervolgens de **Steun muurmontage** omlaag zodat de **Steun muurmontage** stevig op de **Schroefhouder** rusten.

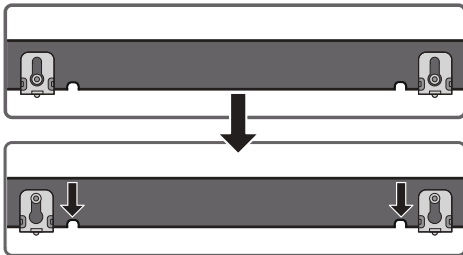

11 DE SOUNDBAR INSTALLEREN VOOR DE TV

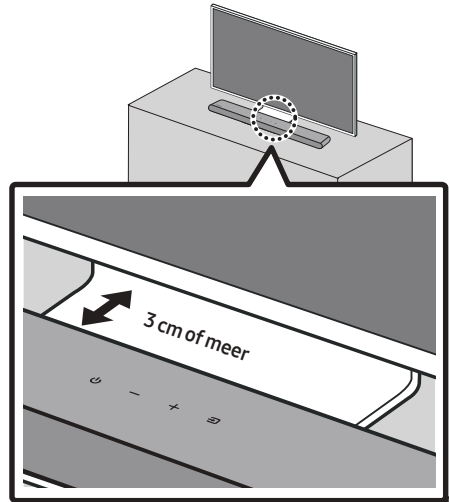

Installeer het midden van de Soundbar in het midden van de tv zoals getoond in de afbeelding. Plaats de Soundbar op ten minste 3 cm afstand van de tv.

OPMERKINGEN

- Zorg ervoor dat de Soundbar op een vlakke en stevige ondergrond staat.
- Onvoldoende afstand tot de tv kan leiden tot problemen met het geluid.

12 SOFTWARE-UPDATE

Belangrijk: Na het upgraden worden de oorspronkelijke instellingen behouden.

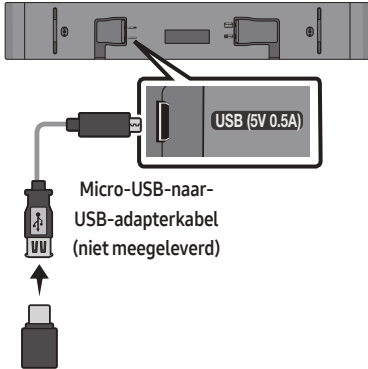

1. Sluit een USB-geheugenstick aan op de USB-poort van uw computer.
Belangrijk: Controleer of er geen muziekbestanden op de USB-geheugenstick staan. Hierdoor kan het updaten van de firmware mislukken.
2. Ga naar (samsung.com) → selecteer Modelnummer invoeren en voer het model van uw Soundbar in. Selecteer handleidingen en downloads, en download het nieuwste softwarebestand.
3. Sla de gedownloade software op een USB-geheugenstick op en selecteer "Hier uitpakken" om de map te uit te pakken.
4. Schakel de Soundbar in en plaats de USB-geheugenstick met daarop de software-update aan op de vrouwelijke poort van een micro-USB-adapterkabel. Sluit de kabel aan op de **USB**-poort van de Soundbar.

5. Steek de USB in de Soundbar en schakel over naar USB-bron, de software wordt automatisch bijgewerkt, de update is binnen 2 minuten voltooid. Tijdens het updateproces gaan de 5 LED's in een lus knipperen, vervolgens worden de 5 LED's allemaal helderwit en ten slotte gaan de 5 LED's weer in een lus knipperen. Wanneer de update klaar is, knippert het cyaankleurige indicatielampje 3 keer, en de Soundbar start automatisch opnieuw op.

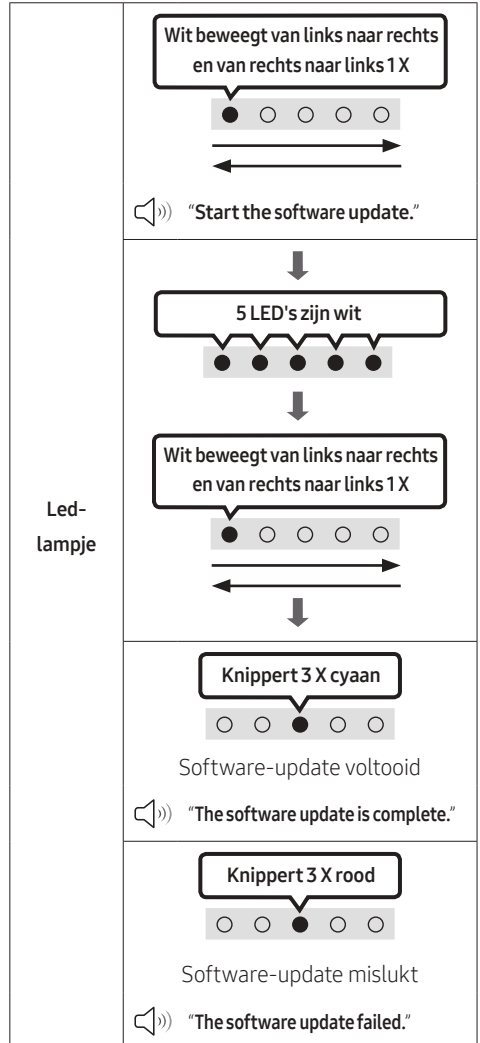

- Dit product heeft een functie DUAL BOOT. Als het updaten van de firmware is mislukt, kunt u de firmware opnieuw updaten.

Als de reeks leds niet knippert

1. Schakel de Soundbar uit, koppel het opslagapparaat met de updatebestanden los en sluit het apparaat vervolgens weer aan op de **USB**-poort van de Soundbar.
2. Verwijder de stroomkabel van de Soundbar, sluit deze weer aan en zet de Soundbar aan.

OPMERKINGEN

- Het updaten van firmware werkt mogelijk niet goed als audiobestanden die worden ondersteund door de Soundbar zijn opgeslagen op het opslagapparaat.
- Verwijder de Soundbar niet uit het stopcontact en verwijder het USB-apparaat niet terwijl de updates worden toegepast. De hoofdeenheid wordt automatisch uitgeschakeld nadat de firmwareupdate voltooid is.
- Na het upgraden worden de oorspronkelijke instellingen behouden. (inclusief volume, geluidsveld, enz.)
 - Wanneer de firmware-update is voltooid, schakelt de Soundbar automatisch in en komt Voice UI er uit. Als de software-update mislukt, controleert u of de USB-stick defect is.
- Gebruikers met Mac OS moeten MS-DOS (FAT) gebruiken als indeling voor de USB-stick.
- Updaten via USB is mogelijk niet beschikbaar, afhankelijk van de fabrikant van het opslagapparaat.

Reset

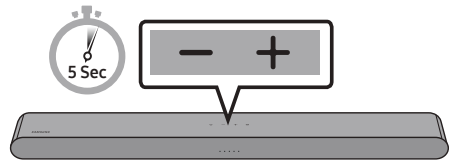

Druk met de Soundbar ten minste 5 seconden op beide **- + (Volume)**-knoppen tegelijk. De weergave van de LED wijzigt zoals hieronder getoond en vervolgens wordt de Soundbar gereset.

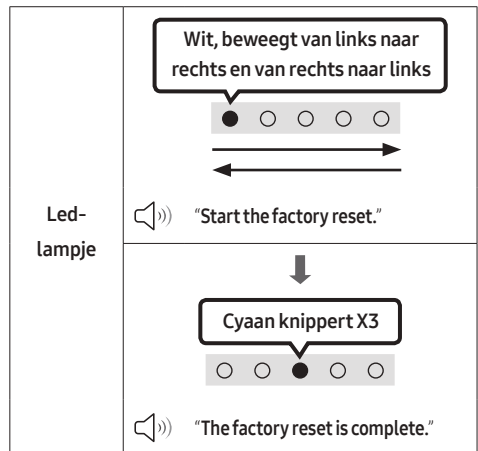

⚠ LET OP

- Alle instellingen van de Soundbar zijn gereset. Voer dit alleen uit wanneer een reset vereist is.

13 PROBLEEMOPLOSSING

Alvorens assistentie te zoeken, controleer het volgende.

Soundbar gaat niet aan.

- Controleer of de stroomkabel van de Soundbar goed in het stopcontact zit.

Soundbar werkt onregelmatig.

- Steek de stroomkabel opnieuw in het stopcontact nadat u hem eruit hebt gehaald.
- Schakel het externe apparaat uit en weer in, en probeer het opnieuw.
- Als er geen signaal is, schakelt de Soundbar automatisch uit na een bepaalde tijdsperiode. Schakel het toestel in. (Zie pagina 9.)

Afstandsbediening werkt niet.

- Wijs met de afstandsbediening direct naar de Soundbar.
- Vervang de batterijen door nieuwe.



Soundbar geeft geen geluid.

- Het volume van de Soundbar is te laag of gedempt. Pas het volume aan.
- Als een extern apparaat (STB, Bluetooth-apparaat, mobiel apparaat enz.) aangesloten is, pas dan het volume van het externe apparaat aan.
- Selecteer Soundbar voor de geluidsuitvoer van de tv. (Samsung-tv: Start (🏠) → Menu → Instellingen (⚙️) → Alle instellingen (⚙️) → Geluid → Geluidsuitvoer → Soundbar selecteren)
- De kabelverbinding met de Soundbar mag niet los zitten. Verwijder de kabel en sluit hem opnieuw aan.
- Verwijder het netsnoer volledig, sluit hem opnieuw aan en schakel de stroom in.
- Start het product en probeer opnieuw. (Zie pagina 36.)

Als de tv niet via HDMI (ARC) is verbonden.

- Controleer of de HDMI-kabel correct op de ARC-aansluiting is aangesloten. (Zie pagina 17.)
- De verbinding is misschien niet mogelijk wegens het aangesloten externe apparaat (settopbox, gamemachine enz.). Verbind de Soundbar rechtstreeks.
- HDMI-CEC wordt mogelijk niet geactiveerd op de tv. Schakel de CEC op het tv-menu in. (Samsung-tv: Start (🏠) → Menu → Instellingen (⚙️) → Alle instellingen (⚙️) → Verbinding → Beheer externe apparaten → Anynet+ (HDMI-CEC) AAN)

Soundbar kan geen verbinding maken via Bluetooth.

- Schakel bij het verbinden met een nieuw apparaat naar Bluetooth-koppeling voor een verbinding. (Druk op de knop  PAIR op de afstandsbediening of druk gedurende ten minste 5 seconden op de knop  (Bron) op de behuizing.)
- Als de Soundbar is verbonden met een ander apparaat, koppelt u dat apparaat eerst los om het apparaat over te schakelen.
- Verbind opnieuw nadat u de lijst met Bluetooth-luidsprekers hebt verwijderd op het te verbinden apparaat. (Samsung-tv: Start (🏠) → Menu → Instellingen (⚙️) → Alle instellingen (⚙️) → Geluid → Geluidsuitvoer → Lijst met Bluetooth-luidsprekers)
- Verwijder de stekker, sluit deze opnieuw aan en probeer het opnieuw.
- Start het product en probeer opnieuw. (Zie pagina 36.)

Geluid valt weg wanneer verbonden via Bluetooth.

- Als uw apparaat dat verbonden is via Bluetooth zich te ver van de Soundbar bevindt, kan het geluid soms wegvallen. Verplaats het apparaat dichterbij de Soundbar toe.
- Als een deel van uw lichaam in contact is met de Bluetooth-zendontvanger of het product is geïnstalleerd op een metalen meubel, kan het geluid wegvallen. Controleer de installatieomgeving en gebruiksomstandigheden.

Bluetooth-multiverbinding werkt niet.

- Als de tv is aangesloten op de Soundbar, kan Bluetooth-multiverbinding mogelijk niet werken. Koppel de Soundbar los van de tv en probeer het opnieuw.
- Controleer of de instelling Bluetooth-multiverbinding is ingeschakeld. (Ga naar de paragraaf "**Soundbar kan geen verbinding maken via Bluetooth.**")
- Koppel het apparaat los dat momenteel aan het afspelen is, koppel met het apparaat dat u wilt verbinden en verbind het vorige apparaat opnieuw.
- Als het geluid niet hoorbaar is, zelfs na een juiste verbinding, ga naar de paragraaf "**Geluid valt weg wanneer verbonden via Bluetooth.**"

Soundbar wordt niet automatisch met de tv ingeschakeld.

- Als u de Soundbar uitschakelt tijdens het kijken naar de tv, wordt de stroomsynchronisatie met de tv uitgeschakeld. Schakel eerst de tv uit.

14 LICENTIE



Manufactured under license from Dolby Laboratories. Dolby, Dolby Audio and the double-D symbol are trademarks of Dolby Laboratories Licensing Corporation.

* Dit product ondersteunt geen Dolby Atmos®.



For DTS patents, see <http://patents.dts.com>. Manufactured under license from DTS, Inc. (for companies headquartered in the U.S./Japan/Taiwan) or under license from DTS Licensing Limited (for all other companies). DTS, Digital Surround, and the DTS logo are registered trademarks or trademarks of DTS, Inc. in the United States and other countries. © 2021 DTS, Inc. ALL RIGHTS RESERVED.



The terms HDMI and HDMI High-Definition Multimedia Interface, and the HDMI Logo are trademarks or registered trademarks of HDMI Licensing Administrator, Inc. in the United States and other countries.



The Bluetooth® word mark and logos are registered trademarks owned by Bluetooth SIG, Inc. and any use of such marks by Samsung Electronics Co., Ltd. is under license. Other trademarks and trade names are those of their respective owners.



[ENERGY STAR]

ENERGY STAR qualified model only

- Your Samsung product is ENERGY STAR qualified in its factory default setting. Change to certain features, settings and functionality in this product can change the power consumption, possibly beyond the limits required for ENERGY STAR qualification.
- Environmental Protection Agency and Department of Energy. ENERGY STAR is a joint program of the Government agencies, designed to promote energy efficient products and practices.

Refer to www.energystar.gov for more information of the ENERGY STAR Program.

ENERGY STAR qualified model only (Applicable to Thin Client models only)

As an ENERGY STAR® Partner, SAMSUNG has determined that this product meets the ENERGY STAR® guidelines for energy efficiency.

- The ENERGY STAR Program has been to reduced greenhouse gas emissions and save energy through voluntary labeling.
- Power management setting of this product have been enabled by default, and have various timing setting from 1 minutes to 5 hours.
- The product can wake with a button press on the chassis from sleep mode.

ENERGY STAR qualified model only (The other models)

- As an ENERGY STAR Partner, Samsung has determined that this product or product models meets the ENERGY STAR guideline for energy efficiency.
-

15 KENNISGEVING OPEN SOURCE- LICENTIE

Neem contact op met Samsung Open Source (<http://opensource.samsung.com>) voor vragen en verzoeken over open source

16 BELANGRIJKE OPMERKING OVER SERVICE

- De afbeeldingen en illustraties in deze gebruiksaanwijzing dienen slechts te referentie en kunnen afwijken van hoe het apparaat er in werkelijkheid uitziet.
- In de volgende gevallen kunnen administratiekosten in rekening worden gebracht:
 - (a) een technicus komt bij u langs maar de speler vertoont geen gebreken (u hebt blijkbaar deze gebruiksaanwijzing niet gelezen).
 - (b) u brengt het product naar een reparatiecentrum maar het product vertoont geen gebreken (u hebt blijkbaar deze gebruiksaanwijzing niet gelezen).
- U wordt op de hoogte gesteld van deze administratiekosten voordat een dergelijke reparatie of bezoek wordt uitgevoerd.

17 SPECIFICATIES EN HANDLEIDING

Specificaties

Modelnaam	HW-S50B
USB	5V/0,5A
Gewicht	2,4 kg
Afmetingen (B X H X D)	670,0 x 62,3 x 105,0 mm
Temperatuurbereik voor gebruik	+5°C - +35°C
Vochtigheidspercentage voor gebruik	10 % - 75 %
VERSTERKER Uitvoervermogen	(30W x 2) + (30W x 2) + 20W
Ondersteunde speelindelingen DTS, Dolby® Digital (DTS virtueel surround wordt afgespeeld in DTS-formaat.)	LPCM 2ch, Dolby Audio™ (supporting Dolby® Digital), DTS, DTS Virtual:X
UITGANGSVERMOGEN DRAADLOOS APPARAAT	Het zendvermogen is 9 dBm.
Algemeen elektriciteitsverbruik in de stand-by-stand (W)	0,5W
Bluetooth Manier om poort te deactiveren	Houd de SOUND MODE -knop gedurende meer dan 5 seconden ingedrukt om de functie Bluetooth Power uit te schakelen.

OPMERKINGEN

- Samsung Electronics Co., Ltd behoudt zich het recht voor de specificaties zonder voorafgaande waarschuwing te wijzigen.
- Gewicht en afmetingen zijn bij benadering.

Hierbij verklaart Samsung dat deze radioapparatuur voldoet aan Richtlijn 2014/53/EC en de relevante wettelijke voorschriften van het VK.

De volledige tekst van de conformiteitsverklaring is beschikbaar op het volgende internetadres: <http://www.samsung.com>. Ga naar Ondersteuning en voer de naam van het model in.

Deze apparatuur mag in alle EU-landen en in het VK worden gebruikt.



[Correcte behandeling van een gebruikte accu uit dit product]

(Van toepassing in landen waar afval gescheiden wordt ingezameld)

Dit merkteken op de accu, handleiding of verpakking geeft aan dat de accu in dit product aan het einde van de levensduur niet samen met ander huishoudelijk afval mag worden weggegooid. De chemische symbolen Hg, Cd of Pb geven aan dat het kwik-, cadmium- of loodgehalte in de accu hoger is dan de referentieniveaus in de Richtlijn 2006/66/EC.

Indien de gebruikte accu niet op de juiste wijze wordt behandeld, kunnen deze stoffen schadelijk zijn voor de gezondheid van mensen of het milieu.

Ter bescherming van de natuurlijke hulpbronnen en ter bevordering van het hergebruik van materialen, verzoeken wij u afgedankte accu's en batterijen te scheiden van andere soorten afval en voor recycling aan te bieden bij het gratis inzamelingsstelsel voor accu's en batterijen in uw omgeving.



Correcte verwijdering van dit product (elektrische & elektronische afvalapparatuur)

(Van toepassing in landen waar afval gescheiden wordt ingezameld)

Dit merkteken op het product, de accessoires of het informatiemateriaal duidt erop dat het product en zijn elektronische accessoires (bv. lader, headset, USB-kabel) niet met ander huishoudelijk afval verwijderd mogen worden aan het einde van hun gebruiksduur. Om mogelijke schade aan het milieu of de menselijke gezondheid door ongecontroleerde afvalverwijdering te voorkomen, moet u deze artikelen van andere soorten afval scheiden en op een verantwoorde manier recyclen, zodat het duurzame hergebruik van materiaalbronnen wordt bevorderd.

Huishoudelijke gebruikers moeten contact opnemen met de winkel waar ze dit product hebben gekocht of met de gemeente waar ze wonen om te vernemen waar en hoe ze deze artikelen milieuvriendelijk kunnen laten recyclen.

Zakelijke gebruikers moeten contact opnemen met hun leverancier en de algemene voorwaarden van de koopovereenkomst nalezen. Dit product en zijn elektronische accessoires mogen niet met ander bedrijfsafval voor verwijdering worden gemengd.

Meer informatie over de milieuverplichtingen van Samsung en productspecifieke regelgevende verplichtingen zoals REACH, WEEE, batterijen, vindt u op:

www.samsung.com/uk/aboutsamsung/sustainability/environment/our-commitment/data/

VERORDENING (EU) 2019/1782 VAN DE COMMISSIE









Eisen inzake ecologisch ontwerp voor externe stroomvoorzieningen :

www.samsung.com/global/ecodesign_component

SICHERHEITSINFORMATIONEN

HINWEISE ZUR SICHERHEIT

ZUR VERMEIDUNG VON STROMSCHLÄGEN DARF DIESES GERÄT NICHT GEÖFFNET WERDEN. ES ENTHÄLT KEINE BAUTEILE, DIE VOM BENUTZER GEWARTET ODER REPARIERT WERDEN KÖNNEN. WARTUNGS- UND REPARATURARBEITEN DÜRFEN NUR VON FACHPERSONAL AUSGEFÜHRT WERDEN. In der nachstehenden Tabelle finden Sie eine Erklärung zu Symbolen, die sich möglicherweise auf Ihrem Samsung-Produkt befinden.

	<div style="text-align: center;"> <p>ACHTUNG</p> <p>GEFAHR ELEKTRISCHER SCHLÄGE! GERÄT NICHT ÖFFNEN!</p> </div> 
	<p>Dieses Symbol zeigt an, dass im Inneren Hochspannung vorhanden ist. Es ist gefährlich, Teile im Inneren dieses Bildschirms zu berühren.</p>
	<p>Dieses Symbol weist darauf hin, dass diesem Gerät wichtige Anweisungen zum Betrieb und zur Wartung beigelegt sind.</p>
	<p>Produkt der Klasse-II: Dieses Symbol zeigt an, dass das Gerät keinen elektrischen Erdungsanschluss (Masse) benötigt. Wenn dieses Symbol bei einem Produkt mit Netzkabel nicht vorhanden ist, MUSS das Produkt zuverlässig mit einem Schutzleiter (Erde) verbunden sein.</p>
	<p>Wechselspannung: Dieses Symbol zeigt an, dass es sich bei der mit diesem Symbol gekennzeichneten Nennspannung um eine Wechselspannung handelt.</p>
	<p>Gleichspannung: Dieses Symbol zeigt an, dass es sich bei der mit diesem Symbol gekennzeichneten Nennspannung um eine Gleichspannung handelt.</p>
	<p>Achtung! Gebrauchsanweisung beachten: Dieses Symbol weist den Benutzer an, weitere sicherheitsrelevante Informationen der Gebrauchsanweisung zu entnehmen.</p>

WARNUNG

- Setzen Sie das Gerät nicht Nässe oder Feuchtigkeit aus, um die Gefahr eines Brandes bzw. eines elektrischen Schlags zu vermeiden.

ACHTUNG

- UM ELEKTRISCHE SCHLÄGE ZU VERMEIDEN, RICHTEN SIE DEN BREITEN KONTAKTSTIFT DES STECKERS AN DEM BREITEN STECKPLATZ AUS, UND STECKEN SIE DEN STECKER VOLL EIN.
- Dieses Gerät darf nur an eine Netzsteckdose mit Schutzerdung angeschlossen werden.
- Um das Gerät vom Netzbetrieb zu trennen, muss der Stecker aus der Netzsteckdose gezogen werden. Deshalb sollte der Netzstecker jederzeit zugänglich und leicht trennbar sein.
- Das Gerät keinem Spritz- oder Tropfwasser aussetzen. Keine mit Flüssigkeit gefüllten Behälter, wie Vasen auf das Gerät stellen.
- Um das Gerät vollständig auszuschalten, muss der Netzstecker aus der Steckdose gezogen werden. Somit muss der Netzstecker immer bequem erreichbar sein.

HINWEISE

1. Stellen Sie sicher, dass die Stromversorgung in Ihrem Haushalt den auf dem Etikett auf der Unterseite des Geräts angegebenen Anforderungen entspricht. Stellen Sie Ihr Produkt horizontal auf einer geeigneten Unterlage (Möbel) auf, so dass rundherum ausreichend Platz 7-10 cm zur Belüftung bleibt. Achten Sie darauf, dass die Belüftungsöffnungen nicht abgedeckt sind. Stellen Sie das Gerät nicht auf Verstärker oder andere Geräte, die heiß werden können. Das Gerät ist für Dauerbetrieb eingerichtet. Um das Gerät vollständig auszuschalten, den Stecker aus der Steckdose ziehen. Ziehen Sie den Netzstecker des Geräts wenn Sie beabsichtigen, es für längere Zeit nicht zu nutzen.
2. Ziehen Sie bei Gewittern das Stromkabel aus der Steckdose. Durch Blitze verursachte Spannungsspitzen können zur Beschädigung des Geräts führen.
3. Halten Sie das Gerät von direkter Sonneneinstrahlung oder anderen Wärmequellen fern. Dies kann zu einer Überhitzung führen und zu einer Fehlfunktion des Geräts führen.
4. Schützen Sie das Produkt vor Feuchtigkeit (z. B. Vasen), übermäßiger Hitze (z. B. Kamine) oder Geräten, die starke magnetische oder elektrische Felder erzeugen. Trennen Sie das Netzkabel bei Fehlfunktionen des Geräts von der Stromversorgung. Ihr Produkt ist nicht für den gewerblichen Einsatz vorgesehen. Verwenden Sie dieses Produkt nur für den privaten Bereich. Wenn Ihr Produkt oder die CD bei kalten Temperaturen aufbewahrt wurden, kann Kondensation auftreten. Wenn Sie das Gerät bei kalten Temperaturen transportiert haben, warten Sie mit der Inbetriebnahme circa 2 Stunden, bis das Gerät Raumtemperatur erreicht hat.
5. Die in diesem Produkt verwendeten Batterien enthalten umweltschädliche Chemikalien. Entsorgen Sie die Batterien nicht im Hausmüll. Entsorgen Sie Batterien niemals in einem Feuer. Schließen Sie die Batterien nicht kurz, zerlegen und überhitzen Sie sie nicht. **ACHTUNG** : Bei unsachgemäßem Austausch von Batterien besteht Explosionsgefahr. Setzen Sie nur Batterien des gleichen oder eines gleichwertigen Typs ein.

INHALT

01	Überprüfen der Komponenten	6
02	Produktübersicht	7
	Bedienfeld auf der Vorder-/Oberseite der Soundbar	7
	Unteres Bedienfeld der Soundbar	8
03	Verwendung der Fernbedienung	9
	Einlegen der Batterien vor der Verwendung der Fernbedienung (AAA-Batterien X 2)	9
	So verwenden Sie die Fernbedienung	9
	Verwenden der verborgenen Tasten (Tasten mit mehr als einer funktion)	14
	Ausgabe-spezifikationen für die unterschiedlichen sound-effekt-modi	14
	Anpassen der Soundbar-Lautstärke mit einer TV-Fernbedienung	15
04	Verbinden der Soundbar	16
	Stromanschluss	16
	Verbinden des Rücklautsprecherkits von Samsung und des Subwoofers mit der Soundbar	16
05	Verwendung einer Kabelverbindung mit dem Fernseher	17
	Methode 1. Verbindung mit HDMI	17
	Methode 2. Verbindung mit einem optischen Kabel	19
06	Verwendung einer drahtlosen Verbindung mit dem Fernseher	21
	Verbindung per Bluetooth	21

07	Verbinden eines externen Geräts	23
	Verbindung mit einem optischen Kabel	23
08	Verbinden eines USB Speichergeräts	24
09	Verbinden eines Mobilgeräts	26
	Verbindung per Bluetooth	26
	Verwendung von Tap Sound	31
10	Installieren der Wandhalterung	32
	Vorsichtsmaßnahmen bei der Installation	32
	Komponenten der Wandhalterung	32
11	Installieren der Soundbar vor dem Fernseher	34
12	Software-Update	35
	Zurücksetzen	36
13	Fehlerbehebung	37
14	Licence	38
15	Bekanntmachung zu Open Source Lizenzen	39
16	Wichtige Hinweise zum Kundendienst	39
17	Spezifikationen und Leitfaden	40
	Technische Daten	40

01 ÜBERPRÜFEN DER KOMPONENTEN



Soundbar-Hauptgerät



Soundbar-Fernbedienung / Batterien



HDMI-Kabel



Netzadapter(Soundbar)



Stromkabel (Soundbar)



Wandhalterungsführung



Aufhängungsschraube



Schraube











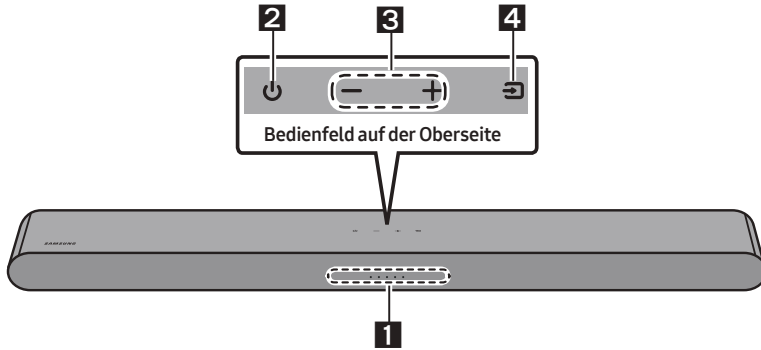



















Wandhalterung

- Weitere Informationen zur Stromversorgung und zum Stromverbrauch finden Sie auf dem Aufkleber am Gerät. (Aufkleber: Unterer Teil des Soundbar-Hauptgeräts)
- Um zusätzliche Komponenten oder optionale Kabel zu erwerben, wenden Sie sich an ein Servicezentrum oder den Kundendienst von Samsung.
- Weitere Informationen über die Wandhalterung finden Sie auf Seite 32.
- Design und technische Daten können sich ohne vorherige Ankündigung ändern.
- Das Aussehen des Zubehörs kann leicht von den obigen Abbildungen abweichen.

02 PRODUKTÜBERSICHT

Bedienfeld auf der Vorder-/Oberseite der Soundbar



<p>1</p>	<p>LED-Anzeige</p>	<p>Die LED-Anzeige blinkt, leuchtet oder wechselt die Farbe, je nach dem aktuellen Modus oder Status der Soundbar. Die Farbe der LED-Anzeige und die Anzahl der Leuchten zeigen den aktiven Modus wie unten beschrieben an.</p> <table border="1" data-bbox="266 738 1025 820"> <tr> <td style="text-align: center;">  Weiße LED </td> <td style="text-align: center;">  Weiße LED </td> <td style="text-align: center;">  Mehrfarbige LED </td> <td style="text-align: center;">  Weiße LED </td> <td style="text-align: center;">  Weiße LED </td> </tr> </table> <ul style="list-style-type: none"> Die mehrfarbige LED wechselt je nach Modus oder Status zu Weiß, Zyan, Grün, Rot, Gelb, Orange, Lila und Blau. 	 Weiße LED	 Weiße LED	 Mehrfarbige LED	 Weiße LED	 Weiße LED			
 Weiße LED	 Weiße LED	 Mehrfarbige LED	 Weiße LED	 Weiße LED						
<p>2</p>	<p>Strom</p>	<p>Schaltet den Strom ein und aus.</p>								
<p>3</p>	<p>Lautstärke</p>	<p>Stellt die Lautstärke ein.</p>								
<p>4</p>	<p>Quelle</p>	<ul style="list-style-type: none"> Drücken Sie die Taste  (Quelle), um den Modus zu wechseln. Jedes Mal, wenn Sie den Modus ändern, leuchtet die LED weiß auf und erlischt dann. <table border="1" data-bbox="266 1093 1042 1276"> <tr> <td style="text-align: center;">LED-Anzeige</td> <td style="text-align: center;">  Weiß Ein -> Aus </td> <td style="text-align: center;">  Weiß Ein -> Aus </td> <td style="text-align: center;">  Weiß Ein -> Aus </td> </tr> <tr> <td style="text-align: center;">  </td> <td style="text-align: center;"> „Digital Audio In“ oder „TV ARC“ </td> <td style="text-align: center;"> „Bluetooth“ </td> <td style="text-align: center;"> „USB“ </td> </tr> </table>	LED-Anzeige	 Weiß Ein -> Aus	 Weiß Ein -> Aus	 Weiß Ein -> Aus		„Digital Audio In“ oder „TV ARC“	„Bluetooth“	„USB“
LED-Anzeige	 Weiß Ein -> Aus	 Weiß Ein -> Aus	 Weiß Ein -> Aus							
	„Digital Audio In“ oder „TV ARC“	„Bluetooth“	„USB“							

- Wenn Sie das Netzkabel einstecken, beginnt die Ein/Aus-Taste in 4 bis 6 Sekunden zu funktionieren.
- Wenn Sie dieses Gerät einschalten, gibt es eine Verzögerung von 4 bis 5 Sekunden, bevor es einen Ton wiedergibt.
- Wenn Sie Töne sowohl aus dem Fernseher als auch der Soundbar hören, gehen Sie zum Menü **Einstellung** für den Ton des Fernsehers und wechseln Sie den Lautsprecher des Fernsehers auf **Ext. Lautsprecher**.

Unteres Bedienfeld der Soundbar

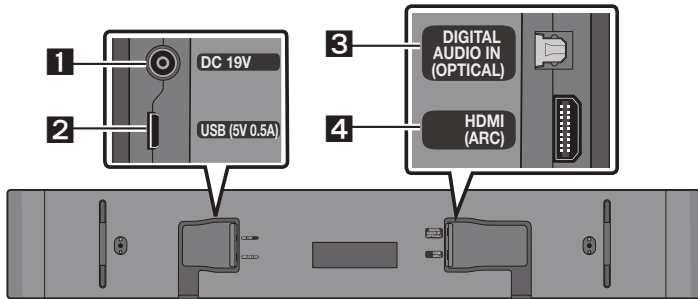

1	DC 19V (Stromversorgungseingang) Verbinden Sie den Netzadapter.
2	USB (5V 0.5A) Hier ein USB-Gerät anschließen, um Musikdateien auf dem USB-Gerät über die Soundbar wiederzugeben.
3	DIGITAL AUDIO IN (OPTICAL) Anschluss an den digitalen (optischen) Ausgang eines externen Gerätes.
4	HDMI (ARC) An die HDMI (ARC)-Buchse an einem Fernseher anschließen.

- Ziehen Sie am Stecker, wenn Sie das Netzkabel des Wechselstrom-/Gleichstrom-Netzteils von einer Steckdose trennen. Ziehen Sie nicht am Kabel.
- Schließen Sie dieses Gerät oder andere Geräteteile nicht an eine AC-Steckdose an, bis alle Anschlüsse zwischen den Teilen hergestellt sind.

03 VERWENDUNG DER FERNBEDIENUNG

Einlegen der Batterien vor der Verwendung der Fernbedienung (AAA-Batterien X 2)

Schieben Sie die rückseitige Abdeckung in Pfeilrichtung, bis sie vollständig entfernt ist. Legen Sie 2 AAA-Batterien (1,5V) so ausgerichtet ein, dass ihre Polarität richtig ist. Schieben Sie die rückseitige Abdeckung wieder vollständig zurück.

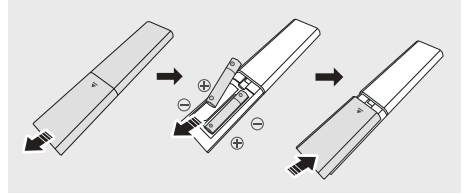

So verwenden Sie die Fernbedienung

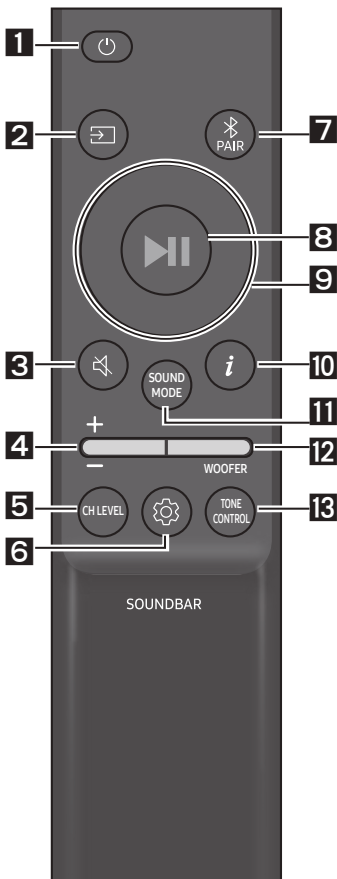

1

Strom

Schaltet die Soundbar ein und aus.

LED-Anzeige	Zyan blinkt 1x	Rot blinkt 3x
	 Ein	 Aus

• Auto Power Down-Funktion

In folgenden Situationen wird das Gerät automatisch ausgeschaltet:

- Im Modus „Digital Audio In“ oder „TV ARC“ / „Bluetooth“ / „USB“, wenn es 20 Minuten lang kein Audiosignal gibt.

2

☒ (Quelle)

Drücken Sie hier, um eine quelle, die mit der Soundbar verbunden ist, auszuwählen.

3

🔇 (Stummschaltung)

Drücken Sie die Taste (Stummschaltung), um den Strom stumm zu schalten.

Drücken Sie sie erneut, um den Ton wieder einzuschalten.

LED-Anzeige	 Blinkt X wiederholt
-------------	-------------------------

4**Lautstärke**

Drücken Sie die Taste nach oben oder unten, um die Lautstärke einzustellen.

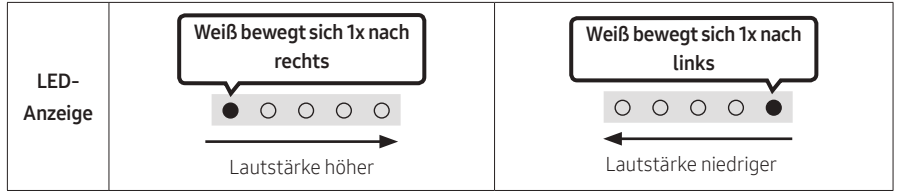
**5****CH LEVEL**

Sie können durch Drücken der Taste die Lautstärke jedes Lautsprechers anpassen.

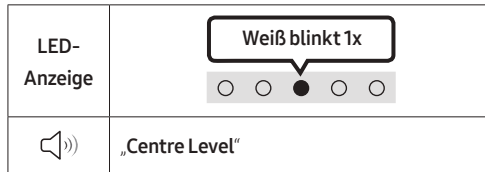

- Wenn die hinteren Lautsprecher (separat erhältlich) angeschlossen sind, wird die Einstellung **„Rear Level“** unterstützt. Wenn Sie die Lautstärke vom **„Rear Level“** mithilfe der **Oben/Unten**-Tasten zwischen -6 und +6 anpassen möchten.

6**⚙️ (Soundsteuerung)**



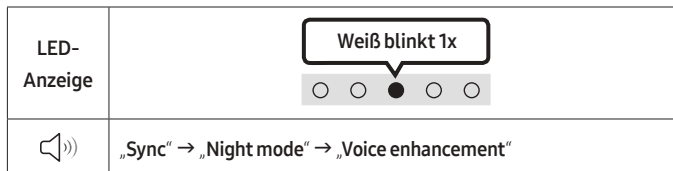

Sie können durch Drücken der Taste die Audiofunktion festlegen. Die gewünschte Option kann mit den Tasten **Oben/Unten** eingestellt werden. Bei jedem Wechsel des Modus blinkt die mehrfarbige LED weiß.

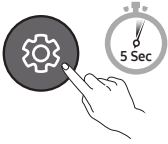
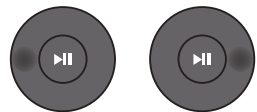

- Wenn das Video auf dem Fernseher und der Ton von der Soundbar nicht synchron sind, wählen Sie **„Sync“** in der Klangsteuerung aus und stellen Sie dann mit den **Oben/Unten**-Tasten die tonverzögerung auf 0~300 Millisekunden ein. (Nicht verfügbar im **„USB“**- oder **„Bluetooth“**-Modus.)
- **„Sync“** wird nur bei einigen Funktionen unterstützt.
- **„Night mode“** und **„Voice enhancement“** werden im Tonmodul **„DTS Virtual:X“** nicht unterstützt.
- **„Night mode“** ist für die Nutzung in der Nacht optimiert. Die Einstellungen sind so optimiert, dass die Lautstärke verringert wird aber die Dialoge deutlich bleiben.
- **„Voice enhancement“** erleichtert das Hören von gesprochenen Dialogen in Film und Fernsehen.

7 Band EQ

Drücken Sie die Taste  (**Soundsteuerung**) und halten Sie sie ca. 5 Sekunden lang gedrückt, um den Klang für jedes Frequenzband anzupassen. 150Hz, 300Hz, 600Hz, 1,2kHz, 2,5kHz, 5kHz und 10kHz sind durch Verwendung der Tasten **Links/Rechts** wählbar und können mit den Tasten **Oben/Unten** auf eine Einstellung zwischen -6 bis +6 eingestellt werden. (Stellen Sie sicher, dass der Sound-Modus auf „Standard“ eingestellt ist.)

7 Band EQ			
			
Drücken und halten Sie die Taste  (Soundsteuerung) auf der Fernbedienung ca. 5 Sekunden lang gedrückt.		Mit den Tasten Links/Rechts kann jede auf eine Einstellung zwischen -6 und +6 angepasst werden.	
	„150Hz“		„150Hz“ → „300Hz“ → „600Hz“ → „1,2kHz“ → „2,5kHz“ → „5kHz“ → „10kHz“

7

Bluetooth PAIR

Schalten Sie die Soundbar in den Bluetooth-Kopplungs-Modus.

Wenn Sie die Taste drücken, ändert sich die LED-Anzeige wie unten dargestellt.

- Bis zum Abschluss der Kopplung wechselt die mehrfarbige LED nacheinander in der Reihenfolge **Rot** → **Grün** → **Blau**.

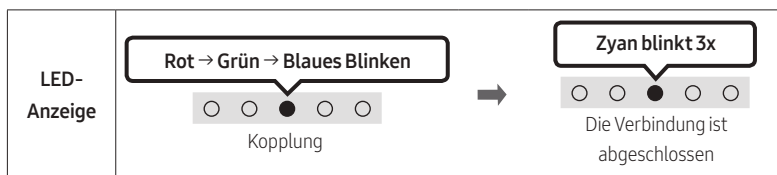

8

(Wiedergabe / Pause)

Sie können die Musik auch durch Drücken der Taste im Modus „USB“ wiedergeben oder pausieren.

9

Oben/Unten/Links/Rechts

Drücken Sie **Oben/Unten/Links/Rechts** auf der Taste, um Funktionen auszuwählen oder einzustellen.

- **Wiederholen**
Zum Verwenden der Wiederholungsfunktion im „USB“-Modus drücken Sie die **Oben**-Taste.
- **Musiktitel überspringen**
Drücken Sie die Taste **Rechts**, um die nächste Musikdatei auszuwählen. Drücken Sie die Taste **Links**, um die vorherige Musikdatei auszuwählen.
- **ID SET**
Drücken und halten Sie die Taste **Oben** für 5 Sekunden gedrückt, um **ID SET** abzuschließen (bei Verbindung mit einem drahtlosen Subwoofer oder bei drahtlosen hinteren Lautsprechern).



10

(Info)

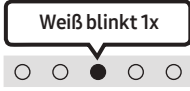

Wenn diese Taste gedrückt wird, werden die Informationen für jeden Modus angezeigt. (Siehe Seite 7.)

SOUND MODE

Sie können durch Drücken der Taste den gewünschten Audiomodus auswählen. Bei jedem Wechsel des Modus blinkt die mehrfarbige LED weiß. (Der Tonmodus kann je nach TV-Modell unterschiedlich sein.)

LED-Anzeige	
	„DTS Virtual:X“ → „Standard“ → „Music“ → „Game“ → „Adaptive Sound“

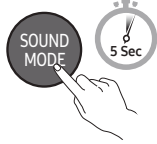
- **DTS Virtual:X**
Immersiver 3D-Ton von beliebigem Inhalt.
- **Standard**
Gibt den Originalton aus.
- **Music**
Bietet einen natürlicheren und raumfüllenderen Ton für Musikinhalte.
- **Game**
Liefert einen stereoskopischen Sound, der Sie beim Spielen in die Handlung eintauchen lässt.
- **Adaptive Sound**
Analysiert den Inhalt in Echtzeit und stellt automatisch das optimale Schallfeld auf Grundlage der Eigenschaften des Inhalts zur Verfügung.
- **Bluetooth Power Ein/Aus**
Mit dieser Funktion schaltet sich die Soundbar automatisch ein, wenn sie eine Verbindungsanfrage von einem zuvor verbundenen Fernseher oder Bluetooth-Gerät erhält. Diese Einstellung ist standardmäßig eingeschaltet.
 - Halten Sie die Taste **SOUND MODE** für mindestens 5 Sekunden gedrückt, um die Bluetooth Power-Funktion auszuschalten.
- **DRC (Dynamic Range Control) Ein/Aus**
DRC-Funktion (Dynamic Range Control) auf Dolby Digital-Tracks anwenden. Halten Sie bei eingeschalteter Soundbar die Taste **SOUND MODE** länger als 5 Sekunden gedrückt, um die DRC-Funktion (Dynamic Range Control) zu aktivieren bzw. zu deaktivieren. Bei aktivierter DRC-Funktion wird lauter Ton verringert. (Der Ton kann verzerrt sein.)

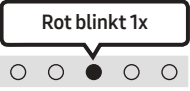
Taste SOUND MODE	LED-Anzeige	
	 Ein (Standard)	 Aus
DRC Ein/Aus	Umschalten Ein → Aus	

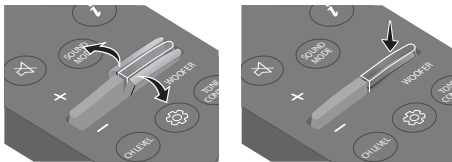
12**WOOFER (BASS)-LAUTSTÄRKE**



Wenn ein Subwoofer verbunden ist, drücken Sie die Taste nach oben oder unten, um die Stufe des Tieftöners auf -12 oder auf -6 bis +6 einzustellen. Wenn ein Subwoofer getrennt ist, drücken Sie die Taste nach oben oder unten, um die Bassstufe auf -6 bis +6 einzustellen. Wenn Sie die Lautstärke des Tieftöners (Bass) auf Stufe 0 (Standard) einstellen möchten, drücken Sie die Taste (Falls eine Soundbar mit dem drahtlosen Subwoofer verbunden ist (separat erhältlich)).

13**STONE CONTROL**

Sie können durch Drücken der Taste die Lautstärke des Höhen- und Basstons anpassen. Die gewünschte Option kann mit den Tasten **Oben/Unten** eingestellt werden. (Diese Funktion ist in allen Tonmodi außer dem Modus „Standard“ verfügbar.)

LED- Anzeige	
	„Treble“ → „Bass“

Verwenden der verborgenen Tasten (Tasten mit mehr als einer funktion)

Verborgene Taste		Referenzseite
Fernbedienungstaste	Funktion	
WOOFER (Oben)	TV-Fernbedienung Ein/Aus	Seite 15
Links	Automatische TV-Verbindung Ein/Aus	Seite 22
Oben	ID SET	Seite 11
 (Soundsteuerung)	7 Band EQ	Seite 11
SOUND MODE	DRC Ein/Aus	Seite 12
	Bluetooth Power Ein/Aus	Seite 12
 PAIR	Bluetooth-Mehrfachverbindung Ein/Aus	Seite 29

Ausgabe-spezifikationen für die unterschiedlichen sound-effekt-modi

Effekt	Eingang	Ausgang		
		Nur mit Soundbar	Nur mit Subwoofer	Mit Subwoofer und drahtlosem Rücklautsprecherkit
DTS Virtual:X	2.0 Kanal	3.0 Kanal	3.1 Kanal	5.1 Kanal
	5.1 Kanal	3.0 Kanal	3.1 Kanal	5.1 Kanal
Standard	2.0 Kanal	2.0 Kanal	2.1 Kanal	2.1 Kanal
	5.1 Kanal	3.0 Kanal	3.1 Kanal	5.1 Kanal
Music	2.0 Kanal	3.0 Kanal	3.1 Kanal	5.1 Kanal
	5.1 Kanal	3.0 Kanal	3.1 Kanal	5.1 Kanal
Game	2.0 Kanal	3.0 Kanal	3.1 Kanal	5.1 Kanal
	5.1 Kanal	3.0 Kanal	3.1 Kanal	5.1 Kanal
Adaptive Sound	2.0 Kanal	3.0 Kanal	3.1 Kanal	5.1 Kanal
	5.1 Kanal	3.0 Kanal	3.1 Kanal	5.1 Kanal

- Das drahtlose Rücklautsprecherkit und der Subwoofer von Samsung sind separat erhältlich. Zum Kauf eines Kits oder des Subwoofers kontaktieren Sie bitten den Verkäufer, bei dem Sie die Soundbar erworben haben.

Anpassen der Soundbar-Lautstärke mit einer TV-Fernbedienung

Passen Sie die Soundbar-Lautstärke mit der TV-Fernbedienung an.







- Diese Funktion kann nur mit IR-Fernbedienungen verwendet werden. Bluetooth-Fernbedienungen (Fernbedienungen, bei denen eine Kopplung notwendig ist) werden nicht unterstützt.
- Stellen Sie den Lautsprecher des Fernsehers auf **Ext. Lautsprecher**, um diese Funktion zu verwenden.
- Diese Funktion wird von den folgenden Herstellern unterstützt:
Samsung, VIZIO, LG, Sony, Sharp, PHILIPS, PANASONIC, TOSHIBA, Hisense, RCA

TV-Fernbedienung Ein/Aus

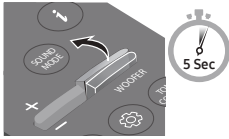
1. Schalten Sie die Soundbar aus.
2. Halten Sie die **WOOFER**-Taste 5 Sekunden lang gedrückt.

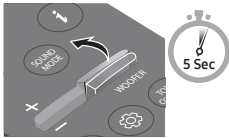
Jedes Mal, wenn Sie die **WOOFER**-Taste nach oben drücken und für mindestens 5 Sekunden gedrückt halten, ändert sich der Modus in der folgenden Reihenfolge: „**Off-TV Remote**“ (Standardmodus), „**Samsung-TV Remote**“, „**All-TV Remote**“.

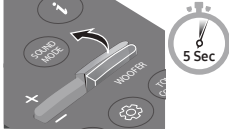
Der Status der LED-Anzeige ändert sich, wie nachfolgend gezeigt, bei jedem Wechseln des Modus.

Fernbedienungstaste	LED-Anzeige	Status
	Rot blinkt 1x  „Off-TV Remote“ (Standardmodus)	Die TV-Fernbedienung deaktivieren.
	Zyan blinkt 1x  „Samsung-TV Remote“	Die IR-Fernbedienung eines Samsung-TVs aktivieren.
	Blau blinkt 1x  „All-TV Remote“	Die IR-Fernbedienung des Fernsehers eines Drittanbieters aktivieren.

04 VERBINDEN DER SOUNDBAR

Stromanschluss

Verwenden Sie die Stromkomponenten, um die Soundbar in der folgenden Reihenfolge an das Stromnetz anzuschließen:

- Weitere Informationen zur benötigten Stromversorgung und zum Stromverbrauch finden Sie auf dem Aufkleber am Gerät. (Aufkleber: Unterer Teil des Soundbar-Hauptgeräts)
1. Schließen Sie das Netzkabel zuerst an den AC/DC-Adapter an.
Schließen Sie den AC/DC-Adapter (mit dem Netzkabel) an die Soundbar an.
 2. Schließen Sie das Stromkabel an eine Steckdose an.

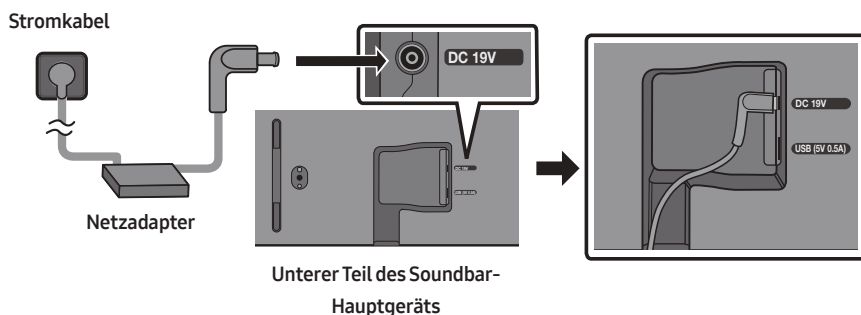

HINWEISE

- Wenn Sie das Stromkabel beim Einschalten des Geräts aus- und wieder einstecken, schaltet sich die Soundbar automatisch ein.
- Achten Sie darauf, dass der Netzadapter flach auf einem Tisch oder dem Fußboden liegt. Wenn Sie den Netzadapter in hängender Position mit dem Netzkabeingang nach oben platzieren, könnten Wasser oder sonstige Fremdstoffe in den Adapter gelangen und zu Fehlfunktionen führen.

Verbinden des Rücklautsprecherkits von Samsung und des Subwoofers mit der Soundbar

Erweitern Sie das System um echten drahtlosen Surround-Sound, indem Sie das drahtlose Rücklautsprecherkit (SWA-9100S oder SWA-9200S, separat erhältlich) und der drahtlose Subwoofer (SWA-W510, separat erhältlich) von Samsung an Ihre Soundbar anschließen.

Detaillierte Informationen zu Verbindungen finden Sie im Handbuch zum drahtlose Rücklautsprecherkit und dem drahtlosen Subwoofer von Samsung.

05 VERWENDUNG EINER KABELVERBINDUNG MIT DEM FERNSEHER

Methode 1. Verbindung mit HDMI

ACHTUNG

- Wenn sowohl das HDMI-Kabel als auch das optische Kabel angeschlossen sind, wird zuerst das HDMI-Signal empfangen.
- Um das HDMI-Kabel zwischen dem Fernseher und der Soundbar anzuschließen, vergewissern Sie sich, dass Sie die mit ARC gekennzeichneten Anschlüsse anschließen. Andernfalls wird der Ton des Fernsehers möglicherweise nicht ausgegeben.
- Es wird ein **High-Speed HDMI Cable with Ethernet** empfohlen.

Anschließen des Fernsehgeräts, welches HDMI ARC (Audio Return Channel) unterstützt

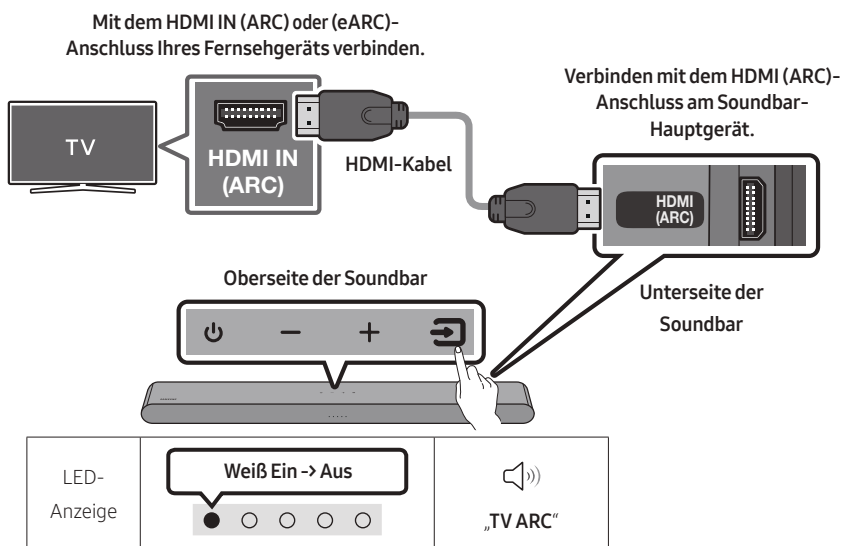

1. Schließen Sie bei ausgeschalteter Soundbar und ausgeschaltetem Fernseher das HDMI-Kabel wie in der Abbildung gezeigt an.
2. Schalten Sie die Soundbar und den Fernseher ein.
3. Der Ton des Fernsehers wird über die Soundbar ausgegeben.

- Wenn der TV-Ton nicht zu hören ist, drücken Sie den oberen Steuerungsbereich auf der der Soundbar oder die Taste  (**Quelle**) auf der Fernbedienung, um den „**Digital Audio In**“-Modus auszuwählen.
- Wird kein Ton ausgegeben, prüfen Sie die HDMI-Kabelverbindung erneut.
- Verwenden Sie die Lautstärketasten auf der Fernbedienung des Fernsehers, um die Lautstärke der Soundbar zu ändern.

HINWEISE

- Wenn Sie einen Fernseher, welcher HDMI ARC (Audio Return Channel) unterstützt, über ein HDMI-Kabel an die Soundbar anschließen, können Sie die digitalen Video- und Audiodaten übertragen, ohne ein separates optisches Kabel anzuschließen.
- Wir empfehlen Ihnen, wenn möglich ein HDMI-Kabel ohne Kern zu verwenden. Wenn Sie ein HDMI-Kabel mit Kern verwenden, verwenden Sie ein Kabel mit einem Durchmesser von weniger als 14 mm.
- Diese Funktion ist nicht verfügbar, wenn das HDMI-Kabel ARC nicht unterstützt.
- Wenn der Ton einer Sendung in Dolby Digital kodiert ist und das „Format des digitalen Audioausgangs“ an Ihrem Fernsehgerät auf PCM eingestellt ist, empfehlen wir Ihnen, die Einstellung auf Dolby Digital zu ändern. Wenn die Einstellung am Fernseher geändert ist, werden Sie eine bessere Tonqualität feststellen. (Das Menü des Fernsehers kann je nach Hersteller des Fernsehers unterschiedliche Begriffe für Dolby Digital und PCM verwenden.)

Methode 2. Verbindung mit einem optischen Kabel

Checkliste vor dem Verbinden

- Wenn sowohl das HDMI-Kabel als auch das optische Kabel angeschlossen sind, wird zuerst das HDMI-Signal empfangen.
- Wenn Sie ein optisches Kabel verwenden und die Anschlüsse über Abdeckungen verfügen, müssen Sie die Abdeckungen unbedingt entfernen.

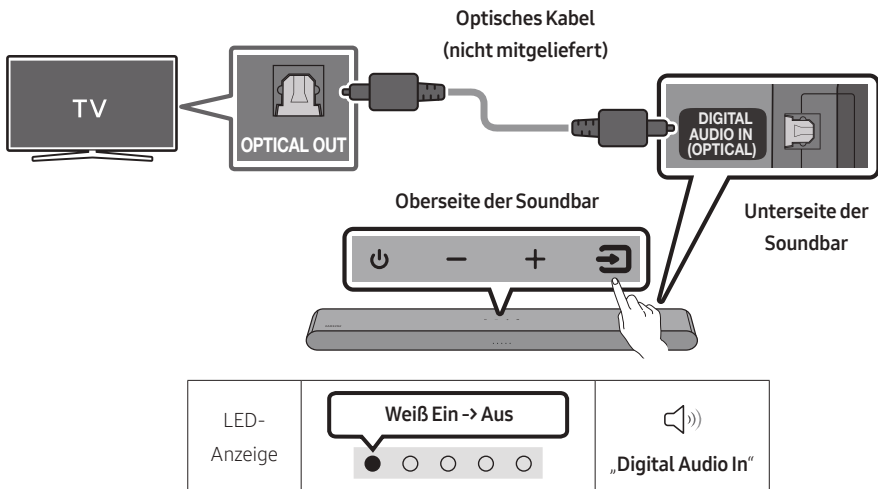

1. Schalten Sie Fernseher und Soundbar aus und verbinden Sie den Anschluss **DIGITAL AUDIO IN (OPTICAL)** an der Soundbar und den OPTICAL-Ausgangsanschluss am Fernseher mit dem optischen Kabel (nicht mitgeliefert), wie in der Abbildung gezeigt.
2. Schalten Sie die Soundbar und den Fernseher ein.
3. Drücken Sie die Taste (**Quelle**) auf dem Bedienfeld der Oberseite oder auf der Fernbedienung und wählen Sie dann den „**Digital Audio In**“-Modus aus.
4. Der Ton des Fernsehers wird über die Soundbar ausgegeben.

Verwenden der Q-Symphony-Funktion

Bei der Q-Symphony wird die Soundbar mit einem Samsung Fernsehgerät synchronisiert, um Ton aus zwei Geräten für einen optimalen Surround-Effekt zu erzielen. Wenn die Soundbar angeschlossen ist, erscheint das Menü „**TV+Soundbar**“ unter dem Menü **Tonausgabe** des TVs. Wählen Sie das entsprechende Menü aus.

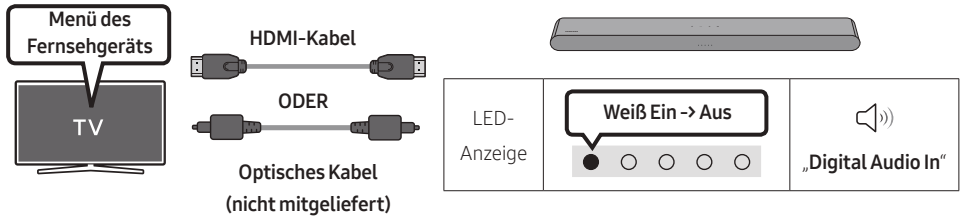

- Beispiel für Menü des Fernsehgeräts: **TV + [AV] Soundbar Serienbezeichnung (HDMI)**

HINWEISE

- Kann entsprechend des von dem Fernsehgerät unterstützten Codecs betrieben werden.
- Diese Funktion wird nur unterstützt, wenn das HDMI-Kabel oder das optische Kabel (nicht mitgeliefert) verbunden ist.
- Die angezeigte Meldung kann je nach TV-Modell unterschiedlich sein.
- Diese Funktion ist für einige Samsung TVs und einige Soundbar-Modelle verfügbar.

06 VERWENDUNG EINER DRAHTLOSEN VERBINDUNG MIT DEM FERNSEHER

Verbindung per Bluetooth

Wenn ein Samsung-TV über Bluetooth verbunden ist, können Sie Stereoton ohne störende Verkabelung hören.

- Es kann nur ein Samsung-TV gleichzeitig verbunden werden.
- Es kann ein Samsung-TV mit Bluetooth-Unterstützung angeschlossen werden.

Prüfen Sie die Spezifikation Ihres Fernsehgeräts.

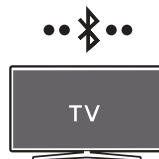

Die erste Verbindung

1. Drücken Sie die Taste **PAIR** auf der Fernbedienung der Soundbar oder drücken Sie die Taste **Quelle** auf dem oberen Steuerungsbereich der Soundbar, um den „**Bluetooth**“-Modus auszuwählen.

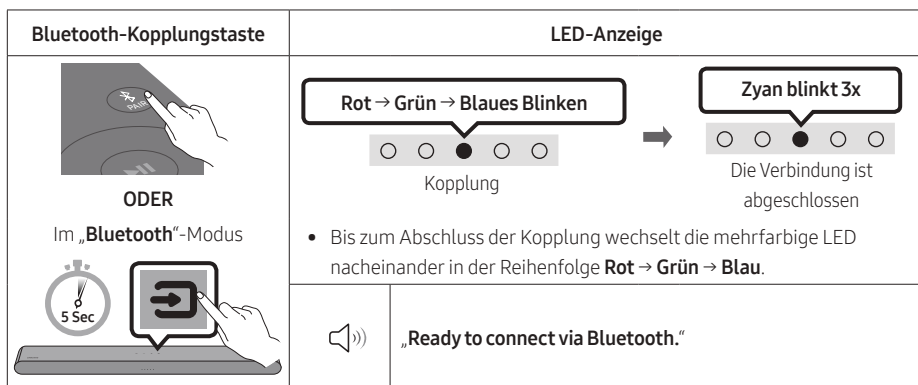

2. Bluetooth-Modus am Samsung-TV auswählen.
(z.B. Home (🏠) → Menü → Einstellung (⚙️) → Alle Einstellungen (⚙️) → Ton → Tonausgabe → Bluetooth-Lautsprecherliste → [AV] Soundbar S5B-Series (Bluetooth))
3. Wählen Sie „**[AV] Soundbar S5B-Series**“ aus der Liste auf dem Fernsehbildschirm aus.
Eine verfügbare Soundbar wird mit „**Muss gekoppelt werden**“ oder „**Gekoppelt**“ auf der Liste der Bluetooth-Geräte angezeigt. Um den Samsung-TV mit der Soundbar zu verbinden, wählen Sie die Meldung aus und stellen Sie dann eine Verbindung her.
4. Sie können jetzt den Ton des Samsung-TV über die Soundbar hören.
 - Wenn es ein Verbindungsprotokoll zwischen der Soundbar und dem Samsung-Fernseher gibt, wird die Soundbar automatisch verbunden, indem ihr Modus zu „**Bluetooth**“ gewechselt wird.

Falls das Gerät nicht verbunden werden kann

- Falls Sie in der Liste mit Lautsprechern am Samsung-TV eine vorhandene Soundbar (z.B. **[AV] Soundbar S5B-Series**) haben, löschen Sie diese.
- Wiederholen Sie dann die Schritte 1 bis 3.



Trennen der Soundbar vom Samsung-TV

Drücken Sie die Taste  (**Quelle**) auf dem Bedienfeld der Oberseite oder auf der Fernbedienung, um einen anderen Modus als „**Bluetooth**“ auszuwählen.

- Das Trennen dauert einige Zeit, denn der Samsung-TV muss eine Antwort von der Soundbar erhalten. (Die erforderliche Zeit kann je nach dem Modell des Samsung-TV unterschiedlich sein.)

Automatische TV-Verbindung Ein/Aus

Um die automatische Bluetooth-Verbindung zwischen der Soundbar und dem Fernsehgerät aufzuheben, drücken Sie die Taste **Links** an der Fernbedienung für 5 Sekunden, wenn sich die Soundbar im Status „**Bluetooth Ready**“ befindet. (Einschalten → Ausschalten)

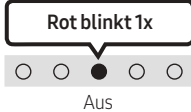
Taste „Links“	LED-Anzeige	
		
Bluetooth Ready	Umschalten Ein → Aus	

Hinweise zur Bluetooth-Verbindung

- Suchen Sie ein neues Gerät im Umkreis von 1 m, um eine Verbindung per Bluetooth-Kommunikation herzustellen.
- Wenn Sie bei der Verbindung mit einem Bluetooth-Gerät nach einem PIN-Code gefragt werden, geben Sie <0000> ein.
- Die Soundbar schaltet sich nach 20 Minuten im Bereitschaftszustand automatisch aus.
- Die Soundbar führt die Bluetooth-Suche oder -Verbindung unter den folgenden Umständen möglicherweise nicht korrekt aus:
 - Wenn rund um die Soundbar ein starkes elektrisches Feld vorhanden ist.
 - Wenn mehrere Bluetooth-Geräte gleichzeitig mit der Soundbar gekoppelt sind.
 - Wenn das Bluetooth-Gerät ausgeschaltet ist, nicht an seinem Platz ist oder Fehlfunktionen aufweist.
- Elektronische Geräte können Funkstörungen verursachen. Elektromagnetische Wellen erzeugende Geräte müssen vom Soundbar-Hauptgerät ferngehalten werden - z. B. Mikrowellen, WLAN-Geräte etc.

07 VERBINDEN EINES EXTERNEN GERÄTS

Verbindung mit einem optischen Kabel

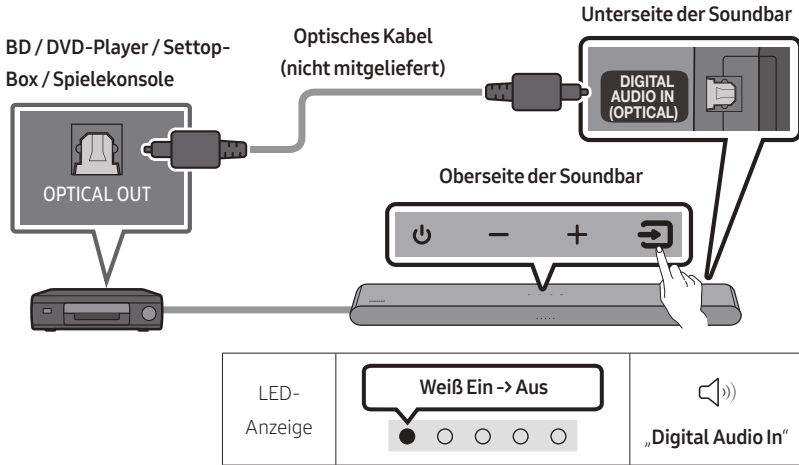

1. Schalten Sie das externe Gerät und die Soundbar aus und verbinden Sie den Anschluss **DIGITAL AUDIO IN (OPTICAL)** an der Soundbar und den OPTICAL-Ausgangsanschluss am externen Gerät mit dem optischen Kabel (nicht mitgeliefert), wie in der Abbildung gezeigt.
2. Schalten Sie die Soundbar und das externe Gerät ein.
3. Wählen Sie den „**Digital Audio In**“-Modus aus, indem Sie die Taste  (**Quelle**) auf dem Bedienfeld der Oberseite oder auf der Fernbedienung drücken.
4. Der Ton des externen Geräts wird über die Soundbar ausgegeben.

08 VERBINDEN EINES USB SPEICHERGERÄTS

Sie können Musikdateien, die sich auf Speichergeräten befinden, über die Soundbar wiedergeben.

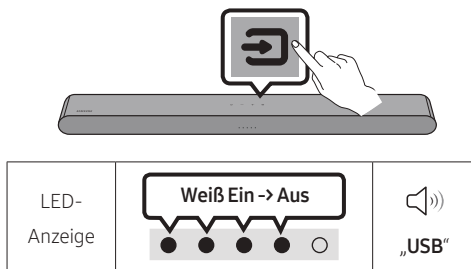
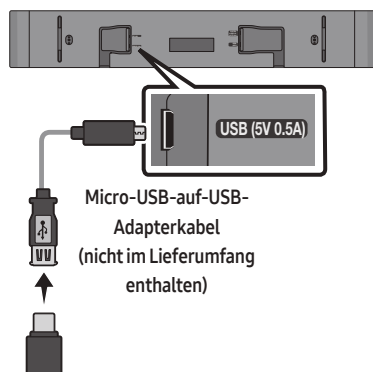

1. Schließen Sie die Soundbar mithilfe des USB-Adapterkabels oben mit dem USB-Stick an.
 - Das Micro-USB-auf-USB-Adapterkabel ist separat erhältlich. Wenden Sie sich hierzu an ein Servicezentrum oder den Kundendienst von Samsung.
2. Drücken Sie die Taste  (**Quelle**) auf dem oberen Steuerungsbereich oder auf der Fernbedienung und wählen Sie dann den „**USB**“-Modus aus.
3. Musikdateien vom Speichergerät über die Soundbar wiedergeben.
 - Die Soundbar wird automatisch ausgeschaltet (Auto Power Down), wenn länger als 20 Minuten kein USB-Gerät angeschlossen wurde.

Kompatibilitätsliste

Verlängerung	Codec	Samplingrate	Bitrate
*.mp3	MPEG1 Layer2	32kHz ~ 48kHz	32 ~ 320kbps
	MPEG1 Layer3	32kHz ~ 48kHz	32 ~ 320kbps
	MPEG2 Layer3	16kHz ~ 24kHz	8 ~ 160kbps
	MPEG2.5 Layer3	8kHz ~ 12kHz	8 ~ 160kbps
*.wma	WMA7/8/9	32kHz ~ 48kHz	32 ~ 320kbps
*.ogg	Vorbis	32kHz ~ 48kHz	45 ~ 500kbps
*.aac *.m4a	AAC-LC (MPEG2/MPEG4 Nur Audio)	32kHz ~ 48kHz	32 ~ 320kbps
*.wav	LPCM	32kHz ~ 192kHz	1024 ~ 9216kbps
*.flac	FLAC	32kHz ~ 192kHz	162 ~ 8100kbps
*.aiff	AIFF	32kHz ~ 192kHz	1024 ~ 9216kbps

- Sind zu viele Ordner (ungefähr 200) und Dateien (ungefähr 2000) auf dem USB-Gerät gespeichert, kann es einige Zeit dauern, bis die Soundbar auf die Dateien zugreifen und diese abspielen kann.
- Die Soundbar unterstützt nur USB-Geräte mit den Dateisystemen FAT16 (~2 GB), FAT32 (~2 TB) oder NTFS (~2 TB).

09 VERBINDEN EINES MOBILGERÄTS

Verbindung per Bluetooth

Wenn ein Mobilgerät über Bluetooth verbunden ist, können Sie Stereoton ohne störende Verkabelung hören.

- Wenn Sie ein gekoppeltes Bluetooth-Gerät mit der ausgeschalteten Soundbar verbinden, schaltet sich die Soundbar automatisch ein.



Mobilgerät

Die erste Verbindung

- Achten Sie beim Verbinden mit einem neuen Bluetooth-Gerät darauf, dass sich das Gerät innerhalb einer Entfernung von 1 m befindet.
1. Drücken Sie die Taste **PAIR** auf der Fernbedienung der Soundbar oder drücken Sie die Taste **Quelle** auf dem oberen Steuerungsbereich der Soundbar, um den „Bluetooth“-Modus auszuwählen.

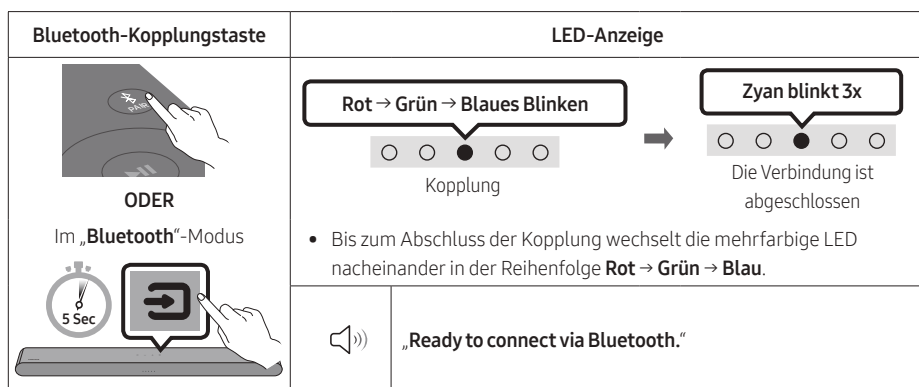

2. Wählen Sie an Ihrem Gerät in der angezeigten Geräteliste „[AV] Samsung Soundbar S5B-Series“.
3. Spielen Sie Musikdateien von dem über Bluetooth verbundenen Gerät über die Soundbar ab.

Falls das Gerät nicht verbunden werden kann

- Falls Sie in der Liste mit Lautsprechern auf dem Mobilgerät eine vorhandene Soundbar (z.B. „[AV] Samsung Soundbar S5B-Series“) haben, löschen Sie diese.
- Wiederholen Sie die Schritte 1 und 2.

Hinweise zur Bluetooth-Verbindung

- Suchen Sie ein neues Gerät im Umkreis von 1 m, um eine Verbindung per Bluetooth-Kommunikation herzustellen.
- Wenn Sie bei der Verbindung mit einem Bluetooth-Gerät nach einem PIN-Code gefragt werden, geben Sie <0000> ein.
- Die Soundbar schaltet sich nach 20 Minuten im Bereitschaftszustand automatisch aus.
- Die Soundbar führt die Bluetooth-Suche oder -Verbindung unter den folgenden Umständen möglicherweise nicht korrekt aus:
 - Wenn rund um die Soundbar ein starkes elektrisches Feld vorhanden ist.
 - Wenn mehrere Bluetooth-Geräte gleichzeitig mit der Soundbar gekoppelt sind.
 - Wenn das Bluetooth-Gerät ausgeschaltet ist, nicht an seinem Platz ist oder Fehlfunktionen aufweist.
- Elektronische Geräte können Funkstörungen verursachen. Elektromagnetische Wellen erzeugende Geräte müssen vom Soundbar-Hauptgerät ferngehalten werden - z. B. Mikrowellen, WLAN-Geräte etc.
- Die Soundbar unterstützt SBC-Daten (44,1kHz, 48kHz).
- Schließen Sie nur ein Bluetooth-Gerät an, das die A2DP (AV)-Funktion unterstützt.
- Sie können die Soundbar nicht mit einem Bluetooth-Gerät verbinden, das nur die HF-Funktion (Freisprechen) unterstützt.
- Wenn Sie die Soundbar an ein Bluetooth-Gerät anschließen, platzieren Sie beide so nahe wie möglich beieinander.
- Je weiter die Soundbar und das Bluetooth-Gerät voneinander entfernt sind, desto geringer wird die Klangqualität. Die Bluetooth-Verbindung kann unterbrochen werden, wenn sich die Geräte außerhalb der effektiven Reichweite befinden.
- Die Bluetooth-Verbindung funktioniert möglicherweise nicht wie beabsichtigt in Gebieten mit schlechtem Empfang.
- Ein Bluetooth-Gerät kann unter den folgenden Bedingungen Rauschen oder Fehlfunktionen aufweisen:
 - Wenn der Körper in Kontakt mit dem Signal-Sender/Empfänger am Bluetooth-Gerät oder an der Soundbar ist
 - In Ecken oder wenn sich in der Nähe ein Hindernis wie eine Wand oder eine Trennwand befindet, an dem elektrische Änderungen auftreten können.
 - Bei Exposition gegenüber Funkstörungen durch andere Produkte, die auf den gleichen Frequenzbereichen arbeiten, wie medizinische Geräte, Mikrowellenherde und WLAN-Geräte.
 - Hindernisse wie Türen und Wände können die Klangqualität auch dann beeinträchtigen, wenn sich die Geräte im effektiven Bereich befinden.
- Beachten Sie, dass Ihre Soundbar während der Verwendung der Bluetooth-Option nicht mit anderen Bluetooth-Geräten gekoppelt werden kann.
- Dieses Drahtlosgerät kann während des Betriebs elektrische Störungen verursachen.

Bluetooth Power Ein/Aus

Wenn die Funktion das Gerät über Bluetooth Power Ein aktiviert und der Soundbar ausgeschaltet ist und ein Bluetooth-Gerät, mit dem bereits zuvor eine Verbindung mit dem Soundbar hergestellt wurde, versucht, eine Verbindung mit dem Soundbar herzustellen, schaltet sich der Soundbar automatisch ein.

1. Halten Sie die Taste **SOUND MODE** mindestens 5 Sekunden gedrückt, während die Soundbar eingeschaltet ist.
2. Die mehrfarbige LED-Anzeige auf der Soundbar blinkt in der Farbe „Zyan“.

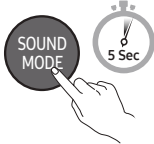
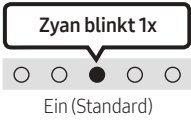
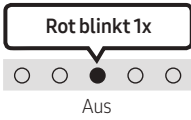
Taste SOUND MODE	LED-Anzeige	
		
Bluetooth Power Ein/Aus	Umschalten Ein → Aus	

Das Bluetooth-Gerät von der Soundbar trennen

Sie können die Verbindung zwischen dem Bluetooth-Gerät und Soundbar trennen. Die Anleitung hierzu finden Sie in der Bedienungsanleitung des Bluetooth-Geräts.

- Verbindung zum Soundbar wird getrennt.
- Ist die Soundbar vom Bluetooth-Gerät getrennt, blinkt die mehrfarbige LED-Verbindungsanzeige an der Soundbar dreimal „Rot“.

Trennen der Soundbar vom Bluetooth-Gerät

Drücken Sie die Taste  (**Quelle**) auf dem Bedienfeld der Oberseite oder auf der Fernbedienung, um einen anderen Modus als „**Bluetooth**“ auszuwählen.

- Das Trennen dauert einige Zeit, da das Bluetooth-Gerät ein Antwortsignal von der Soundbar empfangen muss. (Die Zeit zum Trennen kann je nach Bluetooth-Gerät unterschiedlich sein)

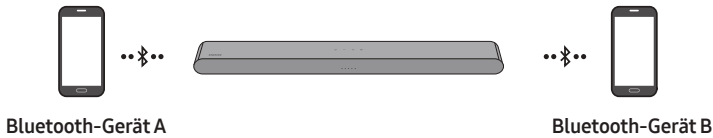

Bluetooth-Mehrfachverbindung

Die Soundbar kann mit 2 Bluetooth-Geräten gleichzeitig verbunden werden.

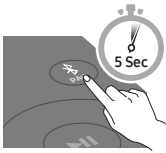

Automatische TV-Verbindung Ein/Aus

1. Halten Sie die Taste **PAIR** mindestens 5 Sekunden gedrückt, während die Soundbar ausgeschaltet ist.
2. Die mehrfarbige LED-Anzeige auf der Soundbar blinkt in der Farbe „Zyan“.

Bluetooth-Kopplungstaste	LED-Anzeige	
Im Standby-Modus 	Zyan blinkt 1x  Mehrfachverbindung Ein (Standard)	Rot blinkt 1x  Mehrfachverbindung Aus

3. Verbinden Sie die Soundbar mit bis zu zwei Bluetooth-Geräten. (Weitere Informationen finden Sie auf Seite 26)
4. Spielen Sie Musik von einem der angeschlossenen Bluetooth-Geräte ab, während zwei Geräte verbunden sind.
5. Wird bei Wiedergabe auf Gerät „A“ Musik von Bluetooth-Gerät „B“ wiedergegeben, startet die Musikwiedergabe auf Gerät „B“ und wird auf Gerät „A“ automatisch beendet/angehalten.
6. In früheren Versionen als AVRCP V1.4 kann die Schaltzeit des Gerätes, das Musik abspielt, verzögert sein.

Bluetooth-Mehrfachkopplung

So koppeln Sie mehrere Geräte mit der Soundbar

1. Schalten Sie die Soundbar ein.
2. Drücken und halten Sie nur im „Bluetooth“-Modus bei einer beliebigen Quelle die Taste **Quelle** auf der Oberseite der Soundbar länger als 5 Sekunden gedrückt, um die Soundbar in den Modus „Bluetooth Pairing“ zu versetzen, schalten Sie dann auf der Seite des Bluetooth-Gerätes Bluetooth ein und wählen Sie die Soundbar in der Liste der verfügbaren Geräte. Die Soundbar wird automatisch mit dem Bluetooth-Gerät verbunden.
3. Mit der gleichen Methode kann ein 2. Bluetooth-Gerät gekoppelt und mit der Soundbar verbunden werden. Falls Sie versuchen, ein 3. Gerät zu verbinden, wird ein verbundenes Gerät, das keinen Ton wiedergibt, seine Bluetooth-Verbindung verlieren, jedoch weiterhin mit der Soundbar gekoppelt sein.
4. Mit der gleichen Methode können Sie bis zu 8 Bluetooth-Geräte koppeln, aber nur die letzten 2 bleiben gleichzeitig mit der Soundbar verbunden.

HINWEISE

- Verbinden Sie die Soundbar mit bis zu zwei Bluetooth-Geräten.
- Spielen Sie Musik von einem der angeschlossenen Bluetooth-Geräte ab, während zwei Geräte verbunden sind.
- Wird bei Wiedergabe auf Bluetooth-Gerät „B“ Musik von Gerät „A“ wiedergegeben, startet die Musikwiedergabe auf Gerät „B“ und wird auf Gerät „A“ automatisch beendet/angehalten.
- In früheren Versionen als AVRCP V1.4 kann die Schaltzeit des Gerätes, das Musik abspielt, verzögert sein.
- Das Gerät kann bei einigen Geräten durch eine Benachrichtigung oder Alarm gewechselt werden.
- Einige Geräte unterstützen keine Bluetooth-Mehrfachverbindung.
- Der „**Bluetooth Pairing**“-Modus wird beendet, wenn innerhalb von 3 Minuten kein Gerät gekoppelt wird.
- Ein Gerätewechsel kann bei einigen Apps bis zu 7 Sekunden dauern.
- Falls Sie versuchen ein 3. Bluetooth-Gerät zu verbinden, werden die Geräte A oder B getrennt. (Ein Gerät, von dem derzeit keine Wiedergabe erfolgt, wird getrennt.)
- Es können nur 1 Samsung TV oder 2 Bluetooth-Geräte gleichzeitig mit der Soundbar verbunden werden.
- Die Soundbar wird von Bluetooth-Geräten getrennt, wenn sie eine Verbindungsanforderung von einem Samsung TV erhält.

Verwendung von Tap Sound

Tippen Sie die Soundbar mit Ihrem Mobilgerät an, um Ton vom Mobilgerät über die Soundbar wiederzugeben.

- Diese Funktion wird je nach dem Mobilgerät eventuell nicht unterstützt.
- Diese Funktion ist nur mit Samsung Mobilgeräten mit Android 8.1 oder höher kompatibel.

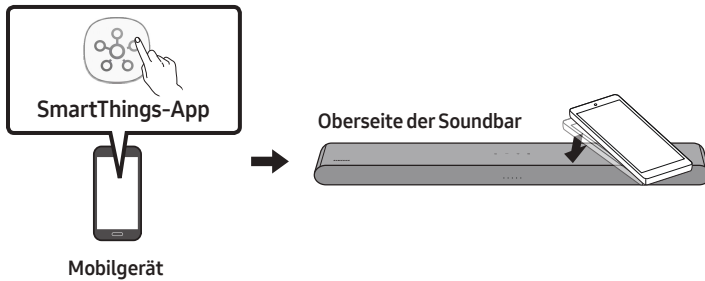

1. Aktivieren Sie die **Tap Sound**-Funktion an Ihrem Mobilgerät.
 - Details zum Aktivieren der Funktion finden Sie nachfolgend unter „**Die Tap Sound-Funktion aktivieren**“.
2. Tippen Sie die Soundbar mit dem Mobilgerät an. Wählen Sie „**Jetzt starten**“ in dem angezeigten Nachrichtenfenster.
Eine Verbindung wird zwischen dem Mobilgerät und der Soundbar über Bluetooth hergestellt.
3. Geben Sie Ton vom Mobilgerät über die Soundbar wieder.
 - Diese Funktion verbindet ein Mobilgerät per Bluetooth mit der Soundbar, indem die Vibration erkannt wird, die auftritt, wenn das Gerät die Soundbar berührt.
 - Achten Sie darauf, mit dem Mobilgerät nicht eine Ecke der Soundbar anzutippen. Die Soundbar oder das Mobilgerät könnten dadurch zerkratzt oder beschädigt werden.
 - Es wird empfohlen, das mobile Gerät mit einer Schutzhülle abzudecken. Tippen Sie leicht den breiten Bereich auf der Oberseite der Soundbar an, ohne dabei übermäßige Kraft anzuwenden.
 - Zum Verwenden dieser Funktion aktualisieren Sie die **SmartThings**-Anwendung auf die neueste Funktion. Die Funktion wird je nach der Version der App eventuell nicht unterstützt.

Die Tap Sound-Funktion aktivieren

Verwenden Sie die **SmartThings**-App zum Aktivieren der **Tap View, Tap Sound**-Funktion.

1. Führen Sie auf dem Mobilgerät die **SmartThings**-App aus.
2. Wählen Sie (☰ → ⚙️) in dem **SmartThings**-App-Bildschirm, der auf dem Mobilgerät angezeigt wird.
3. Aktivieren Sie „**Tap View, Tap Sound**“, damit die Funktion funktioniert, wenn ein Mobilgerät in die Nähe der Soundbar bewegt wird.

HINWEISE

- Wenn sich das Mobilgerät im Energiesparmodus befindet, funktioniert die **Tap Sound**-Funktion nicht.
- Die **Tap Sound**-Funktion funktioniert möglicherweise nicht, wenn sich in der Nähe der Soundbar Geräte befinden, die Funkstörungen verursachen, wie z.B. elektrische Geräte. Stellen Sie sicher, dass Geräte, die Funkstörungen verursachen können, in ausreichender Entfernung von der Soundbar platziert werden.

10 INSTALLIEREN DER WANDHALTERUNG

Vorsichtsmaßnahmen bei der Installation

- Die Installation darf nur an einer vertikalen Wand erfolgen.
- Installieren Sie nicht an einem Ort mit hohen Temperaturen oder hoher Luftfeuchtigkeit.
- Prüfen Sie, ob die Wand stark genug ist, um das Gewicht des Produkts zu tragen. Wenn nicht, verstärken Sie die Wand oder wählen Sie einen anderen Installationsort.
- Kaufen und verwenden Sie die Befestigungsschrauben oder Dübel, die für die Art Ihrer Wand geeignet sind (Gipsplatte, Eisenplatte, Holz, etc.). Wenn möglich befestigen Sie die Stützschrauben an Wandpfosten.
- Kaufen Sie Wandmontageschrauben entsprechend der Art und Dicke der Wand, an der Sie die Soundbar befestigen möchten.
 - Durchmesser: M5
 - Länge: 35 mm oder länger werden empfohlen.
- Schließen Sie die Kabel vom Gerät an die externen Geräte an, bevor Sie die Soundbar an der Wand installieren.
- Vergewissern Sie sich, dass das Gerät ausgeschaltet und von der Stromquelle getrennt ist, bevor Sie es installieren. Andernfalls kann es zu einem elektrischen Schlag kommen.

Komponenten der Wandhalterung



Wandhalterungsführung



Aufhängungsschraube

Schraube



Wandhalterung

1. Platzieren Sie die **Wandhalterungsführung** an der Wand.
 - Die **Wandhalterungsführung** muss waagrecht positioniert sein.
 - Falls Ihr Fernseher an der Wand befestigt ist, installieren Sie die Soundbar mindestens 5 cm unterhalb des Fernsehers.

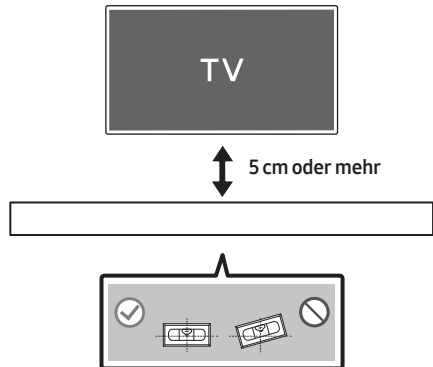

2. Richten Sie die **Mittellinie der Wandhalterungsführung** auf die Mitte des Fernsehers aus (wenn Sie die Soundbar unter Ihrem Fernseher montieren) und befestigen Sie dann die **Wandhalterungsführung** mit Kleband an der Wand.

- Wenn Sie die Soundbar nicht unter einem Fernseher montieren, stellen Sie sicher, dass sich die **Mittellinie** in der Mitte des Montagebereichs befindet.

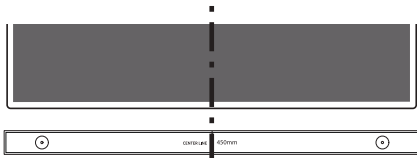

Mittellinie

3. Markieren Sie die Positionen der Löcher mit einem Stift und entfernen Sie die **Wandhalterungsführung**.

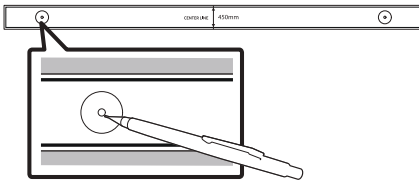

4. Bohren Sie mit einem geeigneten Bohrer an jeder Markierung ein Loch in die Wand.

- Wenn die Markierungen nicht den Positionen der Halterungsbolzen entsprechen, achten Sie darauf, geeignete Dübel in die Löcher einzuführen, bevor Sie die Aufhängungsschrauben einführen. Wenn Sie Dübel verwenden, achten Sie darauf, dass die gebohrten Löcher für die verwendeten Dübel groß genug sind.

5. Stecken Sie eine Schraube (nicht im Lieferumfang enthalten) durch jede **Aufhängungsschraube** und drehen Sie dann jede Schraube in einem Aufhängungsschraubenloch.

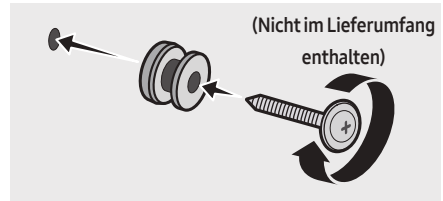

6. Installieren Sie 2 **Wandhalterungen** mit der richtigen Ausrichtung auf der Unterseite der Soundbar unter Verwendung von 2 **Schrauben**.

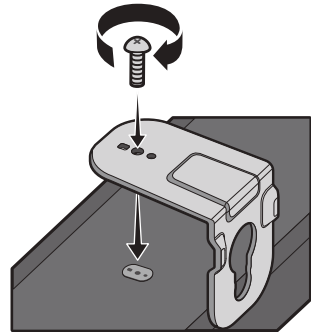

- Achten Sie beim Zusammenbau darauf, dass sich die Aufhängungsteile der **Wandhalterungen** hinter der Rückseite der Soundbar befinden.

Rückseite der Soundbar

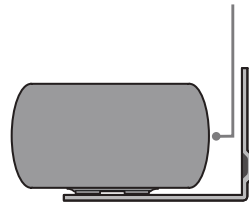

Rechtes Ende der Soundbar

7. Montieren Sie die Soundbar mithilfe der befestigten **Wandhalterungen**, indem Sie die **Wandhalterungen** an die **Aufhängungsschrauben** an der Wand hängen.

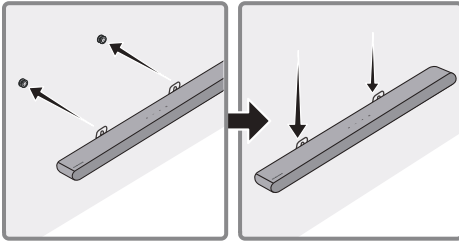

8. Schieben Sie die Soundbar wie nachfolgend dargestellt nach unten, sodass die **Wandhalterungen** sicher auf den **Aufhängungsschrauben** ruhen.
- Setzen Sie die **Aufhängungsschrauben** in den breiten (unteren) Teil der **Wandhalterung** ein und schieben Sie dann die **Wandhalterung** nach unten, sodass die **Wandhalterung** sicher auf den **Aufhängungsschrauben** ruhen.

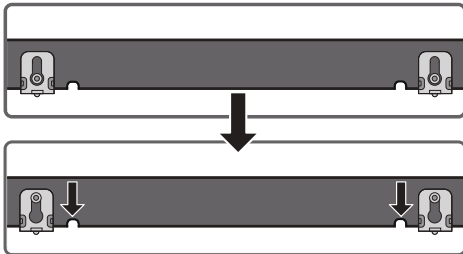

11 INSTALLIEREN DER SOUNDBAR VOR DEM FERNSEHER

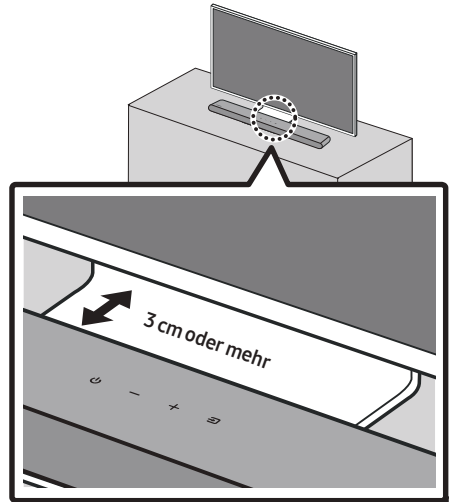

Positionieren Sie die Mitte der Soundbar in der Mitte des Fernsehers wie in der Abbildung dargestellt.

Stellen Sie die Soundbar mindestens 3 cm vom Fernseher entfernt auf.

HINWEISE

- Achten Sie darauf, dass die Soundbar auf einer flachen und stabilen Oberfläche platziert ist.
- Ein unzureichender Abstand von dem Fernsehgerät könnte Probleme bei der Akustik verursachen.

12 SOFTWARE-UPDATE

Wichtig: Behalten Sie nach dem Upgrade die ursprünglichen Einstellungen bei.

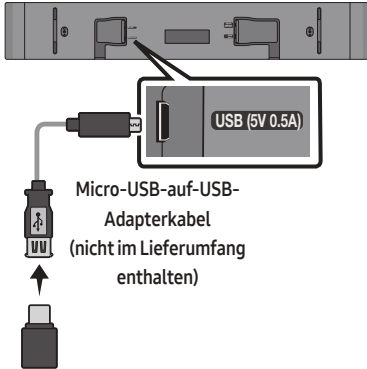

1. Verbinden Sie einen USB-Speicherstick mit dem USB-Anschluss Ihres Computers.
Wichtig: Vergewissern Sie sich, dass keine Musikdateien auf dem USB-Speicherstick-Laufwerk vorhanden sind. Dies kann zu einem Fehlschlagen des Firmware-Updates führen.
2. Wechseln Sie zu (samsung.com) → wählen Sie Modell eingeben aus und geben Sie das Modell Ihrer Soundbar ein. Wählen Sie die Handbücher und Downloads aus und laden Sie die neueste Software-Datei herunter.
3. Speichern Sie die heruntergeladene Software auf dem USB-Speicherstick und wählen Sie „Hier extrahieren“ aus, um den Ordner zu entpacken.
4. Schalten Sie die Soundbar ein und schließen Sie den USB-Speichersick mit dem Software-Update am weiblichen Anschluss eines Mikro-USB-Adapterkabels an. Schließen Sie das Kabel am **USB**-Anschluss der Soundbar an.

5. Schließen Sie das USB-Kabel an der Soundbar an und wechseln zur USB-Quelle. Die Software wird automatisch aktualisiert und das Update wird innerhalb von 2 Minuten abgeschlossen. Während des Update-Vorgangs beginnen die 5 LEDs in einer Schleife zu blinken und leuchten dann hellweiß. Danach blinken die 5 LEDs wieder in einer Schleife. Wenn das Update abgeschlossen ist, blinkt die cyanfarbige Anzeige 3-mal und die Soundbar wird automatisch neu gestartet.

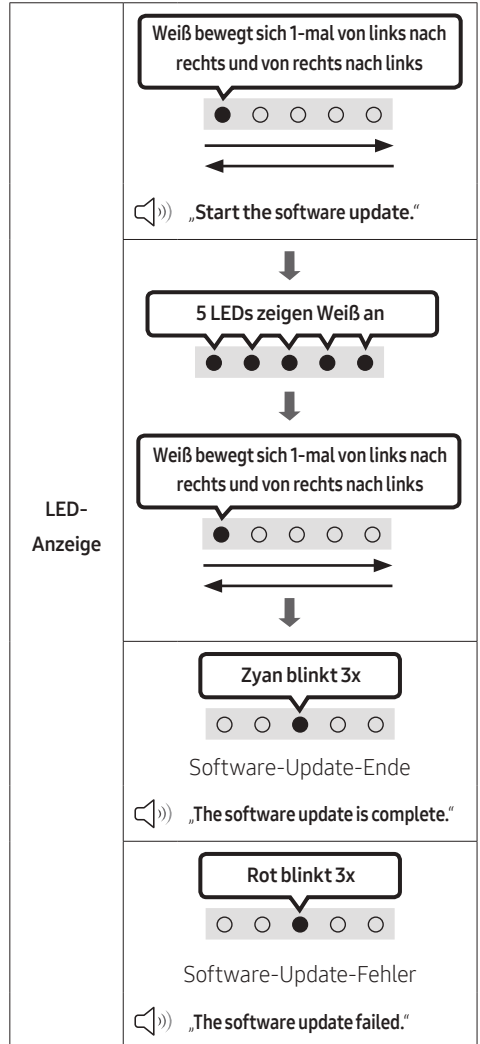

- Dieses Produkt verfügt über eine DUAL-BOOT-Funktion. Wenn die Firmware nicht aktualisiert werden kann, können Sie sie erneut aktualisieren.

Falls keine LED-Blinkfolge angezeigt wird

1. Schalten Sie die Soundbar aus, trennen Sie das Speichergerät mit den Update-Dateien und verbinden Sie es anschließend erneut mit dem **USB**-Anschluss der Soundbar.
2. Ziehen Sie das Stromkabel der Soundbar ab, schließen Sie es erneut an und schalten Sie dann die Soundbar ein.

HINWEISE

- Das Aktualisieren der Firmware funktioniert gegebenenfalls nicht richtig, wenn von der Soundbar unterstützte Audiodateien auf dem Speichergerät gespeichert sind.
- Unterbrechen Sie während des Aktualisierungsprozesses nicht die Stromversorgung und entfernen Sie nicht den USB-Speicher. Wenn die Aktualisierung der Firmware abgeschlossen ist, wird das Hauptgerät automatisch ausgeschaltet.
- Behalten Sie nach dem Upgrade die ursprünglichen Einstellungen bei. (einschließlich Lautstärke, Tonfeld usw.)
 - Wenn das Firmware-Update abgeschlossen ist, wird die Soundbar automatisch eingeschaltet und die Sprachbenutzeroberfläche wird wiedergegeben. Wenn das Software-Update fehlschlägt, prüfen Sie, ob der USB-Speicher defekt ist.
- Benutzer von Mac OS sollten als USB-Format MS-DOS (FAT) verwenden.
- Abhängig vom Hersteller des Speichergeräts ist eine Aktualisierung über USB gegebenenfalls nicht verfügbar.

Zurücksetzen

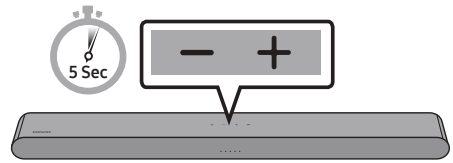

Drücken Sie bei eingeschalteter Soundbar gleichzeitig die Tasten **— + (Lautstärke)** an dem Gehäuse für mindestens 5 Sekunden. Die LED-Anzeige ändert sich wie folgt dargestellt und dann wird die Soundbar zurückgesetzt.

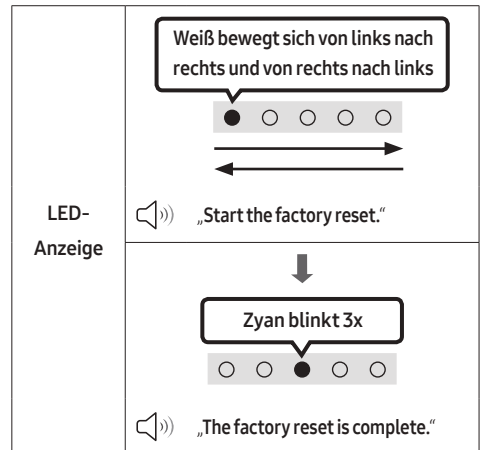

⚠ ACHTUNG

- Alle Einstellungen der Soundbar werden zurückgesetzt. Achten Sie darauf, dies nur auszuführen, wenn das Zurücksetzen erforderlich ist.

13 FEHLERBEHEBUNG

Überprüfen Sie Folgendes, bevor Sie den Kundendienst informieren.

Die Soundbar lässt sich nicht einschalten.

- Überprüfen Sie, ob das Stromkabel der Soundbar korrekt in die Steckdose eingesteckt ist.

Die Soundbar funktioniert unregelmäßig.

- Nachdem Sie das Stromkabel entfernt haben setzen Sie es erneut ein.
- Schalten Sie das externe Gerät aus und wieder ein und versuchen Sie es erneut.
- Wenn kein Signal vorhanden ist, schaltet sich die Soundbar nach einer bestimmten Zeitspanne automatisch aus. Schalten Sie die Stromversorgung ein. (Siehe Seite 9.)

Fernbedienung funktioniert nicht.

- Zeigen Sie mit der Fernbedienung direkt auf die Soundbar.
- Ersetzen Sie die Batterien durch neue.

Die Soundbar gibt keinen Ton aus.

- Die Lautstärke der Soundbar ist zu gering oder stummgeschaltet. Passen Sie die Lautstärke an.
- Wenn ein externes Gerät (STB, Bluetooth-Gerät, Mobilgerät usw.) angeschlossen ist, passen Sie die Lautstärke des externen Geräts an.
- Wählen Sie für die Tonausgabe des Fernsehgeräts die Soundbar aus. (Samsung-TV: Start (🏠) → Menü → Einstellung (⚙️) → Alle Einstellungen (⚙️) → Ton → Tonausgabe → Soundbar wählen)
- Die Kabelverbindung mit der Soundbar könnte lose sein. Trennen Sie das Kabel und schließen Sie es erneut an.
- Entfernen Sie das Netzkabel vollständig, schließen Sie es erneut an und schalten Sie die Stromversorgung ein.
- Initialisieren Sie das Produkt und versuchen Sie es erneut. (Siehe Seite 36.)

Falls das TV-Gerät nicht über HDMI (ARC) angeschlossen ist.

- Prüfen Sie, ob das HDMI-Kabel korrekt an den ARC-Anschluss angeschlossen ist. (Siehe Seite 17.)
- Der Anschluss ist möglicherweise aufgrund des angeschlossenen externen Geräts (Set-Top-Box, Spielgerät, etc.) nicht möglich. Verbinden Sie die Soundbar direkt.
- HDMI-CEC ist eventuell nicht an dem Fernsehgerät aktiviert. Schalten Sie das CEC im Menü des Fernsehgeräts ein. (Samsung-TV: Start (🏠) → Menü → Einstellung (⚙️) → Alle Einstellungen (⚙️) → Verbindung → Externe Geräteverwaltung → Anynet+ (HDMI-CEC) EIN)

Die Soundbar lässt sich nicht über Bluetooth verbinden.

- Wechseln Sie beim Verbinden eines neuen Geräts für die Verbindung zur Bluetooth-Kopplung. (Drücken Sie die Taste **PAIR** auf der Fernbedienung oder drücken Sie die Taste  (**Quelle**) am Gehäuse mindestens 5 Sekunden lang.)
- Wenn die Soundbar mit einem anderen Gerät verbunden ist, trennen Sie das Gerät zuerst, um das Gerät zu wechseln.
- Stellen Sie die Verbindung wieder her, nachdem Sie die Bluetooth-Lautsprecherliste des zu verbindenden Geräts entfernt haben. (Samsung-TV: Start (🏠) → Menü → Einstellung (⚙️) → Alle Einstellungen (⚙️) → Ton → Tonausgabe → Bluetooth-Lautsprecherliste)
- Entfernen Sie den Netzstecker und versuchen Sie es dann erneut.
- Initialisieren Sie das Produkt und versuchen Sie es erneut. (Siehe Seite 36.)

Bei einer Bluetooth-Verbindung verschwindet der Ton.

- Wenn Ihr über Bluetooth verbundenes Gerät sich zu weit von der Soundbar entfernt, kann der Ton verschwinden. Bewegen Sie das Gerät näher an die Soundbar heran.
- Wenn ein Teil Ihres Körpers mit dem Bluetooth-Sender/Empfänger in Kontakt kommt oder wenn das Produkt auf Möbeln aus Metall installiert wird, kann der Ton verschwinden. Überprüfen Sie die Installationsumgebung und die Einsatzbedingungen.

Die Bluetooth-Mehrfachverbindung funktioniert nicht.

- Wenn der TV mit der Soundbar verbunden ist, wird möglicherweise keine Bluetooth-Mehrfachverbindung betrieben. Trennen Sie die Soundbar vom TV und versuchen Sie es erneut.
- Überprüfen Sie, ob die Einstellung für Bluetooth-Mehrfachverbindung aktiviert ist. (Informationen dazu finden Sie im Abschnitt „**Die Soundbar lässt sich nicht über Bluetooth verbinden.**“.)
- Trennen Sie das aktuell wiedergebende Gerät, koppeln Sie es mit dem Gerät, das Sie verbinden möchten, und verbinden Sie das vorherige Gerät erneut.
- Wenn der Ton auch nach einer korrekten Verbindung nicht gehört werden kann, schlagen Sie im Abschnitt „**Bei einer Bluetooth-Verbindung verschwindet der Ton.**“ nach.

Die Soundbar schaltet sich nicht automatisch mit dem TV ein.

- Wenn Sie die Soundbar während des Fernsehens ausschalten, wird die Synchronisation der Stromversorgung mit dem Fernseher deaktiviert. Schalten Sie zuerst das Fernsehgerät aus.

14 LICENCE



Manufactured under license from Dolby Laboratories. Dolby, Dolby Audio and the double-D symbol are trademarks of Dolby Laboratories Licensing Corporation.

* Dieses Produkt unterstützt Dolby Atmos® nicht.



For DTS patents, see <http://patents.dts.com>. Manufactured under license from DTS, Inc. (for companies headquartered in the U.S./ Japan/Taiwan) or under license from DTS Licensing Limited (for all other companies). DTS, Digital Surround, and the DTS logo are registered trademarks or trademarks of DTS, Inc. in the United States and other countries. © 2021 DTS, Inc. ALL RIGHTS RESERVED.



The terms HDMI and HDMI High-Definition Multimedia Interface, and the HDMI Logo are trademarks or registered trademarks of HDMI Licensing Administrator, Inc. in the United States and other countries.



The Bluetooth® word mark and logos are registered trademarks owned by Bluetooth SIG, Inc. and any use of such marks by Samsung Electronics Co., Ltd. is under license. Other trademarks and trade names are those of their respective owners.



[ENERGY STAR]

ENERGY STAR qualified model only

- Your Samsung product is ENERGY STAR qualified in its factory default setting. Change to certain features, settings and functionality in this product can change the power consumption, possibly beyond the limits required for ENERGY STAR qualification.
- Environmental Protection Agency and Department of Energy. ENERGY STAR is a joint program of the Government agencies, designed to promote energy efficient products and practices.

Refer to www.energystar.gov for more information of the ENERGY STAR Program.

ENERGY STAR qualified model only (Applicable to Thin Client models only)

As an ENERGY STAR® Partner, SAMSUNG has determined that this product meets the ENERGY STAR® guidelines for energy efficiency.

- The ENERGY STAR Program has been to reduced greenhouse gas emissions and save energy through voluntary labeling.
- Power management setting of this product have been enabled by default, and have various timing setting from 1 minutes to 5 hours.
- The product can wake with a button press on the chassis from sleep mode.

ENERGY STAR qualified model only (The other models)

- As an ENERGY STAR Partner, Samsung has determined that this product or product models meets the ENERGY STAR guideline for energy efficiency.
-

15 BEKANNTMACHUNG ZU OPEN SOURCE LIZENZEN

Zum Senden von Anfragen und Anliegen betreffend Open Source kontaktieren Sie Samsung Open Source
(<http://opensource.samsung.com>)

16 WICHTIGE HINWEISE ZUM KUNDENDIENST

- Die Abbildungen in dieser Anleitung dienen nur als Referenz und können sich vom aktuellen Produkt unterscheiden.
- Es kann eine Gebühr erhoben werden, wenn:
 - (a) Ein Techniker auf Ihre Anfrage bestellt wird und am Gerät kein Defekt vorliegt (z. B. weil Sie diese Bedienungsanleitung nicht gelesen haben).
 - (b) Sie das Gerät in einer Reparaturwerkstatt abgegeben haben und am Gerät kein Defekt vorliegt (z. B. weil Sie diese Bedienungsanleitung nicht gelesen haben).
- Die Höhe dieser Gebühr wird Ihnen mitgeteilt, bevor irgendwelche Arbeiten durchgeführt werden oder der Hausbesuch erfolgt.

17 SPEZIFIKATIONEN UND LEITFADEN

Technische daten

Modellname	HW-S50B / HW-S56B
USB	5V/0,5A
Gewicht	2,4 kg
Abmessungen (B × H × T)	670,0 x 62,3 x 105,0 mm
Betriebstemperatur	+5°C bis +35°C
Zulässige Luftfeuchtigkeit	10 % ~ 75 %
VERSTÄRKER Nennausgangsleistung	(30W x 2) + (30W x 2) + 20W
Unterstützte Wiedergabeformate DTS, Dolby® Digital (DTS Virtual Surround wird im DTS-Format wiedergegeben.)	LPCM 2ch, Dolby Audio™ (unterstützt Dolby® Digital), DTS, DTS Virtual:X
AUSGANGSLEISTUNG DES DRAHTLOSGERÄTS	Die Übertragungsleistung beträgt 9 dBm.

Gesamtstromverbrauch im Bereitschaftszustand (W)	0,5W
Bluetooth Anschlussdeaktivierungsmethode	Halten Sie die Taste SOUND MODE für mindestens 5 Sekunden gedrückt, um die Bluetooth Power-Funktion auszuschalten.

HINWEISE

- Samsung Electronics Co., Ltd behält sich das Recht auf unangekündigte Änderungen vor.
- Gewicht und Abmessungen können von den Angaben abweichen.

Hiermit erklärt Samsung, dass diese Radioausstattung der Direktive 2014/53/EU und den relevanten gesetzlichen Anforderungen von Großbritannien konform ist.

Der vollständige Text der Konformitätserklärung ist unter folgender Internetadresse verfügbar:

<http://www.samsung.com> navigieren Sie dort zu „Support“ und geben Sie den Modellnamen ein.

Dieses Gerät kann in allen Ländern in der EU und in Großbritannien verwendet werden.



[Korrekte Entsorgung der Batterien dieses Produkts]

(Gilt für Länder mit Abfalltrennsystemen)

Die Kennzeichnung auf der Batterie bzw. auf der dazugehörigen Dokumentation oder Verpackung gibt an, dass die Batterie zu diesem Produkt nach seiner Lebensdauer nicht zusammen mit dem normalen Haushaltsmüll entsorgt werden darf. Wenn die Batterie mit den chemischen Symbolen Hg, Cd oder Pb gekennzeichnet ist, liegt der Quecksilber-, Cadmium- oder Blei-Gehalt der Batterie über den in der EG-Richtlinie 2006/66 festgelegten Referenzwerten. Wenn Batterien nicht ordnungsgemäß entsorgt werden, können sie der menschlichen Gesundheit bzw. der Umwelt schaden.

Bitte helfen Sie, die natürlichen Ressourcen zu schützen und die nachhaltige Wiederverwertung von stofflichen Ressourcen zu fördern, indem Sie die Batterien von anderen Abfällen getrennt über Ihr örtliches kostenloses Altbatterie- Rücknahmesystem entsorgen.



Korrekte Entsorgung von Altgeräten

Das Symbol der durchgestrichenen Abfalltonne auf Rädern auf einem Elektro- oder Elektronikgerät, der Verpackung, Gebrauchsanweisung oder dem Garantieschein weist darauf hin, dass das Elektro- oder Elektronikgerät nicht im unsortierten Siedlungsabfall (Hausmüll) entsorgt werden darf, sondern einer getrennten Sammlung zugeführt werden muss.

Sie sind verpflichtet, dieses Gerät und Zubehörteile einer vom Hausmüll getrennten Erfassung zuzuführen. Altbatterien und Altakkumulatoren, die nicht vom Altgerät umschlossen sind, sowie Lampen, die zerstörungsfrei aus dem Altgerät entnommen werden können, sind vor der Abgabe an einer Erfassungsstelle zerstörungsfrei vom Altgerät zu trennen.

Vertreiber von Elektro- oder Elektronikgeräten, einschließlich des Lebensmitteleinzel-, Fernabsatz- und Versandhandels, sind ab einer bestimmten Verkaufs-, Lager- bzw. Versandflächengröße gesetzlich grundsätzlich zur unentgeltlichen Rücknahme von Altgeräten verpflichtet, wenn Sie bei dem Vertreiber ein neues Gerät kaufen oder es sich um ein kleines Altgerät handelt, das bestimmte Maße nicht überschreitet. Nähere Informationen und Einzelheiten zu diesen Rücknahmemöglichkeiten und -pflichten erhalten Sie von dem jeweiligen Vertreiber.

Endnutzer einschließlich privater Nutzer wenden sich an ihren öffentlich-rechtlichen Entsorgungsträger, um in Erfahrung zu bringen, wo sie das Altgerät für eine umweltfreundliche Entsorgung zurückgeben können. Gewerblichen Endnutzern stehen zusätzliche herstellereigenspezifische Möglichkeiten zur Rückgabe zur Verfügung, die sie direkt beim Hersteller erfragen können.

Bitte löschen Sie vor Abgabe an einer Erfassungsstelle selbstständig alle personenbezogenen Daten auf Ihrem Gerät.

Für Informationen über die Umweltverpflichtungen und produktspezifischen regulatorischen Verpflichtungen von Samsung wie z. B. REACH, WEEE, Batterien, besuchen Sie:

www.samsung.com/uk/aboutsamsung/sustainability/environment/our-commitment/data/

VERORDNUNG (EU) 2019/1782 DER KOMMISSION

Ökodesign-Anforderungen an externe Netzteile

www.samsung.com/global/ecodesign_component

SÄKERHETSINFORMATION

VARNING

FÖR ATT MINSKA RISKEN FÖR ELEKTRISKA STÖTAR SKALL DU INTE TA BORT HÖLJET (ELLER BAKSIDAN).

DET FINNS INGA DELAR INUTI SOM DU KAN REPARERA. ÖVERLÄMNA SERVICEÅTAGANDEN TILL KVALIFICERAD PERSONAL.

I tabellen nedan förklaras de symboler som kan finnas på din Samsung-produkt.

	VAR FÖRSIKTIG RISK FÖR ELEKTRISK STÖT, ÖPPNA INTE	
	Den här symbolen visar att det är hög spänning på insidan. Det är farligt att komma i kontakt med produktens insida.	
	Den här symbolen indikerar att det finns viktig dokumentation som medföljer produkten angående dess funktion och underhåll.	
	Klass II-produkt: Den här symbolen indikerar att produkten inte kräver en säkerhetsanslutning till jord. Om den här symbolen inte finns på en produkt som har strömsladd MÅSTE produkten vara ordentligt ansluten till skyddsjordning (jordad).	
	Växelström: Den här symbolen indikerar att den angivna spänningen som är markerad med symbolen är växelström.	
	Likström: Den här symbolen indikerar att den angivna spänningen som är markerad med symbolen är likström.	
	Var försiktig och läs anvisningarna för användning: Den här symbolen instruerar användare att läsa bruksanvisningen för att få ytterligare säkerhetsrelaterad information.	

VARNING

- Utsätt inte enheten för regn eller fukt, eftersom det kan orsaka eldsvåda eller elstötar.

VAR FÖRSIKTIG

- FÖR IN DET BREDA STIFTET SÅ LÅNGT DET GÅR I DEN BREDA SKÅRAN SÅ UNDVIKER DU ELSTÖTAR.
- Den här enheten ska alltid anslutas till ett växelströmsuttag med en jordad kontakt.
- Eftersom kontakten ska dras ur uttaget när enheten ska kopplas bort från huvudström, ska strömkontakten vara lättåtkomlig.
- Utsätt inte den här apparaten för droppar eller skvätt. Ställ inga föremål fyllda med vätskor, exempelvis vaser, på apparaten.
- Om du vill slå av apparaten helt måste du dra ur strömkontakten ur vägguttaget. Följaktligen måste strömkontakten alltid vara lätt att komma åt.

SÄKERHETSANVISNINGAR

1. Säkerställ att strömförsörjningen (AC) i ditt hem uppfyller de strömkrav som står på klistermärket på produktens undersida. Installera produkten horisontellt på ett lämpligt underlag (möbel) med tillräckligt ventilationsutrymme runt om 7-10 cm. Kontrollera att ventilationsöppningarna inte är täckta. Placera inte enheten på högtalare eller annan utrustning där den kan bli varm. Enheten är utformad för kontinuerlig användning. För att helt stänga av enheten ska du koppla från den från vägguttaget. Koppla ur enheten om du har tänkt lämna den oanvänd under en längre tid.
2. Vid åskväder ska enheten omedelbart kopplas ur vägguttaget. Blixtnedslag kan skada enheten.
3. Utsätt inte enheten för direkt sol eller andra värmekällor. Detta kan leda till överhettning och felfunktion för enheten.
4. Skydda enheten från fukt (exempelvis vaser med vatten) och överdriven hetta (exempelvis öppen spis), eller utrustning som alstrar starka magnetiska eller elektriska fält. Koppla ur strömkabeln från strömkällan om enheten inte fungerar korrekt. Produkten är inte avsedd för industriell användning. Den här produkten är endast avsedd för hemmabruk.
Det kan uppstå kondens om produkten eller skivan har förvarats i låga temperaturer. Om produkten transporteras under vintern ska du vänta cirka 2 timmar innan du använder enheten, för att den ska uppnå rumstemperatur.
5. Batterierna som används med den här produkten innehåller kemikalier som är skadliga för miljön. Släng inte batterierna i hushållssoporna. Kasta inte batterierna i eld. Batterierna får inte kortslutas, tas isär eller överhettas. **VAR FÖRSIKTIG** : Risk för explosion om batteriet byts på fel sätt. Byt bara mot samma eller liknande typ.

INNEHÅLLSFÖRTECKNING

01	Kontrollera komponenterna	6
02	Produktöversikt	7
	Frontpanel/översidespanel på Soundbar	7
	Undersidespanelen på Soundbar	8
03	Använda fjärrkontrollen	9
	Sätt i batterierna innan du använder fjärrkontrollen (AAA-batterier × 2)	9
	Använda fjärrkontrollen	9
	Använda de dolda knapparna (knappar med mer än en funktion)	14
	Uteffektspecifikationer för de olika ljudeffektslägena	14
	Styra volymen för Soundbar med en tv-fjärrkontroll	15
04	Ansluta Soundbar	16
	Ansluta ström	16
	Ansluta Samsungs trådlösa bakre högtalare och subwoofer till din Soundbar	16
05	Använda en kabelanslutning till tv:n	17
	Metod 1. Ansluta via HDMI	17
	Metod 2. Ansluta med en optisk kabel	19
06	Använda en trådlös anslutning till tv:n	21
	Ansluta via Bluetooth	21

07	Ansluta en extern enhet	23
	Ansluta med en optisk kabel	_____ 23
08	Ansluta en USB-lagringsenhet	24
09	Ansluta en mobilenhet	26
	Ansluta via Bluetooth	_____ 26
	Använda Tap Sound	_____ 31
10	Montera väggfästet	32
	Säkerhetsåtgärder vid montering	_____ 32
	Väggmonteringskomponenter	_____ 32
11	Installera Soundbar framför tv:n	34
12	Program-uppdatering	35
	Återställ	_____ 36
13	Felsökning	37
14	Licens	38
15	Licensmeddelande för open source	39
16	Viktig information om service	39
17	Specifikationer och guide	40
	Specifikationer	_____ 40

01 KONTROLLERA KOMPONENTERNA

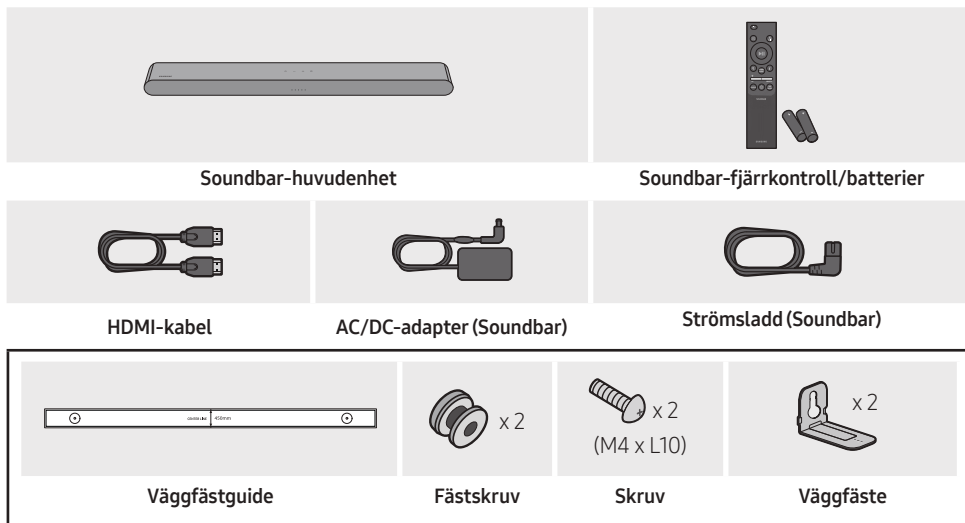







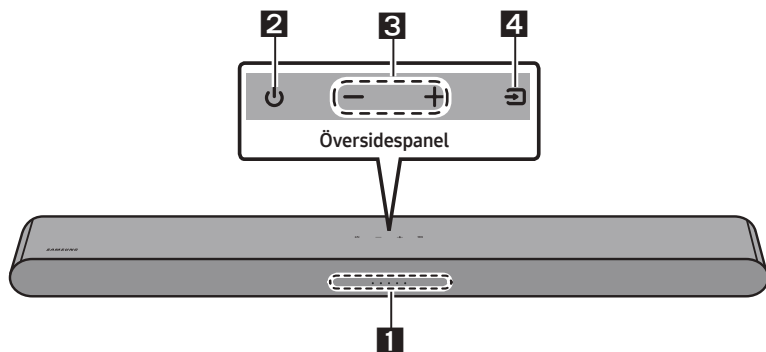





- För strömförsörjning och strömförbrukning, se etiketten på produkten. (Etikett: Soundbar-huvudenhetens undersida)
- Kontakta Samsung Service Center eller Samsungs kundsupport om du vill köpa fler komponenter eller tillvalskablar.
- Mer information om väggfästet finns på sidan 32.
- Konstruktion och specifikationer kan ändras utan föregående meddelande.
- Tillbehören kan se lite annorlunda ut än på illustrationerna ovan.

02 PRODUKTÖVERSIKT

Frontpanel/översidespanel på Soundbar



1	LED-indikator	<p>Lysdiödsindikatorn blinkar, lyser eller ändrar färg beroende på Soundbars aktuella läge eller status. Lysdiödsindikatorns färg och antalet ljus visar det aktiva läget enligt vad som beskrivs nedan.</p> <table border="1" data-bbox="277 754 1037 836"> <tr> <td style="text-align: center;">Ⓜ</td> <td style="text-align: center;">Ⓜ</td> <td style="text-align: center;">Ⓜ</td> <td style="text-align: center;">Ⓜ</td> <td style="text-align: center;">Ⓜ</td> </tr> <tr> <td style="text-align: center;">Vit lysdiod</td> <td style="text-align: center;">Vit lysdiod</td> <td style="text-align: center;">Multifärgad lysdiod</td> <td style="text-align: center;">Vit lysdiod</td> <td style="text-align: center;">Vit lysdiod</td> </tr> </table> <ul style="list-style-type: none"> Den multifärgade lysdioden ändras till Vit, Cyan, Grönt, Rött, Gul, Orange, Lila och Blått beroende på läge eller status. 	Ⓜ	Ⓜ	Ⓜ	Ⓜ	Ⓜ	Vit lysdiod	Vit lysdiod	Multifärgad lysdiod	Vit lysdiod	Vit lysdiod
Ⓜ	Ⓜ	Ⓜ	Ⓜ	Ⓜ								
Vit lysdiod	Vit lysdiod	Multifärgad lysdiod	Vit lysdiod	Vit lysdiod								
2	Ström	Slår på och av strömmen.										
3	Volym	Justerar volymen.										
4	Källa	<ul style="list-style-type: none"> Tryck på knappen  (Källa) för att ändra läget. Varje gång du ändrar läge lyser lysdioden i vitt och stängs sedan av. <table border="1" data-bbox="277 1107 1037 1289"> <tr> <td style="text-align: center;">LED-indikator</td> <td style="text-align: center;"> <div style="border: 1px solid black; padding: 2px; display: inline-block;">Vit på -> av</div>  </td> <td style="text-align: center;"> <div style="border: 1px solid black; padding: 2px; display: inline-block;">Vit på -> av</div>  </td> <td style="text-align: center;"> <div style="border: 1px solid black; padding: 2px; display: inline-block;">Vit på -> av</div>  </td> </tr> <tr> <td style="text-align: center;"></td> <td style="text-align: center;">"Digital Audio In" eller "TV ARC"</td> <td style="text-align: center;">"Bluetooth"</td> <td style="text-align: center;">"USB"</td> </tr> </table>	LED-indikator	<div style="border: 1px solid black; padding: 2px; display: inline-block;">Vit på -> av</div> 	<div style="border: 1px solid black; padding: 2px; display: inline-block;">Vit på -> av</div> 	<div style="border: 1px solid black; padding: 2px; display: inline-block;">Vit på -> av</div> 		"Digital Audio In" eller "TV ARC"	"Bluetooth"	"USB"		
LED-indikator	<div style="border: 1px solid black; padding: 2px; display: inline-block;">Vit på -> av</div> 	<div style="border: 1px solid black; padding: 2px; display: inline-block;">Vit på -> av</div> 	<div style="border: 1px solid black; padding: 2px; display: inline-block;">Vit på -> av</div> 									
	"Digital Audio In" eller "TV ARC"	"Bluetooth"	"USB"									

- När du ansluter strömsladden börjar strömknappen fungera inom 4 till 6 sekunder.
- När du slår på enheten blir det en fördröjning på 4 till 5 sekunder innan den avger ljud.
- Om du hör ljud från både tv:n och Soundbar, går du till menyen **Inställningar** för tv-ljudet och ändrar tv-högtalaren till **Extern högtalare**.

Undersidespanelen på Soundbar

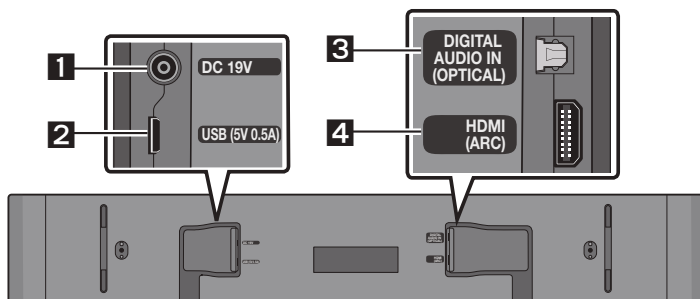

1	DC 19V (Strömförsörjning in) Anslut AC/DC-strömadaptern.
2	USB (5V 0.5A) Anslut en USB-enhet här för att spela upp musikfiler på USB-enheten genom Soundbar.
3	DIGITAL AUDIO IN (OPTICAL) Anslut till den digitala (optiska) utgången på en extern enhet.
4	HDMI (ARC) Anslut till HDMI (ARC)-kontakten på en tv.

- När du kopplar från strömkabeln till AC/DC-strömadaptern från ett vägguttag ska du dra i kontakten. Dra inte i kabeln.
- Anslut inte den här enheten eller andra komponenter till ett vägguttag innan alla anslutningar mellan komponenterna är färdiga.

03 ANVÄNDA FJÄRRKONTROLLEN

Sätt i batterierna innan du använder fjärrkontrollen (AAA-batterier × 2)

Skjut bakstycket i pilens riktning tills det har avlägsnats helt. Sätt i 2 AAA-batterier (1,5 V) vända så att polariteten är korrekt. Skjut fast bakstycket igen.

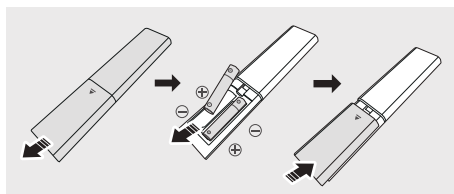

Använda fjärrkontrollen

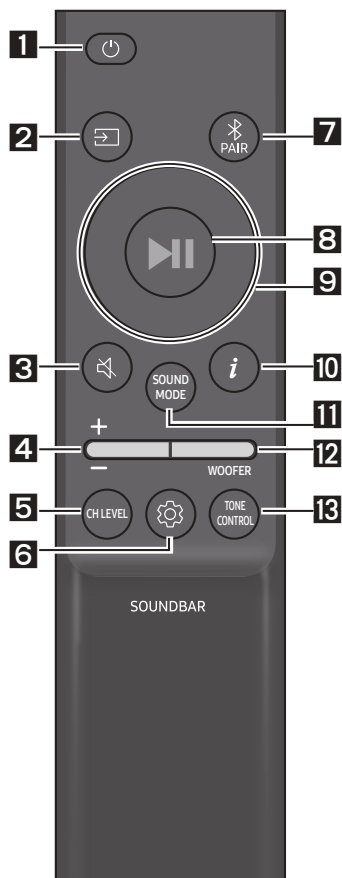

1

Ström

Slår på och av Soundbar.

LED-indikator	Cyan blinkar X1	Röd blinkar X3
	○ ○ ● ○ ○	○ ○ ● ○ ○
	På	Av

• Auto Power Down-funktionen

Enheten stängs av automatiskt i följande situationer:

- I lägena "Digital Audio In" eller "TV ARC" / "Bluetooth" / "USB" om det inte finns någon ljudsignal under 20 minuter.

2

(Källa)

Tryck för att välja en källa som är ansluten till Soundbar.

3

(Tyst)

Tryck på knappen (Tyst) för att stänga av ljudet.

Tryck på den igen för att slå på ljudet.

LED-indikator	Blinkar X upprepat
	○ ○ ○ ○ ●

4**Volym**

Tryck knappen uppåt eller nedåt för att justera volymen.

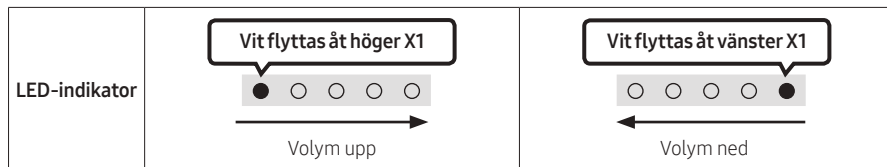
**5****CH LEVEL**

Om du trycker på knappen kan du justera volymen för varje högtalare.

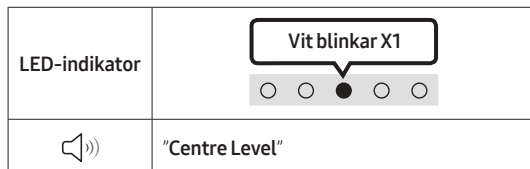

- Inställningen **"Rear Level"** stöds när de bakre högtalarna (som säljs separat) är anslutna. Du kan justera volymen för **"Rear Level"** från -6 till +6 med knapparna **Upp/Ned**.

6
(Ljudkontroll)



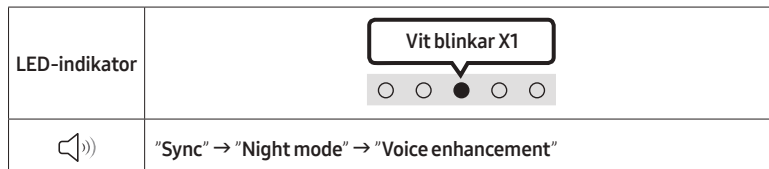

Om du trycker på knappen kan du ange ljudfunktionen. Det önskade valet kan justeras med knapparna **Upp/Ned**. Varje gång läget ändras blinkar den multifärgade lysdioden i vitt.

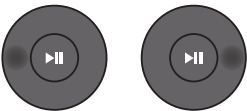

- Om video på TV:n och ljud från Soundbar inte är synkroniserade väljer du **"Sync"** i Ljudkontroll och anger sedan ljudfördröjningen till 0~300 millisekunder med knapparna **Upp/Ned**. (Inte tillgängligt i lägena **"USB"** eller **"Bluetooth"**.)
- **"Sync"** stöds bara för en del funktioner.
- **"Night mode"** och **"Voice enhancement"** stöds inte i ljudläget **"DTS Virtual:X"**.
- **"Night mode"** är optimerat för tittande på kvällen. Inställningarna är sådana att ljudet sänks men dialogen hörs ändå tydligt.
- **"Voice enhancement"** gör det enklare att höra dialog i filmer och TV-program.

7 bands EQ

Håll knappen  (Ljudkontroll) intryckt i ca 5 sekunder för att justera ljudet för varje frekvensband. 150 Hz, 300 Hz, 600 Hz, 1,2kHz, 2,5kHz, 5kHz, och 10kHz kan väljas med knapparna **Vänster/Höger** och justeras till en inställning mellan -6 och +6 med knapparna **Upp/Ned**. (Se till att ljudläget är inställt på "Standard".)

7 bands EQ			
			
Håll knappen  (Ljudkontroll) intryckt i ca 5 sekunder.		Med knapparna Vänster/Höger kan du justera dem mellan -6 till +6.	
	"150Hz"		"150Hz" → "300Hz" → "600Hz" → "1.2kHz" → "2.5kHz" → "5kHz" → "10kHz"

7

Bluetooth PAIR

Växla Soundbar till Bluetooth-parkopplingsläge.

När du trycker på knappen ändras lysdiodsvisningen enligt vad som visas nedan.

- Tills parkopplingen slutförts ändras den multifärgade lysdioden till **Rött** → **Grönt** → **Blått** i tur och ordning.



8

▶|| (Uppspelning/Paus)

Du kan också spela upp/pausa musik genom att trycka på knappen i läget "USB".

9

Upp/Ned/Vänster/Höger

Tryck **Upp/Ned/Vänster/Höger** på knappen för att välja eller ange funktioner.

- **Upprepa**
Om du vill använda Upprepa-funktionen i "USB"-läge trycker du på knappen **Upp**.
- **Hoppa över musik**
Tryck på knappen **Höger** för att välja nästa musikfil. Tryck på knappen **Vänster** för att välja föregående musikfil.
- **ID SET**
Håll knappen **Upp** intryckt i 5 sekunder för att slutföra **ID SET** (när du ansluter till en trådlös subwoofer eller trådlösa bakre högtalare).



10

i (Info)



När du trycker på den visas information om varje läge. (Se sidan 7.)

SOUND MODE

Genom att trycka på knappen kan du välja önskat ljudläge. Varje gång läget ändras blinkar den multifärgade lysdioden i vitt. (Ljudläget kan variera beroende på TV-modell.)

LED-indikator	
	"DTS Virtual:X" → "Standard" → "Music" → "Game" → "Adaptive Sound"

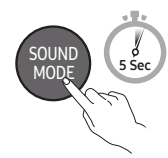
- **DTS Virtual:X**
Fängslade 3D-ljud från allt innehåll.
 - **Standard**
Matar ut originalljudet.
 - **Music**
Ger mer naturligt ljud som fyller rummet för musik.
 - **Game**
Ger stereoljud så du kan fördjupa dig i händelseförloppet när du spelar.
 - **Adaptive Sound**
Analyserar innehållet i realtid och ger automatiskt den optimala ljudbilden baserat på innehållets egenskaper.
- **Bluetooth Power Av/På**
Den här funktionen slår automatiskt på Soundbar när en begäran om anslutning från en tidigare ansluten TV eller Bluetooth-enhet tas emot. Inställningen är påslagen som standard.
 - Tryck på och håll ned knappen **SOUND MODE** i mer än 5 sekunder för att slå av Bluetooth-funktionen.
 - **DRC (Dynamic Range Control) Av/På**
Gör att du kan använda dynamisk omfångskontroll för Dolby Digital-ljudspår. Tryck och håll ned knappen **SOUND MODE** i mer än 5 sekunder när Soundbar är avstängd om du vill slå på eller stänga av DRC-funktionen (Dynamic Range Control). När DRC är på sänks högt ljud. (Ljudet kan låta förvrängt.)

SOUND MODE-knapp	LED-indikator	
	 På (standard)	 Av
DRC Av/På	Växla På → Av	

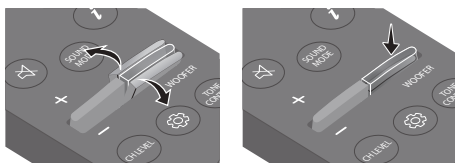
12**NIVÅ WOOFER (BAS)**



När subwoofern är ansluten trycker du knappen uppåt eller nedåt för att justera nivån för woofern till -12 eller mellan -6 och +6. När subwoofern är ansluten trycker du knappen uppåt eller nedåt för att justera basnivån mellan -6 och +6. Om du vill ställa in woofers (bas) ljudvolym till 0 (standard) trycker du på knappen (om soundbaren ansluts till trådlös subwoofer (säljs separat)).

13**TONE CONTROL**

Om du trycker på knappen kan du justera volymen för diskanten eller basen. Det önskade valet kan justeras med knapparna **Upp/Ned**. (Den här funktionen är tillgänglig i alla ljudlägen förutom i läget "Standard".)

LED-indikator	
	"Treble" → "Bass"

Använda de dolda knapparna (knappar med mer än en funktion)

Dold knapp		Sida
Knapp på fjärrkontrollen	Funktion	
WOOFER (Upp)	TV-fjärrkontroll Av/På	Sidan 15
Vänster	TV-autoanslutning Av/På	Sidan 22
Upp	ID SET	Sidan 11
 (Ljudkontroll)	7 bands EQ	Sidan 11
SOUND MODE	DRC Av/På	Sidan 12
	Bluetooth Power Av/På	Sidan 12
 PAIR	Bluetooth Multianslutning På/Av	Sidan 29

Uteffektspecifikationer för de olika ljudeffektslägena

Effekt	Ineffekt	Uteffekt		
		Endast med Soundbar	Med endast subwoofer	Med subwoofer och trådlösa bakre högtalare
DTS Virtual:X	2.0 kanaler	3.0 kanaler	3.1 kanaler	5.1 kanaler
	5.1 kanaler	3.0 kanaler	3.1 kanaler	5.1 kanaler
Standard	2.0 kanaler	2.0 kanaler	2.1 kanaler	2.1 kanaler
	5.1 kanaler	3.0 kanaler	3.1 kanaler	5.1 kanaler
Music	2.0 kanaler	3.0 kanaler	3.1 kanaler	5.1 kanaler
	5.1 kanaler	3.0 kanaler	3.1 kanaler	5.1 kanaler
Game	2.0 kanaler	3.0 kanaler	3.1 kanaler	5.1 kanaler
	5.1 kanaler	3.0 kanaler	3.1 kanaler	5.1 kanaler
Adaptive Sound	2.0 kanaler	3.0 kanaler	3.1 kanaler	5.1 kanaler
	5.1 kanaler	3.0 kanaler	3.1 kanaler	5.1 kanaler

- Samsungs trådlösa bakre högtalare och subwoofer kan köpas separat. Om du vill köpa trådlösa bakre högtalare eller en subwoofer kontaktar du återförsäljaren du köpte Soundbar från.

Styra volymen för Soundbar med en tv-fjärrkontroll

Styr volymen för Soundbar med fjärrkontrollen till tv:n.







- Den här funktionen kan endast användas med infraröda fjärrkontroller. Bluetooth-fjärrkontroller (fjärrkontroller som kräver parkoppling) stöds inte.
- Ställ in tv-högtalaren på **Extern högtalare** för att använda denna funktion.
- Tillverkare som stöder denna funktion:
Samsung, VIZIO, LG, Sony, Sharp, PHILIPS, PANASONIC, TOSHIBA, Hisense, RCA

TV-fjärrkontroll Av/På

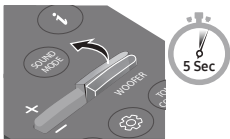
1. Stäng av Soundbar.
2. Håll knappen **WOOFER** intryckt i 5 sekunder.

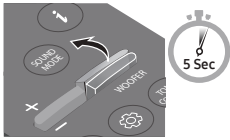
Varje gång du trycker knappen **WOOFER** uppåt och håller den intryckt i 5 sekunder växlar läget i följande ordning: "Off-TV Remote" (Standardläge), "Samsung-TV Remote", "All-TV Remote".

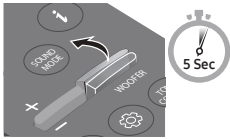
LED-indikatorns status ändras varje gång läget ändras, enligt vad som visas nedan.

Knapp på fjärrkontrollen	LED-indikator	Status
	Röd blinkar X1  "Off-TV Remote" (Standardläge)	Inaktivera tv-fjärrkontrollen.
	Cyan blinkar X1  "Samsung-TV Remote"	Aktivera IR-fjärrkontrollen till en Samsung-tv.
	Blå blinkar X1  "All-TV Remote"	Aktivera IR-fjärrkontrollen till en tv från tredje part.

04 ANSLUTA SOUNDBAR

Ansluta ström

Använd strömkomponenterna för att ansluta Soundbar till ett eluttag i följande ordning:

- För mer information om den effekt som krävs och strömförbrukning, se etiketten på produkten. (Etikett: Soundbar-huvudenhetens undersida)
1. Anslut först strömsladden till AC/DC-adaptorn.
Anslut AC/DC-adaptorn (med strömsladden) till Soundbar.
 2. Anslut strömsladden till ett vägguttag.

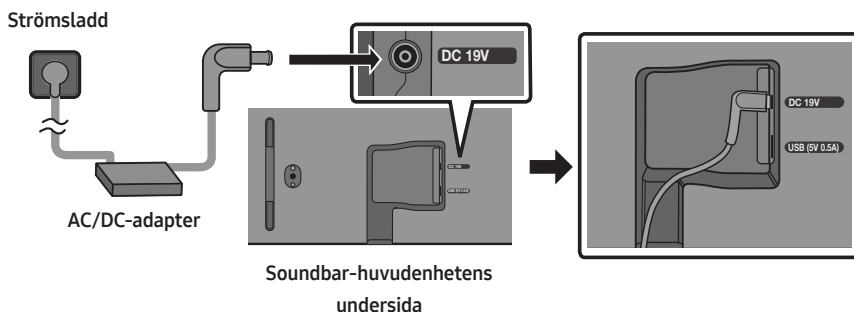

OBS!

- Om du kopplar från och återansluter strömsladden medan produkten är på, slås Soundbar på automatiskt.
- Se till att AC/DC-adaptorn ligger platt på bordet eller golvet. Om du placerar AC/DC-adaptorn så att den hänger med kontakten för elsladden uppåt, kan vatten och andra främmande substanser tränga in i adaptorn och göra att den inte fungerar.

Ansluta Samsungs trådlösa bakre högtalare och subwoofer till din Soundbar

Utöka till helt trådlöst surroundljud genom att ansluta Samsungs trådlösa bakre högtalare (SWA-9100S eller SWA-9200S – säljs separat) och trådlösa subwoofer (SWA-W510 – säljs separat) till din Soundbar.

Detaljerad information om anslutningar finns i användarhandboken för Samsungs trådlösa bakre högtalare och subwoofer.

05 ANVÄNDA EN KABELANSLUTNING TILL TV:N

Metod 1. Ansluta via HDMI

⚠ VAR FÖRSIKTIG

- När både HDMI-kabeln och den optiska kabeln är anslutna tas HDMI-signalen emot först.
- Se till att ansluta märkta ARC när du ansluter HDMI-kabeln mellan tv:n och Soundbar. Annars kanske inte tv-ljudet matas ut.
- Den rekommenderade kabeln är en **High-Speed HDMI Cable with Ethernet**.

Ansluta en tv som stöder HDMI ARC (Audio Return Channel)

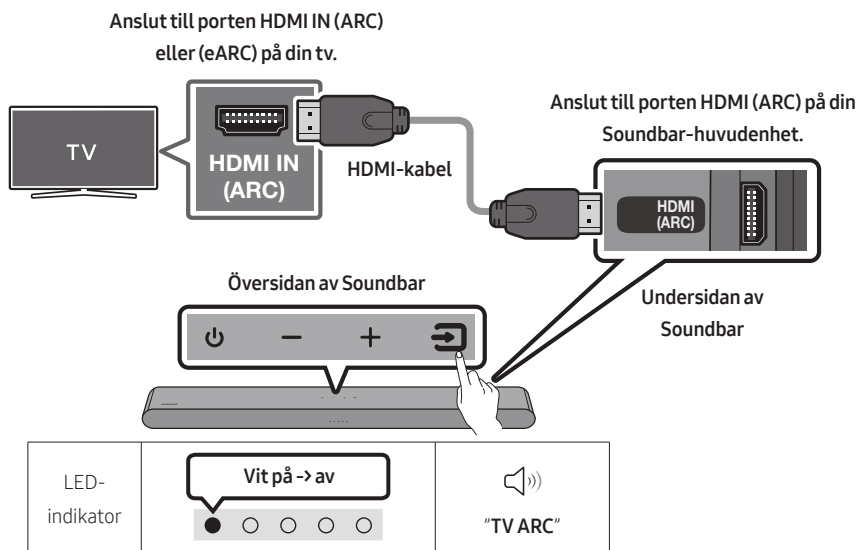

1. Anslut HDMI-kabeln enligt bilden när Soundbar och tv:n är avstängda.
2. Slå på Soundbar och tv:n.
3. Tv-ljudet hörs från Soundbar.

- Om TV-ljudet inte hörs kan du trycka på Soundbarens övre panel eller på knappen  (Källa) på fjärrkontrollen för att välja läget ”**Digital Audio In**”.
- Om ljudet inte hörs kontrollerar du HDMI-kabelanslutningen igen.
- Använd volymknapparna på tv:ns fjärrkontroll för att ändra volymen på Soundbar.

OBS!

- När du ansluter en tv med stöd för HDMI ARC (Audio Return Channel) till Soundbar via en HDMI-kabel, kan du överföra digitala video- och ljuddata utan att ansluta en separat optisk kabel.
- Vi rekommenderar att du använder en kärnlös HDMI-kabel om möjligt. Om du använder en HDMI-kabel med kärna, bör du använda en med mindre diameter än 14 mm.
- Denna funktion är inte tillgänglig om HDMI-kabeln inte stöder ARC.
- När ljudet i en sändning är kodat i Dolby Digital och ”Digitalt utgångsljudformat” på din tv är inställt till PCM, rekommenderar vi att du ändrar inställningen till Dolby Digital. När inställningen på tv:n ändras upplever du bättre ljudkvalitet. (Tv-menyn kan använda andra uttryck för Dolby Digital och PCM beroende på tv:ns tillverkare.)

Metod 2. Ansluta med en optisk kabel

Checklista före anslutning

- När både HDMI-kabeln och den optiska kabeln är anslutna tas HDMI-signalen emot först.
- Om du använder en optisk kabel och det finns skydd på kontaktarna, måste du ta bort skydden först.

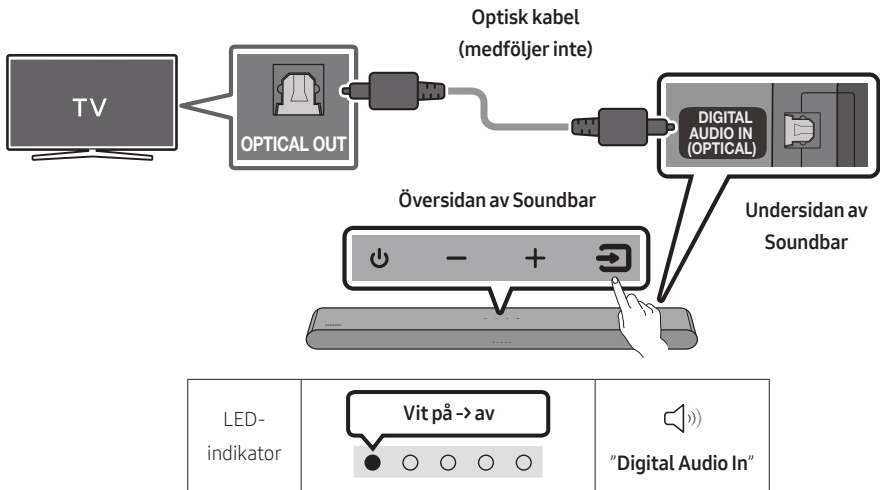

1. När tv:n och Soundbar är avstängda ansluter du porten **DIGITAL AUDIO IN (OPTICAL)** på Soundbar och utgångsporten OPTICAL på tv:n med den optiska kabeln (medföljer inte) som visas på bilden.
2. Slå på Soundbar och tv:n.
3. Tryck på knappen  (**Källa**) på översidespanelen eller på fjärrkontrollen och välj sedan läget "Digital Audio In".
4. Tv-ljudet hörs från Soundbar.

Använda Q-Symphony-funktionen

För Q-Symphony synkroniseras Soundbar med en Samsung-tv för att mata ut ljud via två enheter för optimal surroundeffekt. När Soundbar är ansluten visas menyn "TV+Soundbar" under menyn **Ljudutgång** på tv:n. Välj motsvarande meny.

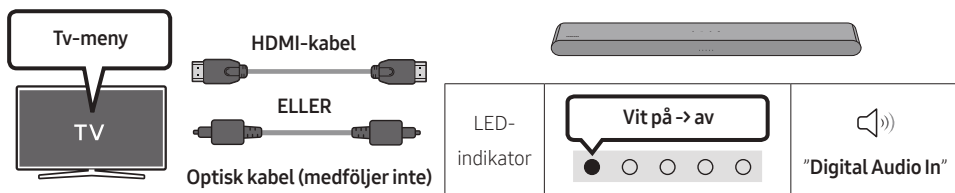

- Exempel på tv-meny: **TV + [AV] Soundbar serienamn (HDMI)**

OBS!

- Funktionen kan använda den kodek som stöds av din tv.
- Funktionen stöds endast när HDMI-kabeln eller den optiska kabeln (medföljer inte) är ansluten.
- Meddelandet som visas kan variera beroende på TV-modell.
- Funktionen är tillgänglig i vissa av Samsungs TV-modeller och i vissa Soundbar-modeller.

06 ANVÄNDA EN TRÅDLÖS ANSLUTNING TILL TV:N

Ansluta via Bluetooth

När en Samsung-tv är ansluten via Bluetooth kan du höra stereoljud utan krångel med kablar.

- Endast en Samsung-tv kan vara ansluten åt gången.
- En Samsung-tv som stöder Bluetooth kan anslutas. Kontrollera specifikationerna för din tv.

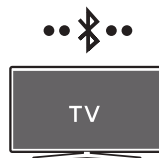

Den inledande anslutningen

1. Tryck på knappen PAIR på soundbarens fjärrkontroll eller tryck på knappen (Källa) på soundbarens övre panel för att ange "Bluetooth"-läget.

Bluetooth-parkopplingsknapp	LED-indikator
<p>ELLER</p> <p>I "Bluetooth"-läge</p> <p>5 Sec</p>	<p>Rött → Grönt → Blått blinkar</p> <p>Parkoppling</p> <p>→</p> <p>Cyan blinkar X3</p> <p>Anslutningen är klar</p> <ul style="list-style-type: none">• Tills parkopplingen slutförts ändras den multifärgade lysdioden till Rött → Grönt → Blått i tur och ordning.
	<p>"Ready to connect via Bluetooth."</p>

2. Välj Bluetooth-läge på Samsung-tv:n.
(t.ex. Startside (🏠) → Meny → Inställn. (⚙️) → Alla inställningar (⚙️) → Ljud → Ljudutgång → Bluetooth-högtalarlista → [AV] Soundbar S5B-Series (Bluetooth))
3. Välj "[AV] Soundbar S5B-Series" från listan på tv-skärmen.
En tillgänglig Soundbar visas med "Behöver parkopplas" eller "Parkopplad" på tv:ns lista över Bluetooth-enheter. Anslut Samsung-tv:n till Soundbar genom att välja meddelandet och sedan upprätta en anslutning.
4. Nu kan du höra ljudet från Samsung-tv:n på Soundbar.
 - Om det finns en anslutningslogg mellan Soundbar och Samsung-tv:n, ansluts Soundbar automatiskt genom att ändra läge till "Bluetooth".

Om enheten inte kan ansluta

- Om du har en befintlig Soundbar (t.ex. [AV] Soundbar S5B-Series) i listan över högtalare på Samsung-tv:n ska du ta bort den.
- Upprepa sedan steg 1 till 3.

Koppla bort Soundbar från Samsung-tv:n

Tryck på knappen  (Källa) på översidespanelen eller på fjärrkontrollen för att välja något annat läge än "Bluetooth".

- Det tar tid att koppla bort eftersom Samsung.tv:n måste ta emot ett svar från Soundbar.
(Den tid det tar kan skilja sig åt beroende på modell av Samsung-tv.)

TV-autoanslutning Av/På

Om du vill avbryta den automatiska Bluetooth-anslutningen mellan Soundbar och tv:n trycker du på knappen **Vänster** på fjärrkontrollen i 5 sekunder medan Soundbar visar statusen "**Bluetooth Ready**".
(Växla mellan aktiverad → inaktiverad)

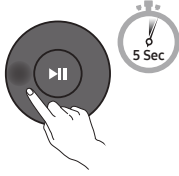
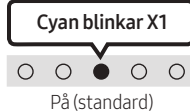
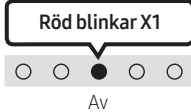
Vänster knapp	LED-indikator	
		
Bluetooth Ready	Växla På → Av	

Anmärkningar om Bluetooth-anslutning

- Hitta en ny enhet inom 1 m för att ansluta via Bluetooth-kommunikation.
- Om du blir tillfrågad om en PIN-kod när du ansluter en Bluetooth-enhet anger du <0000>.
- Soundbar stängs av automatiskt efter 20 minuter i Redo-läge.
- Soundbar kanske inte utför Bluetooth-sökning eller -anslutning korrekt under följande omständigheter:
 - Om det finns ett starkt elektriskt fält runt Soundbar.
 - Om flera Bluetooth-enheter är parkopplade med Soundbar samtidigt.
 - Om Bluetooth-enheten är avstängd, inte på plats eller har en felfunktion.
- Elektroniska enheter kan orsaka radiostörningar. Utrustning som alstrar elektromagnetiska vågor måste hållas borta från Soundbar-huvudenheten. t.ex. mikrovågsugnar, trådlösa nätverksenheter etc.

07 ANSLUTA EN EXTERN ENHET

Ansluta med en optisk kabel

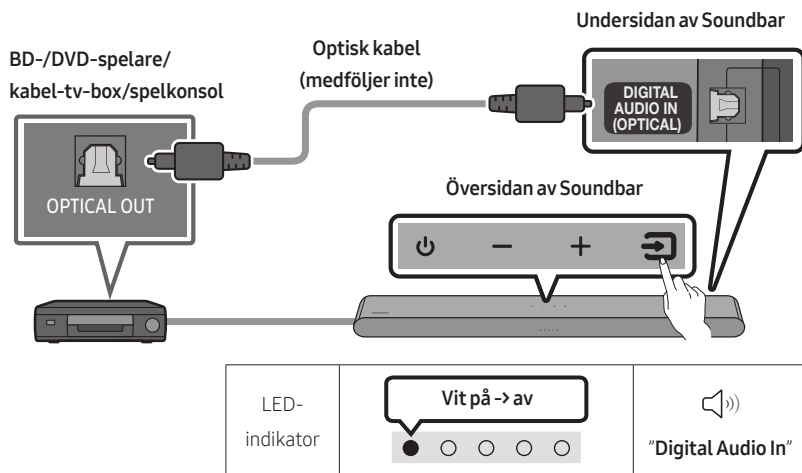

1. När den externa enheten och Soundbar är avstängda ansluter du porten **DIGITAL AUDIO IN (OPTICAL)** på Soundbar och utgångsporten **OPTICAL** på den externa enheten med den optiska kabeln (medföljer inte) som visas på bilden.
2. Slå på Soundbar och den externa enheten.
3. Välj **"Digital Audio In"**-läge genom att trycka på knappen  (**Källa**) på översidespanelen eller på fjärrkontrollen.
4. Ljudet på den externa enheten hörs från Soundbar.

08 ANSLUTA EN USB-LAGRINGSENHET

Du kan spela upp musikfiler från USB-lagringsenheter via Soundbar.

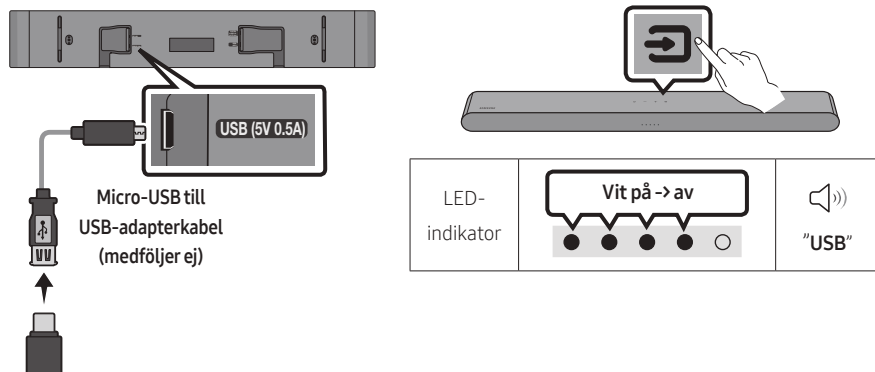

1. Anslut soundbaren till USB-minnet med USB-adapterkabeln ovan.
 - Micro-USB till USB-adapterkabeln säljs separat. Om du vill köpa produkten kontaktar du Samsung Service Center eller Samsungs kundsupport.
2. Tryck på knappen  (**Källa**) på övre panelen eller på fjärrkontrollen och välj sedan läget **"USB"**.
3. Spela upp musik från USB-lagringsenheten via Soundbar.
 - Soundbar stängs av automatiskt (Auto Power Down) om ingen USB-enhet har anslutits under mer än 20 minuter.

Kompatibilitetslista

Förlängning	Codec	Samplingsfrekvens	Bit hastighet
*.mp3	MPEG1 Layer2	32kHz–48kHz	32–320kbps
	MPEG1 Layer3	32kHz–48kHz	32–320kbps
	MPEG2 Layer3	16kHz–24kHz	8–160kbps
	MPEG2.5 Layer3	8kHz–12kHz	8–160kbps
*.wma	WMA7/8/9	32kHz–48kHz	32–320kbps
*.ogg	Vorbis	32kHz–48kHz	45–500kbps
*.aac *.m4a	AAC-LC (MPEG2/MPEG4 endast ljud)	32kHz–48kHz	32–320kbps
*.wav	LPCM	32kHz–192kHz	1024–9216kbps
*.flac	FLAC	32kHz–192kHz	162–8100kbps
*.aiff	AIFF	32kHz–192kHz	1024–9216kbps

- Om det finns för många mappar (fler än cirka 200) och filer (fler än cirka 2000) på USB-enheten kan det ta lite tid för Soundbar att öppna och spela upp filerna.
- Soundbar stöder endast USB-enheter med filsystemen FAT16 (~2GB), FAT32 (~2TB) eller NTFS (~2TB).

09 ANSLUTA EN MOBILENHET

Ansluta via Bluetooth

När en mobilenhet är ansluten via Bluetooth kan du höra stereoljud utan krångel med kablar.

- Om du ansluter en parkopplad Bluetooth-enhet när Soundbar är avstängd, slås Soundbar på automatiskt.



Mobilenhet

Den inledande anslutningen

- När du ansluter till en ny Bluetooth-enhet måste du kontrollera att enheten är inom 1 m avstånd.
1. Tryck på knappen PAIR på soundbarens fjärrkontroll eller tryck på knappen (Källa) på soundbarens övre panel för att ange "Bluetooth"-läget.

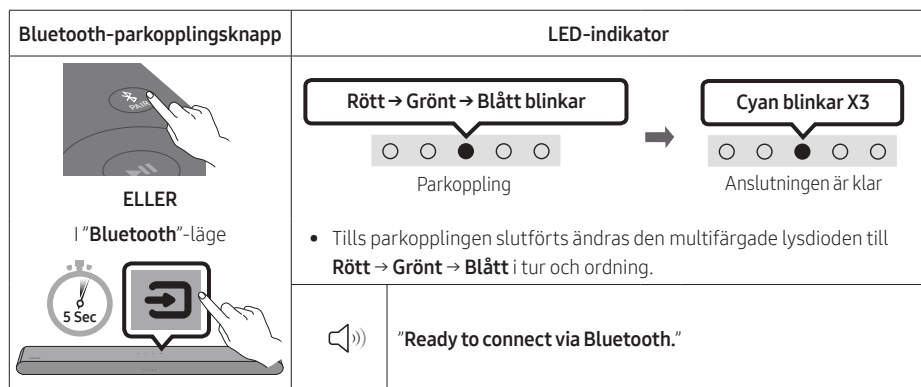

2. På enheten väljer du "[AV] Samsung Soundbar S5B-Series" i listan som visas.
3. Spela upp musikfiler från enheten som är ansluten via Bluetooth genom Soundbar.

Om enheten inte kan ansluta

- Om du har en befintlig Soundbar (t.ex. [AV] Samsung Soundbar S5B-Series) i listan över högtalare på mobilenheten ska du ta bort den.
- Upprepa steg 1 och 2.

Anmärkningar om Bluetooth-anslutning

- Hitta en ny enhet inom 1 m för att ansluta via Bluetooth-kommunikation.
- Om du blir tillfrågad om en PIN-kod när du ansluter en Bluetooth-enhet anger du <0000>.
- Soundbar stängs av automatiskt efter 20 minuter i Redo-läge.
- Soundbar kanske inte utför Bluetooth-sökning eller -anslutning korrekt under följande omständigheter:
 - Om det finns ett starkt elektriskt fält runt Soundbar.
 - Om flera Bluetooth-enheter är parkopplade med Soundbar samtidigt.
 - Om Bluetooth-enheten är avstängd, inte på plats eller har en felfunktion.
- Elektroniska enheter kan orsaka radiostörningar. Utrustning som alstrar elektromagnetiska vågor måste hållas borta från Soundbar-huvudenheten. t.ex. mikrovågsugnar, trådlösa nätverksenheter etc.
- Soundbar har stöd för SBC-data (44,1 kHz, 48 kHz).
- Anslut bara till en Bluetooth-enhet som har stöd för A2DP (AV)-funktionen.
- Du kan inte ansluta Soundbar till en Bluetooth-enhet som bara har stöd för HF-funktionen (Hands Free).
- När du ansluter Soundbar till en Bluetooth-enhet ska du placera dem så nära varandra som möjligt.
- Ju längre Soundbar och Bluetooth-enheten är från varandra, desto lägre blir ljudkvaliteten. Bluetooth-anslutningen kan avbrytas när enheterna är utanför den effektiva räckvidden.
- Bluetooth-anslutningen fungerar kanske inte som avsett i områden med dålig mottagning.
- En Bluetooth-enhet kan uppleva oljud eller felfunktioner under följande omständigheter:
 - Om någon kroppsdel är i kontakt med signalmottagaren på Bluetooth-enheten eller Soundbar
 - I hörn eller om det finns ett hinder i närheten, t.ex. en vägg eller avgränsare, där elektriska förändringar kan förekomma.
 - När den utsätts för radiostörningar av andra produkter som använder samma frekvensområden, t.ex. medicinsk utrustning, mikrovågsugnar och trådlösa nätverksenheter.
 - Hinder som dörrar och väggar kan fortfarande påverka ljudkvaliteten även när enheterna är inom den effektiva räckvidden.
- Observera att det inte går att parkoppla Soundbar med andra Bluetooth-enheter när Bluetooth-alternativet används.
- Den trådlösa enheten kan orsaka elektriska störningar när den är påslagen.

Bluetooth Power Av/På

Om en tidigare parkopplad Bluetooth-enhet försöker parkoppla med Soundbar när funktionen Bluetooth Power På är aktiverad och Soundbar är avstängd, slås Soundbar på automatiskt.

1. Tryck på och håll ned knappen **SOUND MODE** på fjärrkontrollen i minst 5 sekunder medan Soundbar är påslagen.
2. En flerfärgad LED-indikator på soundbaren blinkar med färgen "Cyan".

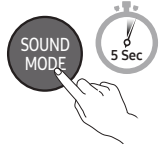
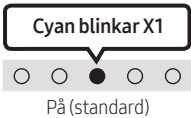
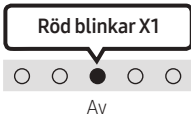
SOUND MODE-knapp	LED-indikator	
		
Bluetooth Power Av/På	Växla På → Av	

Koppla bort Bluetooth-enheten från en Soundbar

Så här kopplar du från Bluetooth-enheten från Soundbar. För instruktioner, se Bluetooth-enhetens bruksanvisning.

- Soundbar kopplas från.
- Om Soundbar är frånkopplad från Bluetooth-enheten blinkar den multifärgade lysdiodsindikatorn "Rött" tre gånger.

Koppla bort Soundbar från Bluetooth-enheten

Tryck på knappen  (**Källa**) på översidespanelen eller på fjärrkontrollen för att välja något annat läge än "Bluetooth".

- Det tar tid att koppla bort eftersom Bluetooth-enheten måste ta emot ett svar från Soundbar. (Bortkopplingstiden kan variera beroende på Bluetooth-enheten.)

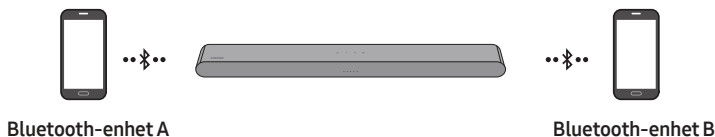

Bluetooth-multianslutning

Soundbar kan anslutas till 2 Bluetooth-enheter samtidigt.

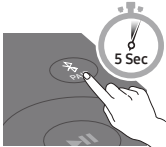

TV-autoanslutning Av/På

1. Tryck och håll ned **PAIR**-knappen i minst 5 sekunder samtidigt som soundbaren är avslagen.
2. En flerfärgad LED-indikator på soundbaren blinkar med färgen "Cyan".

Bluetooth-parkopplingsknapp	LED-indikator	
I standbyläge 	Cyan blinkar X1  Multianslutning På (standard)	Röd blinkar X1  Multianslutning Av

3. Anslut Soundbar till upp till två Bluetooth-enheter. (Se sidan 26)
4. Spela upp musik från en av de anslutna Bluetooth-enheter när två enheter är anslutna.
5. Om musik spelas upp från Bluetooth-enhet "B" samtidigt som du spelar upp från enhet "A" börjar musiken spelas på enhet "B" och uppspelningen stoppas/pausas automatiskt på enhet "A".
6. I versioner före AVRCP V1.4, kan växlingstiden för enheten som spelar upp musik försenas.

Bluetooth-multiparkoppling

Parkoppla flera enheter med Soundbar

1. Slå på Soundbar.
2. I läget "Bluetooth" ska du trycka och hålla ned knappen  (Källa) på ovsidan av Soundbar i mer än 5 sekunder tills Soundbar övergår till läget "Bluetooth Pairing". Se till att Bluetooth-enhetens Bluetooth är på och välj Soundbar i listan över tillgängliga enheter, Soundbar ansluts då automatiskt till Bluetooth-enheten.
3. Det går också att parkoppla och ansluta en 2:a Bluetooth-enhet till Soundbar med samma metod. Om du försöker ansluta en 3:e enhet tappar en ansluten enhet som inte spelar upp ljud Bluetooth-anslutningen, men förblir parkopplad med Soundbar.
4. Med samma metod kan du parkoppla upp till 8 Bluetooth-enheter, men bara de senaste 2 förblir anslutna till Soundbar samtidigt.

OBS!

- Anslut soundbaren till upp till två Bluetooth-enheter.
- Spela upp musik från en av de anslutna Bluetooth-enheterna när två enheter är anslutna.
- Om musik spelas upp från Bluetooth-enheten "B" samtidigt som du spelar upp musik från enhet "A", börjar musiken spelas på enhet "B" och uppspelningen stoppas/pausas automatiskt på enhet "A".
- I versioner före AVRCP V1.4, kan växlingstiden för enheten som spelar upp musik fördröjas.
- På vissa enheter går det att växla enhet med ett meddelande eller larm.
- Vissa enheter stöder inte flera anslutningar via Bluetooth.
- Läget "**Bluetooth Pairing**" avbryts om ingen enhet har parkopplats inom 3 minuter.
- I vissa appar kan det ta runt 7 sekunder att växla enhet.
- Om du försöker ansluta en 3:e Bluetooth-enhet, kopplas enheterna A eller B från. (En enhet som inte spelar upp för tillfället kopplas från.)
- Endast 1 Samsung-TV eller 2 Bluetooth-enheter kan vara anslutna till soundbaren samtidigt.
- Soundbaren kopplas bort från Bluetooth-enheterna när den tar emot en anslutningsförfrågan från en Samsung-TV.

Använda Tap Sound

Tryck på Soundbar med din mobilenhet för att spela upp ljudet från mobilenheten via Soundbar.

- Den här funktionen kanske inte stöds beroende på mobilenhet.
- Den här funktionen är bara kompatibel med Samsung-mobilenheter med Android 8.1 eller senare.

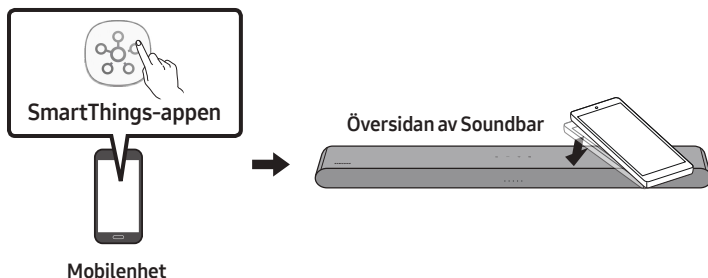

1. Slå på funktionen **Tap Sound** på mobilenheten.
 - Se "**Aktivera funktionen Tap Sound**" nedan för information om hur du slår på funktionen.
2. Tryck mobilenheten mot Soundbar. Välj "**Starta nu**" i meddelandefönstret som visas. En anslutning upprättas mellan mobilenheten och Soundbar via Bluetooth.
3. Spela upp ljudet från mobilenheten via Soundbar.
 - Funktionen ansluter en mobilenhet till Soundbar via Bluetooth genom att känna av den vibration som uppstår när enheten rör vid Soundbar.
 - Se till att mobilenheten inte trycks mot ett vasst hörn på Soundbar. Soundbar eller mobilenheten kan få repor eller skador.
 - Vi rekommenderar att mobilenheten skyddas med ett fodral. Tryck lätt på det breda området på övre delen av Soundbar utan att använda för stor kraft.
 - Uppdatera **SmartThings**-appen till den senaste versionen för att använda den här funktionen. Funktionen kanske inte stöds beroende på version av appen.

Aktivera funktionen Tap Sound

Använd appen **SmartThings** för att slå på funktionen **Tap View, Tap Sound**.

1. Kör **SmartThings**-appen på mobilenheten.
2. Välj (☰ → ⚙️) på **SmartThings**-appskärmen som visas på mobilenheten.
3. Ställ in "**Tap View, Tap Sound**" till På för att funktionen ska fungera när en mobilenhet trycks mot Soundbar.

OBS!

- När mobilenheten är i strömsparläge fungerar inte **Tap Sound**-funktionen.
- **Tap Sound**-funktionen kanske inte fungerar om det finns enheter i närheten av Soundbar som orsakar radiostörningar, t.ex. elektriska enheter. Se till att enheter som kan orsaka radiostörningar placeras på tillräckligt avstånd från Soundbar.

10 MONTERA VÄGGFÄSTET

Säkerhetsåtgärder vid montering

- Montera enbart på vertikala väggar.
- Montera inte på en plats med hög temperatur eller luftfuktighet.
- Kontrollera att väggen är tillräckligt stark för att bära produktens vikt. Förstärk annars väggen eller välj en annan monteringsplats.
- Införskaffa och använd fästskruvarna eller fästnanordningarna för den typ av vägg du har (gipsskiva, järnplåt, trä osv.). Om möjligt bör stödskrubarna monteras i väggreglar.
- Köp väggmonteringsskruvar enligt typen och tjockleken hos den vägg där du vill montera Soundbar.
 - Diameter: M5
 - Längd: 35 mm eller längre rekommenderas.
- Anslut kablarna från enheten till externa enheter innan du monterar Soundbar på väggen.
- Kontrollera att enheten är avstängd och att kontakten inte är ansluten till strömkällan innan enheten installeras. Annars kan den orsaka elstöt.

Väggmonteringskomponenter



Väggfästguide



x 2

Fästskruv



x 2

(M4 x L10)

Skruv



x 2

Väggfäste

1. Placera **Väggfästguiden** på väggytan.
 - **Väggfästguiden** måste ligga plant vågrätt.
 - Om din tv är monterad på väggen ska du montera Soundbar minst 5 cm under tv:n.

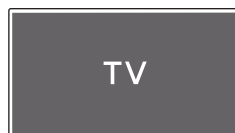

TV



5 cm eller mer

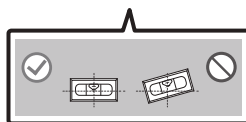

2. Placera **Väggfästguidens mittlinje** i höjd med tv:ns mitt (om du monterar Soundbar under tv:n) och fäst sedan **Väggfästguide** på väggen med tejp.
- Om enheten inte ska monteras under en tv sätter du **Mittlinje** i installationsområdets mitt.

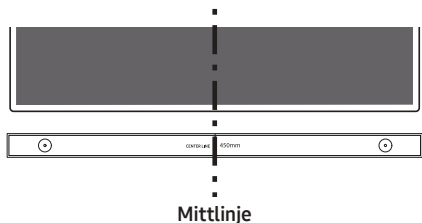

3. Använd en penna för att markera hålets positioner och ta bort **Väggfästguide**.

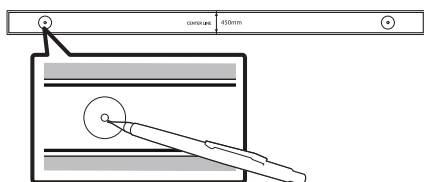

4. Använd en borrar i passande storlek och borra hål i väggen vid varje markering.
- Om markeringarna inte motsvarar reglarnas placering bör du sätta i lämpliga fästanordningar i hålen innan du sätter fast skruvarna. Om du använder fästanordningar måste du se till att borra tillräckligt stora hål för dem.

5. Kör in en skruv (medföljer inte) genom varje **Fästskruv** och skruva sedan fast skruvarna i skruvhålen.

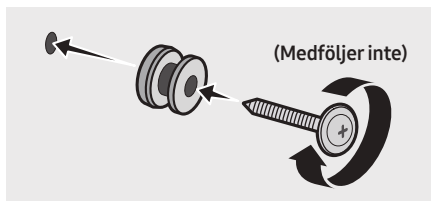

6. Montera de 2 **Väggfästen** i rätt riktning på undersidan av Soundbar med hjälp av 2 **skruvar**.

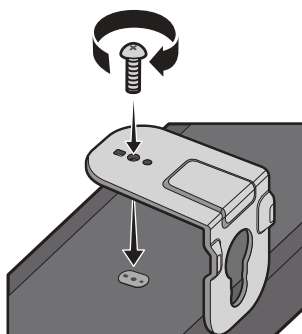

- Kontrollera vid monteringen att upphängningsdelen av **Väggfästen** är placerad en bit bakom baksidan av Soundbar.

Baksidan av Soundbar

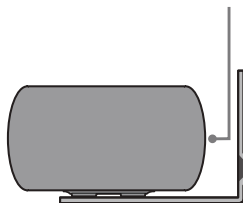

Höger kortsida på Soundbar

7. Installera Soundbar med de fastsatta **Väggfästen** genom att hänga **Väggfästen** på **Fästskruvar** på väggen.

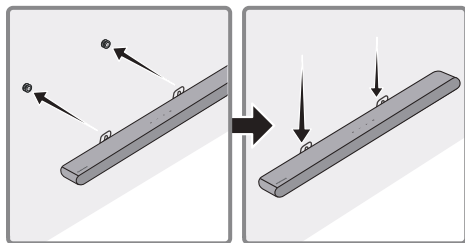

8. Skjut Soundbar nedåt som på bilden nedan så att **Väggfästen** sitter ordentligt på **Fästskruvar**.

- Sätt i **Fästskruvar** i den breda (nedre) delen av **Väggfästen**, och dra sedan **Väggfästen** nedåt så att **Väggfästen** sitter ordentligt på **Fästskruvar**.

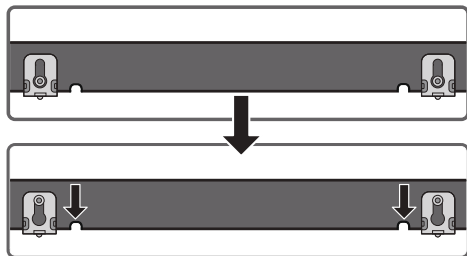

11 INSTALLERA SOUNDBAR FRAMFÖR TV:N

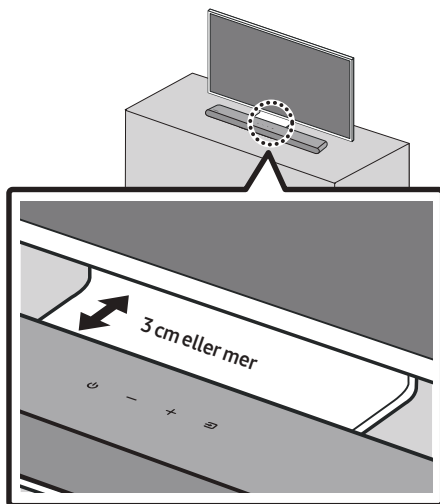

Installera mitten av Soundbar vid mitten av tv:n enligt bilden.

Placera Soundbar minst 3 cm från tv:n.

OBS!

- Se till att Soundbar är placerad på en plan och fast yta.
- Ett otillräckligt avstånd från tv:n kan leda till problem och akustik.

12 PROGRAM-UPPDATERING

Viktigt! Behåll originalinställningarna efter uppgradering.

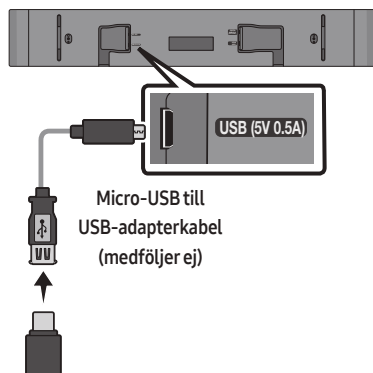

1. Anslut ett USB-minne i USB-porten på din dator.
Viktigt! Se till att det inte finns några musikfiler på USB-enheten. Det kan annars leda till att uppdatering misslyckas.
2. Gå till (samsung.com) → välj Ange modell nummer och ange din Soundbarmodell. Välj manualer och nedladdningar och ladda ned den senaste programfilen.
3. Spara den nedladdade programvaran på en USB-enhet och välj "Extrahera alla" för zippa upp mappen.
4. Slå på soundbaren och anslut USB-minnet, som innehåller programvaruuppdateringen, i honkontakten på Micro USB-adapterkabeln. Anslut kabeln till **USB**-porten på soundbaren.

5. Anslut USB till soundbaren och välj USB som källa, programvaran kommer nu att uppdateras automatiskt inom 2 minuter. Under uppdateringsprocessen börjar de fem LED-lamporna blinka i en loop, och därefter lyser alla 5 LED-lamporna med ett stadigt vitt sken och sedan börjar de blinka i en loop igen. När uppdateringen är klar blinkar den cyanblå indikatorlampan tre gånger och soundbaren startar om automatiskt.

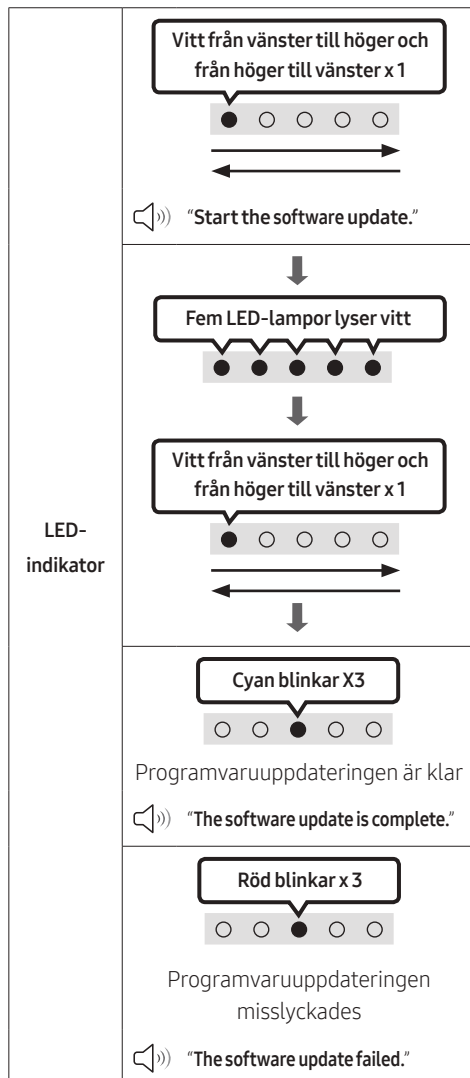

- Den här produkten har en DUAL BOOT-funktion Om den fasta programvaran inte uppdateras kan du uppdatera den fasta programvaran igen.

Om den blinkande lysdiodsekvensen inte visas

1. Stäng av Soundbar, ta ut lagringsenheten som innehåller de uppdaterade filerna ur **USB**-porten på Soundbar och sätt sedan i den igen.
2. Dra ur strömkabeln till Soundbar, sätt i den igen och slå sedan på Soundbar.

OBS!

- Uppdateringen av fast programvara kanske inte fungerar som den ska om ljudfiler som stöds av Soundbar finns lagrade i lagringsenheten.
- Stäng inte av strömmen eller ta bort USB-enheten medan uppdatering pågår. Huvudenheten stängs av automatiskt när uppdateringen av den fasta programvaran är klar.
- Behåll originalinställningarna efter uppgradering. (t.ex. volym, ljudfält)
 - När uppdateringen av den inbyggda programvaran är klar slås Soundbar automatiskt på och användargränssnittet Röst startar. Om programvaruuppdateringen misslyckas kontrollerar du om det är fel på USB-minnet.
- Mac OS-användare ska använda MS-DOS (FAT) som USB-format.
- Uppdatering via USB kanske inte är tillgängligt beroende på lagringsenhetens tillverkare.

Återställ

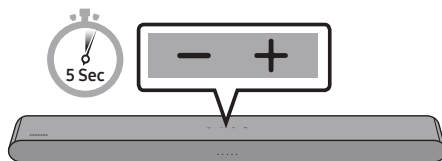

När Soundbar är på trycker du på knapparna **— + (Volym)** på huvudenheten samtidigt i minst 5 sekunder. LED-displayen ändras enligt nedan och sedan återställs Soundbar.

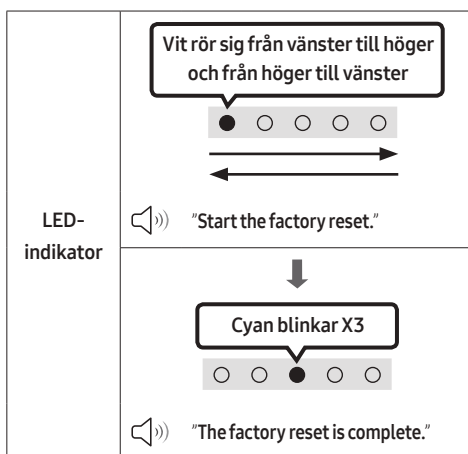

⚠ VAR FÖRSIKTIG

- Alla Soundbar-inställningar återställs. Utför endast den här åtgärden när återställning är nödvändigt.

13 FELSÖKNING

Kontrollera följande innan du begär hjälp.

Soundbar startar inte.

- Kontrollera om strömsladden till Soundbar är korrekt insatt i uttaget.

Soundbar fungerar intermittent.

- Koppla bort strömsladden och sätt in den igen.
- Starta om den externa enheten och försök igen.
- Om det inte finns någon signal stängs Soundbar automatiskt av efter en viss tidsperiod. Slå på strömmen. (Se sidan 9.)

Fjärrkontrollen fungerar inte.

- Rikta fjärrkontrollen direkt mot Soundbar.
- Byt ut batterierna mot nya.

Det hörs inget ljud från Soundbar.

- Volymen på Soundbar är för låg eller avstängd. Justera volymen.
- När en extern enhet (STB, Bluetooth-enhet, mobilenhet etc.) är ansluten justerar du volymen på den externa enheten.
- För ljud från tv:n, välj Soundbar. (Samsung-tv: Start sida (🏠) → Meny → Inställn. (⚙️) → Alla inställningar (⚙️) → Ljud → Ljudutgång → Välj Soundbar)
- Kabelanslutningen till Soundbar får inte vara lös. Ta bort kabeln och anslut den igen.
- Ta bort strömsladden helt, anslut den igen och slå på strömmen.
- Initiera produkten och försök igen. (Se sidan 36.)

Om TV:n inte är ansluten via HDMI TO TV (ARC).

- Kontrollera om HDMI-kabeln är korrekt ansluten till ARC-kontakten. (Se sidan 17.)
- Anslutningen kanske inte är möjlig på grund av en ansluten extern enhet (kabel-tv-box, spelkonsol etc.). Anslut Soundbar direkt.
- HDMI-CEC kanske inte är aktiverat på tv:n. Slå på CEC på tv-menyn. (Samsung-tv: Start sida (🏠) → Meny → Inställn. (⚙️) → Alla inställningar (⚙️) → Anslutning → Extern enhetshanterare → Anynet+ (HDMI-CEC) PÅ)

Soundbar ansluter inte via Bluetooth.

- När du ansluter en ny enhet växlar du till Bluetooth-parkoppling för anslutning. (Tryck på knappen **PAIR** på fjärrkontrollen eller tryck på knappen **(Källa)** på huvudenheten i minst 5 sekunder.)
- Om Soundbar är ansluten till en annan enhet, kopplar du från den enheten först för att byta enhet.
- Återanslut den efter att du tagit bort Bluetooth-högtalarlistan på enheten för att ansluta. (Samsung-tv: Start sida (🏠) → Meny → Inställn. (⚙️) → Alla inställningar (⚙️) → Ljud → Ljudutgång → Bluetooth-högtalarlista)
- Ta bort och återanslut strömkontakten och försök sedan igen.
- Initiera produkten och försök igen. (Se sidan 36.)

Ljudet försvinner vid anslutning via Bluetooth.

- Om din Bluetooth-anslutna enhet flyttas för långt från Soundbar kan ljudet försvinna. Flytta enheten närmare Soundbar.
- Ljudet kan försvinna om någon del av din kropp kommer i kontakt med Bluetooth-sändaren eller om produkten har installerats på en möbel av metall. Kontrollera installationsmiljön och användningsförhållandena.

Bluetooth-multianslutningen fungerar inte.

- När TV:n har anslutits till Soundbar går det kanske inte att använda flera anslutningar via Bluetooth. Koppla bort Soundbar från TV:n och försök igen.
- Kontrollera om inställningen Bluetooth-multianslutning är aktiverad. (Se avsnittet "**Soundbar ansluter inte via Bluetooth.**")
- Koppla bort enheten som spelar just nu, parkoppla med enheten som du vill ansluta och återanslut den bortkopplade enheten.
- Se avsnittet "**Ljudet försvinner vid anslutning via Bluetooth.**" om ljudet inte fungerar efter korrekt anslutning.

Soundbar startar inte automatiskt med TV:n.

- Om du stänger av Soundbar medan du ser på tv inaktiveras strömsynkroniseringen med tv:n. Slå av tv:n först.

14 LICENS



Manufactured under license from Dolby Laboratories. Dolby, Dolby Audio and the double-D symbol are trademarks of Dolby Laboratories Licensing Corporation.

* Den här produkten har inte stöd för Dolby Atmos®.



For DTS patents, see <http://patents.dts.com>. Manufactured under license from DTS, Inc. (for companies headquartered in the U.S./ Japan/Taiwan) or under license from DTS Licensing Limited (for all other companies). DTS, Digital Surround, and the DTS logo are registered trademarks or trademarks of DTS, Inc. in the United States and other countries. © 2021 DTS, Inc. ALL RIGHTS RESERVED.



The terms HDMI and HDMI High-Definition Multimedia Interface, and the HDMI Logo are trademarks or registered trademarks of HDMI Licensing Administrator, Inc. in the United States and other countries.



The Bluetooth® word mark and logos are registered trademarks owned by Bluetooth SIG, Inc. and any use of such marks by Samsung Electronics Co., Ltd. is under license. Other trademarks and trade names are those of their respective owners.



[ENERGY STAR]

ENERGY STAR qualified model only

- Your Samsung product is ENERGY STAR qualified in its factory default setting. Change to certain features, settings and functionality in this product can change the power consumption, possibly beyond the limits required for ENERGY STAR qualification.
- Environmental Protection Agency and Department of Energy. ENERGY STAR is a joint program of the Government agencies, designed to promote energy efficient products and practices.

Refer to www.energystar.gov for more information of the ENERGY STAR Program.

ENERGY STAR qualified model only (Applicable to Thin Client models only)

As an ENERGY STAR® Partner, SAMSUNG has determined that this product meets the ENERGY STAR® guidelines for energy efficiency.

- The ENERGY STAR Program has been to reduced greenhouse gas emissions and save energy through voluntary labeling.
- Power management setting of this product have been enabled by default, and have various timing setting from 1 minutes to 5 hours.
- The product can wake with a button press on the chassis from sleep mode.

ENERGY STAR qualified model only (The other models)

- As an ENERGY STAR Partner, Samsung has determined that this product or product models meets the ENERGY STAR guideline for energy efficiency.
-

15 LICENSMEDELANDE FÖR OPEN SOURCE

Om du vill skicka förfrågningar och begäranden i frågor kring öppen källkod, kan du kontakta Samsung Open Source (<http://opensource.samsung.com>)

16 VIKTIG INFORMATION OM SERVICE

- Bilder och illustrationer i den här bruksanvisningen erbjuds endast för referens och kan variera från faktiskt produktutseende.
- En administrationsavgift kan debiteras om antingen
 - (a) en tekniker tillkallas och det inte finns något produktfel (dvs. du har underlåtit att läsa den här bruksanvisningen).
 - (b) du tar med enheten till ett reparationscenter och det inte finns något produktfel (dvs. du har underlåtit att läsa den här bruksanvisningen).
- Beloppet på en sådan administrationsavgift meddelas innan något arbete eller hembesök genomförs.

17 SPECIFIKATIONER OCH GUIDE

Specifikationer

Modellnamn	HW-S56B
USB	5V/0,5A
Vikt	2,4 kg
Mått (B x H x D)	670,0 x 62,3 x 105,0 mm
Driftstemperaturintervall	+5°C till +35°C
Intervall för luftfuktighet	10 % till 75 %
FÖRSTÄRKARE Utgångseffekt	(30W x 2) + (30W x 2) + 20W
Uppspelningsformat som stöds DTS, Dolby® Digital (DTS-virtuellt surroundljud spelas i DTS-format.)	LPCM 2ch, Dolby Audio™ (Stödjer Dolby® Digital), DTS, DTS Virtual:X
UTEFFEKT FÖR TRÅDLÖS ENHET	Överföringshastigheten är 9 dBm.

Total strömförbrukning vid standbyläge (W)	0,5W
Bluetooth Metod för avaktivering av port	Tryck på och håll ned knappen SOUND MODE i mer än 5 sekunder för att slå av Bluetooth-funktionen.

OBS!

- Samsung Electronics Co., Ltd förbehåller sig rätten att ändra specifikationer utan föregående meddelande.
- Vikt och mått är ungefärliga.

Samsung deklarerar härmed att den här radioutrustningen uppfyller kraven i direktiv 2014/53/EU och tillämpliga lagstadgade krav i Storbritannien.

Den fullständiga texten i deklarationen om överensstämmelse är tillgänglig på:

<http://www.samsung.com>. Gå till Support och ange modellnamn.

Den här utrustningen kan användas i alla EU-länder och i Storbritannien.



[Korrekt avfallshantering av batterierna i produkten]

(Gäller i länder med separata insamlingssystem)

Denna symbol på batteriet, i manualen eller på förpackningen anger att batterierna i denna produkt inte bör kastas tillsammans med annat hushållsavfall. De kemiska symbolerna Hg, Cd eller Pb visar i förekommande fall att batterierna innehåller kvicksilver, kadmium eller bly i mängder överstigande de gränsvärden som anges i EU-direktivet 2006/66/EG.

Om batterierna inte kastas på ett ansvarsfullt sätt kan dessa substanser utgöra en fara för hälsa eller miljö.

Hjälp till att skydda miljön och bidra till materialåtervinning genom att sortera batterierna separat från annat avfall och lämna in dem på en återvinningsstation.



Korrekt avfallshantering av produkten (elektriska och elektroniska produkter)

(Gäller i länder med separata insamlingssystem)

Denna symbol på produkten, tillbehören och i manualen anger att produkten och de elektroniska tillbehören (t.ex. laddare, headset, USB-kabel) inte bör sorteras tillsammans med annat hushållsavfall när de kasseras. Dessa föremål bör hanteras separat för ändamålsenlig återvinning av beståndsdelarna för att förhindra fara för hälsa och miljö.

Hushållsanvändare bör kontakta återförsäljaren som sålt produkten eller kommunen för vidare information om var och hur produkten och tillbehören kan återvinnas på ett miljösäkert sätt.

Företagsanvändare bör kontakta leverantören samt verifiera angivna villkor i köpekontraktet. Produkten och de elektroniska tillbehören bör inte hanteras tillsammans med annat kommersiellt avfall.

Mer information om Samsungs miljöåtaganden och produktspecifika regelverksförpliktelser, t.ex. REACH, WEEE, batterier, finns på:

www.samsung.com/uk/aboutsamsung/sustainability/environment/our-commitment/data/

KOMMISSIONENS FÖRORDNING (EU) 2019/1782

Krav på ekodesign för externa nättaggregat :

www.samsung.com/global/ecodesign_component

SIKKERHETSINFORMASJON

SIKKERHETSFORANSTALTNINGER

FOR Å REDUSERE FAREN FOR ELEKTRISK STØT, TA IKKE AV BAKDEKSELET.

INNVENDIGE DELER KAN IKKE REPARERES AV BRUKEREN. OVERLAT ALL SERVICE TIL KVALIFISERT PERSONELL.

Tabellen nedenfor viser en forklaring av symbolene som kan vises på Samsung-produktet ditt.

	FORSIKTIG FARE FOR ELEKTRISK STØT IKKE ÅPNE.	
	Dette symbolet angir at det er høyspenning på innsiden. Det er farlig å komme i kontakt med interne deler av dette produktet.	
	Dette symbolet angir at det følger med viktig dokumentasjon vedrørende bruk og vedlikehold i dette produktet.	
	Klasse II-produkt: Dette symbolet indikerer at det ikke krever jording. Hvis dette symbolet ikke vises på et produkt med strømledning, MÅ produktet ha en pålitelig kontakt med jord (jording).	
	Vekselspenning: Dette symbolet indikerer at den nominelle spenningen som er merket med symbolet, er vekselspanning.	
	Likestrømsspenning: Dette symbolet indikerer at den nominelle spenningen som er merket med symbolet, er likestrømsspenning.	
	Forsiktig, se i instruksjonene før bruk: Dette symbolet instruerer brukeren til å se i brukerhåndboken for ytterligere sikkerhetsrelatert informasjon.	

ADVARSEL

- For å redusere faren for brann eller elektrisk støt, utsett ikke denne enheten for regn eller fuktighet.

FORSIKTIG

- FOR Å UNNGÅ ELEKTRISK STØT, INNRETT DET BREDE BLADET PÅ PLUGGEN ETTER DEN BREDE ÅPNINGEN I KONTAKTEN, OG STIKK PLUGGEN HELT INN.
- Dette apparat skal alltid tilsluttes til en stikkontakt med jordforbindelse.
- For å bryte strømmen til apparatet må stikket fjernes fra stikkontakten, av den grunn må alltid strømkontakten være klar til bruk.
- Ikke utsett apparatet for dryppende vann eller vannsprut. Ikke plasser gjenstander fylt med væske, f.eks. vaser, på apparatet.
- For å slå av apparatet helt, må du trekke ut pluggen fra stikkontakten. Derfor må pluggen til enhver tid være lett tilgjengelig.

FORHOLDSREGLER

1. Kontroller at strømforsyningen i huset overholder strømkravene på ID-etiketten på undersiden av produktet. Monter produktet horisontalt, på en egnet base (møbel), med tilstrekkelig rom rundt enheten for ventilasjon 7-10 cm. Sørg for at ventilasjonsåpningene ikke er tildekket. Ikke plasser enheten eller annet utstyr på toppen av utstyr som kan bli varmt. Enheten er konstruert for kontinuerlig bruk. For å slå enheten helt av trekker du støpslet helt ut av stikkkontakten. Trekk støpslet ut av enheten hvis du har til hensikt å la den stå ubrukt over lengre tid.
2. Under tordenvær må du trekke støpslet ut av stikkkontakten. Overspenninger som skyldes lynnedslag kan skade enheten.
3. Ikke utsett enheten for direkte sollys eller andre varmekilder. Dette kan føre til overoppheting og føre til feil på enheten.
4. Beskytt produktet mot fuktighet (f.eks. vaser) og varmekilder (f.eks. ovner) eller utstyr som utstråler kraftige magnetfelt eller elektriske felter. Trekk støpslet ut av stikkkontakten hvis det oppstår feil på enheten. Produktet er ikke beregnet på industriell bruk. Produktet er kun beregnet på personlig bruk.
Det kan oppstå kondens hvis enheten eller platen lagret i lave temperaturer. Hvis man transporterer enheten om vinteren, må man vente omtrent 2 timer til enheten har nådd romtemperatur før man bruker den.
5. Batteriene som er brukt i dette produktet inneholder kjemikalier som er miljøskadelige. Ikke kast batteriene i restavfallet. Ikke kast batteriene i åpen ild. Ikke kortslutt, demonter eller overoppheter batteriene. **FORSIKTIG** : Det er fare for eksplosjon hvis batteriet ikke byttes ut riktig. Bytt det bare ut med samme eller tilsvarende type.

INNHold

01	Kontrollere komponentene	6
02	Produktoversikt	7
	Frontpanel/toppanel på Soundbar	7
	Bunnpanel på Soundbar	8
03	Bruke fjernkontrollen	9
	Sette inn batterier før du bruker fjernkontrollen (AAA-batterier x 2)	9
	Slik bruker du fjernkontrollen	9
	Bruke de skjulte knappene (knapper med mer enn én funksjon)	14
	Utgangsspesifikasjoner for de forskjellige lydeffektmodusene	14
	Justere Soundbar-volumet med en TV-fjernkontroll	15
04	Koble til Soundbar	16
	Koble til elektrisk strøm	16
	Koble Samsungs trådløse bakre høyttalersett og subwooferen til Soundbar	16
05	Bruke en kablet tilkobling til TV-en	17
	Metode 1. Koble til med en HDMI	17
	Metode 2. Koble til med en optisk kabel	19
06	Bruke en trådløs tilkobling til TV-en	21
	Koble til via Bluetooth	21

07	Koble til en ekstern enhet	23
	Koble til med en optisk kabel	23
08	Koble til en USB-lagringsenhet	24
09	Koble til en mobilenhet	26
	Koble til via Bluetooth	26
	Bruke Tap Sound	31
10	Installere veggfestet	32
	Forholdsregler ved installasjon	32
	Veggfestets komponenter	32
11	Installere Soundbar foran TV-en	34
12	Programvare-oppdatering	35
	Tilbakestill	36
13	Feilsøking	37
14	Lisens	38
15	Lisensmerknader om åpen kildekode	39
16	Viktig merknad om service	39
17	Spesifikasjoner og veiledning	40
	Spesifikasjoner	40

01 KONTROLLERE KOMPONENTENE



Soundbar-hovedenhet



Soundbar-fjernkontroll/batterier



HDMI-kabel



Strømadapter (Soundbar)



Strømledning (Soundbar)



Veggmonteringsveiledning



Festeskrue



Skruer











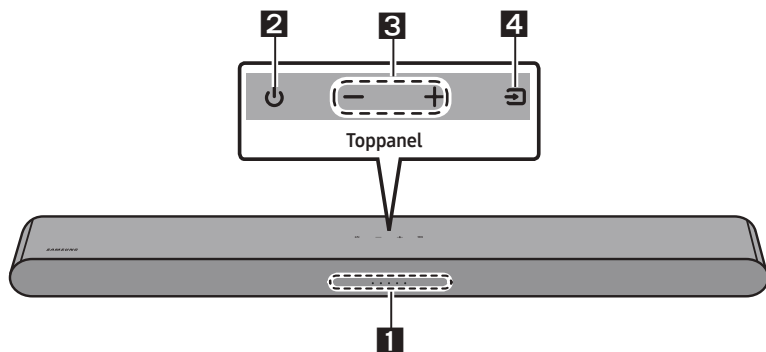

















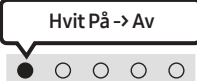

Vinkelstøttemontering

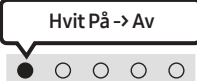
- Se i tabellen som er plassert på produktet for informasjon om strømforsyningen og strømforbruk. (Etikett: Bunnen av Soundbar-hovedenheten)
- For å kjøpe flere komponenter eller valgfrie kabler, kontakt et Samsung servicesenter eller Samsung kundeservice.
- For mer informasjon om veggmonteringen, se side 32.
- Design og spesifikasjoner kan endres uten foregående varsel.
- Visningen av tilbehøret kan avvike noe fra illustrasjonene ovenfor.

02 PRODUKTOVERSIKT

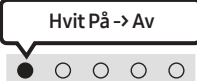
Frontpanel/toppanel på Soundbar



1	LED-indikator	<p>LED-indikatoren blinker, lyser eller endrer farge avhengig av den aktuelle modusen eller statusen til Soundbar. Fargen på LED-indikatoren og antall lys indikerer aktiv modus som beskrevet nedenfor.</p> <table border="1" data-bbox="266 754 1025 836"><tr><td> Hvit LED</td><td> Hvit LED</td><td> Flerfarget LED</td><td> Hvit LED</td><td> Hvit LED</td></tr></table> <ul style="list-style-type: none">Den flerfargede LED-en endres til Hvit, Cyan, Grønn, Rød, Gul, Oransje, Lilla, og Blå avhengig av modusen eller statusen.	 Hvit LED	 Hvit LED	 Flerfarget LED	 Hvit LED	 Hvit LED			
 Hvit LED	 Hvit LED	 Flerfarget LED	 Hvit LED	 Hvit LED						
2	Strøm	Slår strømmen av og på.								
3	Volum	Justerer volumet.								
4	Kilde	<ul style="list-style-type: none">Trykk på  (Kilde)-knappen for å endre modusen. Hver gang du endrer modusen, tennes LED-en hvit og slås av. <table border="1" data-bbox="266 1107 1025 1289"><tr><td data-bbox="266 1107 367 1219">LED-indikator</td><td data-bbox="367 1107 586 1219"> Hvit På -> Av</td><td data-bbox="586 1107 806 1219"> Hvit På -> Av</td><td data-bbox="806 1107 1025 1219"> Hvit På -> Av</td></tr><tr><td data-bbox="266 1219 367 1289"></td><td data-bbox="367 1219 586 1289">«Digital Audio In» eller «TV ARC»</td><td data-bbox="586 1219 806 1289">«Bluetooth»</td><td data-bbox="806 1219 1025 1289">«USB»</td></tr></table>	LED-indikator	 Hvit På -> Av	 Hvit På -> Av	 Hvit På -> Av		«Digital Audio In» eller «TV ARC»	«Bluetooth»	«USB»
LED-indikator	 Hvit På -> Av	 Hvit På -> Av	 Hvit På -> Av							
	«Digital Audio In» eller «TV ARC»	«Bluetooth»	«USB»							

- Når du plugger inn AC-ledningen, vil strømknappen aktiveres etter fire til seks sekunder.
- Når du slår på denne enheten, vil den avgi lyd først etter fire til fem sekunder.
- Hvis du hører lyder fra både TV-en og Soundbar, gå til **Innstillinger**-menyen for TV-lyden og endre TV-høytaleren til **Ekstern høyttaler**.

Bunnpanel på Soundbar

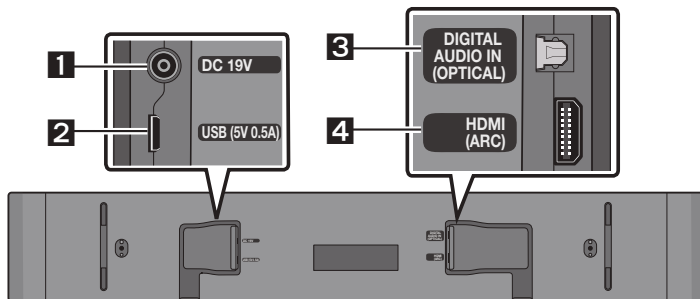

1	DC 19V (Strømforsyning inn) Koble til AC/DC-strømadapteren.
2	USB (5V 0.5A) Koble til en USB-enhet her for å spille av musikkfiler på USB-enheten via Soundbar.
3	DIGITAL AUDIO IN (OPTICAL) Koble til den digitale (optiske) utgangen til en ekstern enhet.
4	HDMI (ARC) Koble til HDMI (ARC)-kontakten på en TV.

- Når du skal koble strømkabelen mellom AC/DC-adapteren og strømnettet fra strømnettet, må du trekke i selve støpslet. Ikke dra i ledningen.
- Ikke koble denne enheten eller andre komponenter til et AC-støpsel til alle tilkoblingene mellom komponentene er utført.

03 BRUKE FJERNKONTROLLEN

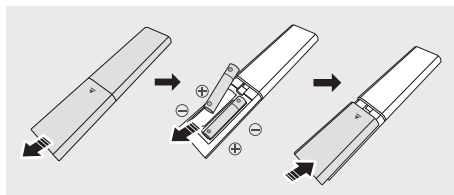

Sette inn batterier før du bruker fjernkontrollen (AAA-batterier x 2)

Skyv bakdekselet i pilens retning til det er helt av. Sett inn 2 AAA-batterier (1,5 V) som er orientert slik slik at polariteten er korrekt. Skyv bakdekselet tilbake på plass.

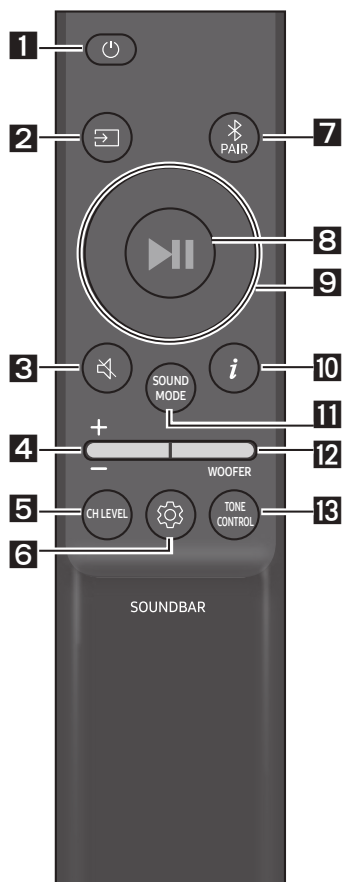

Slik bruker du fjernkontrollen



1	Strøm Slår Soundbar av og på.						
LED-indikator	<table border="1"><tr><td>Blinker cyan X1</td><td>Blinker rødt X3</td></tr><tr><td>○ ○ ● ○ ○</td><td>○ ○ ● ○ ○</td></tr><tr><td>På</td><td>Av</td></tr></table>	Blinker cyan X1	Blinker rødt X3	○ ○ ● ○ ○	○ ○ ● ○ ○	På	Av
Blinker cyan X1	Blinker rødt X3						
○ ○ ● ○ ○	○ ○ ● ○ ○						
På	Av						
	<ul style="list-style-type: none">• Funksjonen Auto Power Down Enheden slår seg av automatisk i følgende situasjoner:<ul style="list-style-type: none">- I «Digital Audio In» eller «TV ARC» / «Bluetooth» / «USB»-modus hvis det ikke er noe lydssignal i 20 minutter.						
2	 (Kilde) Trykk for å velge en kilde koblet til Soundbar.						
3	 (Demp) Trykk på  (Demp)-knappen for å dempe lyden. Trykk på den én gang til for å slå på lyden.						
LED-indikator	<table border="1"><tr><td>Blinker X gjentatte ganger</td></tr><tr><td>○ ○ ○ ○ ●</td></tr></table>	Blinker X gjentatte ganger	○ ○ ○ ○ ●				
Blinker X gjentatte ganger							
○ ○ ○ ○ ●							

4**Volum**

Trykk knappen oppover eller nedover for å justere volumet.

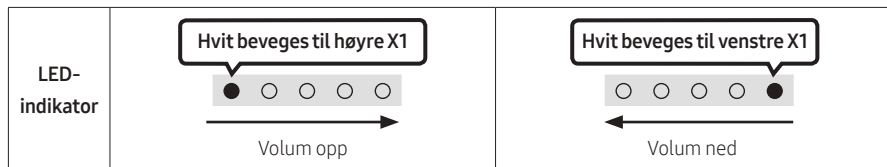
**5****CH LEVEL**

Ved å trykke på knappen kan du justere volumet for hver høyttaler.

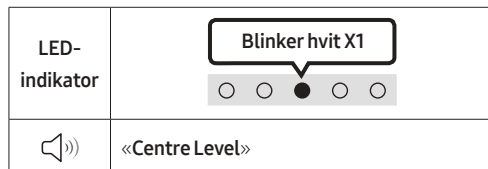

- Hvis høyttalerne bak (selges separat) er koblet til, støttes innstillingen «Rear Level». For å justere volumet til «Rear Level» mellom –6 og +6 bruker du **Opp/Ned**-knappene.

6**⚙️ (Lydkontroll)**



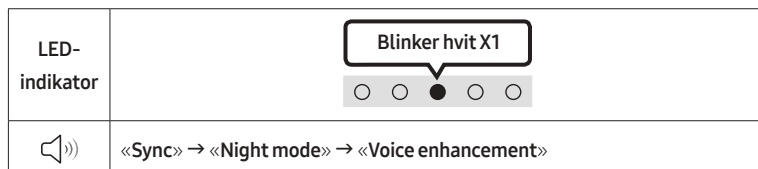

Ved å trykke på knappen kan du angi lydfunksjonen. Ønsket element kan justeres med **Opp/Ned**-knappene. Den flerfargede LED-en blinker hvit hver gang modusen endres.

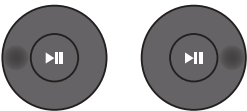

- Hvis bilde og lyd ikke er synkronisert mellom TV-en og din Soundbar, velger du «Sync» i lydinnstillingene og stiller deretter lydforsinkelsen til 0–300 millisekunder med **Opp/Ned**-knappene. (Ikke tilgjengelig i «USB»- eller «Bluetooth»-modus.)
- «Sync» støttes bare for noen funksjoner.
- «Night mode» og «Voice enhancement» støttes ikke i lydmodusen «DTS Virtual:X».
- «Night mode» er optimalisert for visning på kvelden med innstillingene justert til å skru ned volumet, men å holde dialogen tydelig.
- «Voice enhancement» gjør det enklere å høre talt dialog i filmer og på TV.

7-bånds EQ

Trykk og hold  (**Lydkontroll**)-knappen i omtrent fem sekunder for å justere hvert frekvensbånd. 150 Hz, 300 Hz, 600 Hz, 1,2 kHz, 2,5 kHz, 5 kHz og 10 kHz kan velges med **Venstre/Høyre**-knappene og hver kan justeres til en innstilling mellom -6 til +6 med **Opp/Ned**-knappene. (Sikre at lydmodusen er satt til «Standard».)

7-bånds EQ			
			
Trykk og hold inne  (Lydkontroll)-knappen i rundt fem sekunder.		Ved å bruke knappene Venstre/Høyre og hver kan justeres ved å stille inn mellom -6 til +6.	
	«150Hz»		«150Hz» → «300Hz» → «600Hz» → «1.2kHz» → «2.5kHz» → «5kHz» → «10kHz»

7

Bluetooth PAIR

Bytt Soundbar til Bluetooth-paringsmodus.

Når du trykker på knappen, endres LED-displayet som vist nedenfor.

- Til paringen er fullført endres den flerfargede LED-en vekselvis **Rød → Grønn → Blå**.

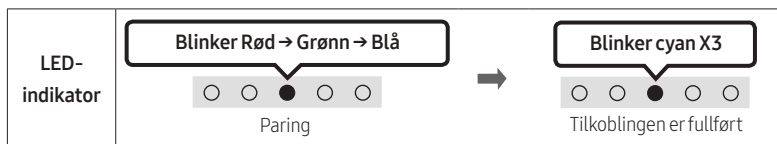

8

▶II (Avspilling/Pause)

Du kan også spille av eller pause musikk ved å trykke på knappen i USB-modus.

9

Opp/Ned/Venstre/Høyre

Trykk på knappen **Opp/Ned/Venstre/Høyre** for å velge eller angi funksjonene.

- **Gjenta**
Hvis du vil bruke Gjenta-funksjonen i «USB»-modus, trykker du på knappen **Opp**.
- **Hoppe over musikk**
Trykk på knappen **Høyre** for å velge neste musikkfil. Trykk på knappen **Venstre** for å velge forrige musikkfil.
- **ID SET**
Trykk og hold på **Opp**-knappen i 5 sekunder for å fullføre **ID SET** (når du kobler til en trådløs subwoofer eller trådløse høyttalere bak).



10

i (Informasjon)



Når den trykkes, vises informasjonen for hver modus. (Se side 7.)

SOUND MODE

Du velger ønsket lydmodus ved å trykke på knappen. Den flerfargede LED-en blinker hvit hver gang modusen endres. (Lydmodusen avhenger av TV-modellen.)

LED-indikator	
	«DTS Virtual:X» → «Standard» → «Music» → «Game» → «Adaptive Sound»

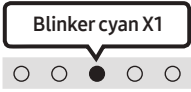
- **DTS Virtual:X**
Fylldig 3D-lyd fra ethvert innhold.
 - **Standard**
Avgir originallyden.
 - **Music**
Gir en mer naturlig og romfyllende lyd for musikkinnhold.
 - **Game**
Gir stereolyd som kan levendegjøre spillingen.
 - **Adaptive Sound**
Analyser innholdet i sanntid og gir automatisk det optimale lydfeltet basert på innholdets karakteristikk.
- **Bluetooth Power av/på**
Denne funksjonen slår automatisk på Soundbar når det kommer en tilkoblingsforespørsel fra en tidligere tilkoblet TV eller Bluetooth-enhet.
Innstillingen er På som standard.
 - Trykk og hold **SOUND MODE**-knappen inne i mer enn 5 sekunder for å slå av Bluetooth Power-funksjonen.
 - **DRC (Dynamic Range Control) av/på**
Lar deg bruke utvidet dynamisk område på Dolby Digital-spor. Trykk og hold inne **SOUND MODE**-knappen i mer enn fem sekunder mens Soundbar er slått av for å slå DRC (Dynamic Range Control) av eller på. Når DRC er slått på, er høye lyder redusert. (Lyden kan være forvrengt.)

SOUND MODE-knapp	LED-indikator	
	 <p>På (standard)</p>	 <p>Av</p>
DRC av/på	Slå På → Av	

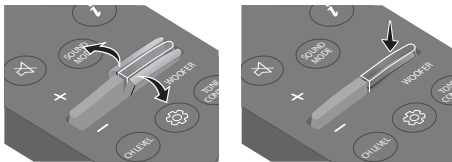
12**WOOFER-NIVÅ (BASS)**



Når subwooferen er koblet til, skyver du knappen opp eller ned for å justere nivået til subwooferen til -12 eller mellom -6 til +6. Når subwooferen er koblet fra, skyver du knappen opp eller ned for å justere bassnivået mellom -6 til +6. For å angi volumnivået for subwooferen (bassen) til 0 (standard) trykker du på knappen (hvis Soundbar er koblet til trådløs subwoofer (selges separat)).

13**TONE CONTROL**

Ved å trykke på knappen kan du justere volumet for diskant- eller basslyden. Ønsket element kan justeres med **Opp/Ned**-knappene. (Denne funksjonen er tilgjengelig i alle lydmoduser unntatt «Standard».)

LED-indikator	
	«Treble» → «Bass»

Bruke de skjulte knappene (knapper med mer enn én funksjon)

Skjult knapp		Side
Knapp på fjernkontrollen	Funksjon	
WOOFER (Opp)	TV-fjernkontroll av/på	Side 15
Venstre	TV auto. tilkobling av/på	Side 22
Opp	ID SET	Side 11
 (Lydkontroll)	7-bånds EQ	Side 11
SOUND MODE	DRC av/på	Side 12
	Bluetooth Power av/på	Side 12
 PAIR	Bluetooth Flertilkobling av/på	Side 29

Utgangsspesifikasjoner for de forskjellige lydeffektmodusene

Effekt	Inngang	Utgang		
		Med bare Soundbar	Med bare basshøytaler	Med basshøytaler og trådløst bakhøytalersett
DTS Virtual:X	2.0 kanaler	3.0 kanaler	3.1 kanaler	5.1 kanaler
	5.1 kanaler	3.0 kanaler	3.1 kanaler	5.1 kanaler
Standard	2.0 kanaler	2.0 kanaler	2.1 kanaler	2.1 kanaler
	5.1 kanaler	3.0 kanaler	3.1 kanaler	5.1 kanaler
Music	2.0 kanaler	3.0 kanaler	3.1 kanaler	5.1 kanaler
	5.1 kanaler	3.0 kanaler	3.1 kanaler	5.1 kanaler
Game	2.0 kanaler	3.0 kanaler	3.1 kanaler	5.1 kanaler
	5.1 kanaler	3.0 kanaler	3.1 kanaler	5.1 kanaler
Adaptive Sound	2.0 kanaler	3.0 kanaler	3.1 kanaler	5.1 kanaler
	5.1 kanaler	3.0 kanaler	3.1 kanaler	5.1 kanaler

- Samsungs sett med trådløse bakhøytalere og basshøytaler kan kjøpes separat. Hvis du ønsker å kjøpe noen av disse produktene, må du ta kontakt med forhandleren du kjøpte din Soundbar av.







Justere Soundbar-volumet med en TV-fjernkontroll

Juster Soundbar-volumet med TV-ens fjernkontroll.

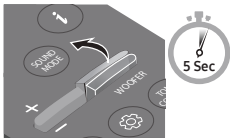
- Denne funksjonen kan kun brukes med IR-fjernkontroller. Bluetooth-fjernkontroller (fjernkontroller som krever paring) støttes ikke.
- Still inn TV-høytaleren på **Ekstern høytaler** for å bruke denne funksjonen.
- Produsenter som støtter denne funksjonen:
Samsung, VIZIO, LG, Sony, Sharp, PHILIPS, PANASONIC, TOSHIBA, Hisense, RCA

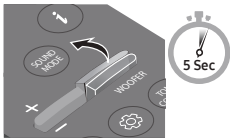
TV-fjernkontroll av/på

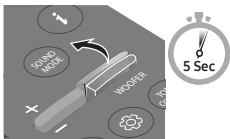
1. Slå av Soundbar.
2. Trykk og hold nede **WOOFER**-knappen i fem sekunder.
Hver gang du trykker på **WOOFER**-knappen og holder den i fem sekunder, endres modusen i følgende rekkefølge: «Off-TV Remote» (Standard-modus), «Samsung-TV Remote», «All-TV Remote». LED-indikatorstatusen endres hver gang modusen endres, som vist nedenfor.

Knapp på fjernkontrollen	LED-indikator	Status
	Blinker rødt X1  «Off-TV Remote» (Standard-modus)	Deaktiver TV-fjernkontrollen.
	Blinker cyan X1  «Samsung-TV Remote»	Aktiver en IR-fjernkontroll til en Samsung-TV.
	Blinker blått X1  «All-TV Remote»	Aktiver en IR-fjernkontroll til en tredjeparts TV.

04 KOBLE TIL SOUNDBAR

Koble til elektrisk strøm

Bruk strømkomponenter for å koble Soundbar til en stikkontakt i følgende rekkefølge:

- For mer informasjon om nødvendig elektrisk strøm og strømforbruk, se etiketten festet på produktet. (Etikett: Bunnen av Soundbar-hovedenheten)
1. Koble strømkabelen først til AC/DC-adapteren.
Koble AC/DC-adapteren (med strømkabelen) til Soundbar.
 2. Koble strømledningen til en stikkontakt.

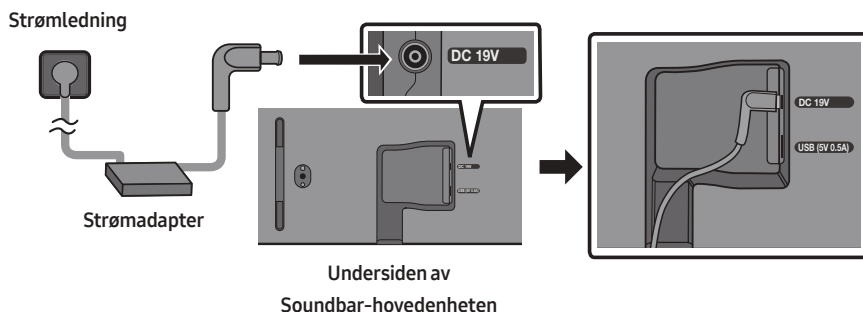

MERKNADER

- Hvis du kobler fra strømkabelen og kobler den til igjen når produktet er slått på, slås Soundbar på automatisk.
- Strømadapteren må ligge flatt på bordet eller gulvet. Hvis du plasserer strømadapteren slik at den henger med ledningen vendt oppover, kan det komme vann eller andre fremmedelementer inn i adapteren som kan forårsake feil.

Koble Samsungs trådløse bakre høyttalersett og subwooferen til Soundbar

Utvid den trådløse surroundlyden ved å koble Samsungs trådløse bakre høyttalersett (SWA-9100S eller SWA-9200S, selges separat) og trådløs subwoofer (SWA-W510, selges separat) til Soundbar.

Hvis du vil ha mer informasjon om tilkoblinger, kan du se brukerhåndboken til Samsungs trådløse bakre høyttalersett eller trådløs subwoofer.

05 BRUKE EN KABLET TILKOBLING TIL TV-EN

Metode 1. Koble til med en HDMI

FORSIKTIG

- Når både HDMI-kabelen og den optiske kabelen er tilkoblet, mottas HDMI-signalet først.
- For å koble HDMI-kabelen mellom TV-en og Soundbar, må du huske å koble til terminalene merket ARC. Ellers kan det hende at TV-lyden ikke avgis.
- Anbefalt kabel er **High-Speed HDMI Cable with Ethernet**.

Koble til TV-en som støtter HDMI ARC (lydreturkanal)

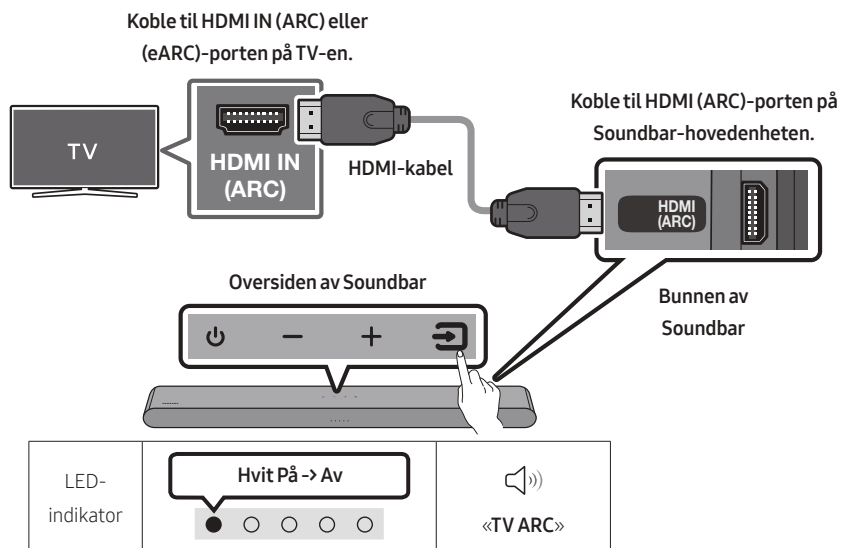

1. Når Soundbar og TV-en er slått av, kobler du til HDMI-kabelen som vist på figuren.
2. Slå på Soundbar og TV-en.
3. TV-lyden sendes ut fra Soundbar.

- Når TV-lyden ikke er utgang, trykker du på topppanelet på Soundbar eller  (Kilde)-knappen på fjernkontrollen for å velge «**Digital Audio In**»-modus.
- Når lyden ikke sendes ut må du sjekke HDMI-kabeltilkoblingen på nytt.
- Bruk volumknappene på TV-ens fjernkontroll for å endre volumet på Soundbar.

MERKNADER

- Når du kobler TV-en som støtter HDMI ARC (lydreturkanal) til Soundbar med en HDMI-kabel, kan du overføre digitale video- og lyddata uten å koble til en separat optisk kabel.
- Vi anbefaler at du bruker en kjerneløs HDMI-kabel (hvis mulig). Hvis du bruker en kjernet HDMI-kabel, bruker du en med diameter mindre enn 14 mm.
- Denne funksjonen er ikke tilgjengelig hvis HDMI-kabelen ikke støtter ARC.
- Når lyden i en kringkasting er kodet i Dolby Digital og «Lydformat for digital utgang» på TV-en er satt til PCM, anbefaler vi at du endrer innstillingen til Dolby Digital. Når innstillingen på TV-en endres, vil du oppleve bedre lyd kvalitet. (TV-menyen kan bruke forskjellige ord for Dolby Digital og PCM, avhengig av TV-produsenten).

Metode 2. Koble til med en optisk kabel

Sjekkliste for fortilkobling

- Når både HDMI-kabelen og den optiske kabelen er tilkoblet, mottas HDMI-signalet først.
- Når du bruker en optisk kabel og terminalene har dekslene, må du fjerne dekslene.

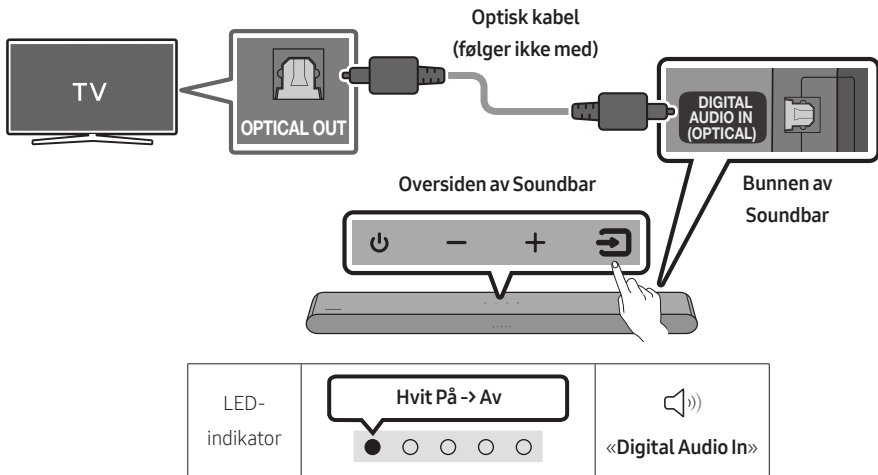

1. Med TV-en og Soundbar slått av, koble **DIGITAL AUDIO IN (OPTICAL)**-porten på Soundbar og OPTICAL-utgangsporten på TV-en med den optiske kabelen (følger ikke med), som vist i illustrasjonen.
2. Slå på Soundbar og TV-en.
3. Trykk på knappen (**Kilde**) på topppanelet eller på fjernkontrollen, og velg deretter «**Digital Audio In**»-modus.
4. TV-lyden sendes ut fra Soundbar.

Bruk av Q-Symphony-funksjonen

For Q-Symphony, synkroniseres Soundbar med en Samsung-TV for å avgi lyd gjennom to enheter for optimum lydeffekt. Når Soundbar er koblet til, vises menyen "TV+Soundbar" under menyen **Lydutgang** på TV-en. Velg den tilsvarende menyen.

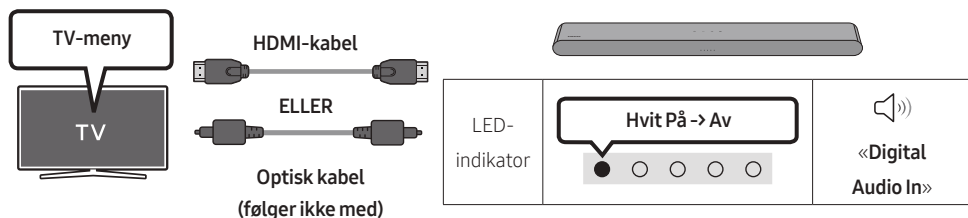

- TV-menyeksempel: **TV + [AV] Soundbar serienavn (HDMI)**

MERKNADER

- Den kan fungere i samsvar med kodeken som støttes av TV-en.
- Denne funksjonen støttes kun når HDMI-kabelen eller den optiske kabelen (følger ikke med) er tilkoblet.
- Meldingen som vises, avhenger av TV-modellen.
- Denne funksjonen er tilgjengelig på enkelte Samsung-TV-er og enkelte Soundbar-modeller.

06 BRUKE EN TRÅDLØS TILKOBLING TIL TV-EN

Koble til via Bluetooth



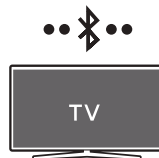

Når en Samsung-TV er koblet til via Bluetooth, kan du høre stereolyd uten problemer med kabling.

- Bare én Samsung-TV kan kobles til om gangen.
- Samsung-TV som støtter Bluetooth, kan kobles til. Sjekk spesifikasjonene til TV-en din.



Den første tilkoblingen

1. Trykk på **PAIR**-knappen på Soundbar-fjernkontrollen, eller trykk på **(Kilde)**-knappen på Soundbar-toppanelet for å åpne «**Bluetooth**»-modus.

Knappen Bluetooth-paring	LED-indikator
 <p>ELLER</p> <p>Når i «Bluetooth»-modus</p>  <p>5 Sec</p>	<p>Blinker Rød → Grønn → Blå</p>  <p>Paring</p> <p>→</p> <p>Blinker cyan X3</p>  <p>Tilkoblingen er fullført</p> <ul style="list-style-type: none">• Til paringen er fullført endres den flerfargede LED-en vekselvis Rød → Grønn → Blå.
	 «Ready to connect via Bluetooth.»

2. Velg Bluetooth-modus på Samsung-TV-en.
(F.eks. Hjem (🏠) → Meny → Innst. (⚙️) → Alle innstillinger (⚙️) → Lyd → Lydutgang → Bluetooth-høytalerliste → [AV] Soundbar S5B-Series (Bluetooth))
3. Velg «**[AV] Soundbar S5B-Series**» fra listen på TV-skjermen.
En tilgjengelig Soundbar er indikert med «**Trenger paring**» eller «**Paret**» på TV-apparatets Bluetooth-enhetsliste. Hvis du vil koble Samsung-TV-en til Soundbar, velger du meldingen og oppretter deretter en tilkobling.
4. Du kan nå høre Samsung-TV-lyd fra Soundbar.
 - Hvis det er en tilkoblingslogg mellom Soundbar og Samsung-TV-en, kobles Soundbar automatisk til ved å endre modus til «**Bluetooth**.»

Hvis enheten ikke klarer å koble til

- Hvis du har en eksisterende Soundbar (f.eks., [AV] Soundbar S5B-Series) på høyttalerlisten på Samsung-TV-en, må du slette den.
- Gjenta deretter trinn 1 til 3.

Koble Soundbar fra Samsung-TV-en

Trykk på  (Kilde)-knappen på topppanelet eller på fjernkontrollen for å velge en annen modus enn «Bluetooth».

- Å koble fra tar tid fordi Samsung-TV-en må motta svar fra Soundbar.
(Tiden som kreves kan variere, avhengig av Samsung-TV-modellen.)

TV auto. tilkobling av/på

Hvis du vil slå av automatisk Bluetooth-tilkoblingen mellom Soundbar og TV-en, trykker du på **Venstre**-knappen på fjernkontrollen i 5 sekunder mens Soundbar har status «Bluetooth Ready».
(for å veksle mellom På → Av)

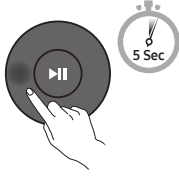
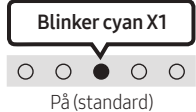
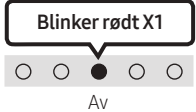
Venstre-knapp	LED-indikator	
	 <p>På (standard)</p>	 <p>Av</p>
Bluetooth Ready	Slå På → Av	

Merknader om Bluetooth-tilkobling

- Finn en ny enhet innen 1 m for å koble til via Bluetooth-kommunikasjon.
- Hvis du blir bedt om en PIN-kode når du kobler til en Bluetooth-enhet, skriver du inn <0000>.
- Soundbar slås automatisk av etter 20 minutter i Klar-tilstand.
- Det kan hende at Soundbar ikke utfører Bluetooth-søk eller tilkobling riktig under følgende omstendigheter:
 - Hvis det er et sterkt elektrisk felt rundt Soundbar.
 - Hvis flere Bluetooth-enheter pares med Soundbar samtidig.
 - Hvis Bluetooth-enheten er slått av, ikke på plass eller ikke fungerer som den skal.
- Elektroniske enheter kan forårsake radioforstyrrelser. Enheter som genererer elektromagnetiske bølger må holdes borte fra Soundbar-hovedenheten – for eksempel mikrobølger, trådløse LAN-enheter, etc.

07 KOBLE TIL EN EKSTERN ENHET

Koble til med en optisk kabel

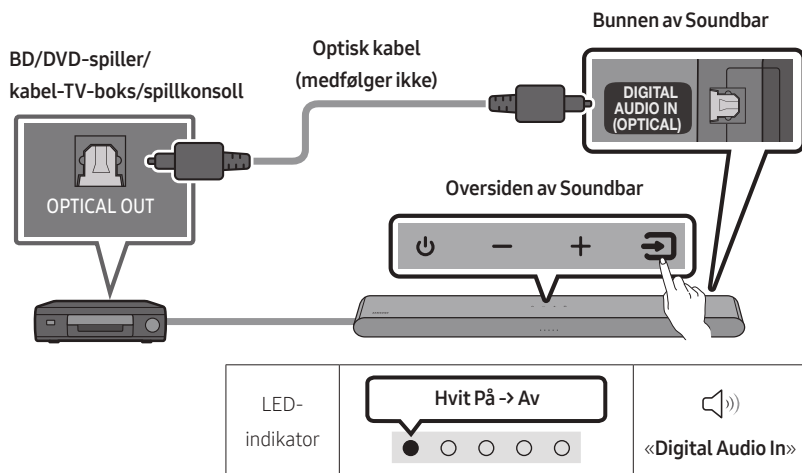

1. Med den eksterne enheten og Soundbar slått av, koble **DIGITAL AUDIO IN (OPTICAL)**-porten på Soundbar og den OPTICAL utgangsporten på den eksterne enheten til den optiske kabelen (medfølger ikke), som vist i figuren.
2. Slå på Soundbar og den eksterne enheten.
3. Velg «**Digital Audio In**»-modus ved å trykke på knappen  (**Kilde**) på topppanelet eller på fjernkontrollen.
4. Lyden fra den eksterne enheten sendes ut fra Soundbar.

08 KOBLE TIL EN USB-LAGRINGSENHET

Du kan spille av musikkfiler fra lagringsenheter via Soundbar.

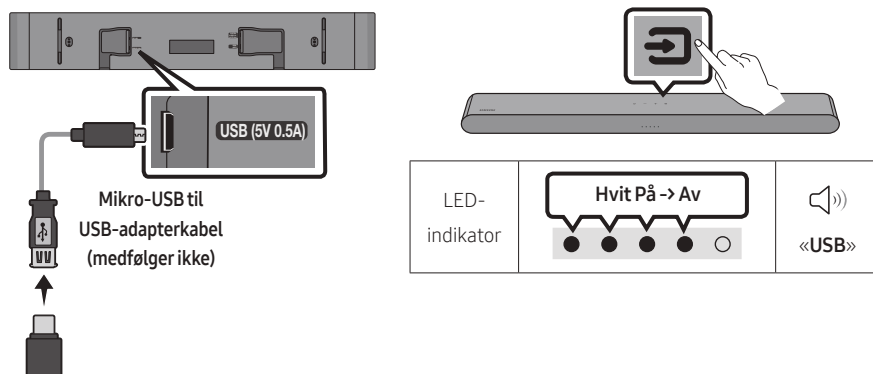

1. Koble Soundbar til USB-pinnen med USB-adapterkabelen ovenfor.
 - Mikro-USB til USB-adapterkabelen selges separat. Kontakt Samsungs servicesenter eller Samsungs kundesenter for å kjøpe.
2. Trykk på  (**Kilde**)-knappen på toppanelet eller fjernkontrollen, og velg **USB**-modusen.
3. Spill av musikkfiler fra lagringsenheten via Soundbar.
 - Soundbar slås av automatisk (Auto Power Down) hvis ingen lagringsenheter er koblet til i løpet av 20 minutter.

Kompatibilitetsliste

Filtype	Kodek	Samplingsrate	Bitshastighet
*.mp3	MPEG1 Layer2	32kHz ~ 48kHz	32 ~ 320kbps
	MPEG1 Layer3	32kHz ~ 48kHz	32 ~ 320kbps
	MPEG2 Layer3	16kHz ~ 24kHz	8 ~ 160kbps
	MPEG2.5 Layer3	8kHz ~ 12kHz	8 ~ 160kbps
*.wma	WMA7/8/9	32kHz ~ 48kHz	32 ~ 320kbps
*.ogg	Vorbis	32kHz ~ 48kHz	45 ~ 500kbps
*.aac *.m4a	AAC-LC (MPEG2/MPEG4, kun lyd)	32kHz ~ 48kHz	32 ~ 320kbps
*.wav	LPCM	32kHz ~ 192kHz	1024 ~ 9216kbps
*.flac	FLAC	32kHz ~ 192kHz	162 ~ 8100kbps
*.aiff	AIFF	32kHz ~ 192kHz	1024 ~ 9216kbps

- Hvis det er for mange mapper (rundt 200) og filer (rundt 2000) lagret på USB-enheten, kan det ta litt tid før Soundbar får tilgang til og spiller av filene.
- Soundbar støtter bare USB-enheter med filsystemene FAT16 (~2GB), FAT32 (~2TB) eller NTFS (~2TB).

09 KOBLE TIL EN MOBILENHET

Koble til via Bluetooth

Når en mobilenhet er koblet til via Bluetooth, kan du høre stereolyd uten problemer med kabling.

- Når du kobler en parert Bluetooth-enhet med Soundbar av, slås Soundbar automatisk på.



Mobilenhet

Den første tilkoblingen

- Når du kobler til en ny Bluetooth-enhet, må du forsikre deg om at enheten er innen 1 m avstand.
1. Trykk på **PAIR**-knappen på Soundbar-fjernkontrollen, eller trykk på **(Kilde)**-knappen på Soundbar-topppanelet for å åpne «**Bluetooth**»-modus.

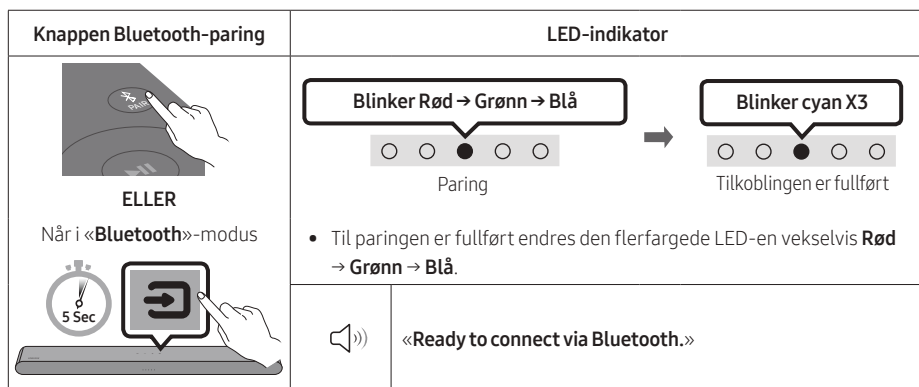

2. På enheten din, velg «**[AV] Samsung Soundbar S5B-Series**» fra listen som vises.
3. Spill av musikkfiler fra enheten som er koblet til via Bluetooth, gjennom Soundbar.

Hvis enheten ikke klarer å koble til

- Hvis du har en eksisterende Soundbar (f.eks., **[AV] Samsung Soundbar S5B-Series**) på høyttalerlisten på mobilenheten, må du slette den.
- Gjenta trinn 1 og 2.

Merknader om Bluetooth-tilkobling

- Finn en ny enhet innen 1 m for å koble til via Bluetooth-kommunikasjon.
- Hvis du blir bedt om en PIN-kode når du kobler til en Bluetooth-enhet, skriver du inn <0000>.
- Soundbar slås automatisk av etter 20 minutter i Klar-tilstand.
- Det kan hende at Soundbar ikke utfører Bluetooth-søk eller tilkobling riktig under følgende omstendigheter:
 - Hvis det er et sterkt elektrisk felt rundt Soundbar.
 - Hvis flere Bluetooth-enheter pares med Soundbar samtidig.
 - Hvis Bluetooth-enheten er slått av, ikke på plass eller ikke fungerer som den skal.
- Elektroniske enheter kan forårsake radioforstyrrelser. Enheter som genererer elektromagnetiske bølger må holdes borte fra Soundbar-hovedenheten – for eksempel mikrobølger, trådløse LAN-enheter, etc.
- Soundbar støtter SBC-data (44,1 kHz, 48 kHz).
- Koble kun til en Bluetooth-enhet som støtter A2DP (AV)-funksjonen.
- Du kan ikke koble Soundbar til en Bluetooth-enhet som støtter kun HF (Hands Free)-funksjonen.
- Når du kobler Soundbar til en Bluetooth-enhet, plasser dem så nære hverandre som mulig.
- Jo lenger Soundbar og Bluetooth-enheten er fra hverandre, jo lavere blir lyd kvaliteten. Bluetooth-tilkoblingen kan frakobles når enhetene er utenfor det effektive området.
- Bluetooth-tilkoblingen fungerer muligens ikke som beregnet i områder med dårlig mottak.
- En Bluetooth-enhet kan oppleve støy eller funksjonsfeil under følgende forhold:
 - Når kroppen er i kontakt med signal-mottakeren på Bluetooth-enheten eller Soundbar.
 - I hjørner eller når det er en hindring i nærheten, for eksempel en vegg eller skillevegg, der det kan oppstå elektriske forandringer.
 - Når de utsettes for radioforstyrrelser fra andre produkter som opererer på samme frekvensområder, for eksempel medisinsk utstyr, mikrobølgeovner og trådløse LAN-enheter.
 - Hindringer som dører og vegger kan fortsatt påvirke lyd kvaliteten selv når enhetene er innenfor det effektive området.
- Vær oppmerksom på at Soundbar ikke kan pares med andre Bluetooth-enheter mens du bruker Bluetooth-alternativet.
- Denne trådløse enheten kan føre til elektriske forstyrrelser under bruk.

Bluetooth Power av/på

Hvis en Bluetooth-enhet som tidligere har blitt tilkoblet, forsøker å kobles til Soundbar når Bluetooth-funksjonen er slått på og Soundbar er slått av, slås Soundbar på automatisk.

1. Trykk og hold knappen **SOUND MODE** inne mer enn 5 sekunder på fjernkontrollen med Soundbar slått på.
2. En flerfarget LED-lampe på Soundbar blinker «Cyan».

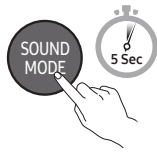
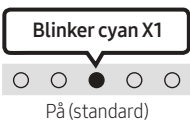
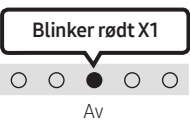
SOUND MODE-knapp	LED-indikator	
		
Bluetooth Power av/på	Slå På → Av	

Koble Bluetooth-enheten fra Soundbar

Du kan koble Bluetooth-enheten fra Soundbar. For instruksjoner, se i Bluetooth-enhetens brukerhåndbok.

- Soundbar vil bli frakoblet.
- Hvis Soundbar er koblet fra Bluetooth-enheten, blinker den flerfargede LED-indikatoren på Soundbar tre ganger «Rød».

Koble Soundbar fra Bluetooth-enheten

Trykk på  (**Kilde**)-knappen på topppanelet eller på fjernkontrollen for å velge en annen modus enn «Bluetooth».

- Det tar tid å koble fra, fordi Bluetooth-enheten må ta imot et svar fra Soundbar. (Frakoblingstiden kan variere avhengig av Bluetooth-enheten.)

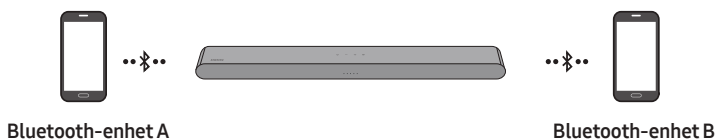

Bluetooth-multitilkobling

Soundbar kan kobles til 2 Bluetooth-enheter samtidig.

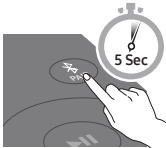

TV auto. tilkobling av/på

1. Trykk og hold inne **PAIR**-knappen i mer enn fem sekunder på fjernkontrollen mens Soundbar er slått av.
2. En flerfarget LED-lampe på Soundbar blinker «Cyan».

Bluetooth-paringsknapp	LED-indikator	
I ventemodus 	Blinker cyan X1  Flertilkobling på (standard)	Blinker rødt X1  Flertilkobling av

3. Koble Soundbar til opptil to Bluetooth-enheter. (Se side 26)
4. Spill av musikk fra en av de tilkoblede Bluetooth-enheter når to enheter er tilkoblet.
5. Hvis musikk spilles av fra Bluetooth-enheten «B» mens du spiller av fra enheten «A», spilles musikken fra enheten «B» av og stopper/pauser avspillingen på enheten «A» automatisk.
6. I versjoner før AVRCP V1.4 kan skiftetiden for enheten som spiller av musikk, være forsinket.

Bluetooth-multiparing

Slik parer du flere enheter til Soundbar

1. Slå på Soundbar.
2. Bare i «**Bluetooth**»-modus: Trykk og hold inne **(Kilde)**-knappen øverst på Soundbar i mer enn fem sekunder slik at Soundbar går inn i «**Bluetooth Pairing**». På Bluetooth-enhetsiden slår du på Bluetooth og velger Soundbar fra listen over tilgjengelige enheter. Soundbar kobles automatisk til Bluetooth-enheten.
3. En andre Bluetooth-enhet kan pares og kobles til Soundbar med samme metode. Hvis du prøver å koble til en tredje enhet, vil en tilkoblet enhet som ikke spiller av lyd miste dens Bluetooth-tilkobling, men vil fortsatt være paret med Soundbar.
4. Du kan med samme metode pare opptil åtte Bluetooth-enheter, men bare de to siste vil være koblet til Soundbar samtidig.

MERKNADER

- Koble Soundbar og til opptil to Bluetooth-enheter.
- Spill av musikk fra en av de tilkoblede Bluetooth-enhetene mens to enheter er tilkoblet.
- Hvis musikk spilles av fra Bluetooth-enheten B mens du spiller av fra enheten A, spilles musikken fra enheten B av og stopper/pauser avspillingen på enheten A automatisk.
- På modeller før AVRCP V1.4 kan det være forsinkelse i byttetiden til enheten som spiller av musikken.
- Enheten kan byttes av varsel eller alarm på enkelte enheter.
- Det kan hende at noen enheter ikke støtter Bluetooth-flertilkobling.
- «**Bluetooth Pairing**»-modusen stopper når ingen enhet pares innen tre minutter.
- Det tar rundt sju sekunder å bytte enheter i enkelte apper.
- Hvis du prøver å koble til en tredje Bluetooth-enhet, kobles enhetene A og B fra. (En enhet som ikke for øyeblikket spilles av, kobles fra.)
- Bare 1 Samsung-TV eller 2 Bluetooth-enheter kan være koblet til Soundbar om gangen.
- Soundbar kobles fra Bluetooth-enheter når den mottar en sammenkoblingsforespørsel fra en Samsung-TV.

Bruke Tap Sound

Berør Soundbar med mobilenheten for å spille av lyd fra mobilenheten via Soundbar.

- Denne funksjonen er kanskje ikke støttet, avhengig av mobilenheten.
- Denne funksjonen er kun kompatibel med Samsung-mobilenheter med Android 8.1 eller nyere.

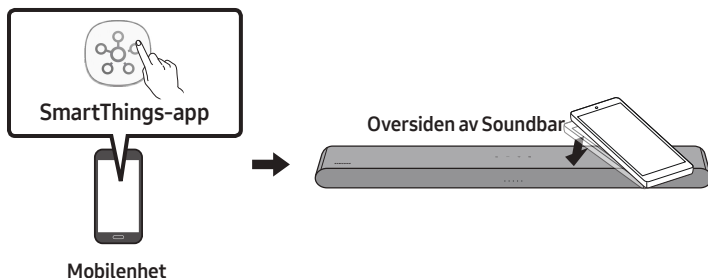

1. Slå på **Tap Sound**-funksjonen på mobilenheten.
 - For detaljer om hvordan du slår på funksjonen, se «**Aktiver Tap Sound-funksjonen**» nedenfor.
2. Trykk på Soundbar med mobilenheten. Velg «**Start nå**» i det viste meldingsvinduet. En tilkobling etableres mellom mobilenheten og Soundbar via Bluetooth.
3. Spill av lyd fra mobilenheten via Soundbar.
 - Denne funksjonen kobler en mobilenhet til Soundbar via Bluetooth ved å oppdage vibrasjoner som oppstår når enheten berører Soundbar.
 - Forsikre deg om at mobilenheten ikke trykker på et skarpt hjørne av Soundbar. Soundbar eller mobilenheten kan få riper eller bli ødelagt.
 - Det anbefales at mobilenheten er dekket med et etui. Bank lett på det brede området i den øvre delen av Soundbar, uten å bruke for mye kraft.
 - For å bruke denne funksjonen, oppdater **SmartThings**-appen til den nyeste versjonen. Funksjonen er kanskje ikke støttet, avhengig av appversjonen.

Aktiver Tap Sound-funksjonen

Bruk **SmartThings**-appen til å slå på **Tap View, Tap Sound**-funksjonen.

1. På mobilenheten, kjør **SmartThings**-appen.
2. Velg (☰ → ⚙) i SmartThings-appskjermen vist på mobilenheten.
3. Still «**Tap View, Tap Sound**» til På for å la funksjonen fungere når en mobilenhet beveger seg i nærheten av Soundbar.

MERKNADER

- Når mobilenheten er i strømsparingsmodus, vil **Tap Sound**-funksjonen ikke fungere.
- **Tap Sound**-funksjonen fungerer kanskje ikke hvis det er enheter i nærheten av Soundbar som forårsaker radioforstyrrelser, for eksempel elektriske enheter. Forsikre deg om at enheter som kan forårsake radioforstyrrelser, er plassert i tilstrekkelig avstand fra Soundbar.

10 INSTALLERE VEGGFESTET

Forholdsregler ved installasjon

- Må bare monteres på vertikal vegg.
- Må ikke monteres på et sted med høy temperatur eller fuktighet.
- Kontroller om veggen er sterk nok til å holde produktets vekt. Hvis ikke må du forsterke veggen eller velge et annet monteringssted.
- Kjøp og bruk festeskruer eller forankringer som er hensiktsmessige for den aktuelle veggtypen (gipsplater, jernplate, tre osv.). Skru om mulig skruene inn i veggstendere.
- Kjøp veggmonteringsskrue som er slik at de er tilpasset typen vegg og tykkelsen på veggen du vil montere Soundbar på.
 - Diameter: M5
 - Lengde: 35 mm eller lengre anbefales.
- Koble kabler fra enheten til eksterne enheter før du installerer Soundbar på veggen.
- Pass på at enheten er slått av og koblet fra strømkilden før du installerer den. Ellers kan det føre til elektrisk støt.

Veggfestets komponenter



Veggmonteringsveiledning



x 2



x 2

(M4 x L10)

Festeskrue

Skrue



x 2

Vinkelstøttemontering

1. Plasser **Veggmonteringsveiledning** mot veggoverflaten.
 - **Veggmonteringsveiledning** må ligge vannrett.
 - Hvis TV-en er montert på veggen, må Soundbar installeres minst 5 cm under TV-en.



↑↓ 5 cm eller mer

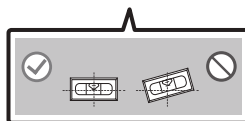

2. Juster **Midtlinjen på veggmonteringsmalen** i samsvar med midten av TV-apparatet (hvis du monterer Soundbar under TV-apparatet), og fest deretter **Veggmonteringsveiledning** på veggen med teip.

- Hvis enheten ikke skal monteres under en TV, plasserer du **Midtstilt linje** midt på monteringsområdet.

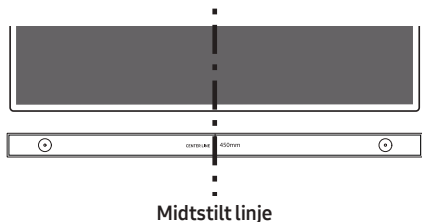

3. Bruk en penn til å merke posisjonene til hullene og fjern **Veggmonteringsveiledning**.

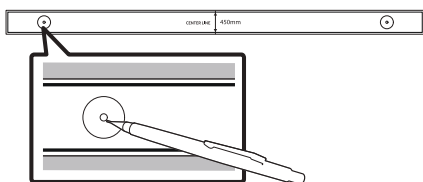

4. Bor et hull i veggen ved hvert merke ved hjelp av en drill.

- Hvis merkene ikke samsvarer med plasseringen av stiftene, må du passe på at du setter inn egnede fester i hullene før du setter inn støtteskruene. Hvis du bruker fester, må du passe på at hullene du borer, er store nok til festene du bruker.

5. Skyv en skrue (følger ikke med) gjennom hver **Festeskrue**, og skru deretter til hver skrue i hullet.

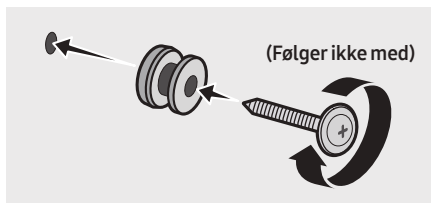

6. Monter de 2 **Veggfestebrakettene** riktig vei på undersiden av Soundbar med 2 **Skrue**.

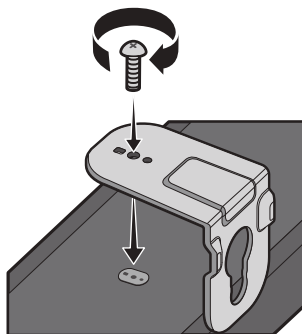

- Under monteringen må du kontrollere at opphengsdelen av **Veggfestebrakettene** er plassert på baksiden av Soundbar.

Baksiden av Soundbar

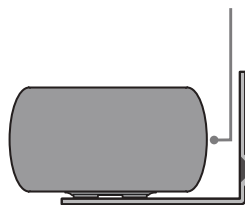

Høyre side av Soundbar

7. Monter Soundbar med den påmonterte **Veggfestebrakettene** på **Festeskrue**ne på veggen.

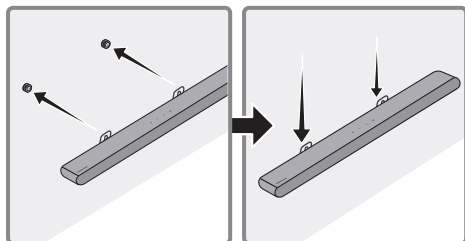

8. Skyv Soundbar nedover som vist på bildet nedenfor, slik at **Veggfestebrakettene** sitter ordentlig på **Festeskrue**ne.

- Sett **Festeskrue**ne inn i den brede (nedre) delen på **Veggfestebrakettene**, og skyv så **Veggfestebrakettene** nedover slik at **Veggfestebrakettene** hviler godt på **Festeskrue**ne.

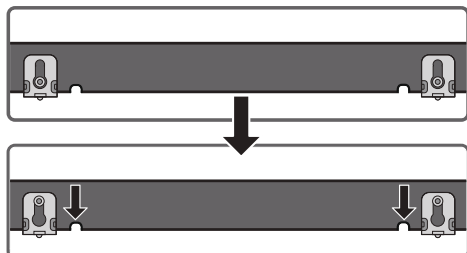

11 INSTALLERE SOUNDBAR FORAN TV-EN

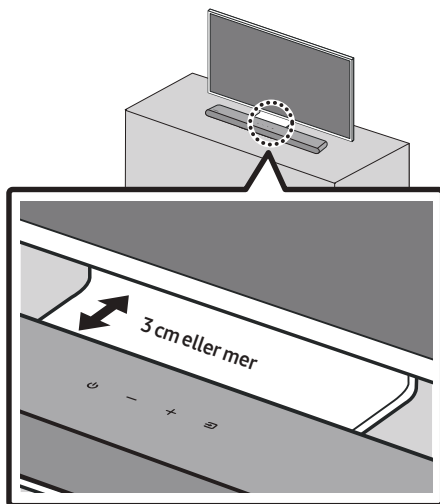

Installer midten av Soundbar i midten av TV-en som illustrert på bildet.

Plasser Soundbar minst 3 cm fra TV-en.

MERKNADER

- Sørg for at Soundbar er plassert på et flatt og fast underlag.
- En utilstrekkelig avstand fra TV-en kan resultere i problemer med akustikken.

12 PROGRAMVARE- OPPDATERING

Viktig: Etter oppgradering beholder du de opprinnelige innstillingene.

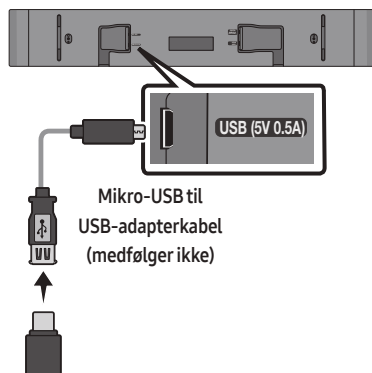

1. Koble en USB-minnepinne til USB-porten på datamaskinen.

Viktig: Pass på at det ikke er noen musikkfiler på USB-minnepinnen. Dette kan føre til at fastvareoppdateringen mislykkes.

2. Gå til ([samsung.com](https://www.samsung.com)) → velg Angi modellnummer og angi Soundbar-modellen din. Velg håndbøker og nedlastinger, og last ned den nyeste programvarefilen.
3. Lagre den nedlastede programvaren til en USB-minnepinne og velg Pakk ut her for å pakke ut mappen.
4. Slå på Soundbar, og koble USB-minnepinnen som inneholder programvareoppdateringen, til hunnporten på en Mikro-USB-adapterkabel. Koble kabelen til **USB**-porten på Soundbar.

5. Sett USB-en inn i Soundbar, og bytt til USB-kilde. Programvaren oppdateres automatisk, og oppdateringen fullføres innen to minutter. Under oppdateringsprosessen begynner de fem LED-lampene å blinke i en sløyfe, deretter lyser alle de fem LED-lampene hvitt, og så blinker de fem LED-lampene i en sløyfe igjen. Når oppdateringen er fullført, blinker cyanindikatoren tre ganger, og Soundbar starter automatisk på nytt.

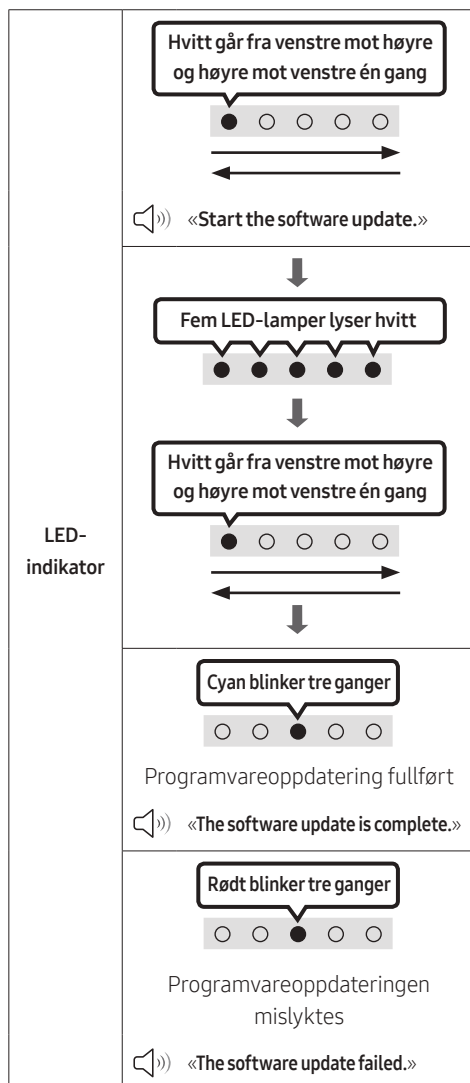

- Dette produktet har en funksjon kalt DUAL BOOT. Hvis fastvaren ikke blir oppdatert, kan du oppdatere den på nytt.

Hvis LED-sekvensblinkingen ikke vises

1. Slå av Soundbar, koble fra og koble deretter USB-lagringsenheten som inneholder oppdateringsfilene, til **USB**-porten på Soundbar på nytt.
2. Trekk ut strømledningen til Soundbar, sett den i støpslet igjen, og slå deretter på Soundbar.

MERKNADER

- Oppdateringen av fastvaren fungerer kanskje ikke riktig hvis lydfiler som støttes av Soundbar, blir lagret på USB-lagringsenheten.
- Ikke slå av strømmen eller fjern USB-enheten mens oppdateringen pågår. Hovedenheten slås av automatisk etter at fastvareoppdateringen er ferdig.
- Etter oppgradering beholder du de opprinnelige innstillingene. (deriblant volum, lydfelt osv.)
 - Når fastvareoppdateringen er fullført, slås Soundbar automatisk på, og talegrensesnittet vises.

Hvis programvareoppdateringen mislykkes, må du sjekke om USB-minnepinnen er ødelagt.
- Mac OS-brukere må bruke MS-DOS (FAT) som USB-format.
- Oppdatering via USB er kanskje ikke tilgjengelig, avhengig av produsenten av USB-lagringsenheten.

Tilbakestill

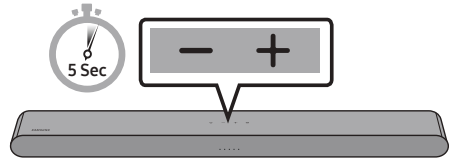

Med Soundbar på, trykk **– + (Volum)** på enheten samtidig i minst 5 sekunder. LED-skjermen endres som vist nedenfor, og Soundbar er tilbakestilt.

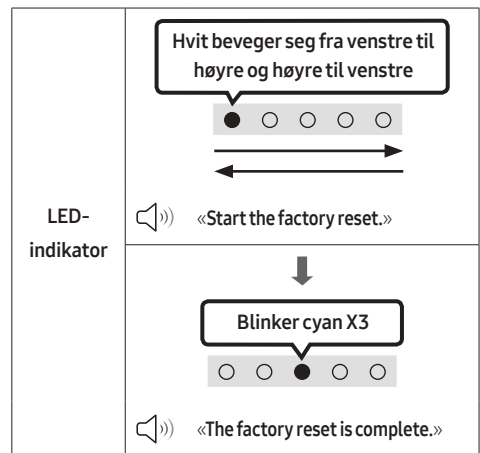

⚠ FORSIKTIG

- Alle innstillingene for Soundbar er tilbakestilt. Pass på at du bare utfører dette når tilbakestilling er nødvendig.

13 FEILSØKING

Kontroller følgende før du søker hjelp.

Soundbar slås ikke på.

- Sjekk om strømkabelen til Soundbar er riktig satt inn i stikkontakten.

Soundbar fungerer ikke som den skal.

- Når du har fjernet strømledningen, sett den inn igjen.
- Slå den eksterne enheten av og på igjen, og prøv på nytt.
- Hvis det ikke er noe signal, slås Soundbar automatisk av etter en viss periode. Slå på strømmen. (Se side 9.)

Fjernkontrollen fungerer ikke.

- Pek fjernkontrollen rett mot Soundbar.
- Bytt ut batteriene med nye.

Soundbar spiller ikke av noe lyd.

- Volumet på Soundbar er for lavt eller dempet. Juster volumet.
- Når en ekstern enhet (STB, Bluetooth-enhet, mobilenhet, etc.) er tilkoblet, justerer du volumet på den eksterne enheten.
- For lydutgang fra TV-en velger du Soundbar. (Samsung-TV: Hjem (🏠) → Meny → Innst. (⚙️) → Alle innstillinger (⚙️) → Lyd → Lydutgang → Velg Soundbar)
- Kabelforbindelsen til Soundbar er muligens ikke løs. Fjern kabelen og koble til igjen.
- Fjern strømledningen helt, koble til igjen og slå på strømmen.
- Initialiser produktet og prøv igjen. (Se side 36.)

Hvis TV-en ikke er koblet til via HDMI (ARC).

- Kontroller om HDMI-kabelen er riktig koblet til ARC-terminalen. (Se side 17.)
- Tilkobling er muligens ikke mulig på grunn av den tilkoblede eksterne enheten (kabel-TV-boks, spillmaskin, etc.). Koble til Soundbar direkte.
- HDMI-CEC er muligens ikke aktivert på TV-en. Slå på CEC på TV-menyen. (Samsung-TV: Hjem (🏠) → Meny → Innst. (⚙️) → Alle innstillinger (⚙️) → Tilkobling → Behandling av eksterne enheter → Anynet+ (HDMI-CEC) PÅ)

Soundbar kobles ikke til via Bluetooth.

- Når du kobler til en ny enhet, bytt til Bluetooth-paring for tilkobling. (Trykk på **✖ PAIR**-knappen på fjernkontrollen eller trykk på **📶 (Kilde)**-knappen på innfatningen i minst 5 sekunder.)
- Hvis Soundbar er koblet til en annen enhet, kobler du fra enheten først for å bytte enheten.
- Koble den til igjen etter at du har fjernet Bluetooth-høytalerlisten på enheten du vil koble til. (Samsung-TV: Hjem (🏠) → Meny → Innst. (⚙️) → Alle innstillinger (⚙️) → Lyd → Lydutgang → Bluetooth-høytalerliste)
- Fjern og koble til strømpluggen på nytt, og prøv deretter på nytt.
- Initialiser produktet og prøv igjen. (Se side 36.)

Lyden blir borte når den er koblet til via Bluetooth.

- Hvis enheten som er koblet til Bluetooth, flyttes for langt bort fra Soundbar, kan det gjøres at lyden blir borte. Flytt enheten nærmere Soundbar.
- Hvis en del av kroppen din er i kontakt med Bluetooth-mottakeren eller produktet er installert på metallmøbler, kan lyden bli borte. Sjekk installasjonsmiljøet og bruksbetingelsene.

Bluetooth-flertilkobling fungerer ikke.

- Når TV-en er koblet til Soundbar, kan det hende at Bluetooth-flertilkobling ikke fungerer. Koble Soundbar fra TV-en og prøv igjen.
- Kontroller om innstillingen for Bluetooth-flertilkobling er slått på. (Se avsnittet «**Soundbar kobles ikke til via Bluetooth.**»)
- Koble fra enheten som for øyeblikket spilles av, par med enheten du vil koble til, og koble til den forrige enheten igjen.
- Hvis du ikke hører lyden selv etter at du har koblet til på riktig måte, kan du se avsnittet «**Lyden blir borte når den er koblet til via Bluetooth.**».

Soundbar slås ikke automatisk på sammen med TV-en.

- Når du slår av Soundbar mens du ser på TV, er strømsynkronisering med TV-en deaktivert. Slå først av TV-en.

14 LISENS



Manufactured under license from Dolby Laboratories. Dolby, Dolby Audio and the double-D symbol are trademarks of Dolby Laboratories Licensing Corporation.

* Dette produktet støtter ikke Dolby Atmos®.



For DTS patents, see <http://patents.dts.com>.
Manufactured under license from DTS, Inc. (for companies headquartered in the U.S./ Japan/Taiwan) or under license from DTS Licensing Limited (for all other companies). DTS, Digital Surround, and the DTS logo are registered trademarks or trademarks of DTS, Inc. in the United States and other countries.
© 2021 DTS, Inc. ALL RIGHTS RESERVED.



The terms HDMI and HDMI High-Definition Multimedia Interface, and the HDMI Logo are trademarks or registered trademarks of HDMI Licensing Administrator, Inc. in the United States and other countries.



The Bluetooth® word mark and logos are registered trademarks owned by Bluetooth SIG, Inc. and any use of such marks by Samsung Electronics Co., Ltd. is under license. Other trademarks and trade names are those of their respective owners.



[ENERGY STAR]

ENERGY STAR qualified model only

- Your Samsung product is ENERGY STAR qualified in its factory default setting. Change to certain features, settings and functionality in this product can change the power consumption, possibly beyond the limits required for ENERGY STAR qualification.
- Environmental Protection Agency and Department of Energy. ENERGY STAR is a joint program of the Government agencies, designed to promote energy efficient products and practices.

Refer to www.energystar.gov for more information of the ENERGY STAR Program.

ENERGY STAR qualified model only (Applicable to Thin Client models only)

As an ENERGY STAR® Partner, SAMSUNG has determined that this product meets the ENERGY STAR® guidelines for energy efficiency.

- The ENERGY STAR Program has been to reduced greenhouse gas emissions and save energy through voluntary labeling.
- Power management setting of this product have been enabled by default, and have various timing setting from 1 minutes to 5 hours.
- The product can wake with a button press on the chassis from sleep mode.

ENERGY STAR qualified model only (The other models)

- As an ENERGY STAR Partner, Samsung has determined that this product or product models meets the ENERGY STAR guideline for energy efficiency.
-

15 LISENSMERKNADER OM ÅPEN KILDEKODE

For å sende henvendelser og spørsmål angående åpne kilder, kontakt Samsung Open Source (<http://opensource.samsung.com>)

16 VIKTIG MERKNAD OM SERVICE

- Figurer og illustrasjonen i denne brukerhåndboken er kun for referanse, og kan avvike fra hvordan de er på produktet.
- Du kan bli belastet med et administrasjonsgebyr hvis
 - (a) En reparatør blir sendt ut til deg på din forespørsel og det ikke er noe galt med produktet (dvs. du har ikke lest denne brukerhåndboken).
 - (b) Du tar med deg enheten til et serviceverksted, og det ikke er noe galt med produktet (dvs. du har ikke lest denne brukerhåndboken).
- Vi vil opplyse deg om hvor stort dette administrasjonsgebyret er før vi besøker deg eller starter å jobbe med spilleren.

17 SPESIFIKASJONER OG VEILEDNING

Spesifikasjoner

Modellnavn	HW-S56B
USB	5V/0,5A
Vekt	2,4 kg
Dimensjoner (B x H x D)	670,0 x 62,3 x 105,0 mm
Driftstemperaturområde	+5°C til +35°C
Fuktighetsområde drift	10 % til 75 %
FORSTERKER Nominell utgangseffekt	(30W x 2) + (30W x 2) + 20W
Avspillingsformater som støttes DTS, Dolby® Digital (DTS Virtual Surround spilles av i DTS-format.)	LPCM 2ch, Dolby Audio™ (Støtter Dolby® Digital), DTS, DTS Virtual:X
UTGANGSEFFEKT, TRÅDLØS ENHET	Overføringseffekten er 9 dBm.
Totalt strømforbruk i hvilemodus (W)	0,5W
Bluetooth Metode for deaktivering av port	Trykk og hold SOUND MODE -knappen inne i mer enn 5 sekunder for å slå av Bluetooth Power-funksjonen.

MERKNADER

- Samsung Electronics Co., Ltd reserverer seg retten til å endre spesifikasjonene uten varsel.
- Vekt og dimensjoner er omtrentlige.

Samsung erklærer herved at dette radioutstyret er i samsvar med kravene i direktiv 2014/53/EU og de relevante britiske lovfestede bestemmelsene.

Du finner hele samsvarserklæringen her: <http://www.samsung.com>. Gå til Støtte og angi modellnavnet.

Dette utstyret kan brukes i alle EU-land og i Storbritannia.



[Korrekt avhending av batterier i dette produktet]

(Gjelder i land med avfallssortering)

Denne merkingen på batteriet, håndboken eller emballasjen angir at batteriene i dette produktet ikke skal kastes sammen med annet husholdningsavfall ved slutten av sin levetid. Der det er merket, angir de kjemiske symbolene Hg, Cd eller Pb at batteriet inneholder kvikksølv, kadmium eller bly over referansenivåene i EUdirektiv 2006/66.

Hvis batteriene ikke avhendes på riktig måte, kan disse stoffene skade menneskers helse eller miljøet.

For å beskytte naturressursene og for å fremme gjenbruk av materialer ber vi deg holde batterier adskilt fra andre typer avfall og resirkulere dem ved å levere dem på din lokale mottaksstasjon.



Korrekt avhending av dette produktet (Avfall fra elektrisk og elektronisk utstyr)

(Gjelder i land med avfallssortering)

Denne merkingen som vises på produktet, dets tilbehør eller dokumentasjon, indikerer at produktet eller det elektroniske tilbehøret (for eksempel lader, headset, USB-kabel) ikke skal kastes sammen med annet husholdningsavfall ved slutten av levetiden. For å hindre potensiell skade på miljøet eller helseskader grunnet ukontrollert avfallsavhending ber vi om at dette avfallet holdes adskilt fra andre typer avfall og resirkuleres på ansvarlig måte for å fremme bærekraftig gjenbruk av materielle ressurser.

Private forbrukere bør kontakte enten forhandleren de kjøpte produktet av, eller lokale myndigheter for detaljer om hvor og hvordan disse artiklene kan resirkuleres på en miljøvennlig måte.

Forretningsbrukere bør kontakte sin leverandør og undersøke vilkårene i kjøpskontrakten. Dette produktet og det elektroniske tilbehøret skal ikke blandes med annet kommersielt avfall som skal kastes.

Mer informasjon om Samsungs miljøtiltak og produktspesifikke og lovmessige forpliktelser, for eksempel REACH, WEEE, batterier, finnes på:

www.samsung.com/uk/aboutsamsung/sustainability/environment/our-commitment/data/

KOMMISJONSFORORDNING (EU) 2019/1782

miljøvennlig utforming av eksterne strømkilder:









www.samsung.com/global/ecodesign_subproduct

TURVALLISUUSOHJEET

TURVAOHJEITA

SÄHKÖISKUVAARAN VÄHENTÄMISEKSI ÄLÄ IRROTA TAKAKANTTA.

EI SISÄLLÄ OSIA, JOITA KÄYTTÄJÄ VOISI KORJATA. JÄTÄ HUOLTO- JA KORJAUSTYÖT VALTUUTETUN HUOLTOLIIKKEEN TEHTÄVIKSI. Alla olevassa taulukossa ovat niiden symbolien selitykset, joita Samsung-tuotteessasi voi olla.

	MUISTUTUS SÄHKÖISKUVARA ÄLÄ AVAA.	
	Tämä merkki tarkoittaa, että laitteen sisällä on suurjännitettä. On vaarallista koskea millään tavoin tämän laitteen sisäosiin.	
	Tämä merkki tarkoittaa, että laitteen mukana on tärkeitä käyttö- ja huolto-ohjeita.	
	Luokan II laite: Tämä merkki tarkoittaa, että laite ei edellytä maadoitusta. Jos tätä symbolia ei ole virtajohdolla varustetussa tuotteessa, tuote ON KYTKETTÄVÄ luotettavasti suojavaadoitukseen.	
	AC-jännite: Tämä merkki tarkoittaa, että merkissä mainittu nimellisjännite on AC-jännite.	
	DC-jännite: Tämä merkki tarkoittaa, että merkissä mainittu nimellisjännite on DC-jännite.	
	Huomio, tutustu käyttöohjeisiin: Tämä merkki tarkoittaa, että käyttäjän tulisi tutustua käyttöoppaassa oleviin turvallisuustietoihin.	

VAROITUS

- Tulipalon ja sähköiskun vaaran vähentämiseksi älä altista laitetta sateelle tai kosteudelle.

MUISTUTUS

- SÄHKÖISKUN VÄLTÄMISEKSI LAITA PISTOKKEEN LEVEÄ PISTOTULPPA LEVEÄÄN KOLOON, TYÖNNÄ PISTOKE POHJAAN.
- Tämän laitteen saa kytkeä vain maadoitettuun pistorasiaan.
- Jos laite täytyy saada irti sähköverkosta, pistoke täytyy irrottaa pistorasiasta, joten pistokkeen tulisi olla paikassa, jossa siihen pääsee helposti käsiksi.
- Laitetta ei saa altistaa tippuvalle tai roiskuvalle vedelle. Älä aseta vedellä täytettyjä esineitä, kuten maljakkoja, laitteen päälle.
- Laitteen virta kytketään täysin pois päältä irrottamalla virtajohto seinän pistorasiasta. Tämän vuoksi virtajohdon on oltava aina helposti saatavilla.

TURVAOHJEET

1. Varmista, että käytettävä verkkovirta vastaa laitteen alaosan arvotarrassa mainittua käyttöjännitevaatimusta. Aseta laite soveltuvalle alustalle (kaluste) vaakatasoon siten, että sen ympärille jää riittävästi tilaa ilmanvaihdolle 7 - 10 cm. Varmista, että ilmanvaihtoaukkoja ei ole peitetty tai tukittu. Älä aseta laitetta kaiuttimien tai muiden mahdollisesti kuumenevien laitteiden päälle. Tämä laite on suunniteltu jatkuvaan käyttöön. Voit kytkeä virran täysin pois yksiköstä kytkemällä virtajohdon irti pistorasiasta. Kytke virta pois täysin, jos jätät yksikön käyttämättömään tilaan pitkäksi aikaa.
2. Irrota virtajohto pistorasiasta ukkosella. Salamaniskun aikaansaama jännitepiikki voi vahingoittaa laitetta.
3. Älä jätä laitetta suoraan auringonvaloon tai muiden lämmönlähteiden lähelle. Tämä voi johtaa laitteen ylikuumenemiseen ja toimintahäiriöön.
4. Älä altista laitetta kosteudelle (esim. maljakot), kuumuudelle (esim. takka) tai voimakkaita sähkö- tai magneettikenttiä aiheuttaville laitteille. Irrota virtajohto pistorasiasta, jos laitteeseen tulee toimintahäiriö. Tätä laitetta ei ole tarkoitettu teollisuuskäyttöön. Laite on tarkoitettu vain henkilökohtaiseen käyttöön. Laitteeseen voi tiivistyä kosteutta, jos laitetta tai levyä on säilytetty kylmässä. Jos siirrät laitteen paikasta toiseen talviaikaan, odota ennen käyttöä, että laite lämpenee huoneenlämpöiseksi noin 2 tunnissa.
5. Tässä laitteessa käytetään paristoja, joiden sisältämät kemikaalit ovat vahingollisia luonnolle. Paristoja ei tule hävittää tavallisen kotitalousjätteen mukana. Akkuja ja paristoja ei saa heittää tuleen. Älä aiheuta oikosulkuja tai ylikuumentumista paristoihin tai pura niitä.
MUISTUTUS : Jos akku tai paristo vaihdetaan väärin, on olemassa räjähdysvaara. Vaihda akut ja paristot vain samanlaisiin tai vastaaventyyppisiin akkuihin ja paristoihin.

SISÄLTÖ

01	Osien tarkastaminen	6
02	Tuotteen yleiskatsaus	7
	Soundbar-laitteen etupaneeli/yläpaneeli	7
	Soundbarin alapaneeli	8
03	Kaukosäätimen käyttäminen	9
	Paristojen asettaminen kaukosäätimeen ennen käyttöä (AAA-paristo X 2)	9
	Kaukosäätimen käyttäminen	9
	Pilotettujen painikkeiden käyttäminen (painikkeet, joissa on vähintään kaksi toimintoa)	14
	Eri äänitehostetilojen lähtösignaalitiedot	14
	Soundbar-laitteen äänenvoimakkuuden säätäminen television kaukosäätimellä	15
04	Soundbarin kytkeminen	16
	Kytkeminen pistorasiaan	16
	Samsungin langattoman takakaiutinsarjan ja bassokaiuttimen yhdistäminen Soundbariin	16
05	Langallisen TV-yhteyden käyttäminen	17
	Vaihtoehto 1: HDMI-kytkentä	17
	Vaihtoehto 2: optisen kaapelin kytkentä	19
06	Langattoman TV-yhteyden käyttäminen	21
	Bluetoothilla yhdistäminen	21

07	Ulkoisen laitteen kytkeminen	23
	Optisen kaapelin kytkentä	23
08	USB-tallennuslaitteen kytkeminen	24
09	Mobiililaitteen yhdistäminen	26
	Bluetoothilla yhdistäminen	26
	Tap Sound -toiminnon käyttäminen	31
10	Seinäkiinnikkeen asentaminen	32
	Asentamisen varotoimenpiteet	32
	Seinäkiinnitysosat	32
11	Soundbar-laitteen asentaminen television eteen	34
12	Ohjelmistopäivitys	35
	Nollaa	36
13	Vianmääritys	37
14	Lisensillä	38
15	Avoimen lähdekielen lisenssi-ilmoitus	39
16	Tärkeä huoltohuomautus	39
17	Tekniset tiedot ja lisätietoja	40
	Tiedot	40

01 OSIEN TARKASTAMINEN

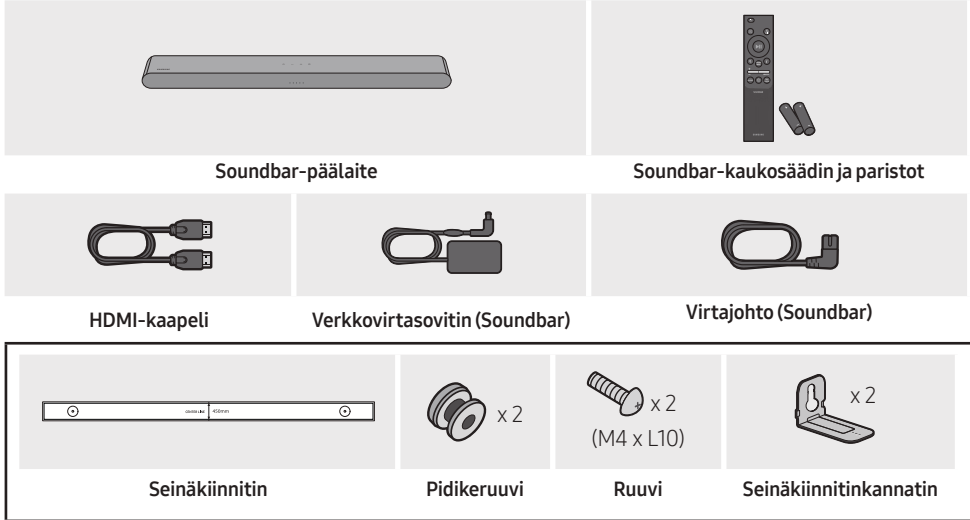







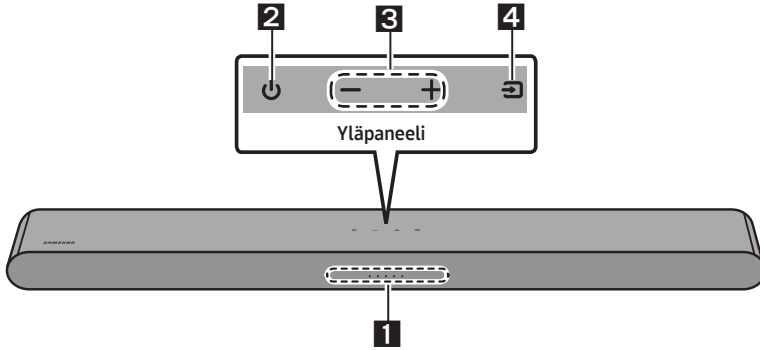





- Jos haluat lisätietoja virtalähteestä ja virrankulutuksesta, tarkista tuotteeseen kiinnitetty tarra. (Tarra löytyy Soundbar-päälaitteen pohjasta.)
- Jos haluat ostaa lisäosia tai -kaapeleita, ota yhteys Samsung-huoltoon tai Samsung-asiakaspalveluun.
- Lisätietoja seinäkiinnikkeestä on sivulla 32.
- Ulkoasua ja teknisiä ominaisuuksia voidaan muuttaa ilman erillistä ilmoitusta.
- Varusteiden ulkoasu saattaa poiketa hieman yllä olevissa kuvissa esitetystä.

02 TUOTTEEN YLEISKATSAUS

Soundbar-laitteen etupaneeli/yläpaneeli



1	LED-merkkivalo	<p>LED-merkkivalo vilkkuu, palaa tai vaihtaa väriään Soundbar-laitteen kulloisenkin toimintatilan mukaan. LED-merkkivalon väri ja valojen määrä ilmaisevat aktiivisen tilan seuraavassa kuvatulla tavalla.</p> <table border="1" data-bbox="266 754 1027 836"> <tr> <td style="text-align: center;">(W)</td> <td style="text-align: center;">(W)</td> <td style="text-align: center;">(M)</td> <td style="text-align: center;">(W)</td> <td style="text-align: center;">(W)</td> </tr> <tr> <td style="text-align: center;">Valkoinen LED</td> <td style="text-align: center;">Valkoinen LED</td> <td style="text-align: center;">Monivärinen LED</td> <td style="text-align: center;">Valkoinen LED</td> <td style="text-align: center;">Valkoinen LED</td> </tr> </table> <ul style="list-style-type: none"> • Monivärinen LED-merkkivalo muuttuu Valkoiseksi, Syaaniksi, Vihreäksi, Punaiseksi, Keltainen, Oranssi, Violetti tai Siniseksi tilan mukaan. 	(W)	(W)	(M)	(W)	(W)	Valkoinen LED	Valkoinen LED	Monivärinen LED	Valkoinen LED	Valkoinen LED
(W)	(W)	(M)	(W)	(W)								
Valkoinen LED	Valkoinen LED	Monivärinen LED	Valkoinen LED	Valkoinen LED								
2	Virta	Kytkee ja katkaisee virran.										
3	Äänenvoimakkuus	Säätää äänenvoimakkuutta.										
4	Lähde	<ul style="list-style-type: none"> • Vaihda tilaa painamalla  (Lähde) -painiketta. Joka kerta kun vaihdat tilaa, LED-merkkivalo syttyy valkoisena ja sammuu sitten. <table border="1" data-bbox="266 1109 1027 1316"> <tr> <td style="text-align: center;">LED-merkkivalo</td> <td style="text-align: center;"> <div style="border: 1px solid black; padding: 5px; display: inline-block;">Valkoinen palaa -> sammuu</div>  </td> <td style="text-align: center;"> <div style="border: 1px solid black; padding: 5px; display: inline-block;">Valkoinen palaa -> sammuu</div>  </td> <td style="text-align: center;"> <div style="border: 1px solid black; padding: 5px; display: inline-block;">Valkoinen palaa -> sammuu</div>  </td> </tr> <tr> <td style="text-align: center;"></td> <td style="text-align: center;">"Digital Audio In" tai "TV ARC"</td> <td style="text-align: center;">"Bluetooth"</td> <td style="text-align: center;">"USB"</td> </tr> </table>	LED-merkkivalo	<div style="border: 1px solid black; padding: 5px; display: inline-block;">Valkoinen palaa -> sammuu</div> 	<div style="border: 1px solid black; padding: 5px; display: inline-block;">Valkoinen palaa -> sammuu</div> 	<div style="border: 1px solid black; padding: 5px; display: inline-block;">Valkoinen palaa -> sammuu</div> 		"Digital Audio In" tai "TV ARC"	"Bluetooth"	"USB"		
LED-merkkivalo	<div style="border: 1px solid black; padding: 5px; display: inline-block;">Valkoinen palaa -> sammuu</div> 	<div style="border: 1px solid black; padding: 5px; display: inline-block;">Valkoinen palaa -> sammuu</div> 	<div style="border: 1px solid black; padding: 5px; display: inline-block;">Valkoinen palaa -> sammuu</div> 									
	"Digital Audio In" tai "TV ARC"	"Bluetooth"	"USB"									

- Kun kytket virtajohdon, virtapainike alkaa toimia 4–6 sekunnin kuluttua.
- Kun käynnistät tämän laitteen, äänen tuottamisen alkaminen kestää 4–5 sekuntia.
- Jos ääni kuuluu sekä televisiosta että Soundbar-laitteesta, siirry televisiossa äänen **Asetukset** -valikkoon ja vaihda television kaiutinasetuksiksi **Ulkoiset kaiuttimet**.

Soundbarin alapaneeli

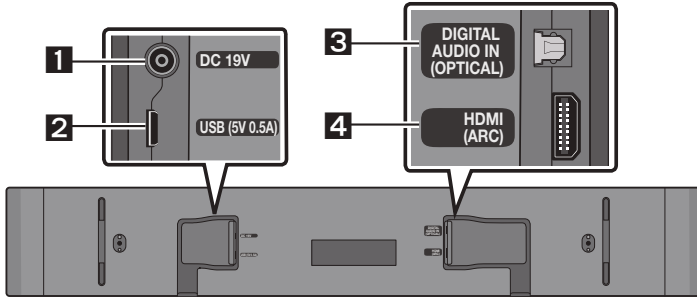

1	DC 19V (virransyöttö) Kytke tähän verkkovirtasovitin.
2	USB (5V 0.5A) Kytke USB-laite tähän, kun haluat toistaa USB-laitteessa olevia musiikkiedostoja Soundbar-laitteen kautta.
3	DIGITAL AUDIO IN (OPTICAL) Kytke tähän ulkoisen laitteen digitaalinen (optinen) lähtö.
4	HDMI (ARC) Kytke TV:n HDMI (ARC) -liitäntä tähän.

- Kun irrotat verkkolaitteen virtakaapelin pistorasiasta, vedä pistokkeesta. Älä vedä kaapelista.
- Älä kytke laitetta tai muita laitteita pistorasiaan, ennen kuin kaikki laitteiden väliset liitännät on tehty.

03 KAUKOSÄÄTIMEN KÄYTTÄMINEN

Paristojen asettaminen kaukosäätimeen ennen käyttöä (AAA-paristo X2)

Liu'uta takakannta nuolen suuntaan, kunnes se irtoaa kokonaan. Aseta lokeroon 2 AAA-alkaliparistoa (1,5 V) suunnattuina niin, että niiden napaisuus on oikein. Työnnä takakansi takaisin paikalleen.

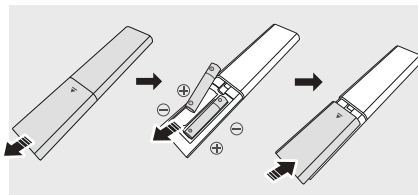

Kaukosäätimen käyttäminen

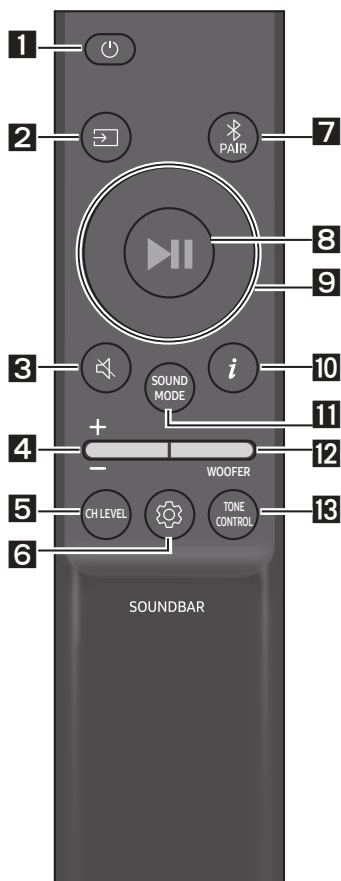

1

Virra

Tällä voit kytkeä Soundbariin virran ja sammuttaa sen.

LED-merkkivalo	Syaani välähtää X1	Punainen välähtää X3
	○ ● ○ ○ ○ ○	○ ○ ○ ● ○ ○ ○ ○
	Käytössä	Ei käytössä

• Auto Power Down-toiminto

Laite sammuu automaattisesti seuraavissa tilanteissa:

- "Digital Audio In" tai "TV ARC" / "Bluetooth" / "USB"-tilassa, jos äänisignaalia ei vastaanoteta 20 minuuttiin.

2

(Lähde)

Tällä voit valita Soundbariin yhdistetyn lähteen.

3

(Mykistys)

Voit mykistää äänet painamalla (Mykistys) -painiketta. Voit poistaa mykistyksen painamalla sitä uudelleen.

LED-merkkivalo	Vilkkuu X jatkuvasti
	○ ○ ○ ○ ● ○

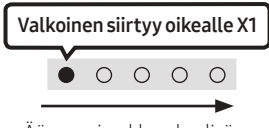
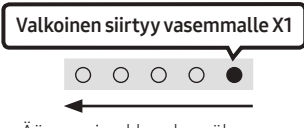

4**Äännoimakkuus**

Voit säätää äännoimakkuutta painamalla ylä- tai alapainiketta.

LED- merkkivalo	 <p>Valkoinen siirtyy oikealle X1</p> <p>Äännoimakkuuden lisäys</p>	 <p>Valkoinen siirtyy vasemmalle X1</p> <p>Äännoimakkuuden vähennys</p>
--------------------	--	---

5**CH LEVEL**



Painamalla tätä painiketta voit säätää kunkin kaiuttimen äännoimakkuutta.

LED- merkkivalo	 <p>Valkoinen välähtää X1</p>
	"Centre Level"

- Jos takakaiuttimet (myytävänä erikseen) on yhdistetty, "Rear Level" -asetus on tuettu. Säädä "Rear Level" -asetuksen äännoimakkuutta välillä -6–+6 **Ylös/Alas**-painikkeilla.

6 **(Äänen hallinta)**





Painamalla tätä painiketta voit määrittää äänitoiminnon. Voit muuttaa haluamaasi asetusta **Ylös/Alas**-painikkeilla. Joka kerta tilan vaihtuessa monivärinen LED-merkkivalo välähtää valkoisena.

LED- merkkivalo	 <p>Valkoinen välähtää X1</p>
	"Sync" → "Night mode" → "Voice enhancement"

- Jos TV:n kuva ja Soundbar-laitteen toistama ääni ovat epätahdistettuja, valitse "Sync" Ääniasetukset -asetuksissa ja määritä sitten äänen viiveen asetukseksi 0–300 millisekuntia painikkeilla **Ylös/Alas**. (Ei käytettävissä **USB**- eikä **Bluetooth**-tilassa.)
- "Sync" on tuettu vain joissakin toimintoissa.
- "Night mode" - ja "Voice enhancement" -toimintoja ei tueta "DTS Virtual:X" -äänitilassa.
- "Night mode" -tila on optimoitu yöajan katseluun niin, että asetuksia on säädetty vähentämään äännoimakkuutta, mutta pitämään vuoropuhelun selkeänä.
- "Voice enhancement" -tila helpottaa elokuvien ja TV-ohjelmien puhuttujen vuoropuhelujen kuulemista.

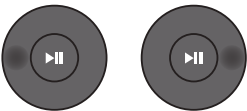
7 Band EQ

Voit säätää jokaisen taajuusalueen ääntä painamalla  (**Äänen hallinta**) -painiketta noin 5 sekuntia. 150 Hz, 300 Hz, 600 Hz, 1,2 kHz, 2,5 kHz, 5 kHz ja 10 kHz ovat valittavissa **Vasemmalle/Oikealle**-painikkeilla, ja jokaista voi säätää välillä -6/+6 **Ylös/Alas**-painikkeilla. (Varmista, että äänitilan asetuksena on **Standard**.)

7 Band EQ			
			
Paina  (Äänen hallinta) -painiketta noin 5 sekuntia.		Jokaista taajuutta voi säätää välillä -6/+6 Vasemmalle/Oikealle -painikkeilla.	
	"150Hz"		"150Hz" → "300Hz" → "600Hz" → "1.2kHz" → "2.5kHz" → "5kHz" → "10kHz"

7

Bluetooth PAIR

Tällä voit asettaa Soundbar-laitteen Bluetooth-laiteparin muodostustilaan.

Kun painat tätä painiketta, LED-näyttö muuttuu seuraavasti.

- Laiteparin muodostamisen aikana monivärinen LED-merkkivalo vaihtuu peräkkäin järjestyksessä **Punainen** → **Vihreä** → **Sininen**.

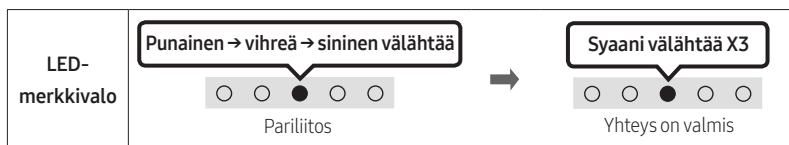

8

(Toisto/tauko)

Voit toistaa musiikkia tai keskeyttää toiston painamalla painiketta USB-tilassa.

9

Ylös/Alas/Vasemmalle/Oikealle

Valitse tai määritä toimintoja painamalla painiketta **Ylös/Alas/Vasemmalle/Oikealle**.

- **Uudelleentoisto**

Voit käyttää uudelleentoistotoimintoa **USB**-tilassa painamalla **Ylös**-painiketta.

- **Musiikkitiedoston ohitus**

Voit siirtyä seuraavaan musiikkitiedoston toistoon painamalla **Oikealle**-painiketta. Voit siirtyä edellisen musiikkitiedoston toistoon painamalla **Vasemmalle**-painiketta.

- **ID SET**

Suorita **ID SET**-toiminto pitämällä **Ylös**-painiketta painettuna 5 sekuntia (kun muodostat yhteyden langattomaan bassokaiuttimeen tai langattomiin takakaiuttimiin).



10

(Tiedot)



Tätä painiketta painettaessa kunkin tilan tiedot tulevat näkyviin. (Katso sivua 7.)

SOUND MODE

Painamalla tätä painiketta voit valita haluamasi äänitilan. Joka kerta tilan vaihtuessa monivärinen LED-merkkivalo välähtää valkoisena. (Äänitila saattaa vaihdella TV-mallista riippuen.)

LED-merkkivalo	
	"DTS Virtual:X" → "Standard" → "Music" → "Game" → "Adaptive Sound"

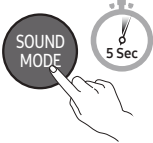
- **DTS Virtual:X**
Mukaansatempaava 3D-ääni mistä tahansa sisällöstä.
- **Standard**
Toistaa alkuperäisen äänen.
- **Music**
Tarjoaa musiikkisisältöön tavallista luonnollisemman ja täyteläisemmän äänen.
- **Game**
Tarjoaa stereoskooppisen äänen, joka ympäröi sinut pelin tapahtumilla.
- **Adaptive Sound**
Analysoi sisällön reaaliaikaisesti ja tarjoaa optimaalisen äänikentän automaattisesti sisällön ominaisuuksien perusteella.
- **Bluetooth Power käytössä / ei käytössä**
Tämä toiminto käynnistää Soundbar-laitteen automaattisesti, kun aiemmin yhdistetystä TV:stä tai Bluetooth-laitteesta vastaanotetaan yhteyspyyntö.
 - Poista Bluetooth Power-toiminto käytöstä pitämällä **SOUND MODE**-painiketta painettuna yli 5 sekuntia.
- **DRC (Dynamic Range Control) käytössä / ei käytössä**
Voit käyttää Dolby Digital -äänen dynamiikka-alueen rajoitusta. Pidä **SOUND MODE** -painiketta yli 5 sekuntia painettuna Soundbar-laitteen virran ollessa katkaistuna, kun haluat ottaa DRC (Dynamic Range Control) -toiminnon käyttöön tai poistaa sen käytöstä. Kun DRC on käytössä, voimakkaita ääniä vähennetään. (Ääni voi vääristyä.)

SOUND MODE -painike	LED-merkkivalo	
	 <p>Käytössä (Oletus)</p>	 <p>Ei käytössä</p>
DRC käytössä / ei käytössä	Vaihto Käytössä → Ei käytössä	

12

WOOFER (BASSO) LEVEL

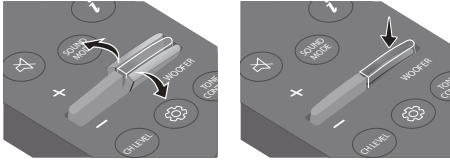

Kun bassokaiutin on yhdistetty, säädä woofertaso asetukseen -12 tai välille -6--+6 painamalla painiketta ylös- tai alaspäin. Kun bassokaiuttimen yhteys on katkaistu, säädä bassotaso välille -6--+6 painamalla painiketta ylös- tai alaspäin. Jos haluat määrittää woofer (basso) -äänenvoimakkuustasoksi 0 (oletus), paina tätä painiketta. (Jos Soundbar-laite on yhdistetty langattomaan bassokaiuttimeen (myydään erikseen).)

13

TONE CONTROL

Painamalla tätä painiketta voit säätää diskantti- tai bassoäänen voimakkuutta. Voit muuttaa haluamaasi asetusta **Ylös/Alas**-painikkeilla. (Tämä toiminto on käytettävissä kaikissa äänitiloissa, paitsi **“Standard”**-tilassa.)

LED- merkkivalo	
	“Treble” → “Bass”

Piilotettujen painikkeiden käyttäminen (painikkeet, joissa on vähintään kaksi toimintoa)

Piilotettu painike		Viitesivu
Kaukosäätimen painike	Toiminto	
WOOFER (Ylös)	TV:n kaukosäädin käytössä / ei käytössä	Sivu 15
Vasemmalle	TV:n automaattinen yhdistäminen käytössä / ei käytössä	Sivu 22
Ylös	ID SET	Sivu 11
 (Äänen hallinta)	7 Band EQ	Sivu 11
SOUND MODE	DRC käytössä / ei käytössä	Sivu 12
	Bluetooth Power käytössä / ei käytössä	Sivu 12
 PAIR	Bluetooth-monyhteys käytössä / ei käytössä	Sivu 29

Eri äänitHOSTETILOJEN läHTÖSIGNAALITIEDOT

Tehoste	Tulo	Lähtö		
		Vain Soundbar-laitteella	Vain bassokaiutin sisältyy	Bassokaiutin ja langaton takakaiutinsarja sisältyvät
DTS Virtual:X	2.0 -kan	3.0 -kan	3.1 -kan	5.1 -kan
	5.1 -kan	3.0 -kan	3.1 -kan	5.1 -kan
Standard	2.0 -kan	2.0 -kan	2.1 -kan	2.1 -kan
	5.1 -kan	3.0 -kan	3.1 -kan	5.1 -kan
Music	2.0 -kan	3.0 -kan	3.1 -kan	5.1 -kan
	5.1 -kan	3.0 -kan	3.1 -kan	5.1 -kan
Game	2.0 -kan	3.0 -kan	3.1 -kan	5.1 -kan
	5.1 -kan	3.0 -kan	3.1 -kan	5.1 -kan
Adaptive Sound	2.0 -kan	3.0 -kan	3.1 -kan	5.1 -kan
	5.1 -kan	3.0 -kan	3.1 -kan	5.1 -kan

- Samsungin langaton takakaiutinsarja ja bassokaiutin ovat ostettavissa erikseen. Jos haluat ostaa sarjan tai bassokaiuttimen, ota yhteys jälleenmyyjään, jolta ostit Soundbar-laitteen.

Soundbar-laitteen äänenvoimakkuuden säätäminen television kaukosäätimellä



Voit säätää Soundbar-laitteen äänenvoimakkuutta television kaukosäätimellä.

- Tätä toimintoa voidaan käyttää vain infrapunakaukosäätimillä. Bluetooth-kaukosäätimiä (kaukosäätimiä, jotka vaativat laiteparin muodostamista) ei tueta.
- Ota televisiossa käyttöön asetus **Ulkoinen kaiutin**, jos haluat käyttää tätä toimintoa.
- Tätä toimintoa tukevat valmistajat:
Samsung, VIZIO, LG, Sony, Sharp, PHILIPS, PANASONIC, TOSHIBA, Hisense, RCA

TV:n kaukosäädin käytössä / ei käytössä

1. Sammuta Soundbar-laite.
2. Paina **WOOFER** -painiketta 5 sekuntia.

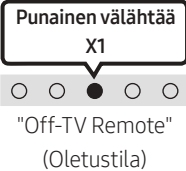
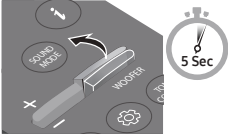
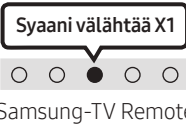
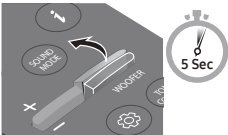
Joka kerta, kun painat **WOOFER** -painiketta ylös ja pidät sitä paikallaan 5 sekuntia, tila vaihtuu seuraavassa järjestyksessä: "**Off-TV Remote**" (oletustila), "**Samsung-TV Remote**", "**All-TV Remote**". Merkkivalo muuttuu joka kerta, kun tilaa vaihdetaan, kuten alla on esitetty.

Kaukosäätimen painike	LED-merkkivalo	Tila
	 <p>"Off-TV Remote" (Oletustila)</p>	Poista TV:n kaukosäädin käytöstä.
	 <p>"Samsung-TV Remote"</p>	Ota käyttöön Samsung-televisiion infrapunakaukosäädin.
	 <p>"All-TV Remote"</p>	Ota käyttöön muun valmistajan televisiion infrapunakaukosäädin.

04 SOUNDBARIN KYTKEMINEN

Kytkeminen pistorasiaan

Kytke laitteet pistorasiaan virransyötön osilla seuraavassa järjestyksessä:

- Jos haluat lisätietoja virtavaatimuksista ja virrankulutuksesta, tarkista tuotteeseen kiinnitetty tarra. (Tarra löytyy Soundbar-päälaitteen pohjasta.)
1. Kytke ensin virtajohto verkkolaitteeseen.
Kytke verkkolaite (virtakaapelilla) Soundbar-laitteeseen.
 2. Kytke virtajohto pistorasiaan.

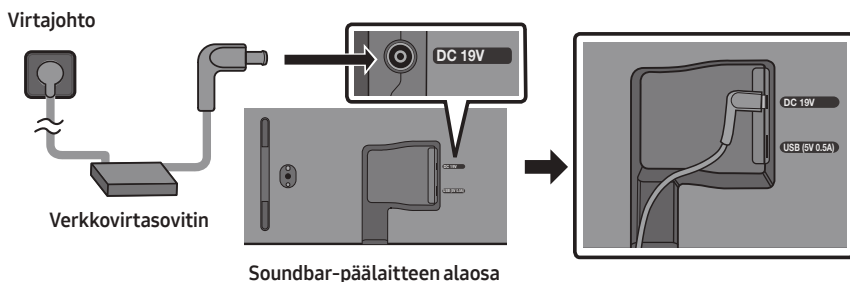

HUOMAUTUKSIA

- Jos irrotat virtajohdon ja kytket sen takaisin, kun Soundbar-laite on käynnissä, laite käynnistyy automaattisesti.
- Varmista, että verkkovirtasovitin on lappeellaan pöydällä tai lattialla. Jos asetat verkkolaitteen niin, että se riippuu virtajohdon tuloliitännästä ylöspäin, verkkolaitteen sisään voi päästä vettä tai muita sitä vahingoittavia aineita.

Samsungin langattoman takakaiutinsarjan ja bassokaiuttimen yhdistäminen Soundbariin

Laajenna aitoon langattomaan tiläänentoistoon yhdistämällä Samsungin langaton takakaiutinsarja (SWA-9100S tai SWA-9200S, myydään erikseen) ja langaton bassokaiutin (SWA-W510, myydään erikseen) Soundbar-laitteeseen. Yksityiskohtaisia tietoja liitännöistä saat Samsungin langattoman takakaiutinsarjan ja langattoman bassokaiuttimen käyttöoppaasta.

05 LANGALLISEN TV-YHTEYDEN KÄYTTÄMINEN

Vaihtoehto 1: HDMI-kytkentä

⚠️ MUISTUTUS

- Kun sekä HDMI-kaapeli että optinen kaapeli ovat kytkettyinä, HDMI-signaali vastaanotetaan ensin.
- Jos haluat kytkeä HDMI-kaapelin television ja Soundbarin välille, muista käyttää ARC-merkittyä liitäntää. Muussa tapauksessa et ehkä kuule television ääniä.
- Suositeltu kaapeli on **High-Speed HDMI Cable with Ethernet**.

HDMI ARC (äänten palautuskanava) -liitäntää tukevan television kytkeminen

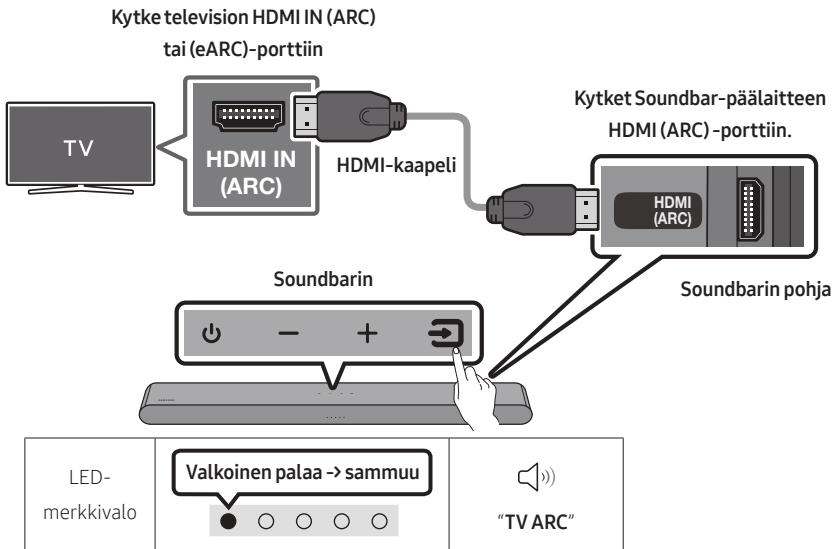

1. Sammuta Soundbarin ja television virta. Kytke sitten HDMI-kaapeli kuvassa näytetyllä tavalla.
2. Käynnistä Soundbar ja televisio.
3. Television äänet kuuluvat Soundbar-laitteesta.

- Jos television äänet eivät kuulu, paina Soundbar-laitteen yläpaneelia tai kaukosäätimen  (**Lähde**)-painiketta ja valitse tilaksi **“Digital Audio In”**.
- Jos ääntä ei kuulu, tarkista HDMI-kaapelin liitäntä uudelleen.
- Voit muokata Soundbarin äänenvoimakkuutta television kaukosäätimen äänenvoimakkuuspainikkeilla.

HUOMAUTUKSIA

- Kun yhdistät Soundbariin HDMI-kaapelilla HDMI ARC (äänten palautuskanava) -liitäntää tukevan television, lähetät digitaaliset ääni- ja kuvatiedot kytkemättä erillistä optista kaapelia.
- Suosittelemme, että käytät ytimitöntä HDMI-kaapelia, jos se on mahdollista. Jos käytät ytimellistä HDMI-kaapelia, käytä kaapelia, jonka ytimen halkaisija on enintään 14 millia.
- Tämä toiminto ei ole käytettävissä, jos HDMI-kaapeli ei tue ARC-liitäntää.
- Jos lähetyksen äänet ovat Dolby Digital -koodattuja ja television “Digitaalisen lähdön äänimuoto” -asetuksena on PCM, suosittelemme sen vaihtamista Dolby Digitaliin. Kun vaihdat television asetusta, äänenlaatu paranee. (Television valikossa saatetaan käyttää eri nimiä kuin Dolby Digital ja PCM, mutta tämä riippuu televisiovalmistajasta.)

Vaihtoehto 2: optisen kaapelin kytkentä

Tarkistuslista ennen kytkemistä

- Kun sekä HDMI-kaapeli että optinen kaapeli ovat kytkettyinä, HDMI-signaali vastaanotetaan ensin.
- Kun käytät optista kaapelia ja liitäntöjen suojakannet ovat paikoillaan, muista irrottaa suojakannet.

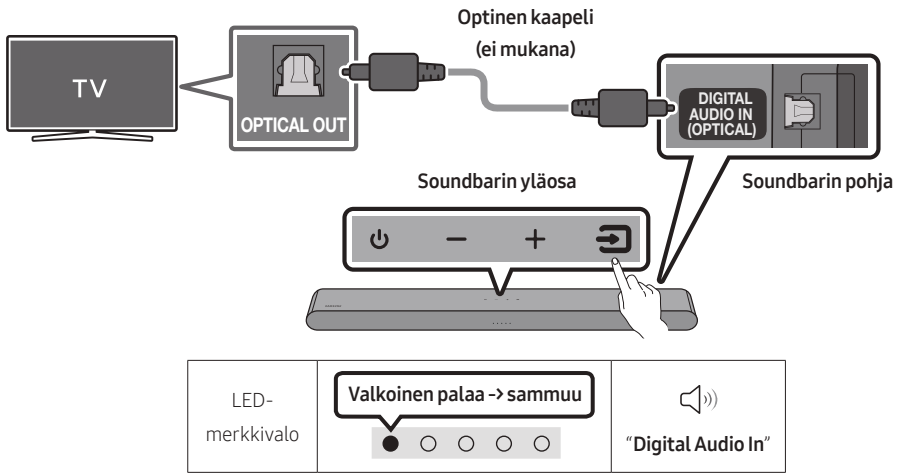

1. Kun television ja Soundbarin virta on sammutettuna, kytke Soundbarin **DIGITAL AUDIO IN (OPTICAL)** -portti ja television OPTICAL-lähtöportti optisella kaapelilla (ei mukana) kuvan osoittamalla tavalla.
2. Käynnistä Soundbar ja televisio.
3. Paina yläpaneelin tai kaukosäätimen  (**Lähde**) -painiketta ja valitse sitten "**Digital Audio In**" -tila.
4. Television äänet kuuluvat Soundbar-laitteesta.

Q-Symphony-toiminnon käyttäminen

Q-Symphony-toimintoa käytettäessä Soundbar-laite synkronoituu Samsung-TV:n kanssa ja lähettää ääntä kahden laitteen kautta, mikä takaa optimaalisen tiläänentoiston. Kun Soundbar-laite on yhdistetty, **TV+Soundbar** näkyy television **Äänilähtö** -valikon alapuolella. Valitse asianmukainen valikko.

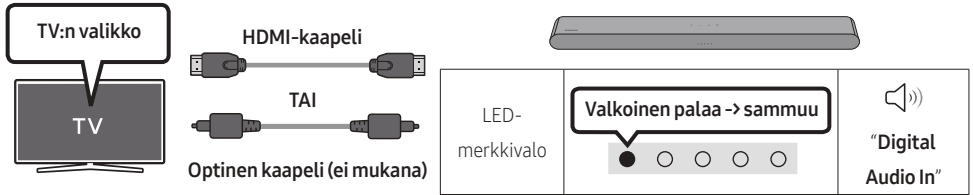

- Esimerkki TV:n valikosta: **TV + [AV] Soundbar sarjan nimi (HDMI)**

HUOMAUTUKSIA

- Toiminta voi määräytyä TV:n tukemien koodekkien mukaan.
- Tämä toiminto on tuettu vain, kun HDMI-kaapeli tai optinen kaapeli (ei mukana) on yhdistetty.
- Näytetty viesti saattaa vaihdella TV-mallista riippuen.
- Tämä toiminto on käytettävissä joissakin Samsung-televisioissa ja joissakin Soundbar-malleissa.

06 LANGATTOMAN TV-YHTEYDEN KÄYTTÄMINEN

Bluetoothilla yhdistäminen

Kun Samsung-televisio yhdistetään Bluetoothilla, kuulet stereoäänen ilman vaivalloista kaapeleiden kytkemistä.

- Kerrallaan voi yhdistää vain yhden Samsung-televisioon.
- Voit yhdistää Bluetoothia tukevan Samsung-televisioon. Tarkista televisiosi tekniset tiedot.

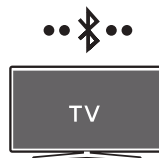

Ensimmäinen yhteys

1. Siirry **"Bluetooth"**-tilaan painamalla Soundbar-laitteen kaukosäätimen **PAIR**-painiketta tai Soundbar-laitteen yläpaneelin **(Lähde)**-painiketta..

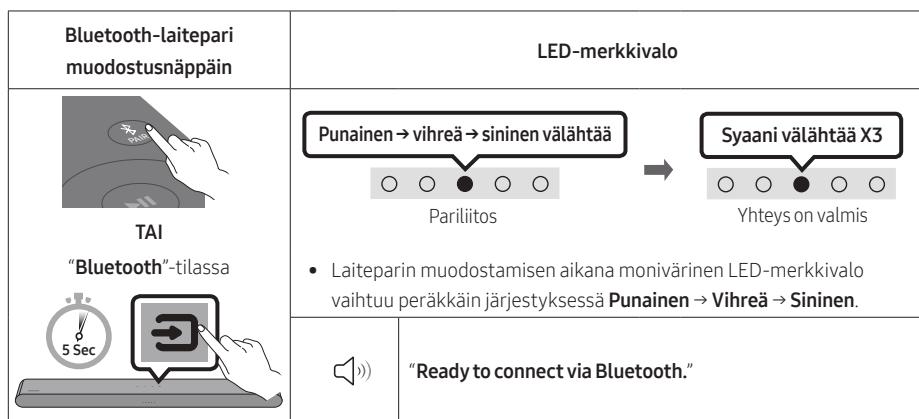

2. Valitse Samsung-televisioon Bluetooth-tila.
(esimerkiksi Koti (🏠) → Valikko → Asetukset (⚙️) → Kaikki asetukset (⚙️) → Ääni → Äänilähtö → Bluetooth-kaiuttimien luettelo → [AV] Soundbar S5B-Series (Bluetooth))
3. Valitse televisioon luettelosta **"[AV] Soundbar S5B-Series"**.
Käytettävissä olevan Soundbarin kohdalla lukee televisioon Bluetooth-laiteluettelossa **"Laitteparin muodostus tarvitaan"** tai **"Laittepari muodostettu"**. Jos haluat yhdistää Samsung-televisioon Soundbariin, valitse viesti ja muodosta sitten yhteys.
4. Kuulet nyt Samsung-televisioon äänet Soundbarista.
 - Jos Soundbar-laitteen ja Samsung-televisioon välillä on yhteysloki, Soundbar-laite yhdistetään automaattisesti, kun sen tilaksi vaihdetaan **"Bluetooth"**.

Jos laitteen yhdistäminen epäonnistuu

- Jos sinulla on jo Soundbar (esimerkiksi [AV] Soundbar S5B-Series) Samsung-television kaiutinluettelossa, poista se.
- Toista sitten vaiheet 1–3.





Soundbarin ja Samsung-televisiion yhteyden katkaiseminen

Paina  (Lähde) -painiketta yläpaneelissa tai kaukosäätimessä ja valitse sitten jokin muu tila kuin "Bluetooth".

- Yhteyden katkaiseminen vie aikaa, koska Samsung-televisiion täytyy vastaanottaa vastaus Soundbarilta. (Tähän kuuluva aika voi vaihdella Samsungin eri televisiomalleissa.)

TV:n automaattinen yhdistäminen käytössä / ei käytössä

Voit peruuttaa Soundbar-laitteen ja televisiion välisen automaattisen Bluetooth-yhteyden pitämällä kaukosäätimen **Vasemmalle**-näppäintä painettuna 5 sekuntia Soundbar-laitteen ollessa **Bluetooth Ready** tilassa. (Vaihtokytkin: käytössä → ei käytössä)

Vasen-painike	LED-merkkivalo	
 	 Käytössä (Oletus)	 Ei käytössä
Bluetooth Ready	Vaihto Käytössä → Ei käytössä	

Huomautuksia Bluetooth-yhteyksistä

- Jos haluat muodostaa Bluetooth-yhteyden uuden laitteen kanssa, uuden laitteen tulisi olla metrin säteellä.
- Jos sinulta kysytään PIN-koodia, kun muodostat Bluetooth-yhteyttä, anna PIN-koodiksi 0000.
- Soundbar sammuu automaattisesti, kun se on ollut valmiutilassa 20 minuuttia.
- Soundbar ei ehkä voi suorittaa Bluetooth-hakua tai muodostaa Bluetooth-yhteyttä oikein seuraavissa tilanteissa:
 - Jos Soundbarin ympärillä on vahva sähköinen kenttä.
 - Jos Soundbariin on yhdistetty samanaikaisesti useita Bluetooth-laitteita.
 - Jos Bluetooth-laite on sammutettu, jos ei ole paikoillaan tai jos siinä on toimintahäiriö.
- Elektroniset laitteet voivat aiheuttaa radiohäiriötä. Sähkömagneettisia aaltoja tuottavat laitteet on pidettävä etäällä Soundbar-päälaitteesta. Tällaisia ovat esimerkiksi mikroaaltouunit, langattoman lähiverkon laitteet jne.

07 ULKOISEN LAITTEEN KYTKEMINEN

Optisen kaapelin kytkentä

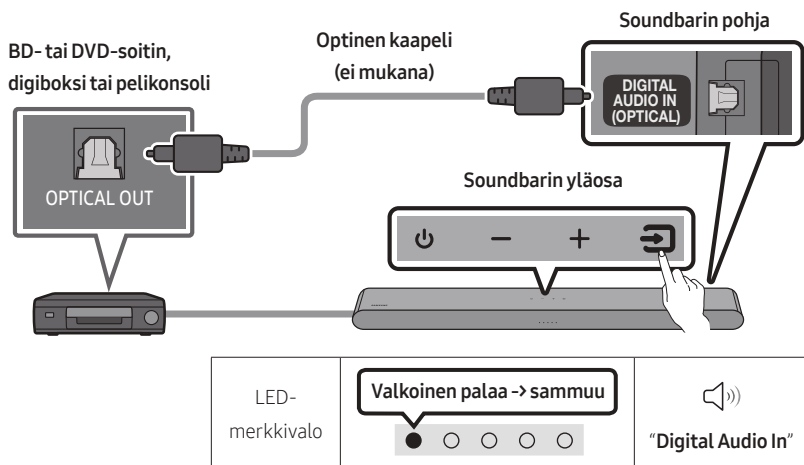

1. Kun ulkoinen laite ja Soundbar-laite on sammutettu, kytke Soundbar-laitteen **DIGITAL AUDIO IN (OPTICAL)** -portti ja ulkoisen laitteen OPTICAL-lähtöportti optisella kaapelilla (ei mukana) kuvan osoittamalla tavalla.
2. Käynnistä Soundbar-laite ja ulkoinen laite.
3. Valitse "**Digital Audio In**" -tila painamalla yläpaneelin tai kaukosäätimen  (**Lähde**) -painiketta.
4. Ulkoisen laitteen ääni kuuluu Soundbar-laitteesta.

08 USB-TALLENNUSLAITTEEN KYTKEMINEN

Voit toistaa USB-tallennuslaitteissa olevia musiikkiedostoja Soundbar-laitteen kautta.

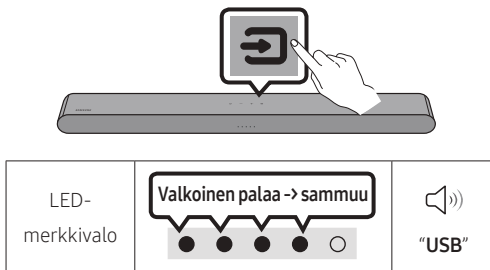
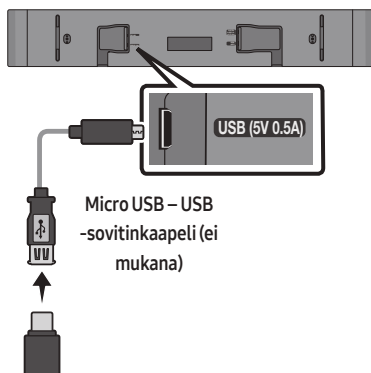

1. Yhdistä Soundbar-laite edellä mainitulla USB-kaapelilla USB-muistitikkuun.
 - Micro USB – USB -sovitinkaapeli myydään erikseen. Jos haluat ostaa kaapelin, ota yhteys Samsung-huoltoon tai Samsung-asiakaspalveluun.
2. Paina yläpaneelin tai kaukosäätimen  (**Lähde**) -painiketta ja valitse sitten **“USB”**-tila.
3. Toista USB-tallennuslaitteessa olevia musiikkiedostoja Soundbar-laitteen kautta.
 - Soundbar-laite sammuu automaattisesti (Auto Power Down), jos mitään USB-laitetta ei kytketä yli 20 minuutin kuluessa.

Yhteensopivuusluettelo

Tiedostotunniste	Koodekki	Näytteenottotaajuus	Bittinopeus
*.mp3	MPEG1 Layer2	32kHz ~ 48kHz	32 ~ 320kbps
	MPEG1 Layer3	32kHz ~ 48kHz	32 ~ 320kbps
	MPEG2 Layer3	16kHz ~ 24kHz	8 ~ 160kbps
	MPEG2.5 Layer3	8kHz ~ 12kHz	8 ~ 160kbps
*.wma	WMA7/8/9	32kHz ~ 48kHz	32 ~ 320kbps
*.ogg	Vorbis	32kHz ~ 48kHz	45 ~ 500kbps
*.aac *.m4a	AAC-LC (Vain MPEG2-/MPEG4-ääni)	32kHz ~ 48kHz	32 ~ 320kbps
*.wav	LPCM	32kHz ~ 192kHz	1024 ~ 9216kbps
*.flac	FLAC	32kHz ~ 192kHz	162 ~ 8100kbps
*.aiff	AIFF	32kHz ~ 192kHz	1024 ~ 9216kbps

- Jos USB-laitteeseen on tallennettu liikaa kansioita (noin 200) ja tiedostoja (noin 2 000), Soundbar-laitteelta voi kestää jonkin aikaa lukea tiedostot ja aloittaa niiden toisto.
- Soundbar-laite tukee vain sellaisia USB-laitteita, joiden tiedostojärjestelmä on FAT16 (~2 Gt), FAT32 (~2 Tt) tai NTFS (~2 Tt).

09 MOBIILILAITTEEN YHDISTÄMINEN

Bluetoothilla yhdistäminen

Kun mobiililaitte yhdistetään Bluetoothilla, kuulet stereoäänet ilman vaivalloista kaapeleiden kytkemistä.





- Kun yhdistät Bluetooth-laitteen, jonka kanssa on muodostettu laitepari, silloin, kun Soundbarin virta ei ole päällä, Soundbar käynnistyy automaattisesti.

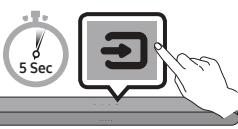

Mobiililaitte

Ensimmäinen yhteys

- Kun olet yhdistämässä uutta Bluetooth-laitetta, varmista, että se on 1 metrin säteellä.
1. Siirry "Bluetooth"-tilaan painamalla Soundbar-laitteen kaukosäätimen **PAIR**-painiketta tai Soundbar-laitteen yläpaneelin **(Lähde)** -painiketta..

Bluetooth-laittepari muodostusnäppäin	LED-merkkivalo	
 <p>TAI</p> <p>"Bluetooth"-tilassa</p> 	<p>Punainen → vihreä → sininen välähtää</p>  <p>Pariliitos</p>	<p>Syaani välähtää X3</p>  <p>Yhteys on valmis</p> <ul style="list-style-type: none">• Laitteparin muodostamisen aikana monivärinen LED-merkkivalo vaihtuu peräkkäin järjestyksessä Punainen → Vihreä → Sininen.
		<p>"Ready to connect via Bluetooth."</p>

2. Valitse laitteessasi näytettävästä luettelosta "[AV] Samsung Soundbar S5B-Series".
3. Voit toistaa Bluetooth-yhteydellä yhdistetyssä laitteessa olevia musiikkitiedostoja Soundbarin kautta.

Jos laitteen yhdistäminen epäonnistuu

- Jos sinulla on jo ennestään jokin Soundbar-laite (esimerkiksi [AV] Samsung Soundbar S5B-Series) mobiililaitteen kaiutinluettelossa, poista se.
- Toista vaiheet 1 ja 2.



Huomautuksia Bluetooth-yhteyksistä

- Jos haluat muodostaa Bluetooth-yhteyden uuden laitteen kanssa, uuden laitteen tulisi olla metrin säteellä.
- Jos sinulta kysytään PIN-koodia, kun muodostat Bluetooth-yhteyttä, anna PIN-koodiksi 0000.
- Soundbar sammuu automaattisesti, kun se on ollut valmiustilassa 20 minuuttia.
- Soundbar ei ehkä voi suorittaa Bluetooth-hakua tai muodostaa Bluetooth-yhteyttä oikein seuraavissa tilanteissa:
 - Jos Soundbarin ympärillä on vahva sähköinen kenttä.
 - Jos Soundbariin on yhdistetty samanaikaisesti useita Bluetooth-laitteita.
 - Jos Bluetooth-laite on sammutettu, jos ei ole paikoillaan tai jos siinä on toimintahäiriö.
- Elektroniset laitteet voivat aiheuttaa radiohäiriötä. Sähkömagneettisia aaltoja tuottavat laitteet on pidettävä etäällä Soundbar-päälaitteesta. Tällaisia ovat esimerkiksi mikroaaltouunit, langattoman lähiverkon laitteet jne.
- Soundbar-laite tukee SBC-koodattua dataa (44,1 kHz, 48 kHz).
- Yhdistä vain Bluetooth-laitteeseen, joka tukee A2DP (AV) -toimintoa.
- Soundbar-laitetta ei voi yhdistää Bluetooth-laitteeseen, joka tukee vain HF (Hands Free) -toimintoa.
- Kun yhdistät Soundbar-laitteen Bluetooth-laitteeseen, sijoita ne mahdollisimman lähelle toisiaan.
- Mitä kauempana Soundbar-laite ja Bluetooth-laite ovat toisistaan, sitä huonompi äänenlaatu on. Bluetooth-yhteys voi katketa, kun laitteet ovat tehollisen käyttöalueen ulkopuolella.
- Bluetooth-yhteys ei ehkä toimi tarkoitettulla tavalla alueilla, joilla vastaanoton laatu on huono.
- Bluetooth-laitteessa voi esiintyä kohinaa tai toimintahäiriö seuraavissa tilanteissa:
 - Kun runko on kosketuksissa Bluetooth-laitteen tai Soundbar-laitteen lähetin vastaanottoimeen
 - Kulmissa tai kun lähellä on este, kuten seinä tai väliseinä, jotka voivat aiheuttaa sähköisiä muutoksia.
 - Kun laite on alttiina muiden samalla taajuusalueella toimivien tuotteiden, kuten lääkinnällisten laitteiden, mikroaaltouunien ja langattomien lähiverkkolaitteiden, aiheuttamille radiohäiriöille.
 - Ovien ja seinien kaltaiset esteet voivat vaikuttaa äänenlaatuun, vaikka laitteet olisivat tehollisella käyttöetäisyydellä toisistaan.
- Huomaa, että Soundbar-laitetta ei voi liittää muiden laitteiden pariin Bluetooth-toiminnon käytön aikana.
- Tämä langaton laite voi toiminnassa ollessaan aiheuttaa sähköisiä häiriöitä.

Bluetooth Power käytössä / ei käytössä

Jos aiemmin pariksi liitetty Bluetooth-laite yrittää muodostaa laiteparin Soundbar-laitteen kanssa, kun Bluetooth Power Käytössä -toiminto on poissa käytöstä, Soundbar-laite käynnistyy automaattisesti.

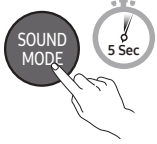
1. Pidä kaukosäätimen **SOUND MODE** -painiketta painettuna yli 5 sekuntia, kun Soundbar-laite on käynnissä.
2. Soundbar-laitteen monivärinen merkkivalo vilkkuu **“Syaanina”**.

SOUND MODE -painike	LED-merkkivalo	
		
Bluetooth Power käytössä / ei käytössä	Vaihto Käytössä → Ei käytössä	

Mobiililaitteen ja Soundbar-laitteen välisen yhteyden katkaiseminen

Voit katkaista Bluetooth-laitteen ja Soundbar -järjestelmän yhteyden. Lisätietoja on Bluetooth-laitteen käyttöoppaassa.

- Soundbar -järjestelmän yhteys katkaistaan.
- Jos Soundbar-laitteen yhteys Bluetooth-laitteeseen katkeaa, Soundbar-laitteen monivärinen merkkivalo välähtää **“Punainen”** kolme kertaa.

Soundbar-laitteen ja Bluetooth-laitteen yhteyden katkaiseminen

Paina  (Lähde) -painiketta yläpaneelissa tai kaukosäätimessä ja valitse sitten jokin muu tila kuin **“Bluetooth”**.

- Yhteyden katkaiseminen kestää jonkin aikaa, koska Bluetooth-laitteen on saatava vastaus Soundbar-laitteelta. (Yhteyden katkaisemiseen kuluva aika voi vaihdella Bluetooth-laitteen mukaan.)

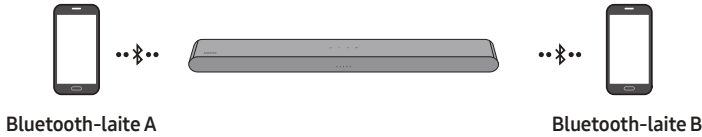

Bluetooth-monyhteys

Soundbar-laite voidaan yhdistää kahteen Bluetooth-laitteeseen samanaikaisesti.



TV:n automaattinen yhdistäminen käytössä / ei käytössä

1. Pidä kaukosäätimen **PAIR** -painiketta painettuna yli 5 sekuntia, kun Soundbar-laite on sammutettuna.
2. Soundbar-laitteen monivärinen merkkivalo vilkkuu **"Syaanina"**.

Bluetooth-laitteparin muodostusnäppäin	LED-merkkivalo	
Valmiustilassa 	 Moniyhteys käytössä (Oletus)	 Moniyhteys ei käytössä

3. Yhdistä Soundbar-laite enintään kahteen Bluetooth-laitteeseen. (Katso sivua 26)
4. Toista musiikkia toisesta yhdistetystä Bluetooth-laitteesta, kun kaksi laitetta on yhdistetty.
5. Jos Bluetooth-laitteesta "B" toistetaan musiikkia, kun sisällön toisto on käynnissä laitteesta "A", musiikin toisto aloitetaan laitteella "B" ja sisällön toisto pysäytetään/keskeytetään automaattisesti laitteella "A".
6. AVRCP V1.4 -versiota aiemmissa versioissa musiikkia toistavan laitteen vaihtoajassa voi olla viive.

Bluetooth-laitteparin muodostaminen usean laitteen kanssa

Useiden laitteiden yhdistäminen Soundbar-laitteeseen

1. Käynnistä Soundbar-laite.
2. Paina ainoastaan **"Bluetooth"**-tilassa Soundbar-laitteen yläosan  (**Lähde**)-painiketta yli 5 sekuntia, jolloin Soundbar-laite siirtyy **"Bluetooth Pairing"**-tilaan, ota sitten Bluetooth-laitteesta Bluetooth-toiminto käyttöön ja valitse Soundbar-laite löytyneiden laitteiden luettelosta, niin Soundbar-laite luo automaattisesti yhteyden Bluetooth-laitteeseen.
3. Toinen Bluetooth-laite voidaan liittää Soundbar-laitteen laittepariksi samalla tavalla. Jos yrität yhdistää kolmannen laitteen, yhdistetty laite, joka ei toista ääntä, menettää Bluetooth-yhteytensä, mutta se pysyy edelleen Soundbar-laitteen laitteparina.
4. Samalla tavalla voit muodostaa pariliitoksen enintään 8 Bluetooth-laitteeseen, mutta vain viimeiset 2 voivat olla yhteydessä Soundbar-laitteeseen samanaikaisesti.

HUOMAUTUKSIA

- Yhdistä Soundbar-laite enintään kahteen Bluetooth-laitteeseen.
- Toista musiikkia toisesta yhdistetystä Bluetooth-laitteesta, kun kaksi laitetta on yhdistetty.
- Jos Bluetooth-laitteesta B toistetaan musiikkia, kun sisällön toisto on käynnissä laitteesta A, musiikin toisto aloitetaan laitteella B ja sisällön toisto pysäytetään/keskeytetään automaattisesti laitteella A.
- AVRCP V1.4 -versiota aiemmissa versioissa musiikkia toistavan laitteen vaihtoajassa voi olla viive.
- Joissakin laitteissa laitteen vaihtoon voidaan käyttää ilmoitusta tai hälytystä.
- Jotkin laitteet eivät tue Bluetooth-monyhteyttä.
- **“Bluetooth Pairing”** -tilasta poistutaan, jos mihinkään laitteeseen ei muodosteta pariliitosta 3 minuutin kuluessa.
- Laitteen vaihtaminen voi kestää joissakin sovelluksissa noin 7 sekuntia.
- Jos yrität yhdistää kolmannen Bluetooth-laitteen, A- tai B-laitteen yhteys katkeaa. (Sen laitteen yhteys katkeaa, jolla ei parhaillaan toisteta.)
- Vain 1 Samsung-TV tai 2 Bluetooth-laitetta voi olla yhteydessä Soundbar-laitteeseen samanaikaisesti.
- Soundbar-laitteen yhteys Bluetooth-laitteisiin katkeaa, kun se vastaanottaa yhteyspyynnön Samsung-TV:stä.

Tap Sound -toiminnon käyttäminen

Napauttamalla Soundbar-laitetta mobiililaitteella voit toistaa mobiililaitteesta ääntä Soundbar-laitteen kautta.

- Tämä toiminto ei ehkä ole tuettu kaikissa mobiililaitteissa.
- Tämä toiminto on yhteensopiva vain niiden Samsung-mobiililaitteiden kanssa, joissa on Android 8.1 tai uudempi versio.

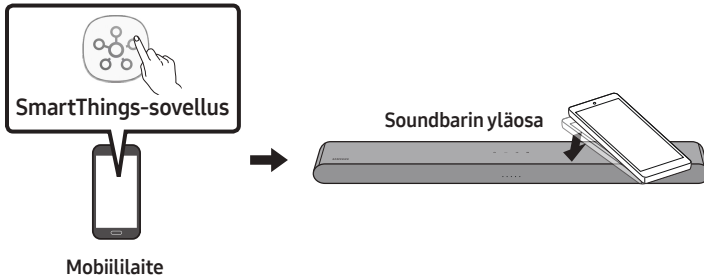

1. Ota laitteen **Tap Sound** -toiminto käyttöön.
 - Lisätietoja toiminnon ottamisesta käyttöön on alla olevassa kohdassa **“Ota Tap Sound -toiminto käyttöön”**.
2. Napauta Soundbar-laitetta mobiililaitteella. Valitse näyttöön tulevassa viesti-ikkunassa **“Aloita nyt”**. Mobiililaitteen ja Soundbar-laitteen välille muodostetaan Bluetooth-yhteys.
3. Toista mobiililaitteesta ääntä Soundbar-laitteen kautta.
 - Tämä toiminto yhdistää mobiililaitteen Soundbar-laitteeseen Bluetooth-yhteyden kautta tunnistamalla värinän, jota syntyy, kun laite koskettaa Soundbar-laitetta.
 - Varmista, että mobiililaitte ei napauta Soundbar-laitteen terävää kulmaa. Soundbar-laite tai mobiililaitte voi naarmuuntua tai vaurioitua.
 - Suosittelemme, että mobiililaitte suojataan kotelolla. Napauta kevyesti Soundbar-laitteen yläosassa olevaa leveää aluetta käyttämättä liiallista voimaa.
 - Jos haluat käyttää tätä toimintoa, päivitä **SmartThings**-sovellus uusimpaan versioon. Tämä toiminto ei ehkä ole tuettu kaikissa sovellusversioissa.

Ota Tap Sound -toiminto käyttöön

Ota **Tap View, Tap Sound** -toiminto käyttöön **SmartThings** -sovelluksen avulla.

1. Käynnistä **SmartThings**-sovellus mobiililaitteessa.
2. Valitse (☰ → ⚙️) mobiililaitteessa näkyvässä **SmartThings**-sovellusnäytössä.
3. Jos haluat, että toiminto toimii, kun mobiililaitte siirretään lähelle Soundbar-laitetta, valitse **“Tap View, Tap Sound”** -asetukseksi Käytössä.

HUOMAUTUKSIA

- Kun mobiililaitte on virransäätötilassa, **Tap Sound** -toiminto ei toimi.
- **Tap Sound** -toiminto ei ehkä toimi, jos Soundbar-laitteen lähellä on sähkölaitteita tai muita radiohäiriöitä aiheuttavia laitteita. Varmista, että laitteet, jotka voivat aiheuttaa radiohäiriöitä, ovat riittävän kaukana Soundbar-laitteesta.

10 SEINÄKIINNIKKEEN ASENTAMINEN

Asentamisen varotoimenpiteet

- Asenna vain pystysuoralle seinälle.
- Älä asenna liian kuumaan tai kosteaan paikkaan.
- Varmista, että seinä kestää tuotteen painon. Jos ei, vahvista seinää tai valitse toinen asennuspaikka.
- Osta ja käytä kiinnitysruuveja tai ankkureita, jotka on tarkoitettu asennusseinän materiaalia varten (esimerkiksi kipsilevy, tiili tai puu). Jos mahdollista, kiinnitä ruuvit seinän pystypuihin.
- Osta seinäasennusruuveja, jotka sopivat sen seinän tyyppiin ja paksuuteen, johon haluat asentaa Soundbarin.
 - Halkaisija: M5
 - Pituus: suosittelemme vähintään 35 millää.
- Yhdistä laitteen kaapelit ulkoisiin laitteisiin, ennen kuin asennat Soundbarin seinälle.
- Varmista, että laitteen virta on katkaistu ja sen virtajohto irrotettu virtalähteestä, ennen kuin asennat sen. Muutoin on olemassa sähköiskun vaara.

Seinäkiinnitysosat



Seinäkiinnitin



Pidikeruuvi

Ruuvi



Seinäkiinnitinkannatin

1. Aseta **Seinäkiinnitin** seinäpintaa vasten.
 - **Seinäkiinnitin** on asetettava vaakasuoraan asentoon.
 - Jos TV on asennettu seinälle, asenna Soundbar-laite vähintään 5 cm:n päähän TV:n alapuolelle.

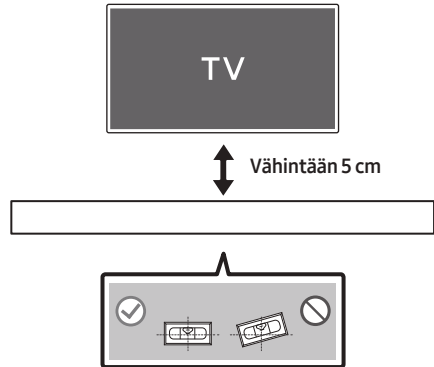

2. Kohdista **Seinäkiinnitysoppaan keskiviiva**

TV:n keskikohtaan (jos asennat Soundbar-laitteen TV:n alapuolelle) ja kiinnitä sitten **Seinäkiinnitin** seinään teipillä.

- Jos et tee asennusta TV:n alapuolelle, aseta **Keskiviiva** asennusalueen keskikohtaan.

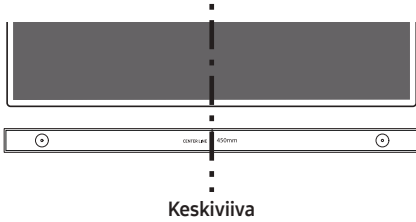

3. Merkitse reikiä paikat kynällä ja irrota **Seinäkiinnitin**.

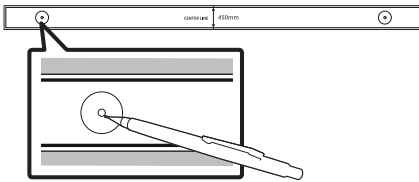

4. Pora sopivan kokoisella poranterällä seinään reikä kummankin merkinnän kohdalle.

- Jos merkinnät eivät vastaa tappien paikkoja, varmista, että asetat reikiin oikeanlaiset ankkurit, ennen kuin asennat kiinnitysruuvit. Jos käytät ankkureita, varmista, että poraamasi reiät ovat tarpeeksi suuret käyttämillesi ankkureille.

5. Työnnä ruuvi (ei mukana) jokaisen **Pidikeruuvi** -ruuvin läpi ja kierrä sitten jokainen ruuvi tiukasti kiinni kiinnitysruuvin reikään.

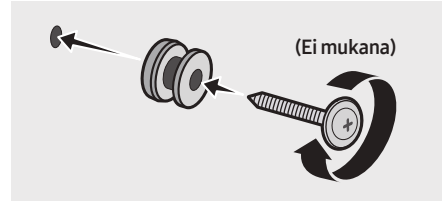

6. Asenna 2 **Seinäkiinnitintä** oikean suuntaisesti Soundbar-laitteen alaosaan 2:lla **Ruuvilla**.

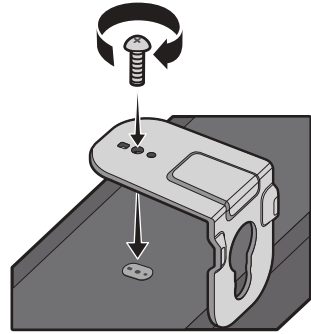

- Varmista asentaessasi, että **Seinäkiinnittimien** ripustinosa on Soundbar-laitteen takana.

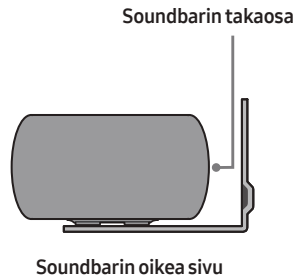

7. Asenna Soundbar-laite siihen kiinnitettyjen **Seinäkiinnittimien** avulla ripustamalla **Seinäkiinnittimet** seinässä oleviin **Pidikeruuveihin**.

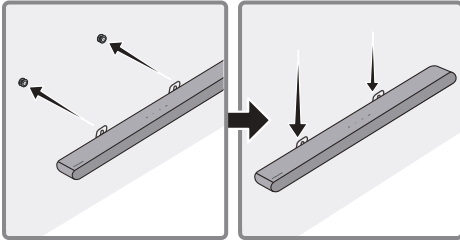

8. Liu'uta Soundbar-laitetta alaspäin alla olevan kuvan mukaan niin, että **Seinäkiinnittimet** ovat pitävästi **Pidikeruuvien** varassa.

- Työnnä **pidikeruuvit** **seinäkiinnittinten** leveään osaan (alaosaan) ja liu'uta sitten **Seinäkiinnittimet** alas, niin että **Seinäkiinnittimet** ovat tukevasti **Pidikeruuvien**.



11 SOUNDBAR-LAITTEEN ASENTAMINEN TELEVISION ETEEN

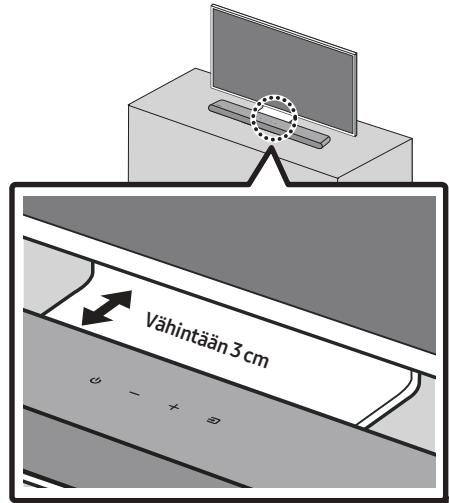

Kuvassa on esitetty Soundbar-laitteen keskikohtan asentaminen television keskikohtaan.

Aseta Soundbar-laite vähintään 3 cm:n päähän televisiosta.

HUOMAUTUKSIA

- Varmista, että Soundbar-laite on asetettu tasaiselle ja vakaalle alustalle.
- Riittämätön etäisyys televisioon voi aiheuttaa akustisia ongelmia.

12 OHJELMISTOPÄIVITYS

Tärkeää: Säilytä alkuperäiset asetukset päivityksen jälkeen.

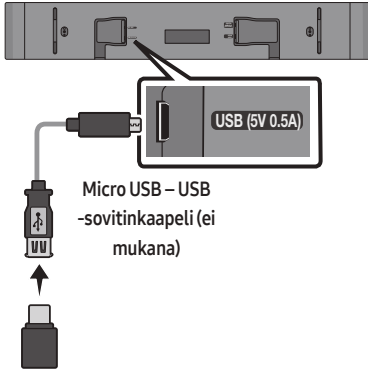

1. Liitä USB-muistitikku tietokoneen USB-porttiin.
Tärkeää: Varmista, että USB-muistitikulla ei ole musiikkitiedostoja. Tällöin laiteohjelmistossa voi ilmetä virhe.
2. Siirry osoitteeseen (samsung.com) → valitse Anna mallinumero ja anna Soundbar-laitteen malli. Valitse oppaat ja ladattavat tiedostot ja lataa uusin ohjelmistotiedosto.
3. Tallenna ladattu ohjelmisto USB-muistitikulle ja pura kansio valitsemalla Extract Here (Pura tänne).
4. Käynnistä Soundbar-laite ja liitä ohjelmistopäivityksen sisältävä USB-muistitikku Micro USB -sovitinkaapelin naarasliitäntään. Kytke kaapeli Soundbar-laitteen **USB**-porttiin.

5. Kytke USB-kaapeli Soundbar-laitteeseen ja vaihda USB-lähteeseen. Ohjelmisto päivitetään automaattisesti, ja päivitys suoritetaan 2 minuutissa. Päivitysprosessin aikana viisi merkkivaloa alkavat vilkkua peräkkäin, sitten kaikki viisi merkkivaloa palavat kirkkaasti valkoisina ja tämän jälkeen viisi merkkivaloa vilkkuvat taas peräkkäin. Kun päivitys on valmis, syaani merkkivalo välähtää kolme kertaa, ja Soundbar-laite käynnistyy automaattisesti uudelleen.

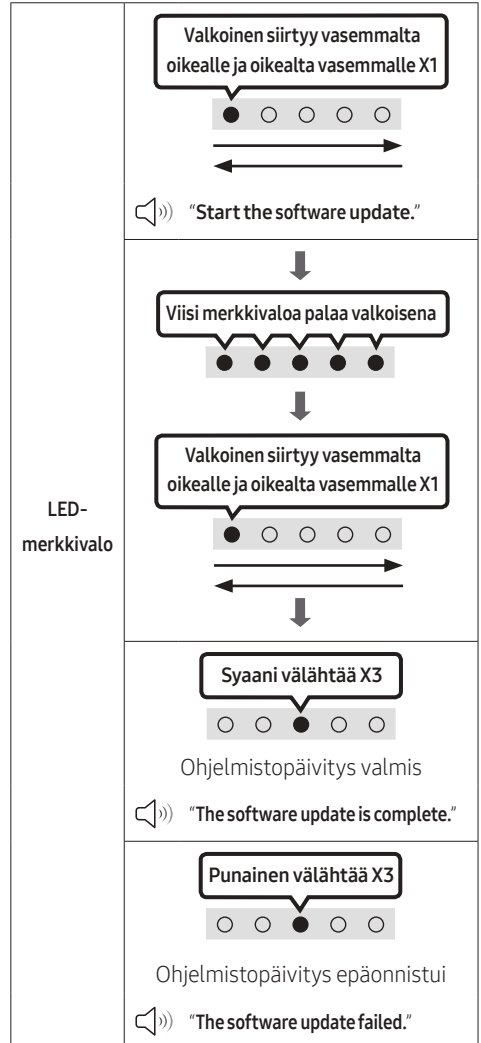

- Tässä laitteessa on DUAL BOOT -toiminto. Jos laiteohjelmistopäivitys epäonnistuu, voit päivittää laiteohjelmiston uudelleen.

Jos merkkivalot eivät vilku peräkkäin

1. Sammuta Soundbar-laite, irrota päivitystiedostot sisältävä USB-tallennuslaite Soundbar-laitteen **USB**-liitännästä ja liitä se sitten takaisin.
2. Irrota Soundbar-laitteen virtajohto, liitä se uudelleen ja käynnistä sitten Soundbar-laite.

HUOMAUTUKSIA

- Laiteohjelmiston päivitys ei ehkä toimi oikein, jos USB-tallennuslaitteeseen on tallennettu Soundbar-laitteen tukemia äänitiedostoja.
- Älä katkaise virtaa äläkä irrota USB-laitetta päivitysten ollessa käynnissä. Päälaite sammuu automaattisesti, kun laiteohjelmiston päivitys on valmis.
- Säilytä alkuperäiset asetukset päivityksen jälkeen. (esim. äänenvoimakkuus, äänikenttä jne.)
 - Kun laiteohjelmistopäivitys on valmis, Soundbar-laite käynnistyy automaattisesti ja puhekäyttöliittymä tulee näkyviin. Jos ohjelmistopäivitys epäonnistuu, tarkista, ettei USB-muistikku ole viollinen.
- Mac OS -käyttäjien tulisi käyttää MS-DOS (FAT) -muotoa USB-muotona.
- USB-tallennuslaitteen valmistajan mukaan voi olla, ettei päivittäminen USB-laitteen kautta ole käytettävissä.

Nollaa

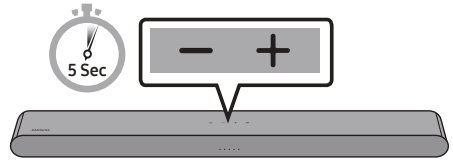

Kun Soundbar-laite on käynnissä, paina laitteen (ei kaukosäätimen) **– + (Äänenvoimakkuus)** -painikkeita samanaikaisesti vähintään viiden sekunnin ajan. LED-näyttö muuttuu alla kuvatulla tavalla, mikä jälkeen Soundbar-laite nollataan.

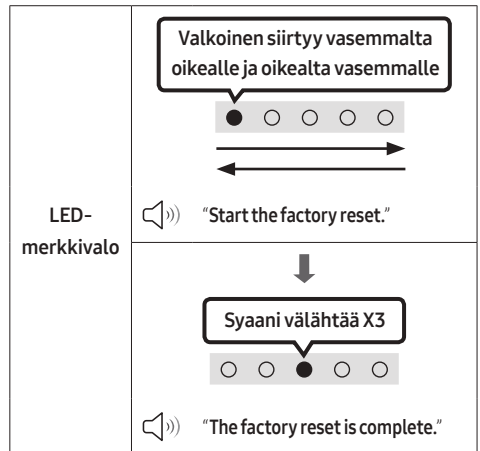

⚠️ MUISTUTUS

- Kaikki Soundbar-laitteen asetukset nollataan. Tee tämä vain, kun nollaus on tarpeen.

13 VIANMÄÄRITYS

Tarkista seuraavat asiat ennen yhteydenottoa huoltoon.

Soundbar-laite ei käynnisty.

- Tarkista, että Soundbarin virtajohto on kunnolla kiinni pistorasiassa.

Soundbar-laite toimii arvaamattomasti.

- Irrota virtajohto ja kytke se sitten uudelleen.
- Katkaise ja kytke ulkoisen laitteen virta ja yritä uudelleen.
- Jos signaali ei ole, Soundbar sammuu automaattisesti tietyn ajan kuluttua. Kytke virta päälle. (Katso ohjeet sivulta 9.)

Kaukosäädin ei toimi.

- Suuntaa kaukosäädin suoraan Soundbar-laitetta kohti.
- Vaihda paristot uusiin.

Soundbar-laite ei toista mitään ääntä.

- Soundbarin äänenvoimakkuus on liian pieni tai äänet on mykistetty. Säädä äänenvoimakkuutta.
- Kun mikä tahansa ulkoinen laite on yhdistettynä (digiboksi, Bluetooth-laite, mobiililaite jne.), säädä ulkoisen laitteen äänenvoimakkuutta.
- Valitse television äänilähdöksi Soundbar. (Samsung-televisiossa voit tehdä sen valitsemalla Koti (🏠) → Valikko → Asetukset (⚙️) → Kaikki asetukset (⚙️) → Ääni → Äänilähtö → valitse Soundbar)
- Kaapeli voi olla löysällä Soundbar-laitteen liitännässä. Irrota kaapeli ja kytke se uudelleen.
- Irrota virtajohto kokonaan, kytke se uudelleen ja kytke virta.
- Alusta tuote ja yritä uudelleen. (Katso sivua 36.)

Jos televisiota ei ole kytketty HDMI (ARC)-liitännällä.

- Tarkista, onko HDMI-kaapeli kytketty oikein ARC-liitäntään. (Katso sivua 17.)
- Kytkentä tai yhdistäminen ei välttämättä ole mahdollista ulkoisesta laitteesta johtuen (digiboksi, pelikonsoli jne.). Kytke suoraan Soundbariin.
- HDMI-CEC ei ehkä ole käytössä televisiossa. Ota se käyttöön television valikossa. (Samsung-televisiossa voit tehdä sen valitsemalla Koti (🏠) → Valikko → Asetukset (⚙️) → Kaikki asetukset (⚙️) → Yhteys → Ulkoisten laitteiden hallinta → Anynet+ (HDMI-CEC) PALAA)

Soundbar-laite ei muodosta Bluetooth-yhteyttä.

- Kun yhdistät uuden laitteen, siirry Bluetooth-laiteparin muodostustilaan. (Paina kaukosäätimen **PAIR** -painiketta tai paina laitteen **(Lähde)** -painiketta vähintään viiden sekunnin ajan.)
- Jos Soundbar-laite on liitetty toiseen laitteeseen, irrota kyseinen laite ensin ja vaihda laitetta.
- Yhdistä se uudelleen, kun olet poistanut Bluetooth-kaiuttimen yhdistettävän laitteen luettelosta. (Samsung-televisiossa voit tehdä sen valitsemalla Koti (🏠) → Valikko → Asetukset (⚙️) → Kaikki asetukset (⚙️) → Ääni → Äänilähtö → Bluetooth-kaiuttimien luettelo)
- Irrota virtapistoke, kytke se takaisin ja yritä uudelleen.
- Alusta tuote ja yritä uudelleen. (Katso sivua 36.)

Ääni katkeilee Bluetooth-yhteyttä käytettäessä.

- Jos Bluetoothilla yhdistetty laite siirtyy liian kauaksi Soundbar-laitteesta, ääni voi katkeilla. Siirrä laite lähemmäs Soundbar-laitetta.
- Jos jokin vartalosi osa koskee Bluetooth-lähetinvastaanottimeen tai jos tuote on metallisen huonekalun päällä, ääni saattaa katkeilla. Tarkista käyttöympäristö ja -olosuhteet.

Bluetooth-moniyhteys ei toimi.

- Kun televisio on yhdistetty Soundbar-laitteeseen, Bluetooth-moniyhteys ei ehkä toimi. Katkaise Soundbar-laitteen ja television välinen yhteys ja yritä uudelleen.
- Tarkista, onko Bluetooth-moniyhteys-asetus käytössä. (Perehdy **“Soundbar-laite ei muodosta Bluetooth-yhteyttä.”** -osioon.)
- Katkaise sisältöä toistavan laitteen yhteys, muodosta pariliitos yhdistettävään laitteeseen ja muodosta taas yhteys edelliseen laitteeseen.
- Jos ääntä ei kuulu, vaikka yhteys on muodostettu oikein, perehdy **“Ääni katkeilee Bluetooth-yhteyttä käytettäessä.”** -osioon.

Soundbar-laite ei käynnisty automaattisesti television kanssa.

- Kun sammutat Soundbarin katsellessasi televisiota, virtasynkronointi television kanssa poistetaan käytöstä. Sammuta ensin televisio.

14 LISENSILLÄ



Manufactured under license from Dolby Laboratories. Dolby, Dolby Audio and the double-D symbol are trademarks of Dolby Laboratories Licensing Corporation.

* Tämä tuote ei tue Dolby Atmos® -tekniikkaa.



For DTS patents, see <http://patents.dts.com>.
Manufactured under license from DTS, Inc. (for companies headquartered in the U.S./ Japan/Taiwan) or under license from DTS Licensing Limited (for all other companies). DTS, Digital Surround, and the DTS logo are registered trademarks or trademarks of DTS, Inc. in the United States and other countries.
© 2021 DTS, Inc. ALL RIGHTS RESERVED.



The terms HDMI and HDMI High-Definition Multimedia Interface, and the HDMI Logo are trademarks or registered trademarks of HDMI Licensing Administrator, Inc. in the United States and other countries.



The Bluetooth® word mark and logos are registered trademarks owned by Bluetooth SIG, Inc. and any use of such marks by Samsung Electronics Co., Ltd. is under license. Other trademarks and trade names are those of their respective owners.



[ENERGY STAR]

ENERGY STAR qualified model only

- Your Samsung product is ENERGY STAR qualified in its factory default setting. Change to certain features, settings and functionality in this product can change the power consumption, possibly beyond the limits required for ENERGY STAR qualification.
- Environmental Protection Agency and Department of Energy. ENERGY STAR is a joint program of the Government agencies, designed to promote energy efficient products and practices.

Refer to www.energystar.gov for more information of the ENERGY STAR Program.

ENERGY STAR qualified model only (Applicable to Thin Client models only)

As an ENERGY STAR® Partner, SAMSUNG has determined that this product meets the ENERGY STAR® guidelines for energy efficiency.

- The ENERGY STAR Program has been to reduced greenhouse gas emissions and save energy through voluntary labeling.
- Power management setting of this product have been enabled by default, and have various timing setting from 1 minutes to 5 hours.
- The product can wake with a button press on the chassis from sleep mode.

ENERGY STAR qualified model only (The other models)

- As an ENERGY STAR Partner, Samsung has determined that this product or product models meets the ENERGY STAR guideline for energy efficiency.

15 AVOIMEN LÄHDEKIELEN LISENSSI- ILMOITUS

Jos sinulla on avoimen lähdekoodin ohjelmistoihin liittyviä kysymyksiä tai pyyntöjä, ota yhteys Samsung Open Sourceen (<http://opensource.samsung.com>)

16 TÄRKEÄ HUOLTOHUOMAUTUS

- Tämän käyttöoppaan kuvitus on vain viitteeksi, ja se saattaa erota varsinaisen tuotteen ulkonäöstä.
- Käsittelykulut voidaan periä, jos
 - (a) teknikko kutsutaan kotiisi pyynnöstäsi, ja tuotteessa ei ole toimintavirhettä (et ole lukenut tätä käyttöopasta).
 - (b) tuot laitteen korjauskeskukseen ja tuotteessa ei ole toimintavirhettä (et ole lukenut tätä käyttöopasta).
- Kerromme sinulle käsittelykulun summan ennen kuin teemme kotikäynnin tai aloitamme työt.

17 TEKNISEET TIEDOT JA LISÄTIETOJA

Tiedot

Mallin nimi	HW-S56B
USB	5V/0,5A
Paino	2,4 kg
Mitat (leveys x korkeus x syvyys)	670,0 x 62,3 x 105,0 mm
Käyttölämpötila	+5°C - +35°C
Käyttökosteusprosentti	10 % - 75 %
VAHVISTIN Lähtöteho	(30W x 2) + (30W x 2) + 20W
Tuetut toistomuodot DTS, Dolby® Digital (DTS Virtual Surround toistetaan DTS-muodossa.)	2-kanavainen LPCM, Dolby Audio™ (Dolby® Digital -tuki), DTS, DTS Virtual:X
LANGATTOMAN LAITTEEN LÄHTÖTEHO	Lähetysteho on 9 dBm.

Kokonaisvirrankulutus valmiustilassa (W)	0,5W
Bluetooth Portin passiivointitapa	Poista Bluetooth Power-toiminto käytöstä pitämällä SOUND MODE -painiketta painettuna yli 5 sekuntia.

HUOMAUTUKSIA

- Samsung Electronics Co., Ltd pidättää oikeuden muuttaa teknisiä ominaisuuksia ilman ennakoilmoitusta.
- Paino ja mitat ovat likimääräisiä.

Samsung vakuuttaa, että tämä radiolaitteisto täyttää direktiivin 2014/53/EU määräykset ja Yhdistyneen kuningaskunnan asianmukaiset lakisääteiset vaatimukset.

Vaatimustenmukaisuusvakuutuksen teksti on luettavissa kokonaisuudessaan osoitteessa <http://www.samsung.com>. Siirry Tuki-kohtaan ja anna mallinimi.

Tätä laitetta saa käyttää kaikissa EU-maissa ja Yhdistyneessä kuningaskunnassa.



[Tuotteen paristojen oikea hävittäminen]

(Jätteiden lajittelua käyttävät maat)

Tämä merkintä paristossa, käyttöoppaassa tai pakkauksessa tarkoittaa, että tämän tuotteen sisältämiä paristoja ei saa hävittää muun kotitalousjätteen seassa, kun niiden käyttöikä on päättynyt. Kemiallinen symboli Hg, Cd tai Pb ilmaisee, että paristo sisältää elohopeaa, kadmiumia tai lyijyä yli EU-direktiivin 2006/66 salliman määrän.

Jos paristoja ei hävitetä oikein, nämä aineet voivat vahingoittaa ihmisten terveyttä tai ympäristöä.

Suojaa luonnonvaroja ja edistä materiaalien uusiokäyttöä erottelemalla paristot muusta jätteestä ja toimittamalla ne kierrätettäväksi paikalliseen maksuttomaan paristojen palautusjärjestelmään.



Tuotteen turvallinen hävittäminen (elektroniikka ja sähkölaitteet)

(Jätteiden lajittelua käyttävät maat)

Oheinen merkintä tuotteessa, lisävarusteissa tai käyttöohjeessa merkitsee, että tuotetta tai lisävarusteina toimitettavia sähkölaitteita (esim. laturia, kuulokkeita tai USB kaapelia) ei saa hävittää kotitalousjätteen mukana niiden käyttöön päätyttyä. Virheellisestä jätteenkäsittelystä ympäristölle ja terveydelle aiheutuvien haittojen välttämiseksi tuote ja lisävarusteet on eroteltava muusta jätteestä ja kierrätettävä kestävä kehityksen mukaista uusiokäyttöä varten.

Kotikäyttäjät saavat lisätietoja tuotteen ja lisävarusteiden turvallisesta kierrätyksestä ottamalla yhteyttä tuotteen myyneeseen jälleenmyyjään tai paikalliseen ympäristöviranomaiseen.

Yrityskäyttäjien tulee ottaa yhteyttä tavarantoimittajaan ja selvittää hankintasopimuksen ehdot. Tuotetta tai sen lisävarusteita ei saa hävittää muun kaupallisen jätteen seassa.

Lisätietoja Samsungin ympäristösitoumuksista ja tuotekohtaisista säännöselvoitteista, kuten REACH, WEEE ja akut on osoitteessa

www.samsung.com/uk/aboutsamsung/sustainability/environment/our-commitment/data/

KOMISSIION ASETUS (EU) 2019/1782

Ulkoisten teholähteiden ekosuunnitteluvaatimukset :









www.samsung.com/global/ecodesign_component

SIKKERHEDSINFORMATIONER

SIKKERHEDSINFORMATIONER

FOR AT MINDSKE RISIKO FOR ELEKTRISK STØD MÅ BAGBEKLÆDNINGEN IKKE AFTAGES. ENHEDENS INDVENDIGE DELE MÅ KUN EFTERSES AF FAGKYNDIGE. OVERLAD ALT REPARATIONSARBEJDE TIL AUTORISEREDE SERVICEFORHANDLERE.

Se nedenstående tabel med forklaring af symboler, som kan forefindes på dit Samsung-produkt.

	FORSIGTIG RISIKO FOR ELEKTRISK STØD. MÅ IKKE ÅBNES	
	Dette symbol indikerer, at der findes højspænding inden i. Det er farligt med enhver form for kontakt med nogen intern del i dette produkt.	
	Dette symbol angiver, at vigtige dokumenter om betjening og vedligeholdelse er vedlagt dette produkt.	
	Klasse II produkt: Dette symbol angiver, at der ikke kræves en sikkerhedsforbindelse til elektrisk jord (jordforbindelse). Hvis dette symbol ikke er til stede på et produkt med et strømkabel, SKAL produktet have en sikker jordforbindelse.	
	Vekselstrømsspænding: Dette symbol angiver, at den målte spænding markeret med dette symbol er vekselstrømsspænding.	
	Jævnstrømsspænding: Dette symbol angiver, at den målte spænding markeret med dette symbol er jævnstrømsspænding.	
	Advarsel, Se brugervejledning: Dette symbol anmoder brugeren om, at se brugervejledningen for yderligere sikkerhedsrelaterede oplysninger.	

ADVARSEL

- For at reducere risikoen for brand eller elektrisk stød må enheden ikke udsættes for regn eller fugt.

FORSIGTIG

- FOR AT FORHINDRE ELEKTRISK STØD, SKAL STIKKETS BREDE FLADE STIKBEN PASSE I DEN BREDE ÅBNING OG SÆTTES HELT IND.
- Dette apparat skal altid tilsluttes en stikkontakt med jordforbindelse.
- For at afbryde apparatet fra strømmen skal stikket fjernes fra stikkontakten. Derfor skal stikkontakten være tilgængelig.
- Udsæt ikke apparatet for dryp eller sprøjt. Anbring ikke objekter, der er fyldt med væske, såsom vaser, på apparatet.
- For at slukke helt for apparatet, skal du trække strømstikket ud af stikkontakten. Derfor bør der altid være klar og let adgang til strømstikket.

FORHOLDSREGLER

1. Sørg for, at vekselstrømsforsyningen i hjemmet svarer til de strømforstyringskrav, der er angivet på identifikationsetiketten, som sidder på undersiden af produktet. Installer dit produkt vandret på et forsvarligt underlag (møbel) med tilstrækkelig plads omkring til ventilation 7-10 cm. Sørg for, at ventilationshullerne ikke er blokeret. Anbring ikke enheden på forstærkere eller andet udstyr, der kan blive varmt. Denne enhed er konstrueret til vedvarende brug. For at afbryde enheden helt skal du fjerne stikket fra stikkontakten. Fjern enheden, hvis du har planer om, at den ikke skal bruges i lang tid.
2. Fjern stikket fra stikkontakten i tordenvejr. Strømspidser pga. lyn kan beskadige enheden.
3. Udsæt ikke enheden for direkte sollys eller andre varmekilder. Dette kan medføre, at enheden overophedes og ikke fungerer korrekt.
4. Beskyt produktet mod fugt (f.eks. fra vaser) og stærk varme (f.eks. varm apparater) eller udstyr, der skaber stærke magnetiske eller elektriske felter. Kobl strømkablet fra stikkontakten, hvis enheden ikke fungerer korrekt. Dit produkt er ikke beregnet til kommerciel anvendelse. Dette produkt er kun beregnet til personligt brug. Der kan forekomme fugtdannelse, hvis dit produkt eller din disk har været opbevaret ved lave temperaturer. Hvis du transporterer enheden om vinteren, skal du vente ca. 2 timer, indtil den har opnået rumtemperatur, inden du anvender den.
5. Batterierne, der anvendes i dette produkt, indeholder kemikalier, der er miljøskadelige. Bortskaf ikke batterier sammen med almindeligt husholdningsaffald. Bortskaf ikke batteriet i ild. Batterierne må ikke kortsluttes, adskilles eller overophedes.
FORSIGTIG : Der er eksplosionsfare, hvis batterier monteres forkert. Udskift kun med samme eller tilsvarende type.

INDHOLD

01	Kontrol af komponenterne	6
02	Produktoversigt	7
	Soundbarens frontpanel/øverste panel	7
	Soundbarens bundpanel	8
03	Brug af fjernbetjening	9
	Isættelse af batterier før brug af fjernbetjeningen (2 stk. AAA-batterier)	9
	Sådan bruger du fjernbetjeningen	9
	Sådan bruges de skjulte knapper (knapper med flere funktioner)	14
	Outputspecifikationer for de forskellige tilstande for lydeffekter	14
	Indstille Soundbar-lyden med en tv'ets fjernbetjening	15
04	Sådan tilsluttes Soundbaren	16
	Tilslutter elektrisk strøm	16
	Tilslutning af det trådløse Samsung-baghøjtalersæt og Samsung-subwoofer til din Soundbar	16
05	Brug af kabelforbindelse til tv'et	17
	Metode 1. Tilslutning med en HDMI	17
	Metode 2. Tilslutning ved brug af optisk kabel	19
06	Brug af trådløs forbindelse til tv'et	21
	Forbindelse via Bluetooth	21

07	Tilslutning til en ekstern enhed	23
	Tilslutning ved brug af optisk kabel	_____ 23
08	Tilslutning af en USB-lagerenhed	24
09	Tilslutning til en mobilenhed	26
	Forbindelse via Bluetooth	_____ 26
	Brug af Tap Sound	_____ 31
10	Installation af vægmonteringsenheden	32
	Forhåndsregler ved installation	_____ 32
	Vægmonteringskomponenter	_____ 32
11	Installation af Soundbar foran tv	34
12	Softwareop-datering	35
	Nulstilling	_____ 36
13	Fejlfinding	37
14	Licens	38
15	Bemærkning vedr. Open Source-licens	39
16	Vigtig note om service	39
17	Specifikationer og vejledning	40
	Specifikationer	_____ 40

01 KONTROL AF KOMPONENTERNE



Soundbar-hovedenheden



Soundbar fjernbetjening /
batterier



HDMI-kabel



Vekselstrøms-/
jævnstrømsadapter (Soundbar)



Strømkabel (Soundbar)



Guide til vægmontering



Holderskrue



Skruer











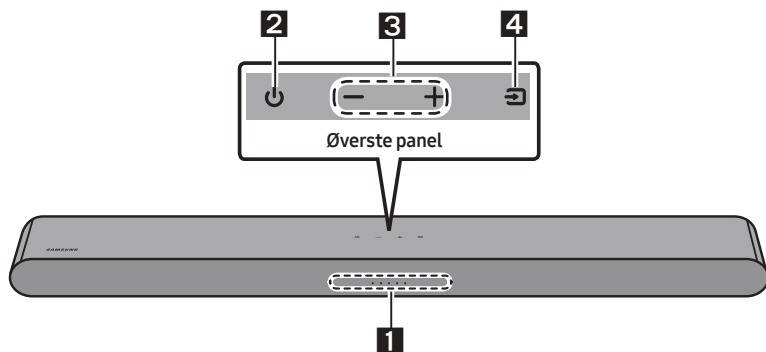



















Vægmonteringsbeslag

- Du kan finde flere oplysninger om strømforsyningen og strømforbruget på produktetiketten. (Etiket: Undersiden af Soundbar-hovedenheden)
- Kontakt et Samsung-servicecenter eller Samsung-kundeservice for køb af ekstra komponenter eller kabler.
- Se side 32 for yderligere oplysninger om vægmontering.
- Design og specifikationer kan ændres uden varsel.
- Udseende af tilbehør kan afvige lidt fra illustrationerne ovenfor.

02 PRODUKTOVERSIGT

Soundbarens frontpanel/øverste panel



1	LED-indikator	<p>LED-indikatoren blinker, lyser eller skifter farve afhængigt af Soundbarens aktuelle tilstand eller status. Farve på LED-indikatoren og antallet af lys indikerer den aktive tilstand som beskrevet nedenfor.</p> <table border="1" data-bbox="266 754 1025 836"> <tr> <td> Hvid LED</td> <td> Hvid LED</td> <td> Flerfarvet LED</td> <td> Hvid LED</td> <td> Hvid LED</td> </tr> </table> <ul style="list-style-type: none"> • Det flerfarvede LED ændres til Hvid, Grønblåt, Grøn, Rød, Gul, Orange, Lilla, og Blå, afhængigt af tilstanden eller statussen. 	 Hvid LED	 Hvid LED	 Flerfarvet LED	 Hvid LED	 Hvid LED			
 Hvid LED	 Hvid LED	 Flerfarvet LED	 Hvid LED	 Hvid LED						
2	Tænd/Sluk	Slukker og tænder for strømmen.								
3	Lydstyrke	Indstiller lydstyrken.								
4	Kilde	<ul style="list-style-type: none"> • Tryk på knappen  (Kilde) for at skifte tilstanden. Hver gang du skifter tilstanden, lyser LED'en hvidt og slukkes derefter. <table border="1" data-bbox="266 1107 1025 1289"> <tr> <td data-bbox="266 1107 365 1219">LED-indikator</td> <td data-bbox="365 1107 589 1219">  <p>Hvid tændt -> slukket</p> </td> <td data-bbox="589 1107 813 1219">  <p>Hvid tændt -> slukket</p> </td> <td data-bbox="813 1107 1025 1219">  <p>Hvid tændt -> slukket</p> </td> </tr> <tr> <td data-bbox="266 1219 365 1289"></td> <td data-bbox="365 1219 589 1289">"Digital Audio In" eller "TV ARC"</td> <td data-bbox="589 1219 813 1289">"Bluetooth"</td> <td data-bbox="813 1219 1025 1289">"USB"</td> </tr> </table>	LED-indikator	 <p>Hvid tændt -> slukket</p>	 <p>Hvid tændt -> slukket</p>	 <p>Hvid tændt -> slukket</p>		"Digital Audio In" eller "TV ARC"	"Bluetooth"	"USB"
LED-indikator	 <p>Hvid tændt -> slukket</p>	 <p>Hvid tændt -> slukket</p>	 <p>Hvid tændt -> slukket</p>							
	"Digital Audio In" eller "TV ARC"	"Bluetooth"	"USB"							

- Når du tilslutter lysnetledningen, begynder strømknappen at fungere i 4 til 6 sekunder.
- Når du tænder for enheden, vil der være en forsinkelse på 4 til 5 sekunder, inden den producerer lyd.
- Hvis du hører lyd fra både tv'et og Soundbaren, gå til menuen **Indstillinger** for tv-lyden, og skift tv-højttaleren til **Ekstern højttaler**.

Soundbarens bundpanel

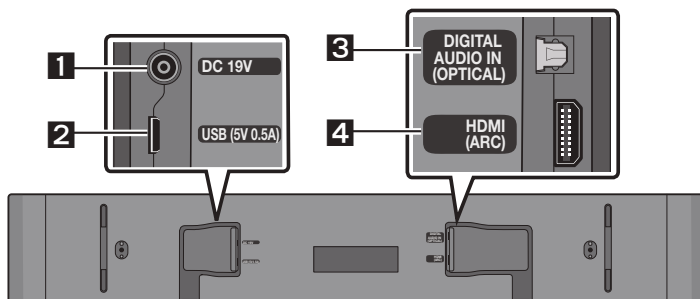

1	DC 19V (Strømforsyning ind) Tilslut AC/DC strømadapter.
2	USB (5V 0.5A) Tilslut en USB-enhed her for at afspille musikfiler på USB-enheden gennem Soundbar.
3	DIGITAL AUDIO IN (OPTICAL) Tilslut den digitale (optiske) udgang af en ekstern enhed.
4	HDMI (ARC) Tilslut til HDMI (ARC)-stikket på et TV.

- Når du tager AC/DC-strømadapterens strømledning ud af stikkontakten på væggen, skal du trække i stikket. Undlad at trække i selve kablet.
- Tilslut ikke denne enhed eller andre komponenter til en stikkontakt, før alle forbindelser mellem komponenter er komplette.

03 BRUG AF FJERNBETJENING

Isættelse af batterier før brug af fjernbetjeningen (2 stk. AAA-batterier)

Skyd bagdækslet i retningen med pilen, indtil det er helt fjernet. Isæt 2 AAA-batterier (1,5 V) vendt i den rigtige polaritetsretning. Skyd bagdækslet tilbage på plads.

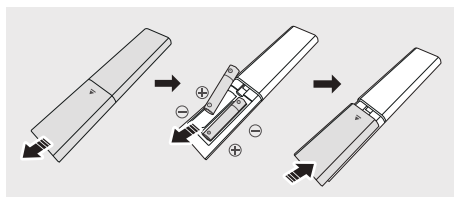

Sådan bruger du fjernbetjeningen

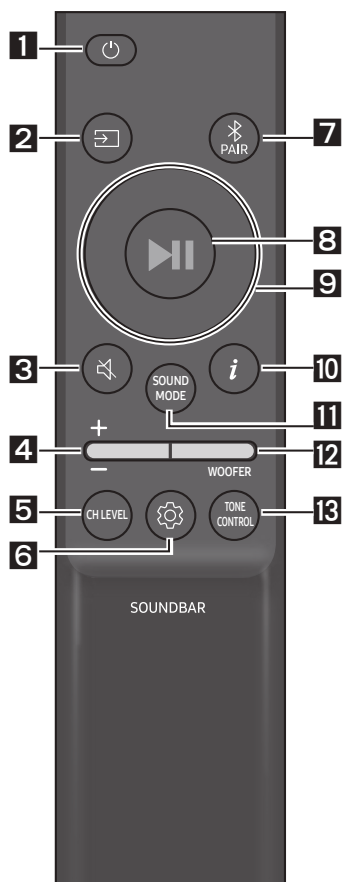

1	Tænd/Sluk Slukker og tænder for Soundbaren.					
	<table border="1"><tr><td rowspan="2">LED-indikator</td><td>Blinker grønblåt x1 ○ ○ ● ○ ○</td><td>Blinker rødt x3 ○ ○ ● ○ ○</td></tr><tr><td>Til</td><td>Fra</td></tr></table>	LED-indikator	Blinker grønblåt x1 ○ ○ ● ○ ○	Blinker rødt x3 ○ ○ ● ○ ○	Til	Fra
LED-indikator	Blinker grønblåt x1 ○ ○ ● ○ ○		Blinker rødt x3 ○ ○ ● ○ ○			
	Til	Fra				
	<ul style="list-style-type: none">• Funktionen Auto Power Down Enheden slukker automatisk i følgende situationer:<ul style="list-style-type: none">- I "Digital Audio In" eller "TV ARC" / "Bluetooth" / "USB" tilstand, hvis der ikke er nogen lydssignal i 20 minutter.					
2	[Kilde] Tryk for at vælge en kilde tilsluttet til Soundbaren.					
3	[Lydløs] Tryk på knappen [Lydløs] for at deaktivere lyden. Tryk på knappen igen for at aktivere lyden.					
	<table border="1"><tr><td rowspan="2">LED-indikator</td><td>Blinker X gentagne gange ○ ○ ○ ○ ●</td></tr><tr><td></td></tr></table>	LED-indikator	Blinker X gentagne gange ○ ○ ○ ○ ●			
LED-indikator	Blinker X gentagne gange ○ ○ ○ ○ ●					

4**Volumen**

Skub knappen op eller ned for at justere lydstyrken.

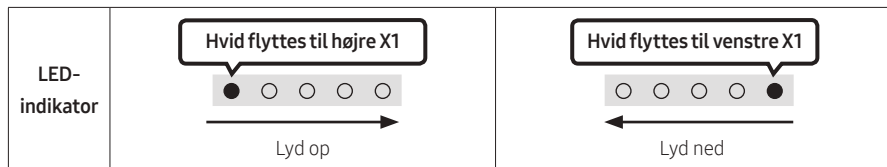
**5****CH LEVEL**

Når du trykker på knappen, kan du justere lydstyrken for hver højttaler.

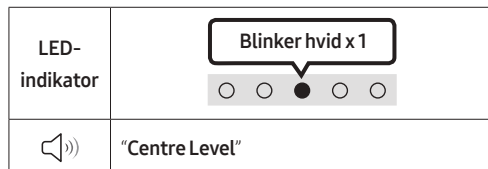

- Hvis baghøjttalerne (sælges separat) er tilsluttet, understøttes indstillingen "**Rear Level**". Juster lydstyrken for "**Rear Level**" mellem -6 til +6 ved hjælp af knapperne **Op/Ned**.

6**⚙️ (Lydstyring)**



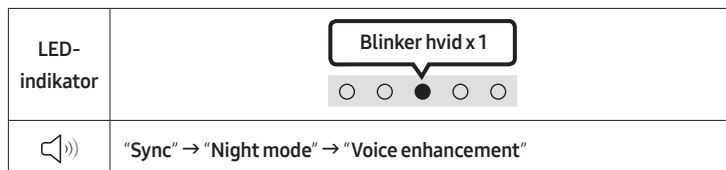

Tryk på denne knap for at indstille lydfunktionen. Den ønskede indstilling kan justeres ved hjælp af **Op/Ned** knapperne. Hver gang tilstanden ændres, blinker flerfarvet LED i hvidt.

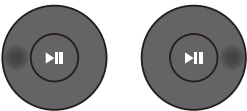

- Hvis TV-billedet og lyden fra Soundbaren ikke er synkroniseret, skal du vælge "**Sync**" i lydjusteringen, og derefter indstille lydforsinkelsen til mellem 0 og 300 millisekunder vha. **Op/Ned** knapper. (Ikke tilgængelig i "USB-" eller "Bluetooth-" tilstand.)
- "**Sync**" understøttes kun til visse funktioner.
- "**Night mode**" og "**Voice enhancement**" understøttes ikke i "**DTS Virtual:X**"-lydtilstanden.
- "**Night mode**" er optimeret til aftenvisning, hvor indstillingerne er justeret, så lydstyrken er skruet ned, men dialogen stadig er tydelig.
- "**Voice enhancement**" gør det lettere at høre talt dialog i film og på tv.

7 Band EQ

Tryk og hold knappen  (**Lydstyring**) i ca. 5 sekunder for at justere lyden for hvert frekvensbånd. Du kan vælge mellem 150 Hz, 300 Hz, 600 Hz, 1,2 kHz, 2,5 kHz, 5 kHz og 10 kHz med **Venstre/Højre** knapperne, og alle kan justeres til en indstilling mellem -6 og +6 med **Op/Ned** knapper. (Sørg for, at Lydstilstanden er sat til "Standard".)

7 Band EQ			
			
Tryk og hold på knappen  (Lydstyring) i cirka 5 sekunder.		Brug den Venstre/Højre knap, og hver knap sættes på en indstilling mellem -6 til+6.	
	"150Hz"		"150Hz" → "300Hz" → "600Hz" → "1.2kHz" → "2.5kHz" → "5kHz" → "10kHz"

7

Bluetooth PAIR

Skift Soundbaren til Bluetooth-parringstilstand.

Når du trykker på knappen, ændres LED-displayet som vist nedenfor.

- Indtil parringen er fuldført, skiftes flerfarvet LED som **Rød** → **Grøn** → **Blå** skiftevis.

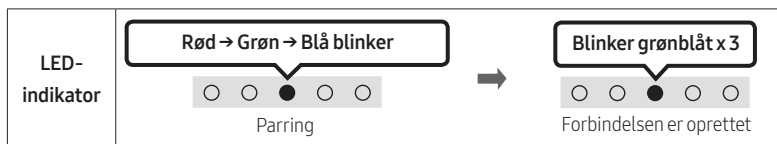

8

▶II (Afspil/Pause)

Du kan også afspille eller sætte musik på pause ved at trykke på knappen i tilstanden "USB".

9

Op/Ned/Venstre/Højre

Tryk på **Op/Ned/Venstre/Højre** på knappen for at vælge eller indstille funktioner.

- **Gentag**
Hvis du skal bruge funktionen Gentag i tilstanden "USB", skal du trykke på knappen **Op**.
- **Spring musik over**
Tryk på knappen **Højre** for at vælge den næste musikfil. Tryk på knappen **Venstre** for at vælge den forrige musikfil.
- **ID SET**
Tryk på knappen **Op**, og hold den nede i 5 sekunder for at fuldføre **ID SET** (når der oprettes forbindelse til en trådløs subwoofer eller de trådløse baghøjtalere).



10

i (Info)

Når der er trykket, vises hver tilstand. (Se side 7).

SOUND MODE

Tryk på denne knap for at vælge den ønskede lydtilstand. Hver gang tilstanden ændres, blinker flerfarvet LED i hvidt. (Lydtilstanden kan variere alt efter tv-modellen).

LED-indikator	
	"DTS Virtual:X" → "Standard" → "Music" → "Game" → "Adaptive Sound"

- **DTS Virtual:X**
Flot 3D-lyd fra ethvert lyd.
- **Standard**
Sender den originale lyd.
- **Music**
Giver mere naturlig og rumfyldende lyd til musikindhold.
- **Game**
Giver stereoskopisk lyd for at fordybe dig i handlingen, mens du spiller.
- **Adaptive Sound**
Analyser indholdet i realtid og giver automatisk det optimale lydfelt baseret på indholdets egenskaber.

- **Bluetooth Power Til/Fra**



Denne funktion tænder automatisk for Soundbar, når den modtager en anmodning om forbindelse fra et tidligere tilsluttet tv eller en tidligere tilsluttet Bluetooth enhed.

Indstillingen er som standard slået Til.

- Hold knappen **SOUND MODE** inde i mindst 5 sekunder for at slukke for tænd/sluk-funktionen for Bluetooth.

- **DRC (Dynamic Range Control) Til/Fra**

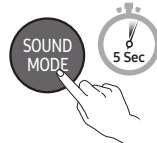
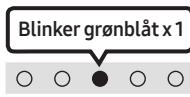
Gør det muligt at anvende dynamisk områdekontrol på Dolby Digital-lydspor. Tryk og hold nede på knappen **SOUND MODE** i mere end fem sekunder, mens Soundbar er slået fra for at slå DRC (Dynamic Range Control) til eller fra. Med DRC slået til skrues der ned for høj lyd. (Lyden kan være forvrænget).

SOUND MODE-knap	LED-indikator	
	 <p style="text-align: center;">Til (standard)</p>	 <p style="text-align: center;">Fra</p>
DRC Til/Fra	Slå til → Fra	

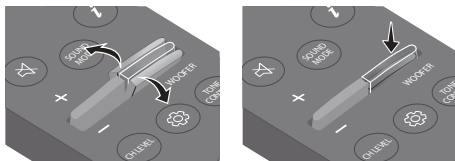
12**WOOFER (BAS)-NIVEAU**



Når subwooferen er tilsluttet, skal du trykke knappen op eller ned for at justere wooferniveauet til -12 eller mellem -6 til +6. Når subwooferen er frakoblet, skal du trykke knappen op eller ned for at justere basniveauet mellem -6 til +6. Du kan indstille woofers (bas)lydstyrke til 0 (standard) ved at trykke på knappen (hvis Soundbar er tilsluttet den trådløse subwoofer (sælges separat)).

13**TONE CONTROL**

Når du trykker på knappen, kan du justere lydstyrken for diskant- eller baslyden. Den ønskede indstilling kan justeres ved hjælp af **Op/Ned** knapperne. (Denne funktion er tilgængelig i alle lydtilstande undtagen "Standard"-tilstand).

LED-indikator	<div data-bbox="292 560 482 651"> </div>
	"Treble" → "Bass"

Sådan bruges de skjulte knapper (knapper med flere funktioner)

Skjult knap		Referenceside
Knap på fjernbetjening	Funktion	
WOOFER (Op)	TV-fjernbetjening til/fra	Side 15
Venstre	Automatisk tilslutning af TV til/fra	Side 22
Op	ID SET	Side 11
 (Lydstyring)	7 Band EQ	Side 11
SOUND MODE	DRC Til/Fra	Side 12
	Bluetooth Power Til/Fra	Side 12
 PAIR	Bluetooth Multiforbindelse Til/fra	Side 29

Outputspecifikationer for de forskellige tilstande for lydeffekter

Effekt	Input	Output		
		Kun med Soundbar	Kun med subwoofer	Med subwoofer og trådløst baghøjtalersæt
DTS Virtual:X	2.0 kanaler	3.0 kanaler	3.1 kanaler	5.1 kanaler
	5.1 kanaler	3.0 kanaler	3.1 kanaler	5.1 kanaler
Standard	2.0 kanaler	2.0 kanaler	2.1 kanaler	2.1 kanaler
	5.1 kanaler	3.0 kanaler	3.1 kanaler	5.1 kanaler
Music	2.0 kanaler	3.0 kanaler	3.1 kanaler	5.1 kanaler
	5.1 kanaler	3.0 kanaler	3.1 kanaler	5.1 kanaler
Game	2.0 kanaler	3.0 kanaler	3.1 kanaler	5.1 kanaler
	5.1 kanaler	3.0 kanaler	3.1 kanaler	5.1 kanaler
Adaptive Sound	2.0 kanaler	3.0 kanaler	3.1 kanaler	5.1 kanaler
	5.1 kanaler	3.0 kanaler	3.1 kanaler	5.1 kanaler

- Det trådløse Samsung-baghøjtalersæt og subwoofer kan købes separat. Hvis du vil købe et sæt eller subwooferen, skal du kontakte den forhandler, du købte Soundbar hos.

Indstille Soundbar-lyden med en tv'ets fjernbetjening

Indstil Soundbar-lyden med en tv'ets fjernbetjening.

- Denne funktion kan kun bruges med IR fjernbetjening. Bluetooth fjernbetjening (fjernbetjening, der kræver parring) understøttes ikke.
- Indstil tv-højtaleren til **Ekstern højtaler** for at bruge denne funktion.
- Producenter, der understøtter denne funktion:
Samsung, VIZIO, LG, Sony, Sharp, PHILIPS, PANASONIC, TOSHIBA, Hisense, RCA

TV-fjernbetjening til/fra

1. Sluk for Soundbaren.
2. Tryk og hold **WOOFER** knappen i 5 sekunder.

Hver gang du skubber **WOOFER** knappen op og holder den i 5 sekunder, skiftes tilstanden i følgende rækkefølge: "**Off-TV Remote**" (Standardtilstand), "**Samsung-TV Remote**", "**All-TV Remote**".

Status på LED-indikatoren ændres hver gang der ændres tilstanden, som vis nedenfor.

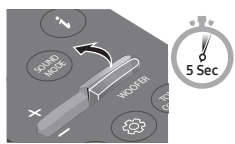
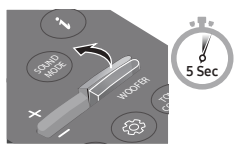
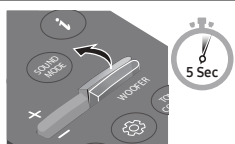
Knap på fjernbetjening	LED-indikator	Status
	<p>Blinker rødt x 1</p> <p>○ ○ ● ○ ○</p> <p>"Off-TV Remote" (Standardtilstand)</p>	Deaktiver TV-fjernbetjening.
	<p>Blinker grønblåt x 1</p> <p>○ ○ ● ○ ○</p> <p>"Samsung-TV Remote"</p>	Aktiver en Samsung TV's IR fjernbetjening.
	<p>Blinker blåt x 1</p> <p>○ ○ ● ○ ○</p> <p>"All-TV Remote"</p>	Aktiver en tredjeparts TV's IR fjernbetjening.

04 SÅDAN TILSLUTTES SOUNDBAREN

Tilslutter elektrisk strøm

Brug de strømkomponenter, der er vist nedenfor, til at slutte din Soundbar til en stikkontakt i følgende rækkefølge:

- Du kan finde flere oplysninger om krævet strømforsyning og strømforbrug på produktetiketten. (Etiket: Undersiden af Soundbar-hovedenheden)
1. Tilslut først strømkablet til AC/DC-adapteren.
Tilslut AC/DC-adapteren (med strømkabel) til Soundbaren.
 2. Sæt lysnetkablet i vægkontakten.

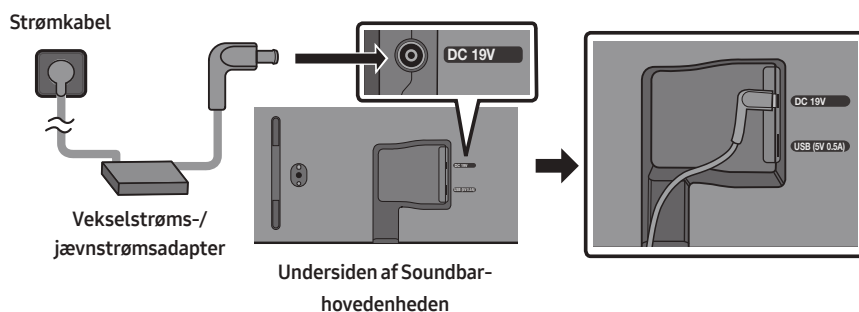

BEMÆRKNINGER

- Hvis du tager stikket ud og tilslutter netledningen, når produktet tændes, tændes Soundbaren automatisk.
- Sørg for at placere vekselstrøms-/jævnstrømsadapteren fladt på et bord eller på gulvet. Hvis vekselstrøms-/jævnstrømsadapteren placeres, så ledningens stik vender opad, kan der trænge vand eller andre fremmedlegemer ind i adapteren og føre til, at adapteren ikke fungerer korrekt.

Tilslutning af det trådløse Samsung-baghøjtalersæt og Samsung-subwoofer til din Soundbar

Optimer til ægte trådløs surroundsound ved at slutte det trådløse Samsung-baghøjtalersæt (SWA-9100S eller SWA-9200S, sælges separat) og den trådløse subwoofer (SWA-W510, sælges separat) til din Soundbar.

Se brugervejledningen til det trådløse Samsung-baghøjtalersæt og den trådløse subwoofer for at få flere oplysninger om tilslutninger.

05 BRUG AF KABELFORBINDELSE TIL TV'ET

Metode 1. Tilslutning med en HDMI

⚠ FORSIGTIG

- Når både HDMI-kablet og det optiske kabel er tilsluttet, modtages HDMI-signalet først.
- For at tilslutte HDMI-kablet mellem tv'et og Soundbaren skal du sørge for at tilslutte terminalerne mærket ARC. Ellers kan tv-lyden muligvis ikke sendes.
- Vi anbefaler at bruge et **High-Speed HDMI Cable with Ethernet**.

Tilslutning af tv'et, der understøtter HDMI ARC (Audio Return Channel)

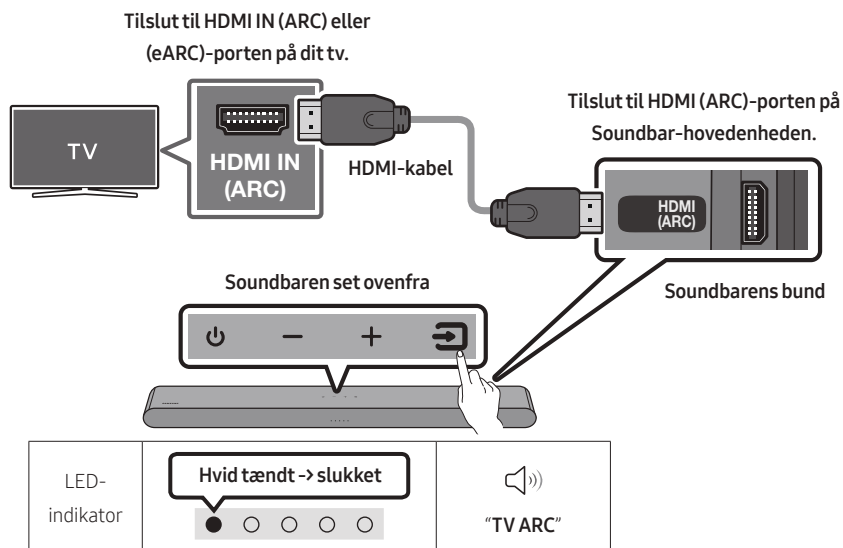

1. Når Soundbaren og tv'et er slukket, skal du tilslutte HDMI-kablet som vist på billedet.
2. Slå Soundbaren og tv'et til.
3. Tv-lyd er output fra Soundbar.

- Hvis tv-lyden ikke er til output, skal du trykke på panelet på Soundbar eller på knappen  (**Kilde**) på fjernbetjeningen for at vælge tilstanden "**Digital Audio In**".
- Når lyden ikke er output, kontroller HDMI-kabelforbindelsen igen.
- Brug lydstyrkeknapperne på tv'ets fjernbetjening for at ændre lydstyrken på Soundbaren.

BEMÆRKNINGER

- Når du tilslutter tv'et, der understøtter HDMI ARC (Audio Return Channel) til Soundbaren med et HDMI-kabel, kan du overføre de digitale video- og lyddata uden at tilslutte et separat optisk kabel.
- Vi anbefaler, at du bruger et trådløst HDMI-kabel, hvis muligt. Hvis du bruger et HDMI-kabel med kerne, skal du bruge et, hvis diameter er mindre end 14 mm.
- Denne funktion er ikke tilgængelig, hvis HDMI-kablet ikke understøtter ARC.
- Når lyden i en udsendelse er kodet i Dolby Digital og "Format for digital outputlyd" på dit tv er indstillet til PCM, anbefaler vi, at du ændrer indstillingen til Dolby Digital. Når indstillingen på tv'et ændres, vil du opleve bedre lyd kvalitet. (Tv'ets menu anvender muligvis andre ord for Dolby Digital og PCM, afhængigt af tv-producenten.)

Metode 2. Tilslutning ved brug af optisk kabel

Checkliste inden tilslutning

- Når både HDMI-kablet og det optiske kabel er tilsluttet, modtages HDMI-signalet først.
- Når du bruger et optisk kabel og terminalerne har dækslerne, skal du sørge for at fjerne dem.

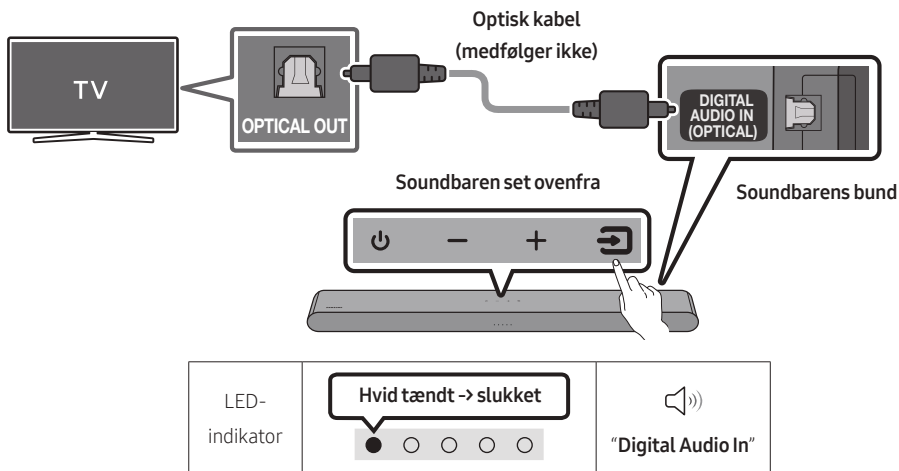

1. Når tv'et og Soundbaren er slukket, skal du tilslutte **DIGITAL AUDIO IN (OPTICAL)** -porten på Soundbaren og den OPTICAL udgangsport på tv'et med det optiske kabel (medfølger ikke), som vist på billedet.
2. Slå Soundbaren og tv'et til.
3. Tryk på knappen  (**Kilde**) på det øverste panel eller på fjernbetjeningen, og vælg derefter tilstanden "**Digital Audio In**".
4. Tv-lyd er output fra Soundbaren.

Sådan anvendes Q-Symphony-funktionen

For Q-Symphony, synkronisering af Soundbar med et Samsung tv for at sende lyd gennem to enheder for optimal surround-effekt. Når Soundbar er tilsluttet, vises menuen "TV+Soundbar" under menuen **Lydoutput** på tv'et. Vælg den passende menu.

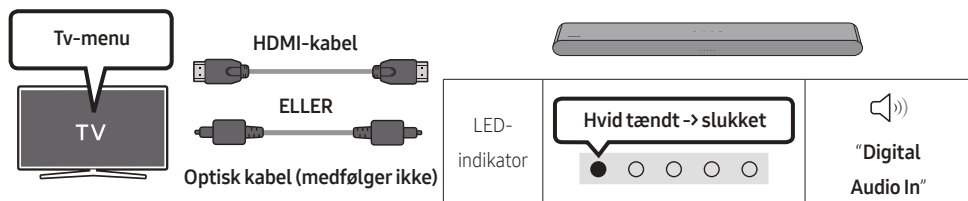

- Eksempel på tv-menu: **TV + [AV] Soundbar serienavn (HDMI)**

BEMÆRKNINGER

- Den kan køre alt efter det codec, der understøttes af tv'et.
- Funktionen understøttes kun, når HDMI-kablet eller det optiske kabel (medfølger ikke) er tilsluttet.
- Den viste meddelelse kan variere alt efter tv-modellen.
- Denne funktion er tilgængelig i nogle Samsung-tv'er og nogle Soundbar-modeller.

06 BRUG AF TRÅDLØS FORBINDELSE TIL TV'ET

Forbindelse via Bluetooth

Når et Samsung-tv er tilsluttet ved hjælp af Bluetooth, kan du høre stereolyd uden besværet med kabler.

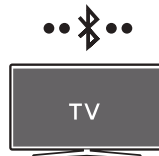

- Der kan kun tilsluttes ét Samsung-tv ad gangen.
- Der kan tilsluttes Samsung-tv, der understøtter Bluetooth. Kontrollér specifikationerne for dit tv.

Den første tilslutning

1. Tryk på knappen PAIR på Soundbar-fjernbetjeningen, eller tryk på knappen (Kilde) på toppanellet på Soundbar for at vælge tilstanden "Bluetooth".

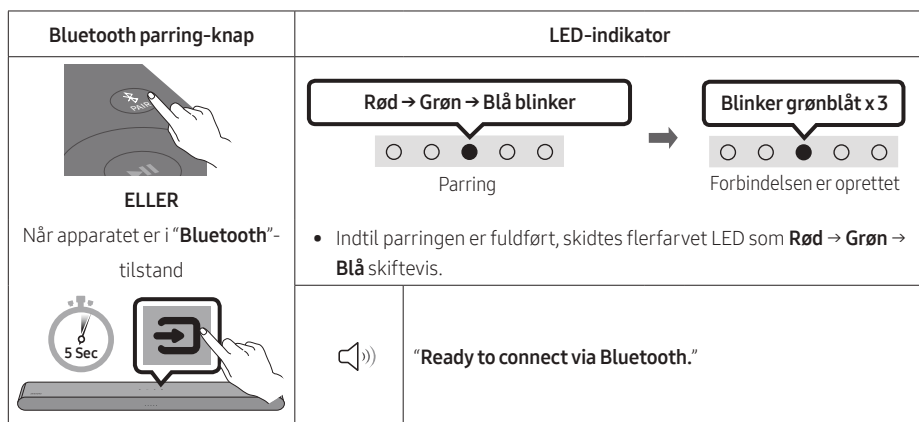

2. Vælg Bluetooth-tilstand på Samsung-tv'et.
(f.eks. Hjem (🏠) → Menu → Indstill. (⚙️) → Alle indstillinger (⚙️) → Lyd → Lydoutput → Liste over Bluetooth-højtalere → [AV] Soundbar S5B-Series (Bluetooth))
3. Vælg "[AV] Soundbar S5B-Series" fra listen på tv-skærmen.
En tilgængelig Soundbar angives med "Skal parres" eller "Parret" på tv'ets Bluetooth enhedsliste. Hvis du vil forbinde Samsung-tv til Soundbar, skal du vælge beskeden og derefter oprette en forbindelse.
4. Du kan nu høre Samsung-tv-lyden fra Soundbaren.
 - Hvis der er en forbindelseslog mellem Soundbaren og Samsung tv-et, forbindes Soundbaren automatisk ved at ændre dens tilstand til "Bluetooth."

Hvis enheden ikke får forbindelse

- Hvis du har en eksisterende Soundbar (f.eks. **[AV] Soundbar S5B-Series**) på listen over højttalere på Samsung-tv'et, skal du slette den.
- Gentag derefter trin 1 til 3.

Frakobling af Soundbar-hovedenheden fra Samsung-tv

Tryk på knappen  (Kilde) på det øverste panel eller på fjernbetjeningen for at vælge en anden tilstand end "Bluetooth".

- Afbrydelse tager tid, fordi Samsung-tv skal modtage et svar fra Soundbaren.
(Tiden kan variere alt efter modellen af Samsung-tv.)

Automatisk tilslutning af TV til/fra

Du kan annullere den automatiske Bluetooth-forbindelse mellem Soundbaren og tv'et ved at trykke på knappen **Venstre** på fjernbetjeningen i 5 sekunder, hvis Soundbarens status er "Bluetooth Ready". (Slå til → fra)

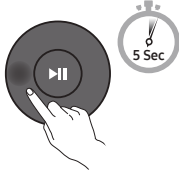
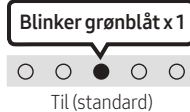
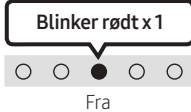
Venstre knap	LED-indikator	
	 Blinker grønblåt x 1 Til (standard)	 Blinker rødt x 1 Fra
Bluetooth Ready	Slå til → Fra	

Bemærkninger til Bluetooth-forbindelse

- Find en ny enhed inden for 1 m for at oprette forbindelse via Bluetooth-kommunikation.
- Når du bliver bedt om en PIN-kode, når du tilslutter en Bluetooth-enhed, skal du indtaste <0000>.
- Soundbaren slukkes automatisk efter 20 minutter i klar-tilstand.
- Soundbaren udfører muligvis ikke Bluetooth-søgning eller -forbindelse korrekt under følgende omstændigheder:
 - Hvis der er et stærkt elektrisk felt omkring Soundbaren.
 - Hvis flere Bluetooth-enheder samtidigt er sammenkoblet med Soundbaren.
 - Hvis Bluetooth-enheden er slukket, ikke på plads eller ikke fungerer korrekt.
- Elektroniske apparater kan forårsage radiointerferens. Apparater, der genererer elektromagnetiske bølger, skal holdes væk fra Soundbar-hovedenheden – f.eks. mikrobølger, trådløse LAN-enheder osv.

07 TILSLUTNING TIL EN EKSTERN ENHED

Tilslutning ved brug af optisk kabel

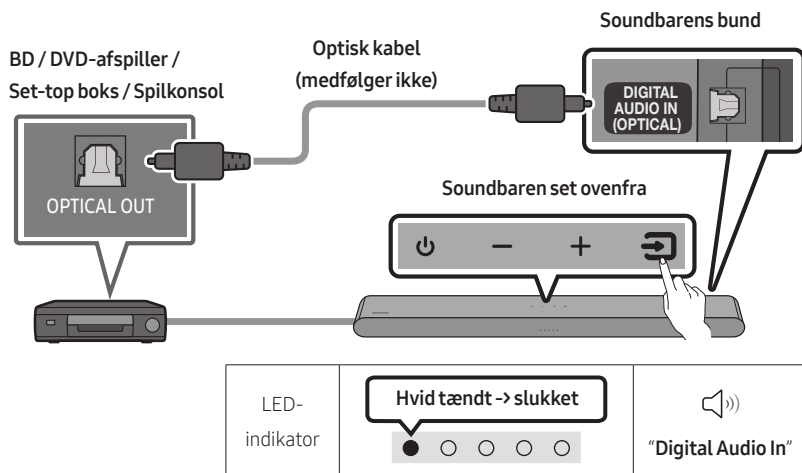

1. Når tv'et og Soundbaren er slukket, skal du tilslutte **DIGITAL AUDIO IN (OPTICAL)** -porten på Soundbaren og den OPTICAL udgangsport på tv'et med det optiske kabel (medfølger ikke) som vist på billedet.
2. Slå Soundbaren og den eksterne enhed til.
3. Vælg tilstanden “**Digital Audio In**” ved at trykke på knappen  (**Kilde**) på det øverste panel eller på fjernbetjeningen.
4. Den eksterne enheds lyd er output fra Soundbaren.

08 TILSLUTNING AF EN USB-LAGERENHED

Du kan afspille musikfiler, der findes på lagringsenheder, gennem Soundbar.

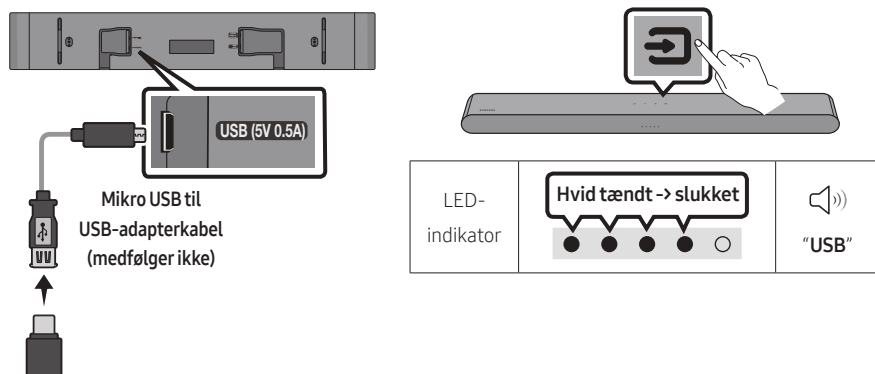

1. Tilslut Soundbar med USB-stik med USB-adapterkablet ovenfor.
 - Micro-USB-til-USB-adapterkablet sælges separat. Ved køb skal du kontakte et Samsung-servicecenter eller Samsung-kundeservice.
2. Tryk på knappen  (**Kilde**) på det øverste panel eller på fjernbetjeningen, og vælg derefter tilstanden "USB".
3. Afspil musikfiler fra lagringsenheden gennem Soundbar.
 - Soundbar slukker automatisk (Auto Power Down), hvis der ikke har været en USB-enhed tilsluttet i mere end 20 minutter.

Kompatibilitetsliste

Filtypenavn	Codec	Samplingsfrekvens	Bit hastighed
*.mp3	MPEG1 Layer2	32kHz ~ 48kHz	32 ~ 320kbps
	MPEG1 Layer3	32kHz ~ 48kHz	32 ~ 320kbps
	MPEG2 Layer3	16kHz ~ 24kHz	8 ~ 160kbps
	MPEG2.5 Layer3	8kHz ~ 12kHz	8 ~ 160kbps
*.wma	WMA7/8/9	32kHz ~ 48kHz	32 ~ 320kbps
*.ogg	Vorbis	32kHz ~ 48kHz	45 ~ 500kbps
*.aac *.m4a	AAC-LC (MPEG2/MPEG4 kun lyd)	32kHz ~ 48kHz	32 ~ 320kbps
*.wav	LPCM	32kHz ~ 192kHz	1024 ~ 9216kbps
*.flac	FLAC	32kHz ~ 192kHz	162 ~ 8100kbps
*.aiff	AIFF	32kHz ~ 192kHz	1024 ~ 9216kbps

- Hvis der er gemt for mange mapper (ca. 200) og filer (ca. 2000) på USB-enheden, kan der gå et øjeblik, før Soundbar kan oprette forbindelse og afspille filer.
- Soundbar understøtter kun USB-enheder med filsystemerne FAT16 (~2 GB), FAT32 (~2 TB) eller NTFS (~2TB).

09 TILSLUTNING TIL EN MOBILENHED

Forbindelse via Bluetooth

Når en mobilenhed er tilsluttet ved hjælp af Bluetooth, kan du høre stereolyd uden besvær med kabler.

- Når du tilslutter en parret Bluetooth-enhed til en slukket Soundbar, tændes Soundbaren automatisk.



Mobilenhed

Den første tilslutning

- Når du opretter forbindelse til en ny Bluetooth-enhed, skal du sørge for, at enheden er inden for 1 m afstand.
1. Tryk på knappen PAIR på Soundbar-fjernbetjeningen, eller tryk på knappen (Kilde) på toppanelet på Soundbar for at vælge tilstanden "Bluetooth".

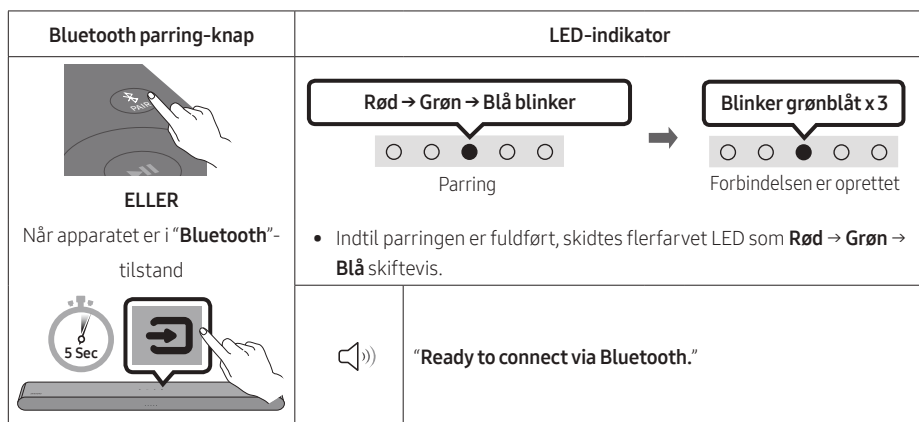

2. På din enhed skal du vælge "[AV] Samsung Soundbar S5B-Series" fra den liste, der vises.
3. Afspil musikfiler fra den enhed, som er tilsluttet via Bluetooth, på Soundbaren.

Hvis enheden ikke får forbindelse

- Hvis du har en eksisterende Soundbar (f.eks., [AV] Samsung Soundbar S5B-Series) på listen over højttalere på den mobile enhed, skal du slette den.
- Gentag derefter trin 1 og 2.

Bemærkninger til Bluetooth-forbindelse

- Find en ny enhed inden for 1 m for at oprette forbindelse via Bluetooth-kommunikation.
- Når du bliver bedt om en PIN-kode, når du tilslutter en Bluetooth-enhed, skal du indtaste <0000>.
- Soundbaren slukkes automatisk efter 20 minutter i klar-tilstand.
- Soundbaren udfører muligvis ikke Bluetooth-søgning eller -forbindelse korrekt under følgende omstændigheder:
 - Hvis der er et stærkt elektrisk felt omkring Soundbaren.
 - Hvis flere Bluetooth-enheder samtidigt er sammenkoblet med Soundbaren.
 - Hvis Bluetooth-enheden er slukket, ikke på plads eller ikke fungerer korrekt.
- Elektroniske apparater kan forårsage radiointerferens. Apparater, der genererer elektromagnetiske bølger, skal holdes væk fra Soundbar-hovedenheden – f.eks. mikrobølger, trådløse LAN-enheder osv.
- Soundbaren understøtter SBC-data (44,1 kHz, 48 kHz).
- Tilslut kun til en Bluetooth-enhed, der understøtter A2DP (AV)funktionen.
- Du kan ikke slutte Soundbaren til en Bluetooth-enhed, der kun understøtter HF (Hands Free) -funktionen.
- Når du slutter Soundbaren til en Bluetooth-enhed, skal du placere dem så tæt på hinanden som muligt.
- Jo længere Soundbaren og Bluetooth-enheden er fra hinanden, jo dårligere bliver lydkvaliteten. Bluetooth-forbindelsen kan gå i stykker, når enhederne er uden for det effektive område.
- Bluetooth-forbindelsen fungerer muligvis ikke som beregnet i områder med dårlig modtagelse.
- En Bluetooth-enhed kan opleve støj eller funktionsfejl under følgende forhold:
 - Når kroppen er i kontakt med signaltransceiveren på Bluetooth-enheden eller Soundbaren- I hjørner eller når der er en hindring i nærheden, såsom en væg eller skillevæg, hvor der kan forekomme elektriske ændringer.
 - Når de udsættes for radioforstyrrelser fra andre produkter, der opererer i de samme frekvensområder, såsom medicinsk udstyr, mikrobølgeovne og trådløse LAN-enheder.
 - Hindringer som døre og vægge kan stadig påvirke lydkvaliteten, selv når enhederne er inden for det effektive område.
- Bemærk, at din Soundbar ikke kan parres med andre Bluetooth-enheder, mens du bruger indstillingen Bluetooth.
- Denne trådløse enhed kan forårsage elektrisk interferens under brug.

Bluetooth Power Til/Fra

Hvis en Bluetooth-enhed, der allerede er forbundet, forsøger at oprette forbindelse til Soundbaren, når funktionen Bluetooth Power Til er slået til, og Soundbaren er slået fra, slås Soundbaren automatisk til.

1. Tryk og hold nede på knappen **SOUND MODE** i mere end 5 sekunder på fjernbetjeningen, mens Soundbaren er tændt.
2. Multifarvet LED-indikatoren på Soundbar blinker "**Grønblå**".

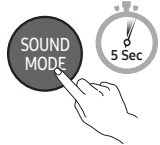
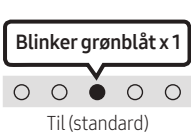
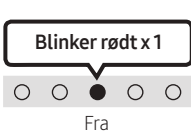
SOUND MODE-knap	LED-indikator	
		
Bluetooth Power Til/Fra	Slå til → Fra	

Frakobling af Bluetooth-enheden fra en Soundbar

Sådan kobler du Bluetooth-enheden fra din Soundbar. Se i Bluetooth-enhedens brugervejledning

- Din Soundbar bliver frakoblet.
- Hvis Soundbar er frakoblet bluetooth-enheden, blinker den flerfarvede LED-indikator på Soundbar "**Rød**" tre gange.

Frakobling af Soundbar-hovedenheden fra Bluetooth-enheden

Tryk på knappen  (**Kilde**) på det øverste panel eller på fjernbetjeningen for at vælge en anden tilstand end "**Bluetooth**".

- Frakobling tager tid fordi Bluetooth-enheden skal modtage et svar fra Soundbaren.
(Frakoblingstiden kan variere, afhængigt af Bluetooth-enheden)

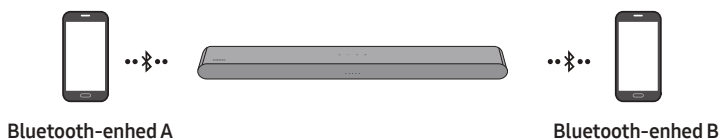

Flere Bluetooth-forbindelser

Soundbaren kan forbindes til 2 Bluetooth-enheder på samme tid.

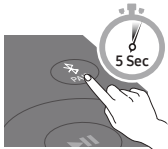

Automatisk tilslutning af TV til/fra

1. Tryk og hold nede på knappen **PAIR** i mere end 5 sekunder på fjernbetjeningen, mens Soundbar er slukket.
2. Multifarvet LED-indikatoren på Soundbar blinker **“Grønblå”**.

Bluetooth-parringsknop	LED-indikator	
I standbytilstand 	Blinker grønblåt x 1  Multiforbindelse Til (standard)	Blinker rødt x 1  Multiforbindelse Fra

3. Slut Soundbaren til op til to Bluetooth-enheder. (Se side 26)
4. Spil musik fra en af de tilsluttede Bluetooth-enheder, selvom der er tilsluttet to.
5. Hvis der afspilles musik fra Bluetooth-enheden “B”, mens der afspilles fra enheden “A”, begynder afspilning af musikken på enheden “B” og stoppes/sættes på pause automatisk på enheden “A”.
6. På versioner, der er ældre end AVRCP V1.4, kan det tage længere tid at skifte mellem enheder, der afspilles musik fra.

Bluetooth-multiparring

Sådan parrer du flere enheder til Soundbaren

1. Slå Soundbaren til.
2. Kun i tilstanden **“Bluetooth”** – tryk på knappen **☞ (Kilde)** øverst på Soundbar, og hold den nede i mere end fem sekunder for at gå i tilstanden **“Bluetooth Pairing”**, og på Bluetooth-enhedssiden slå Bluetooth til, og vælg Soundbar på listen over tilgængelige enheder, så opretter Soundbar automatisk forbindelse til Bluetooth-enheden.
3. En anden Bluetooth-enhed kan parres og sluttes til Soundbaren ved hjælp af den samme metode. Hvis du forsøger at tilslutte en tredje enhed, vil en tilsluttet enhed, der ikke afspiller lyd, miste sin Bluetooth-forbindelse, men vil stadig være parret med Soundbaren.
4. Ved hjælp af den samme metode kan du parre op til 8 Bluetooth-enheder, men det er kun de sidste to, der forbliver tilsluttet Soundbaren samtidigt.

BEMÆRKNINGER

- Slut Soundbar til op til to Bluetooth-enheder.
- Spil musik fra en af de tilsluttede Bluetooth-enheder, selvom der er tilsluttet to.
- Hvis der afspilles musik fra Bluetooth-enheden "B", mens der afspilles fra enheden "A", begynder afspilning af musikken på enheden "B" og stoppes/sættes på pause automatisk på enheden "A".
- På versioner, der er ældre end AVRCP V1.4, kan det tage længere tid at skifte mellem enheder, der afspilles musik fra.
- Enheden kan skiftes ved notifikation eller alarm på nogle enheder.
- Nogle enheder understøtter ikke Bluetooth-multiforbindelse.
- **"Bluetooth Pairing"**-indstillingen stopper, hvis der ikke parres nogen enhed inden for tre minutter.
- Skift mellem enheder kan tage ca. syv sekunder på nogle apps.
- Hvis du tilslutter en 3. Bluetooth-enhed, vil enten enhed A eller B blive frakoblet. (En enhed, der ikke afspilles på det pågældende tidspunkt, frakobles).
- Der kan kun sluttes 1 Samsung TV eller 2 Bluetooth-enheder til Soundbar på én gang.
- Soundbar frakobles Bluetooth-enheder, når den får en anmodning om tilslutning fra et Samsung TV.

Brug af Tap Sound

Tryk på Soundbar med din mobilenhed for at afspille lyden fra indholdet på mobilenheden gennem Soundbar.

- Alt efter mobilenheden understøttes denne funktion eventuelt ikke.
- Denne funktion er kun kompatibel med Samsung-mobilenheder med Android 8.1 eller senere.

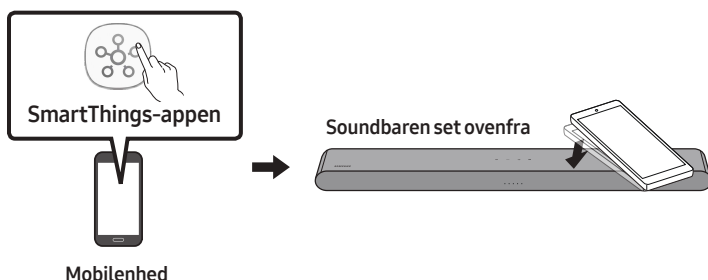

1. Slå **Tap Sound**-funktionen til på din mobilenhed.
 - For oplysninger om, hvordan funktionen slås til, henvises der til "**Aktivér Tap Sound-funktionen**" nedenfor.
2. Tryk på Soundbaren med mobilenheden. Vælg "**Start nu**" i vinduet, der vises. Der oprettes forbindelse mellem mobilenheden og Soundbaren via Bluetooth.
3. Afspil lyden af indholdet på mobilenheden gennem Soundbar.
 - Denne funktion slutter en mobilenhed til Soundbaren via Bluetooth ved at registrere vibration, der forekommer, når enheden rører Soundbaren.
 - Sørg for, at mobilenheden ikke trykker på et skarp hjørne på Soundbaren. Soundbaren eller mobilenheden kan blive ridset eller beskadiget.
 - Det anbefales, at mobilenheden dækkes med et etui. Tryk let på det brede område på den øvre del af Soundbaren uden at lægge for mange kræfter i det.
 - For at bruge denne funktion skal **SmartThings**-appen opdateres til den seneste version. Alt efter appversionen understøttes denne funktion eventuelt ikke.

Aktivér Tap Sound-funktionen

Brug **SmartThings**-appen til at slå funktionen **Tap View, Tap Sound** til.

1. Kør **SmartThings**-appen på mobilenheden.
2. Vælg (☰ → ⚙️) i skærmen for SmartThings-appen, der vises på mobilenheden.
3. Indstil "**Tap View, Tap Sound**" til Til for at lade funktionen køre, når en mobilenhed nærmer sig Soundbaren.

BEMÆRKNINGER

- Når mobilenheden er i strømbesparelsestilstand, virker **Tap Sound**-funktionen ikke.
- **Tap Sound**-funktionen virker eventuelt ikke, hvis der er enheder nær Soundbaren, der forårsager radiointerferens som f.eks. elektriske enheder. Sørg for, at enheder, der kan forårsage radiointerferens, er placeret i en passende afstand fra Soundbaren.

10 INSTALLATION AF VÆGMONTERINGSENHEDEN

Forhåndsregler ved installation

- Må kun installeres på en lodret væg.
- Må ikke installeres på steder med meget høje temperaturer og/eller fugtighed.
- Kontroller, at væggen kan holde til produktets vægt. Hvis ikke, skal du forstærke væggen eller vælge et andet installationspunkt.
- Køb og anvend de skruer eller beslag, der passer til vægtypen (gips, armeret beton, træ osv.). Hvis det er muligt, skal du fastgøre støtteskruerne i vægbeslag.
- Køb skruer til vægmontering i overensstemmelse med type og tykkelse af den væg, som du vil montere Soundbaren på.
 - Diameter: M5
 - Længde: 35 mm eller længere anbefales.
- Tilslut kabler fra enheden til eksterne enheder, før du installerer Soundbaren på væggen.
- Sørg for, at apparatet er slukket og koblet fra strømforsyningen, inden du installerer det. Ellers risikerer du at få elektrisk stød.

Vægmonteringskomponenter



Guide til vægmontering



Holderskrue



Skruer



Vægmonteringsbeslag

1. Placer **Guide til vægmontering** mod væggen.
 - **Guide til vægmontering** skal være plan.
 - Hvis dit TV er monteret på væggen, skal du mindst installere Soundbar 5 cm under TV'et.

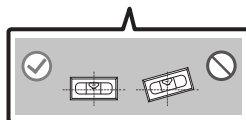
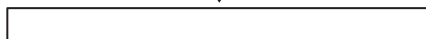
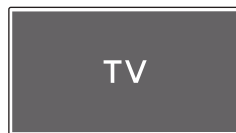

2. Sørg for, at **Vægmonterings styreskinnes midterlinje** flugter med tv'ets midterlinje (hvis Soundbar monteres under tv'et), og fastgør derefter **Guide til vægmontering** på væggen med tape.

- Hvis Soundbar ikke monteres under et TV, placeres **Midterlinje** i midten af monteringspunktet.

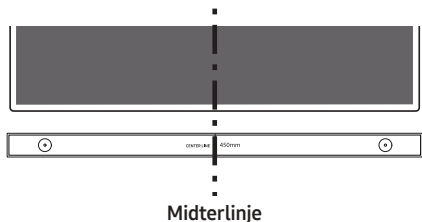

3. Brug en pen til at markere hullerne og fjern **Guide til vægmontering**.

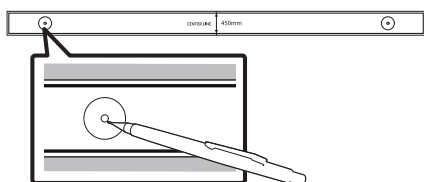

4. Med det korrekte borehoved skal du bore et hul i væggen ved hvert mærke.

- Hvis mærkerne ikke svarer til sømmenes placering, skal du sørge for at indsætte de korrekte ankre i hullerne, før de bærende skruer fastgøres. Hvis du anvender ankre, skal du sørge for, at borehullerne passer til de ankre, der benyttes.

5. Før en skrue (medfølger ikke) gennem hver **Holderskrue**, og fastgør de enkelte skrue, så de sidder stramt i hullet til den bærende skrue.

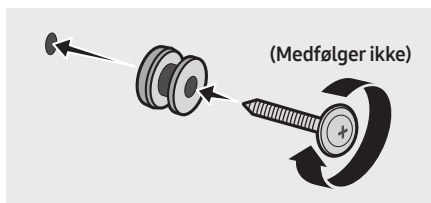

6. Installér de 2 **Vægmonteringsbeslag** i den rigtige retning på bunden af Soundbar ved at bruge 2 **Skruer**.

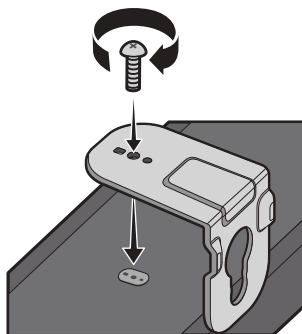

- Ved samling skal du sikre, at ophængningsdele til **Vægmonteringsbeslag** er placeret bag på Soundbar.

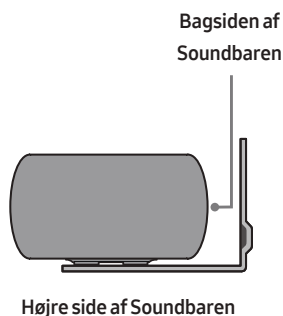

7. Monter Soundbar med de tilhørende **Vægmonteringsbeslag** ved at fastgøre **Vægmonteringsbeslag** på **Holderskruer** på væggen.

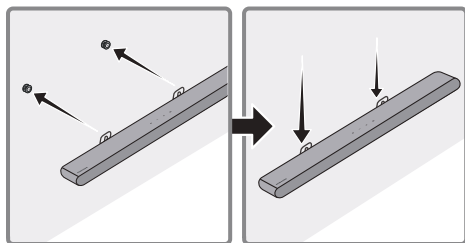

8. Før Soundbar nedad som vist nedenfor, så **Vægmonteringsbeslag** hviler sikkert på **Holderskruerne**.

- Isæt **Holderskruerne** i den brede (nedre) del af **Vægmonteringsbeslag**, og før derefter **Vægmonteringsbeslag** ned, så **Vægmonteringsbeslag** hviler sikkert på **Holderskruerne**.

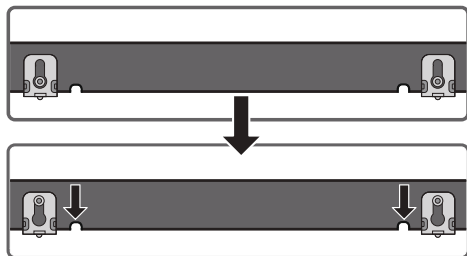

11 INSTALLATION AF SOUNDBAR FORAN TV

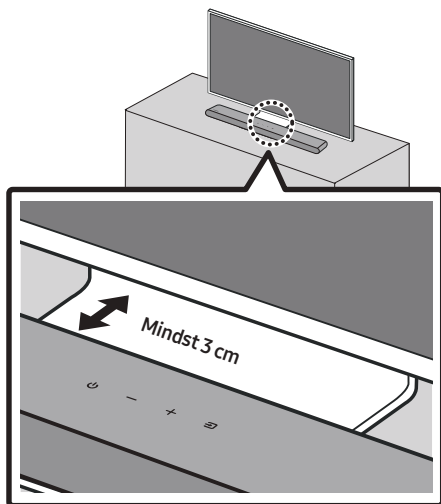

Installation af midten af Soundbaren til midten af tv'et som illustreret på billedet.

Placer Soundbar mindst 3 cm væk fra tv'et.

BEMÆRKNINGER

- Sørg for, at Soundbaren står på en flad og solid overflade.
- Utilstrækkelig afstand fra tv'et kan forårsage akustiske problemer.

12 SOFTWAREOP-DATERING

Vigtigt! Efter opgradering bevares de originale indstillinger.

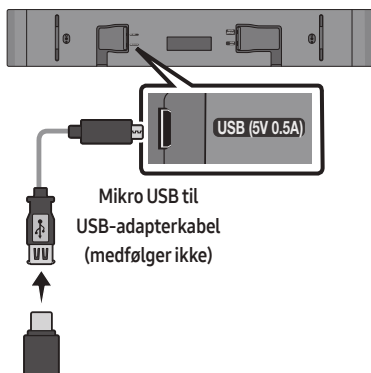

1. Tilslut en USB-nøgle til USB-porten på din computer.
Vigtigt! Sørg for, at der ikke er nogen musikfiler på USB-nøgledrevet. Det kan forårsage, at firmwareopdateringen bliver fejlbehæftet.
2. Gå til (samsung.com) → vælg Angiv modelnummer, og angiv din Soundbars model. Vælg brugervejledninger og downloads, og download den nyeste version af softwarefilen.
3. Gem den downloaded software på en USB-nøgle, og vælg "Extract Here" (Udtræk her) for at udpakke mappen.
4. Tænd for Soundbar, og tilslut USB-nøglen med softwareopdateringen til hunporten på et Micro-USB-adaptorkabel. Slut kablet til USB-porten på Soundbar.

5. Slut USB til Soundbar, og skift til USB-kilden. Softwaren opdateres automatisk og gennemfører opdateringen inden for to minutter. Under opdateringen begynder fem LED-lamper at blinke i et loop, og så lyser de fem LED-lamper alle klart hvidt, og så bliver de fem LED-lamper i et loop igen. Når opdateringen er fuldført, blinker den grønblå indikator tre gange, og Soundbar genstarter automatisk.

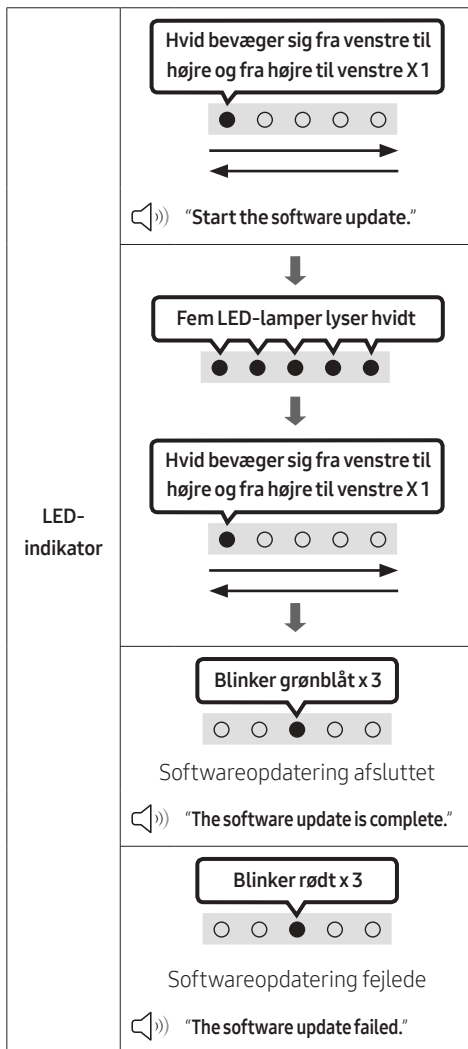

- Dette produkt har en DUAL-BOOT-funktion. Hvis firmwaren ikke opdateres, kan du prøve at opdatere den igen.

Hvis der ikke vises blinkende LED efter hinanden

1. Sluk Soundbaren, og frakobl og tilslut derefter USB-lagringsenheden med opdateringsfilerne til Soundbarens **USB**-port igen.
2. Frakobl Soundbarens strøm kabel, tilslut det igen, og sluk derefter Soundbaren.

BEMÆRKNINGER

- Opdatering af firmware fungerer muligvis ikke korrekt, hvis lydfiler, der understøttes af Soundbaren, lagres på USB-lagringsenheden.
- Undlad at koble strømmen fra eller at fjerne USB-enheden, mens opdateringer installeres. Hovedenheden slukker automatisk, når firmwareopdateringen er fuldført.
- Efter opgradering bevares de originale indstillinger. (omfatter Volume, lyd områder osv.)
 - Når firmwareopdateringen er fuldført, tænder Soundbar automatisk, og Voice UI lyder. Hvis softwareopdateringen mislykkedes, skal du kontrollere, om USB-stikket er defekt.
- Mac OS-brugere skal bruge MS-DOS (FAT) som USB-format.
- Opdatering via USB er muligvis ikke tilgængeligt, afhængigt af USB-lagringsenhedens producent.

Nulstilling

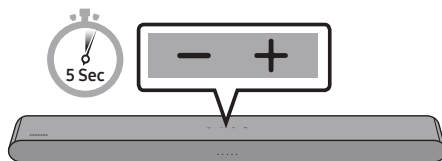

Tænd for Soundbaren og tryk samtidigt på knapperne **– + (Volumen)** på kabinettet i mindst 5 sekunder. LED-displayet ændres som vist nedenfor, og derefter nulstilles Soundbar.

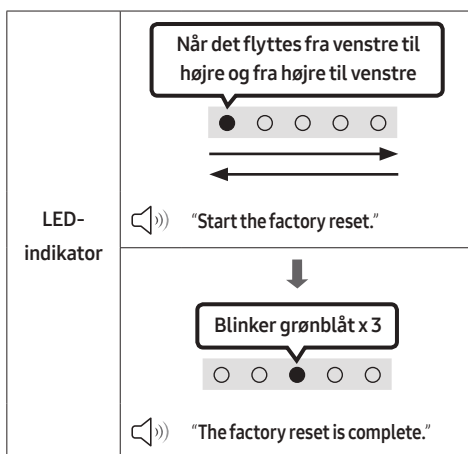

⚠ FORSIGTIG

- Alle Soundbars indstillinger er nulstillet. Sørg for kun at foretage dette, hvis nulstilling er nødvendigt.

13 FEJLFINDING

Før du beder om hjælp, skal du kontrollere følgende.

Soundbar tænder ikke.

- Kontroller, om strømkablet til Soundbaren er korrekt indsat i stikkontakten.

Soundbar kører uregelmæssigt.

- Når du har taget strømkablet ud, skal du indsætte det igen.
- Genstart den eksterne enhed, og prøv igen.
- Hvis der ikke er noget signal, slukkes Soundbaren automatisk efter en bestemt periode. Slå strømmen til. (Se side 9.)

Fjernbetjeningen fungerer ikke.

- Peg fjernbetjeningen direkte mod Soundbar.
- Udskift batterierne med nye.

Soundbar udsender ikke nogen lyd.

- Lydstyrken på Soundbaren er for lav eller slået fra. Regulerer lydstyrken.
- Når en ekstern enhed (STB, Bluetooth-enhed, mobilenhed osv.) er tilsluttet, skal du justere lydstyrken på den eksterne enhed.
- For lydudgang fra tv'et skal du vælge Soundbar. (Samsung-tv: Hjem (🏠) → Menu → Indstill. (⚙️) → Alle indstillinger (⚙️) → Lyd → Lydoutput → Vælg Soundbar)
- Kabelforbindelsen til Soundbaren er muligvis ikke løs. Fjern kablet, og tilslut igen.
- Fjern netledningen helt, tilslut igen, og tænd for strømmen.
- Initialiser produktet, og prøv igen. (Se side 36.)

Hvis tv'et ikke er tilsluttet via HDMI (ARC).

- Kontroller, om HDMI-kablet er korrekt tilsluttet ARC-terminalen. (Se side 17.)
- Tilslutning er muligvis ikke mulig på grund af den tilsluttede eksterne enhed (set-top-boks, spilmaskine osv.). Tilslut Soundbaren direkte.
- HDMI-CEC er muligvis ikke aktiveret på tv'et. Tænd for CEC i tv-menuen. (Samsung-tv: Hjem (🏠) → Menu → Indstill. (⚙️) → Alle indstillinger (⚙️) → -forbindelse → Ekstern enhedsstyring → Anynet+ (HDMI-CEC) TIL)

Soundbar opretter ikke forbindelse via Bluetooth.

- Når du tilslutter en ny enhed, skal du skifte til Bluetooth parring for at oprette forbindelse. (Tryk på knappen **PAIR** på fjernbetjeningen, eller tryk på knappen **(Kilde)** på Soundbaren i mindst 5 sekunder.)
- Hvis Soundbaren er tilsluttet en anden enhed, skal du først afbryde enheden for at skifte enhed.
- Forbind den igen, når du har fjernet listen over Bluetooth-højttalere på enheden, der skal tilsluttes. (Samsung-tv: Hjem (🏠) → Menu → Indstill. (⚙️) → Alle indstillinger (⚙️) → Lyd → Lydoutput → Liste over Bluetooth-højttalere)
- Fjern og tilslut netledningen igen og prøv igen.
- Initialiser produktet, og prøv igen. (Se side 36.)

Lyden falder ud, når der er oprettet forbindelse via Bluetooth.

- Hvis din enhed, der er tilsluttet via Bluetooth, er for langt væk fra Soundbar, kan lyden falde ud. Flyt enheden tættere på Soundbar.
- Hvis en del af din krop er i kontakt med Bluetooth-transceiveren, eller produktet er installeret på metal møbler, kan der opstå udfald. Kontroller installationsmiljøet og betingelserne for brug.

Bluetooth-multiforbindelse virker ikke.

- Når tv'et er forbundet til Soundbar, fungerer Bluetooth-multiforbindelse muligvis ikke. Frakobl Soundbar fra tv'et, og prøv igen.
- Kontrollér, om Bluetooth-multiforbindelsesindstillingen er slået til. (Se afsnittet "**Soundbar opretter ikke forbindelse via Bluetooth.**").
- Frakobl den enhed, der aktuelt spiller, par med den enhed, du vil oprette forbindelse til, og tilkobl den tidligere enhed igen.
- Hvis lyden ikke kan høres selv efter korrekt forbindelse, henvises der til afsnittet "**Lyden falder ud, når der er oprettet forbindelse via Bluetooth.**".

Soundbar tænder ikke automatisk sammen med tv'et.

- Når du slukker for Soundbaren, mens du ser tv, er strømsynkronisering med tv'et deaktiveret. Sluk først tv-apparatet.

14 LICENS



Manufactured under license from Dolby Laboratories. Dolby, Dolby Audio and the double-D symbol are trademarks of Dolby Laboratories Licensing Corporation.

* Dette produkt understøtter ikke Dolby Atmos®.



For DTS patents, see <http://patents.dts.com>. Manufactured under license from DTS, Inc. (for companies headquartered in the U.S./ Japan/Taiwan) or under license from DTS Licensing Limited (for all other companies). DTS, Digital Surround, and the DTS logo are registered trademarks or trademarks of DTS, Inc. in the United States and other countries. © 2021 DTS, Inc. ALL RIGHTS RESERVED.



The terms HDMI and HDMI High-Definition Multimedia Interface, and the HDMI Logo are trademarks or registered trademarks of HDMI Licensing Administrator, Inc. in the United States and other countries.



The Bluetooth® word mark and logos are registered trademarks owned by Bluetooth SIG, Inc. and any use of such marks by Samsung Electronics Co., Ltd. is under license. Other trademarks and trade names are those of their respective owners.



[ENERGY STAR]

ENERGY STAR qualified model only

- Your Samsung product is ENERGY STAR qualified in its factory default setting. Change to certain features, settings and functionality in this product can change the power consumption, possibly beyond the limits required for ENERGY STAR qualification.
- Environmental Protection Agency and Department of Energy. ENERGY STAR is a joint program of the Government agencies, designed to promote energy efficient products and practices.

Refer to www.energystar.gov for more information of the ENERGY STAR Program.

ENERGY STAR qualified model only (Applicable to Thin Client models only)

As an ENERGY STAR® Partner, SAMSUNG has determined that this product meets the ENERGY STAR® guidelines for energy efficiency.

- The ENERGY STAR Program has been to reduced greenhouse gas emissions and save energy through voluntary labeling.
- Power management setting of this product have been enabled by default, and have various timing setting from 1 minutes to 5 hours.
- The product can wake with a button press on the chassis from sleep mode.

ENERGY STAR qualified model only (The other models)

- As an ENERGY STAR Partner, Samsung has determined that this product or product models meets the ENERGY STAR guideline for energy efficiency.
-

15 BEMÆRKNING VEDR. OPEN SOURCE-LICENS

For at sende forespørgsler og anmodninger om spørgsmål vedrørende åbne kilder, skal du kontakte Samsung Open Source (<http://opensource.samsung.com>)

16 VIGTIG NOTE OM SERVICE

- Figurer og illustrationer i denne brugervejledning bringes kun for reference og kan være anderledes end på det virkelige produkt.
- Der opkræves muligvis et administrationsgebyr,
 - (a) hvis en tekniker tilkaldes på din foranledning, og der ikke er nogen fejl ved produktet (f.eks. hvis du ikke har læst denne brugervejledning)
 - (b) hvis du indleverer enheden til et servicecenter, og der ikke er nogen fejl ved produktet (f.eks. hvis du ikke har læst denne brugervejledning).
- Du får oplyst administrationsgebyrets størrelse, inden noget arbejde eller besøg i hjemmet udføres.

17 SPECIFIKATIONER OG VEJLEDNING

Specifikationer

Modelnavn	HW-S56B
USB	5V/0,5A
Vægt	2,4 kg
Dimensioner (B x H x D)	670,0 x 62,3 x 105,0 mm
Driftstemperatur	+5°C til +35°C
Driftsfugtighed	10 % til 75 %
FORSTÆRKER Angivet udgangseffekt	(30W x 2) + (30W x 2) + 20W
Understøttede afspilningsformater DTS, Dolby® Digital (DTS Virtual Surround afspilles i DTS-format).	LPCM 2ch, Dolby Audio™ (Understøtter Dolby® Digital), DTS, DTS Virtual:X
TRÅDLØS ENHEDSOUTPUTEFFEKT	Sendeeffekten er 9 dBm.

Samlet strømforbrug i standby (W)	0,5W
Bluetooth Portdeaktiveringsmetode	Hold knappen SOUND MODE inde i mindst 5 sekunder for at slukke for tænd/ sluk-funktionen for Bluetooth.

BEMÆRKNINGER

- Samsung Electronics Co., Ltd forbeholder sig ret til at ændre specifikationerne uden varsel.
- Værdierne for vægt og størrelse er omtrentlige.

Herved erklærer Samsung, at dette radioudstyr er i overensstemmelse med direktiv 2014/53/EU og de relevante britiske lovkrav.

Den komplette tekst i overensstemmelseserklæringen findes på følgende internetadresse:

<http://www.samsung.com> Gå til Support, og indtast modelnavnet.

Dette udstyr må anvendes i alle EU-lande og i Storbritannien.



[Korrekt bortskaffelse af batterierne i dette produkt]

(Gælder i lande med systemer til affaldssortering)

Denne mærkning på batteriet, i manualen eller på emballagen betyder, at batterierne i dette produkt ikke må bortskaffes sammen med almindeligt husholdningsaffald efter endt levetid. Er batterierne mærket med de kemiske symboler Hg, Cd eller Pb, betyder det, at deres indhold af kviksølv, cadmium eller bly ligger over de grænseværdier, som er fastsat i EU-direktiv 2006/66.

Hvis batterierne ikke bortskaffes korrekt, kan disse stoffer være skadelige for menneskers helbred eller miljøet.

Hjælp til med at beskytte naturens ressourcer og fremme genbrug ved at holde batterierne adskilt fra andre typer af affald og ved at indlevere dem på en genbrugsplads.



**Korrekt bortskaffelse af dette produkt
(elektrisk & elektronisk udstyr)**

(Gælder i lande med systemer til affaldssortering)

Denne mærkning på produktet, på tilbehør eller i manualen betyder, at produktet og elektronisk tilbehør hertil (f.eks. oplader, headset og USB-kabel) ikke må bortskaffes sammen med almindeligt husholdningsaffald efter endt levetid. For at forebygge skadelige virkninger på menneskers helbred eller miljøet skal disse genstande bortskaffes adskilt fra andre typer af affald og indleveres på en genbrugsplads med henblik på genindvinding.

Forbrugere bedes kontakte forhandleren, hvor de har købt produktet, eller kommunen for nærmere oplysning om, hvor og hvordan de kan indlevere produkt og tilbehør med henblik på miljøvenlig genindvinding.

Virksomheder bedes kontakte leverandøren og følge anvisningerne i købekontrakten. Dette produkt og elektronisk tilbehør hertil må ikke bortskaffes sammen med andet erhvervsaffald.

For informationer om Samsungs miljøforpligtelser og produktspecifikke, regulativforpligtelser såsom REACH, WEEE, batterier skal du besøge:

www.samsung.com/uk/aboutsamsung/sustainability/environment/our-commitment/data/

KOMMISSIONENS FORORDNING (EU) 2019/1782

Krav til miljøvenligt design af eksterne strømforsyninger :









www.samsung.com/global/ecodesign_component

INFORMAȚII DE SIGURANȚĂ

AVERTISMENTE PRIVIND SIGURANȚA

PENTRU A REDUCE RISCUL DE ELECTROCUTARE, NU SCOATEȚI CAPACUL POSTERIOR (SAU DIN SPATE). ÎN INTERIOR NU EXISTĂ PIESE CARE POT FI REPARATE DE UTILIZATOR. PENTRU SERVICE, ADRESAȚI-VĂ PERSONALULUI CALIFICAT.

Consultați tabelul de mai jos pentru o explicație a simbolurilor care pot apărea pe produsul dvs. Samsung.

	ATENȚIE RISC DE ELECTROCUTARE NU DESCHIDEȚI	
	Acest simbol indică faptul că tensiunea din interior este ridicată. Orice fel de contact cu părțile interioare ale acestui produs este periculos.	
	Acest simbol indică faptul că produsul este însoțit de documentație importantă privind utilizarea și întreținerea.	
	Produs clasa II: Acest simbol indică că nu este necesară împământarea. Dacă acest simbol nu este prezent pe un produs cu un cablu de alimentare, produsul TREBUIE să aibă o bună conexiune la împământare (masă).	
	Tensiune c.a.: Acest simbol indică că tensiunea nominală marcată cu simbol este tensiunea c.a.	
	Tensiunea c.c.: Acest simbol indică că tensiunea nominală marcată cu simbol este tensiunea c.c.	
	Atenție! Consultați instrucțiunile de utilizare: Acest simbol instruieste utilizatorul să consulte manualul de utilizare pentru mai multe informații legate de siguranță.	

AVERTISMENT

- Pentru a reduce riscul de incendiu și de electrocutare, feriți aparatul de ploaie și umezeală.

ATENȚIE

- PENTRU A PREVENI ELECTROCUTAREA, POTRIVIȚI LAMELA ȘTECHERULUI ÎN PRIZĂ ȘI INTRODUCEȚI COMPLET.
- Acest aparat trebuie conectat la o priză de curent alternativ cu conectare de protecție prin împământare.
- Pentru a deconecta aparatul de la priză, trebuie să scoateți ștecherul, drept urmare priză va fi imediat funcțională.
- Nu expuneți acest aparat la scurgeri sau stropiri. Nu plasați pe aparat obiecte pline cu lichid, cum ar fi vasele.
- Pentru a opri complet aparatul, trebuie să scoateți cablul de alimentare din priză de perete. Prin urmare, cablul de alimentare trebuie să poată fi accesat cu ușurință în orice moment.

PRECAUȚII

1. Asigurați-vă că sursa de alimentare cu c.a. din locuința dvs. respectă cerințele energetice menționate pe eticheta de identificare situată pe partea inferioară a produsului. Instalați unitatea în poziție orizontală sau pe un suport solid (mobilă), cu suficient spațiu în jur pentru ventilație 7-10 cm. Asigurați-vă că fantele de ventilație nu sunt acoperite. Nu așezați unitatea pe amplificatoare sau pe alte echipamente care se pot încinge. Această unitate este destinată pentru utilizare continuă. Pentru a opri complet unitatea, deconectați cablul de alimentare de la priză. Deconectați unitatea de la priză dacă nu o utilizați mai mult timp.
2. În timpul furtunilor cu descărcări electrice, scoateți ștecherul din priză. Creșterile de tensiune din cauza descărcărilor electrice pot duce la defectarea aparatului.
3. Nu expuneți aparatul la acțiunea directă a razelor soarelui sau a altor surse de căldură. Aparatul se poate supraîncălzi și defecta.
4. Protejați aparatul de umiditate (de ex. vase) și căldură excesivă (de ex. un șemineu) sau de echipamentele care creează câmpuri magnetice sau electronice puternice. Deconectați cablul de alimentare de la sursa de alimentare cu curent alternativ în cazul unei disfuncționalități. Aparatul nu este destinat utilizării industriale. Utilizați produsul doar în scopuri personale. Este posibil să se creeze condens, dacă aparatul sau discul au fost depozitate la temperaturi scăzute. Dacă transportați unitatea pe timpul iernii, așteptați aproximativ 2 ore înainte de utilizare, pentru ca unitatea să ajungă la temperatura camerei.
5. Bateriile utilizate pe acest produs conțin chimicale dăunătoare pentru mediul înconjurător. Nu aruncați bateriile împreună cu celelalte reziduuri menajere. Nu aruncați bateriile în foc. Nu scurtcircuitați, dezamblați sau supraîncălziți bateriile.
ATENȚIE : Există pericolul de explozie dacă bateria este înlocuită incorect. Înlocuiți bateria cu una de același tip sau de un tip echivalent.

CONȚINUT

01	Verificarea componentelor	6
02	Prezentarea generală a produsului	7
	Panoul frontal/superior al sistemului Soundbar	7
	Panoul inferior al sistemului Soundbar	8
03	Folosirea telecomenzii	9
	Introducerea bateriilor înainte de utilizarea telecomenzii (2 baterii AAA)	9
	Cum se utilizează telecomanda	9
	Folosirea butoanelor ascunse (butoane cu mai multe funcții)	14
	Specificațiile de ieșire pentru diferite moduri de efecte de sunet	14
	Reglarea volumului sistemului Soundbar cu o telecomandă TV	15
04	Conectarea sistemului Soundbar	16
	Conectarea la energie electrică	16
	Conectarea kitului wireless spate Samsung și a subwooferului la dispozitivul Soundbar	16
05	Utilizarea unei conexiuni cu fir la televizor	17
	Metoda 1. Conectarea cu HDMI	17
	Metoda 2. Conectarea cu un cablu optic	19
06	Utilizarea unei conexiuni fără fir la televizor	21
	Conectarea prin Bluetooth	21

07	Conectarea la un dispozitiv extern	23
	Conectarea cu un cablu optic	23
08	Conectarea unui dispozitiv de stocare USB	24
09	Conectarea unui dispozitiv extern	26
	Conectarea prin Bluetooth	26
	Utilizarea funcției Tap Sound	31
10	Montarea suportului de perete	32
	Precauții pentru instalare	32
	Componente pentru montarea pe perete	32
11	Instalarea sistemului Soundbar în fața televizorului	34
12	Actualizare software	35
	Resetare	36
13	Depanare	37
14	License	38
15	Notificare de licență open source	39
16	Notă importantă despre service	39
17	Specificații și sugestii	40
	Specificații	40

01 VERIFICAREA COMPONENTELOR



Unitate principală Soundbar



Telecomandă/baterii pentru sistemul Soundbar



Cablu HDMI



Adaptor de c.a./c.c. (Soundbar)



Cablu de alimentare (Soundbar)



Ghid pentru suportul de perete



Șurub suport x2



Șurub (M4 x L10) x2











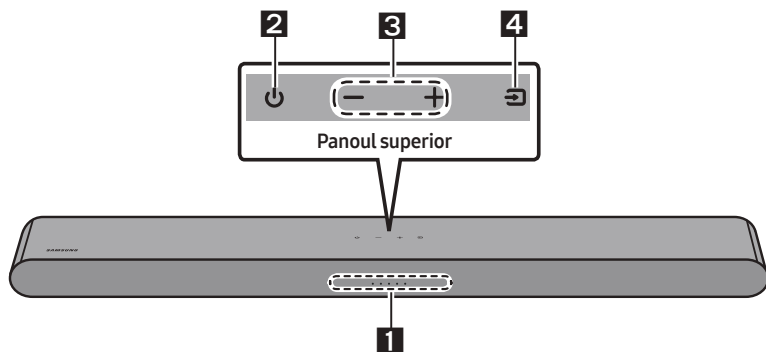

















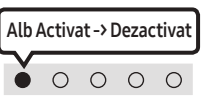

Suport de fixare pe perete x2

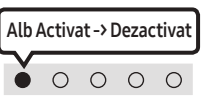
- Pentru informații suplimentare despre alimentarea cu energie electrică și consum, consultați eticheta atașată produsului. (Etichetă: Partea inferioară a unității principale Soundbar)
- Pentru achiziționarea componentelor suplimentare sau a caburilor opționale, contactați Centrul de service Samsung sau Centrul de asistență clienți Samsung.
- Pentru mai multe informații despre montarea pe perete, consultați pagina 32.
- Designul și specificațiile pot fi modificate fără înștiințare prealabilă.
- Aspectul accesoriilor poate diferi ușor de ilustrațiile de mai sus.

02 PREZENTAREA GENERALĂ A PRODUSULUI

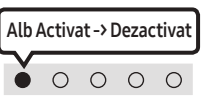
Panoul frontal/superior al sistemului Soundbar



<p>1</p>	<p>Indicator LED</p>	<p>Indicatorul LED clipește, luminează sau își schimbă culoarea în funcție de modul sau starea curentă a sistemului Soundbar. Culoarea indicatorului LED și numărul de lumini indică modul activ, după cum este descris mai jos.</p> <table border="1" data-bbox="266 758 1024 837"> <tr> <td style="text-align: center;">  LED alb </td> <td style="text-align: center;">  LED alb </td> <td style="text-align: center;">  LED multicolor </td> <td style="text-align: center;">  LED alb </td> <td style="text-align: center;">  LED alb </td> </tr> </table> <ul style="list-style-type: none"> LED-ul multicolor devine Alb, Turcoaz, Verde, Roșu, Galben, Portocaliu, Mov și Albastru, în funcție de mod sau de stare. 	 LED alb	 LED alb	 LED multicolor	 LED alb	 LED alb			
 LED alb	 LED alb	 LED multicolor	 LED alb	 LED alb						
<p>2</p>	<p>Alimentare</p>	<p>Pornește și oprește sistemul.</p>								
<p>3</p>	<p>Volum</p>	<p>Reglează volumul.</p>								
<p>4</p>	<p>Sursă</p>	<ul style="list-style-type: none"> Apăsați butonul  (Sursă) pentru a schimba modul. De fiecare dată când schimbați modul, LED-ul se aprinde în alb și apoi se oprește. <table border="1" data-bbox="266 1109 1024 1292"> <tr> <td style="text-align: center;">Indicator LED</td> <td style="text-align: center;">  Alb Activat -> Dezactivat </td> <td style="text-align: center;">  Alb Activat -> Dezactivat </td> <td style="text-align: center;">  Alb Activat -> Dezactivat </td> </tr> <tr> <td style="text-align: center;"></td> <td style="text-align: center;">„Digital Audio In” sau „TV ARC”</td> <td style="text-align: center;">„Bluetooth”</td> <td style="text-align: center;">„USB”</td> </tr> </table>	Indicator LED	 Alb Activat -> Dezactivat	 Alb Activat -> Dezactivat	 Alb Activat -> Dezactivat		„Digital Audio In” sau „TV ARC”	„Bluetooth”	„USB”
Indicator LED	 Alb Activat -> Dezactivat	 Alb Activat -> Dezactivat	 Alb Activat -> Dezactivat							
	„Digital Audio In” sau „TV ARC”	„Bluetooth”	„USB”							

- Atunci când conectați cablul c.a., butonul de alimentare va începe să funcționeze în 4 până la 6 secunde.
- Atunci când porniți această unitate, va exista o întârziere de 4 până la 5 secunde înainte ca aceasta să emită sunete.
- Dacă auziți sunete atât de la TV, cât și de la Soundbar, accesați meniul **Setări** pentru sunetul televizorului și setați boxe televizorului la **Difuzor extern**.

Panoul inferior al sistemului Soundbar

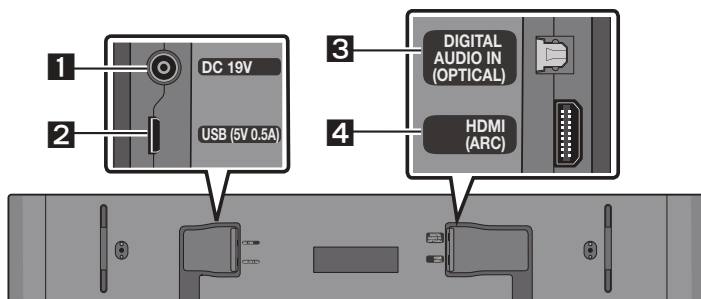

1	DC 19V (Intrare alimentare cu energie) Conectați adaptorul de alimentare c.a./c.c.
2	USB (5V 0.5A) Conectați un dispozitiv cu port USB pentru a reda fișierele audio de pe dispozitivul cu port USB prin sistemul Soundbar.
3	DIGITAL AUDIO IN (OPTICAL) Conectați ieșirea (optică) digitală a unui dispozitiv extern.
4	HDMI (ARC) Conectați la mufa HDMI (ARC) de pe un televizor.

- Atunci când deconectați cablul de alimentare al adaptorului electric c.a./c.c. din priză de perete, trageți de ștecăr. Nu trageți de cablu.
- Nu conectați această unitate sau alte componente la o priză c.a. până la finalizarea conexiunilor dintre componente.

03 FOLOSIREA TELECOMENZII

Introducerea bateriilor înainte de utilizarea telecomenzii (2 baterii AAA)

Glișați capacul posterior în direcția săgeții până când iese complet. Introduceți 2 baterii AAA (1,5V), respectând polaritatea corectă. Glișați capacul posterior înapoi în poziție.

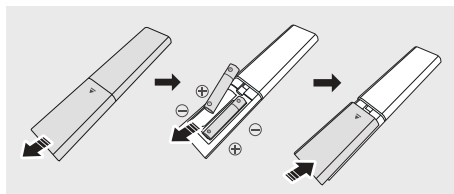

Cum se utilizează telecomanda

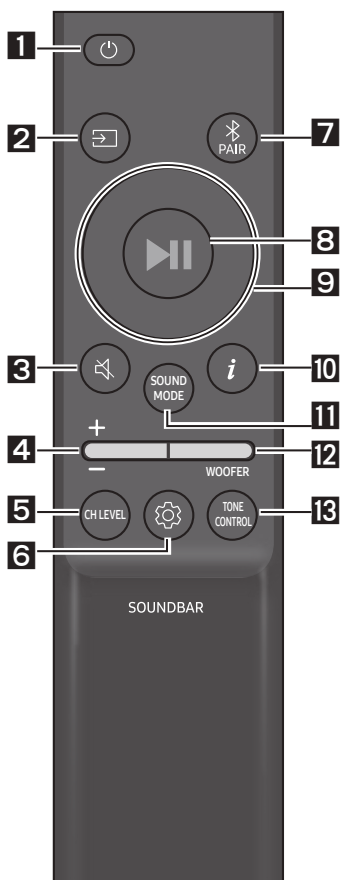

1

Alimentare

Pornește și oprește sistemul Soundbar.

Indicator LED	Culoarea turcoaz luminează intermitent X1	Culoarea roșie luminează intermitent X3
	○ ○ ● ○ ○	○ ○ ● ○ ○
	Activat	Dezactivat

• Funcția Auto Power Down

Unitatea se oprește automat în următoarele situații:

- În modul „Digital Audio In” sau „TV ARC” / „Bluetooth” / „USB” dacă nu există semnal audio timp de 20 minute.

2

☑ (Sursă)

Apăsați pentru a selecta o sursă conectată la Soundbar.

3

🔇 (Anularea sunetului)

Apăsați butonul 🔇 (Anularea sunetului) pentru a dezactiva sunetul. Apăsați-l din nou pentru a-l reactiva.

Indicator LED	Luminează intermitent X
	○ ○ ○ ○ ●

4**Volum**

Apăsați butonul în sus sau în jos pentru a regla volumul.

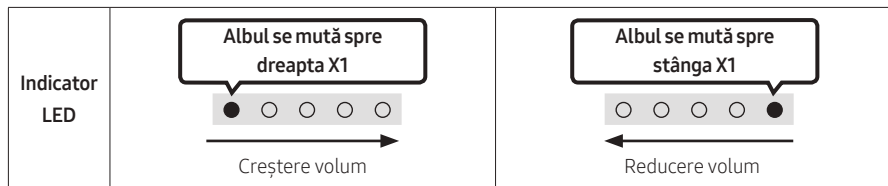
**5****CH LEVEL**

Apăsând butonul, puteți regla volumul fiecărui difuzor.

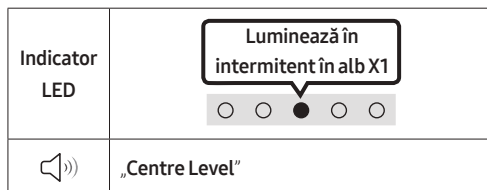

- Dacă difuzoarele spate (comercializate separat) sunt conectate, este acceptată setarea „Rear Level”. Pentru reglarea volumului „Rear Level” între -6 și +6 utilizând butoanele **Sus/Jos**.

6
(Controlul sunetului)

Apăsând butonul, puteți seta funcția audio. Elementul dorit poate fi ajustat folosind butoanele **Sus/Jos**.



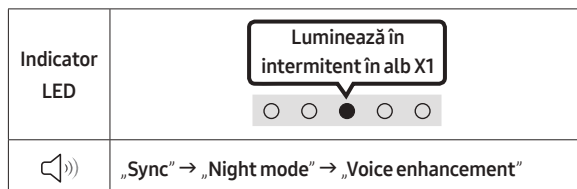

De fiecare dată când se schimbă modul, LED-ul multicolor luminează intermitent în alb.

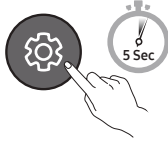

- Dacă semnalul video de pe televizor și semnalul audio de la sistemul Soundbar nu sunt sincronizate, selectați „Sync” în Controlul sunetului, iar apoi setați decalajul audio între 0 și 300 milisecunde cu ajutorul butoanelor **Sus/Jos**. (Opțiunea nu este disponibilă în modul „USB” sau „Bluetooth”).
- Opțiunea „Sync” este disponibilă numai pentru anumite funcții.
- Funcțiile „Night mode” și „Voice enhancement” nu sunt acceptate în modul audio „DTS Virtual:X”.
- „Night mode” este optimizat pentru vizionarea în timpul nopții, având setările reglate pentru a reduce volumul, dar păstrând dialogul clar.
- „Voice enhancement” îmbunătățește audierea dialogurilor în filme și la televizor.

EQ 7 benzi

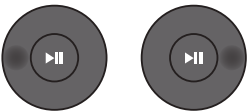
Apăsați și țineți apăsat butonul  (**Controlul sunetului**) timp de aproximativ 5 secunde pentru a regla sunetul pentru fiecare bandă de frecvență. Se pot selecta 150 Hz, 300 Hz, 600 Hz, 1,2 kHz, 2,5 kHz, 5 kHz și 10 kHz prin folosirea butoanelor **Stânga/Dreapta** și fiecare se poate regla la o setare cuprinsă între -6 și +6 folosind butoanele **Sus/Jos**. (Asigurați-vă că ați setat în modul „Standard”).

EQ 7 benzi	
 <p>Apăsați și țineți apăsat butonul  (Controlul sunetului) timp de 5 secunde.</p>	 <p>Utilizați butoanele Stânga/Dreapta; fiecare poate fi ajustat pentru setări între -6 to +6.</p>
 „150Hz”	 „150Hz” → „300Hz” → „600Hz” → „1.2kHz” → „2.5kHz” → „5kHz” → „10kHz”

7

Bluetooth PAIR

Comutați sistemul Soundbar la modul de asociere Bluetooth.

Când apăsați butonul, afișajul LED se modifică după cum este indicat mai jos.

- Până când se finalizează asocierea, LED-ul multicolor se schimbă în **Roșu** → **Verde** → **Albastru**, pe rând.

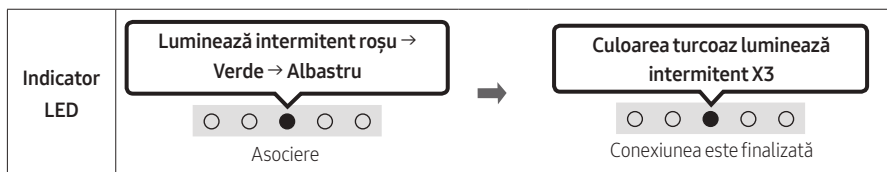

8

(Redare/Pauză)

Puteți să redați sau să întrerupeți muzica apăsând butonul în modul „USB”.

9

Sus/Jos/Stânga/Dreapta

Apăsați **Sus/Jos/Stânga/Dreapta** pe buton pentru a selecta sau a seta funcții.

- **Repetă**
Pentru a folosi funcția Repetă în modul „USB”, apăsați butonul **Sus**.
- **Omitere melodie**
Apăsați butonul **Dreapta** pentru a selecta următoarea melodie. Apăsați butonul **Stânga** pentru a selecta melodia anterioară.
- **ID SET**
Apăsați și mențineți apăsat butonul **Sus** timp de 5 secunde pentru a finaliza **ID SET** (atunci când conectați dispozitivul la un subwoofer wireless sau la un difuzor spate wireless).



10

(Informații)



Atunci când este apăsat, sunt afișate informațiile pentru fiecare mod. (Consultați pagina 7.)

SOUND MODE

Apăsând butonul, puteți selecta modul audio dorit. De fiecare dată când se schimbă modul, LED-ul multicolor luminează intermitent în alb. (Modul audio poate fi diferit, în funcție de modelul televizorului.)

Indicator LED	
	„DTS Virtual:X” → „Standard” → „Music” → „Game” → „Adaptive Sound”

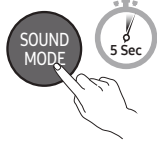
- **DTS Virtual:X**
Sunet 3D captivant pentru orice conținut.
- **Standard**
Redă sunetul original.
- **Music**
Oferă un sunet mai amplu și mai natural al conținutului muzical.
- **Game**
Oferă sunete stereoscopice care vă vor integra în mijlocul acțiunii în timpul jocurilor.
- **Adaptive Sound**
Analizează conținutul în timp real și furnizează în mod automat un câmp acustic optim pe baza caracteristicilor conținutului.
- **Bluetooth Power Activat/Dezactivat**
Această caracteristică pornește automat Soundbarul când primește o cerere de conectare de la televizor sau de la un dispozitiv Bluetooth conectat anterior. Setarea este activată în mod implicit.
 - Țineți apăsat butonul **SOUND MODE** timp de cel puțin 5 secunde pentru a dezactiva funcția de Bluetooth Power.
- **DRC (Dynamic Range Control) Activat/Dezactivat**
Vă permite să aplicați controlul intervalului dinamic pieselor Dolby Digital. Având dispozitivul Soundbar închis, mențineți apăsat butonul **SOUND MODE** timp de peste 5 secunde pentru a activa sau dezactiva funcția DRC (Dynamic Range Control (Controlul intervalului dinamic)). Când funcția DRC este pornită, sunetul puternic este redus. (Sunetul poate fi distorsionat.)

Butonul SOUND MODE	Indicator LED	
	<div style="border: 1px solid black; padding: 5px; width: fit-content; margin: 0 auto;">Culoarea turcoaz luminează intermitent X1</div>  <p style="text-align: center;">Activat (implicit)</p>	<div style="border: 1px solid black; padding: 5px; width: fit-content; margin: 0 auto;">Culoarea roșie luminează intermitent X1</div>  <p style="text-align: center;">Dezactivat</p>
DRC Activat/ Dezactivat	Comutare Activat → Dezactivat	

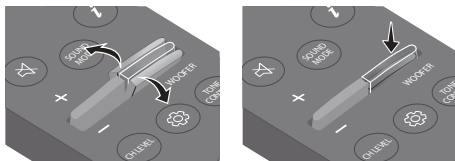
12**NIVEL WOOFER (BAS)**



Atunci când este conectat subwooferul, apăsați butonul în sus sau în jos pentru a regla nivelul wooferului la -12 sau de la -6 la +6. Atunci când este deconectat subwooferul, apăsați butonul în sus sau în jos pentru a regla nivelul basului de la -6 la +6. Pentru a seta nivelul volumului wooferului (basului) la 0 (Implicit), apăsați butonul (dacă dispozitivul Soundbar este conectat la subwoofer wireless (vândut separat)).

13**TONE CONTROL**

Apăsând butonul, puteți regla volumul sunetelor înalte sau joase. Elementul dorit poate fi ajustat folosind butoanele **Sus/Jos**. (Această caracteristică este disponibilă pentru toate modurile de sunet, cu excepția modului „Standard“.)

<p>Indicator LED</p>	<div data-bbox="292 560 482 667" style="border: 1px solid black; padding: 5px; text-align: center;"> <p>Luminează în intermitent în alb X1</p> </div> <div data-bbox="292 639 482 667" style="text-align: center;"> <p>○ ○ ● ○ ○</p> </div>
<p>🔊</p>	<p>„Treble” → „Bass”</p>

Folosirea butoanelor ascunse (butoane cu mai multe funcții)

Buton ascuns		Pagină de referință
Buton telecomandă	Funcție	
WOOFER (Sus)	Telecomandă TV Activată/Dezactivată	Pagina 15
Stânga	Conectarea automată a televizorului Activată/Dezactivată	Pagina 22
Sus	ID SET	Pagina 11
 (Controlul sunetului)	EQ 7 benzi	Pagina 11
SOUND MODE	DRC Activat/Dezactivat	Pagina 12
	Bluetooth Power Activat/Dezactivat	Pagina 12
 PAIR	Conexiune multiplă Bluetooth Activat/Dezactivat	Pagina 29

Specificațiile de ieșire pentru diferite moduri de efecte de sunet

Efect	Intrare	Ieșire		
		Doar cu Soundbar	Doar cu subwoofer	Cu subwoofer și kitul wireless de boxe spate
DTS Virtual:X	2.0 canale	3.0 canale	3.1 canale	5.1 canale
	5.1 canale	3.0 canale	3.1 canale	5.1 canale
Standard	2.0 canale	2.0 canale	2.1 canale	2.1 canale
	5.1 canale	3.0 canale	3.1 canale	5.1 canale
Music	2.0 canale	3.0 canale	3.1 canale	5.1 canale
	5.1 canale	3.0 canale	3.1 canale	5.1 canale
Game	2.0 canale	3.0 canale	3.1 canale	5.1 canale
	5.1 canale	3.0 canale	3.1 canale	5.1 canale
Adaptive Sound	2.0 canale	3.0 canale	3.1 canale	5.1 canale
	5.1 canale	3.0 canale	3.1 canale	5.1 canale

- Kitul wireless de difuzoare spate Samsung și subwooferul pot fi achiziționate separat. Pentru achiziționarea unui kit sau a unui subwoofer, contactați vânzătorul de la care ați achiziționat sistemul Soundbar.

Reglarea volumului sistemului Soundbar cu o telecomandă TV







Reglarea volumului sistemului Soundbar cu ajutorul telecomenzii televizorului.

- Această funcție poate fi utilizată doar cu telecomenzi IR. Telecomenzile cu Bluetooth (telecomenzi care necesită asociere) nu sunt acceptate.
- Setați boxele televizorului la **Difuzor extern** pentru utilizarea acestei funcții.
- Producători care acceptă această funcție:
Samsung, VIZIO, LG, Sony, Sharp, PHILIPS, PANASONIC, TOSHIBA, Hisense, RCA

Telecomandă TV activată/dezactivată

1. Opriți sistemul Soundbar.
2. Apăsați și țineți apăsat pe butonul **WOOFER** timp de 5 secunde.

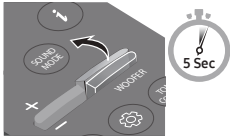
De fiecare dată când apăsați butonul **WOOFER** în sus și îl țineți apăsat timp de 5 secunde, modul va comuta în secvența: „Off-TV Remote” (Modul implicit), „Samsung-TV Remote”, „All-TV Remote”.
Statusul indicatorului LED se modifică la fiecare schimbare a modului, după cum se arată mai jos.

Buton telecomandă	Indicator LED	Stare
	<p>Culoarea roșie luminează intermitent X1</p>  <p>„Off-TV Remote” (Mod implicit)</p>	Dezactivați telecomanda televizorului.
	<p>Culoarea turcoaz luminează intermitent X1</p>  <p>„Samsung-TV Remote”</p>	Activați telecomanda IR a unui televizor Samsung.
	<p>Culoarea albastră luminează intermitent X1</p>  <p>„All-TV Remote”</p>	Activați telecomanda IR a unui televizor terț.

04 CONECTAREA SISTEMULUI SOUNDBAR

Conectarea la energie electrică

Utilizați componentele de alimentare pentru conectarea unității Soundbar la o sursă de alimentare, în ordinea următoare:

- Pentru informații suplimentare despre puterea necesară și consum, consultați eticheta atașată produsului. (Etichetă: Partea inferioară a unității principale Soundbar)
1. Mai întâi conectați cablul de alimentare la adaptorul de c.a./c.c.
Conectați adaptorul de c.a./c.c. (cu cablul de alimentare) la sistemul Soundbar.
 2. Conectați cablul de alimentare la o priză de perete.

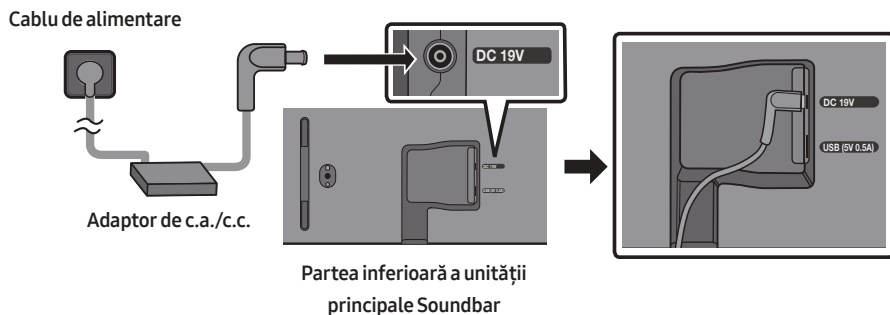

NOTE

- Dacă deconectați și reconectați cablul de alimentare când produsul este pornit, sistemul Soundbar se activează automat.
- Asigurați-vă că așezați adaptorul de c.a./c.c. pe o suprafață plată, pe masă sau pe podea. Dacă plasați adaptorul de c.a./c.c. astfel încât să atârne cu fața intrării de c.a. a cablului în sus, există riscul ca în adaptor să pătrundă apă sau alte substanțe străine care pot deteriora adaptorul.

Conectarea kitului wireless spate Samsung și a subwooferului la dispozitivul Soundbar

Experimentați un sunet surround wireless de calitate conectând kitul de difuzoare wireless spate Samsung (SWA-9100S sau SWA-9200S, vândut separat) și subwooferul wireless Samsung (SWA-W510, vândut separat) la dispozitivul Soundbar.

Pentru informații detaliate despre conexiuni, consultați manualul Kitul de difuzoare wireless spate și subwoofer wireless Samsung.

05 UTILIZAREA UNEI CONEXIUNI CU FIR LA TELEVIZOR

Metoda 1. Conectarea cu HDMI

⚠ ATENȚIE

- Când sunt conectate atât cablul HDMI, cât și cablul optic, semnalul HDMI este primit primul.
- Pentru a conecta cablul HDMI între televizor și Soundbar, asigurați-vă că ați conectat terminalele marcate ARC. În caz contrar, este posibil ca sunetul televizorului să nu fie redat.
- Cablul recomandat este **High Speed HDMI Cable with Ethernet**.

Conectarea televizorului care acceptă HDMI ARC (Audio Return Channel)

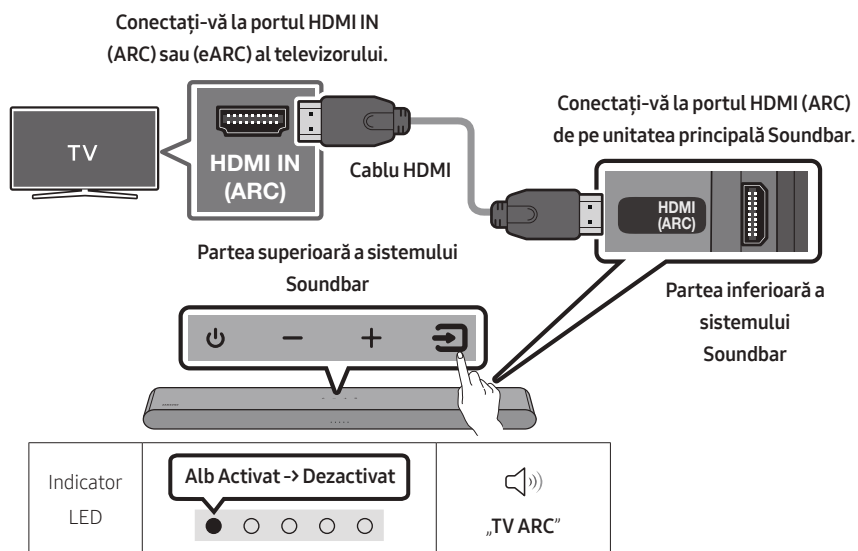

1. Cu sistemul Soundbar și televizorul oprite, conectați cablul HDMI, după cum este indicat în figură.
2. Porniți sistemul Soundbar și televizorul.
3. Sunetul televizorului este redat prin Soundbar.

- Când sunetul televizorului nu este redat, apăsați panoul din partea de sus a dispozitivului Soundbar sau pe  (**Sursă**) de pe telecomandă pentru a selecta modul „**Digital Audio In**”.
- Dacă sunetul nu este redat, verificați din nou conexiunea cablului HDMI.
- Utilizați butoanele de volum de pe telecomanda televizorului pentru a controla volumul sistemului Soundbar.

NOTE

- Când conectați un televizor care acceptă HDMI ARC (Audio Return Channel) la Soundbar cu un cablu HDMI, puteți transmite datele digitale video și audio fără a conecta un cablu optic separat.
- Vă recomandăm să folosiți un cablu HDMI fără ferită (coreless), dacă se poate. Dacă folosiți un cablu HDMI cu ferită (cored), folosiți unul al cărui diametru este mai mic de 14 mm.
- Această funcție nu este disponibilă în cazul în care cablul HDMI nu suportă ARC.
- Când semnalul audio dintr-o difuzare este codat cu Dolby Digital și „Format ieșire audio digitală” de pe televizorul dvs. este setat la PCM, vă recomandăm să schimbați setarea la Dolby Digital. După ce modificați setarea televizorului dvs., veți avea o calitate mai bună a sunetului. (Meniul televizorului poate folosi cuvinte diferite pentru Dolby Digital și PCM în funcție de producător.)

Metoda 2. Conectarea cu un cablu optic

Lista de verificare înainte de conectare

- Când sunt conectate atât cablul HDMI, cât și cablul optic, semnalul HDMI este primit primul.
- Când utilizați un cablu optic și terminalele au capacele puse, asigurați-vă că ați scos capacele.

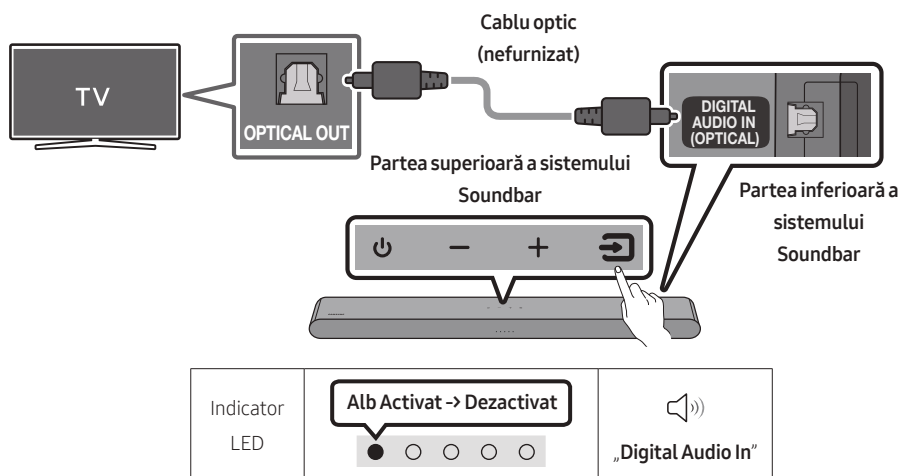

1. Cu televizorul și sistemul Soundbar oprite, conectați portul **DIGITAL AUDIO IN (OPTICAL)** de pe Soundbar și portul de ieșire **OPTICAL** de pe televizor cu cablul optic (nefurnizat), după cum este indicat în figură.
2. Porniți sistemul Soundbar și televizorul.
3. Apăsați butonul  (**Sursă**) de pe panoul superior sau de pe telecomandă, iar apoi selectați modul „Digital Audio In”.
4. Sunetul televizorului este redat prin Soundbar.

Utilizarea funcției Q-Symphony

Pentru Q-Symphony, sistemul Soundbar se sincronizează cu un televizor Samsung pentru a reda sunet prin cele două dispozitive pentru un efect surround optim. Când este conectat dispozitivul Soundbar, apare meniul „TV+Soundbar” sub meniul **leșire sunet** al televizorului. Selectați meniul corespunzător.

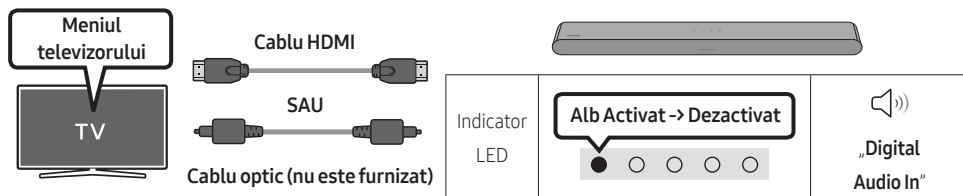

- Exemplu de meniu al televizorului: **TV + [AV] Soundbar Numele de serie (HDMI)**

OBSERVAȚII

- Poate funcționa conform codecului acceptat de televizor.
- Această funcție este acceptată doar când este conectat cablul HDMI sau cablul optic (nu este furnizat).
- Mesajul afișat poate fi diferit în funcție de modelul televizorului.
- Această funcție este disponibilă pentru unele modele de televizoare Samsung și dispozitive Soundbar.

06 UTILIZAREA UNEI CONEXIUNI FĂRĂ FIR LA TELEVIZOR

Conectarea prin Bluetooth



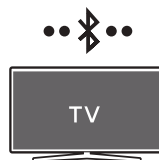

Când un televizor Samsung este conectat prin Bluetooth, puteți auzi sunetul stereo fără să vă faceți probleme de cabluri.

- Poate fi conectat un singur televizor Samsung.
- Poate fi conectat un televizor Samsung care acceptă Bluetooth.
Verificați specificațiile televizorului dvs.



Prima conectare

1. Apăsați butonul **PAIR** de pe telecomanda dispozitivului Soundbar sau apăsați butonul **(Sursă)** de pe panoul superior al dispozitivului Soundbar pentru a intra în modul „Bluetooth”.

Asociere prin Bluetooth	Indicator LED	
 <p>SAU</p> <p>Modul „Bluetooth”</p> 	<p>Luminează intermitent roșu → Verde → Albastru</p>  <p>Asociere</p> <p>• Până când se finalizează asocierea, LED-ul multicolor se schimbă în Roșu → Verde → Albastru, pe rând.</p>	<p>Culoarea turcoaz luminează intermitent X3</p>  <p>Conexiunea este finalizată</p>
		<p>„Ready to connect via Bluetooth.”</p>

2. Selectați modul Bluetooth de pe televizorul Samsung.
(De exemplu, Start (🏠) → Meniu → Setări (⚙️) → Toate setările (⚙️) → Sunet → Ieșire sunet → Listă de difuzoare Bluetooth → [AV] Soundbar S5B-Series (Bluetooth))
3. Selectați „[AV] Soundbar S5B-Series” din lista care apare pe ecranul televizorului.
Un sistem Soundbar disponibil este indicat cu „Necesită asociere” sau „Asociat” în lista de dispozitive Bluetooth a televizorului. Pentru a conecta televizorul Samsung la sistemul Soundbar, selectați mesajul și apoi stabiliți o conexiune.
4. Acum puteți auzi sunetul televizorului Samsung prin Soundbar.
 - Dacă există un jurnal de conectare între sistemul Soundbar și televizorul Samsung, sistemul Soundbar este conectat automat prin schimbarea modului la „Bluetooth”.

În cazul în care dispozitivul nu se conectează

- Dacă aveți deja un sistem Soundbar (de exemplu, [AV] Soundbar S5B-Series) în lista de difuzoare a televizorului Samsung, ștergeți-l.
- Apoi repetați pașii de la 1 la 3.

Deconectarea sistemului Soundbar de la televizorul Samsung

Apăsați butonul  (Sursă) de pe panoul superior sau de pe telecomandă pentru a selecta un alt mod, în afară de „Bluetooth”.



- Deconectarea durează câteva momente, deoarece televizorul Samsung trebuie să primească un răspuns de la Soundbar.

(Timpul necesar poate fi diferit, în funcție de modelul televizorului Samsung.)

Conectarea automată a televizorului activată/dezactivată

Pentru anularea conexiunii Bluetooth dintre unitatea Soundbar și TV, apăsați butonul **Stânga** de pe telecomandă timp de 5 secunde, unitatea Soundbar fiind setată pe „**Bluetooth Ready**”.

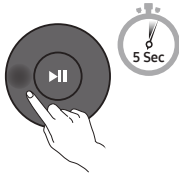
(Glisați Activat → Dezactivat)

Butonul Stânga	Indicator LED	
	<div style="border: 1px solid black; padding: 5px; text-align: center;">Culoarea turcoaz luminează intermitent X1</div>  <p>Activat (implicit)</p>	<div style="border: 1px solid black; padding: 5px; text-align: center;">Culoarea roșie luminează intermitent X1</div>  <p>Dezactivat</p>
Bluetooth Ready	Comutare Activat → Dezactivat	

Note despre conexiunea Bluetooth

- Localizați un dispozitiv nou pe o rază de 1 metru pentru a-l conecta prin comunicare Bluetooth.
- Dacă vi se solicită codul PIN când conectați un dispozitiv Bluetooth, introduceți <0000>.
- Sistemul Soundbar se oprește automat după 20 minute în starea Pregătit.
- Este posibil ca sistemul Soundbar să nu efectueze căutarea Bluetooth sau să nu se conecteze corect în următoarele situații:
 - Dacă există un câmp electric puternic în jurul sistemului Soundbar.
 - Dacă mai multe dispozitive Bluetooth sunt asociate simultan cu sistemul Soundbar.
 - Dacă un dispozitiv Bluetooth este dezactivat, nu este la locul său sau nu funcționează corespunzător.
- Dispozitivele electronice pot provoca interferențe radio. Dispozitivele care generează unde electromagnetice trebuie ținute la distanță de unitatea principală Soundbar - de exemplu, cuptoarele cu microunde, dispozitivele LAN wireless etc.

07 CONECTAREA LA UN DISPOZITIV EXTERN

Conectarea cu un cablu optic

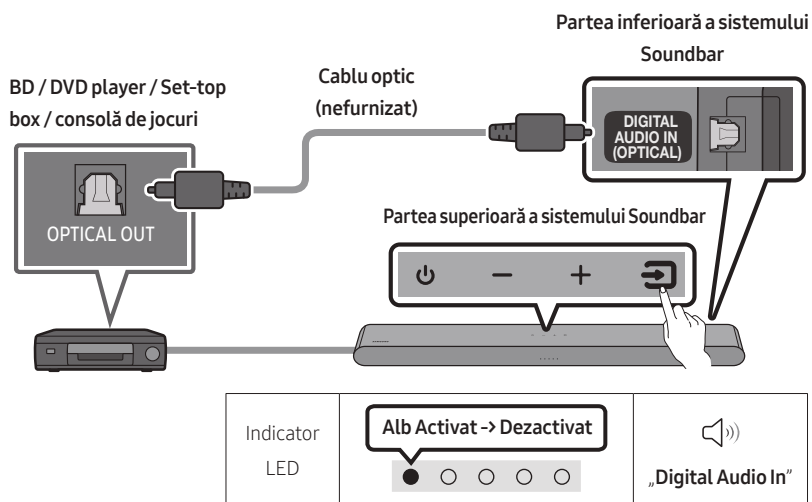

1. Cu dispozitivul extern și sistemul Soundbar oprite, conectați portul **DIGITAL AUDIO IN (OPTICAL)** de pe Soundbar și portul de ieșire **OPTICAL** de pe dispozitivul extern cu ajutorul cablului optic (nefurnizat), după cum este indicat în figură.
2. Porniți sistemul Soundbar și dispozitivul extern.
3. Selectați modul **„Digital Audio In”** apăsând butonul **Sursă** de pe panoul superior sau de pe telecomandă.
4. Sunetul dispozitivului extern este redat prin Soundbar.

08 CONECTAREA UNUI DISPOZITIV DE STOCARE USB

Puteți asculta fișierele audio de pe dispozitivele de stocare conectate la sistemul Soundbar.

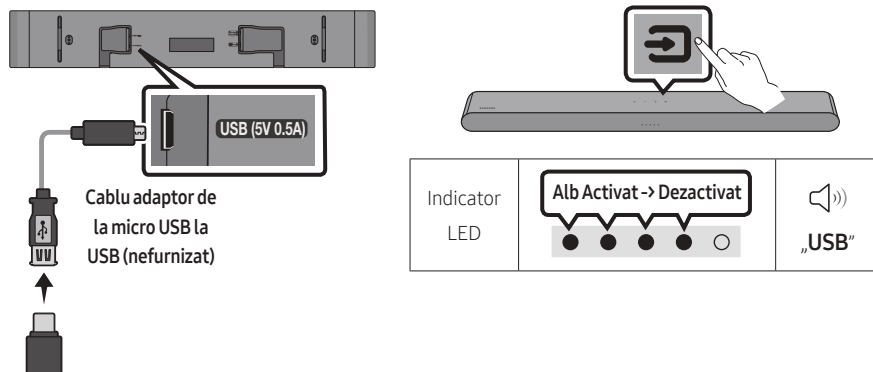

1. Conectați dispozitivul Soundbar la unitatea USB prin intermediul cablului adaptor USB de mai sus.
 - Cablul adaptor micro USB la USB se vinde separat. Pentru achiziționare, contactați Centrul de service Samsung sau Centrul Samsung pentru asistență clienți.
2. Apăsăți butonul  (**Sursă**) de pe panoul superior sau de pe telecomandă, iar apoi selectați modul „USB”.
3. Ascultați fișierele audio de pe dispozitivele de stocare conectate la sistemul Soundbar.
 - Sistemul Soundbar se închide automat (Auto Power Down) dacă niciun dispozitiv cu port USB nu a fost conectat de mai bine de 20 minute.

Listă de compatibilitate

Extensie	Codec	Rată de eșantionare	Rată de biți
*.mp3	MPEG1 Layer2	32 kHz ~ 48 kHz	intre 32 și 320 kbps
	MPEG1 Layer3	32 kHz ~ 48 kHz	intre 32 și 320 kbps
	MPEG2 Layer3	16 kHz ~ 24 kHz	intre 8 și 160 kbps
	MPEG2.5 Layer3	8 kHz ~ 12 kHz	intre 8 și 160 kbps
*.wma	WMA7/8/9	32 kHz ~ 48 kHz	intre 32 și 320 kbps
*.ogg	Vorbis	32 kHz ~ 48 kHz	intre 45 și 500 kbps
*.aac *.m4a	AAC-LC (MPEG2/MPEG4 doar audio)	32 kHz ~ 48 kHz	intre 32 și 320 kbps
*.wav	LPCM	32 kHz ~ 192 kHz	intre 1024 și 9216 kbps
*.flac	FLAC	32 kHz ~ 192 kHz	intre 162 și 8100 kbps
*.aiff	AIFF	32 kHz ~ 192 kHz	intre 1024 și 9216 kbps

- Dacă există prea multe foldere (aproximativ 200) și fișiere (aproximativ 2.000) stocate pe dispozitivul USB, accesarea și redarea fișierelor prin dispozitivul Soundbar poate dura mai mult.
- Sistemul Soundbar acceptă doar dispozitive USB cu sisteme de fișiere FAT16 (~2GB), FAT32 (~2TB) sau NTFS (~2TB).

09 CONECTAREA UNUI DISPOZITIV EXTERN

Conectarea prin Bluetooth

Când un dispozitiv mobil este conectat prin Bluetooth, puteți auzi sunetul stereo fără să vă faceți probleme de cabluri.





- Când conectați un dispozitiv Bluetooth asociat cu sistemul Soundbar oprit, acesta pornește automat.

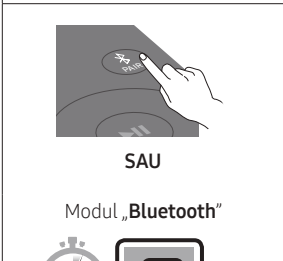

Dispozitiv mobil

Prima conectare

- Când vă conectați la un dispozitiv Bluetooth nou, asigurați-vă că dispozitivul se află într-o rază de 1 metru.
1. Apăsați butonul **PAIR** de pe telecomanda dispozitivului Soundbar sau apăsați butonul **↔ (Sursă)** de pe panoul superior al dispozitivului Soundbar pentru a intra în modul „Bluetooth”.

Asociere prin Bluetooth	Indicator LED	
 <p>SAU</p> <p>Modul „Bluetooth”</p> <p>5 Sec</p>	<p>Luminează intermitent roșu → Verde → Albastru</p>  <p>Asociere</p> <ul style="list-style-type: none">• Până când se finalizează asocierea, LED-ul multicolor se schimbă în Roșu → Verde → Albastru, pe rând.	<p>Culoarea turcoaz luminează intermitent X3</p>  <p>Conexiunea este finalizată</p>
	„Ready to connect via Bluetooth.”	

2. Pe dispozitivul dvs., selectați „[AV] Samsung Soundbar S5B-Series” din lista care apare.
3. Redați fișierele muzicale de pe dispozitivul conectat prin Bluetooth prin intermediul sistemului Soundbar.

În cazul în care dispozitivul nu se conectează

- Dacă aveți deja un sistem Soundbar (de exemplu, „[AV] Samsung Soundbar S5B-Series”) în lista de difuzoare a dispozitivului Mobil, ștergeți-l.
- Repetați pașii 1 și 2.



Note despre conexiunea Bluetooth

- Localizați un dispozitiv nou pe o rază de 1 metru pentru a-l conecta prin comunicare Bluetooth.
- Dacă vi se solicită codul PIN când conectați un dispozitiv Bluetooth, introduceți <0000>.
- Sistemul Soundbar se oprește automat după 20 minute în starea Pregătit.
- Este posibil ca sistemul Soundbar să nu efectueze căutarea Bluetooth sau să nu se conecteze corect în următoarele situații:
 - Dacă există un câmp electric puternic în jurul sistemului Soundbar.
 - Dacă mai multe dispozitive Bluetooth sunt asociate simultan cu sistemul Soundbar.
 - Dacă un dispozitiv Bluetooth este dezactivat, nu este la locul său sau nu funcționează corespunzător.
- Dispozitivele electronice pot provoca interferențe radio. Dispozitivele care generează unde electromagnetice trebuie ținute la distanță de unitatea principală Soundbar - de exemplu, cuptoarele cu microunde, dispozitivele LAN wireless etc.
- Sistemul Soundbar acceptă datele SBC (44,1 kHz, 48 kHz).
- Conectați numai la un dispozitiv Bluetooth care acceptă funcția A2DP (AV).
- Nu puteți conecta sistemul Soundbar la un dispozitiv Bluetooth care acceptă numai funcția HF (Mâini libere).
- La conectarea sistemului Soundbar la un dispozitiv Bluetooth, plasați-le cât mai aproape unul de celălalt.
- Cu cât sistemul Soundbar și dispozitivul Bluetooth sunt mai departe unul de altul, cu atât mai slabă va deveni calitatea sunetului. Conexiunea Bluetooth se poate întrerupe atunci când dispozitivele nu se află în aria de acoperire.
- Este posibil să observați o funcționare defectuoasă a conexiunii Bluetooth în zonele cu recepție slabă.
- Este posibil ca un dispozitiv Bluetooth să funcționeze distorsionat sau incorect în următoarele condiții:
 - Atunci când corpul se află în contact cu un emițător-receptor de semnal de pe dispozitivul Bluetooth sau de pe sistemul Soundbar.
 - În colțuri sau atunci când există un obstacol în apropiere, cum ar fi un perete sau un perete despărțitor, unde se pot produce fluctuații de alimentare.
 - Atunci când este expus la interferențe radio de alte produse care funcționează pe aceeași gamă de frecvențe, cum ar fi echipamentele medicale, cuptoarele cu microunde și dispozitivele LAN wireless.
 - Obstacolele precum ușile și pereții pot avea impact asupra calității sunetelor chiar și atunci când dispozitivele se află în raza de acoperire.
- Rețineți că sistemul dvs. Soundbar nu poate fi asociat cu alte dispozitive Bluetooth atunci când folosește opțiunea Bluetooth.
- Acest dispozitiv wireless poate cauza o interferență electrică în timpul funcționării.

Bluetooth Power Activat/Dezactivat

Dacă un dispozitiv Bluetooth asociat anterior încearcă să se asocieze cu sistemul Soundbar când funcția Bluetooth Power pornită este activată și sistemul Soundbar este pornit, sistemul Soundbar pornește automat.

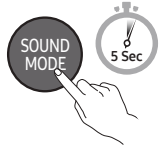
1. Țineți apăsat butonul **SOUND MODE** mai mult de 5 secunde pe telecomandă când sistemul Soundbar este pornit.
2. Indicatorul LED multicolor de pe Soundbar luminează intermitent în culoarea „Cyan”.

Butonul SOUND MODE	Indicator LED	
	<div data-bbox="400 419 589 523">Culoarea turcoaz luminează intermitent X1</div>  Activat (implicit)	<div data-bbox="725 419 913 523">Culoarea roșie luminează intermitent X1</div>  Dezactivat
Bluetooth Power Activat/Dezactivat	Comutare Activat → Dezactivat	

Deconectarea dispozitivului Bluetooth de la un sistem Soundbar

Puteți deconecta dispozitivul Bluetooth de la sistemul Soundbar. Pentru instrucțiuni, consultați manualul de utilizare al dispozitivului Bluetooth.

- Sistemul Soundbar va fi deconectat.
- Dacă Soundbar-ul este deconectat de la dispozitivul Bluetooth, indicatorul LED multicolor de pe Soundbar se aprinde intermitent „Roșu” de trei ori.

Deconectarea unității Soundbar de la dispozitivul Bluetooth

Apăsați butonul  (**Sursă**) de pe panoul superior sau de pe telecomandă pentru a selecta un alt mod, în afară de „Bluetooth”.

- Dispozitivul Bluetooth conectat va aștepta o anumită perioadă de timp pentru un răspuns de la sistemul Soundbar înainte de a întrerupe conexiunea. (Durata de deconectare poate varia, în funcție de dispozitivul Bluetooth)

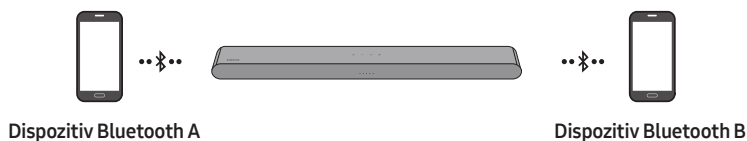

Conexiunea Bluetooth multiplă

Sistemul Soundbar poate fi conectat la 2 dispozitive Bluetooth în același timp.

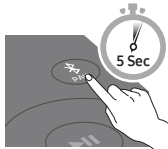

Conectarea automată a televizorului activată/dezactivată

1. Țineți apăsat butonul **PAIR** de pe telecomandă timp de peste 5 secunde în timp ce dispozitivul Soundbar este oprit.
2. Indicatorul LED multicolor de pe Soundbar luminează intermitent în culoarea „Cyan”.

Butonul Asociere Bluetooth	Indicator LED	
Când sunteți în modul Stare de veghe 	Culoarea turcoaz luminează intermitent X1  Conexiune multiplă pornită (implicit)	Culoarea roșie luminează intermitent X1  Conexiune multiplă oprită

3. Conectați sistemul Soundbar la maxim două dispozitive Bluetooth. (Consultați pagina 26)
4. Redați muzică de pe unul dintre dispozitivele Bluetooth conectate în timp ce sunt conectate ambele dispozitive.
5. Dacă se redă muzică de pe dispozitivul Bluetooth „B” în timp ce se redă de pe dispozitivul „A”, muzica începe să fie redată pe dispozitivul „B”, iar redarea de pe dispozitivul „A” este oprită/întreruptă automat.
6. În versiunile anterioare AVRCP V1.4, timpul de comutare a dispozitivului care redă muzică poate fi decalat.

Asociere multiplă prin Bluetooth

Asocierea mai multor dispozitive la sistemul Soundbar

1. Porniți sistemul Soundbar.
2. Doar când sunteți în modul „Bluetooth”, mențineți apăsat butonul **Sursă** din partea de sus a dispozitivului Soundbar timp de peste 5 secunde pentru ca dispozitivul Soundbar să treacă în modul „Bluetooth Pairing”, apoi, din partea laterală a dispozitivului Bluetooth, activați funcția Bluetooth și selectați Soundbar din lista de dispozitive disponibile, iar dispozitivul Soundbar va fi conectat automat la dispozitivul Bluetooth.
3. Un al doilea dispozitiv Bluetooth poate fi asociat și conectat la sistemul Soundbar utilizând aceeași metodă. Dacă încercați să conectați un al 3-lea dispozitiv, un dispozitiv conectat care nu redă audio va pierde conexiunea Bluetooth, dar tot va fi asociat cu sistemul Soundbar.
4. Utilizând aceeași metodă, puteți asocia până la 8 dispozitive Bluetooth, însă doar ultimele 2 vor rămâne conectate la sistemul Soundbar în același timp.

OBSERVAȚII

- Conectați dispozitivul Soundbar la maxim două dispozitive Bluetooth.
- Redați muzică de pe unul dintre dispozitivele Bluetooth conectate în timp ce sunt conectate ambele dispozitive.
- Dacă se redă muzică de pe dispozitivul Bluetooth „B” în timp ce se redă de pe dispozitivul „A”, muzica începe să fie redată pe dispozitivul „B”, iar redarea de pe dispozitivul „A” este oprită/întreruptă automat.
- În versiunile anterioare AVRCP V1.4, timpul de comutare a dispozitivului care redă muzică poate fi decalat.
- Dispozitivul poate fi comutat printr-o notificare sau o alarmă pe unele dispozitive.
- Unele dispozitive nu acceptă conexiunea multiplă Bluetooth.
- Modul „**Bluetooth Pairing**” se oprește când nu este asociat niciun dispozitiv în decurs de 3 minute.
- În anumite aplicații, comutarea dispozitivelor poate dura aproximativ 7 secunde.
- Dacă încercați să conectați un al 3-lea dispozitiv Bluetooth, va fi deconectat dispozitivul A sau B. (Un dispozitiv care nu redă muzică în momentul respectiv va fi deconectat.)
- Doar 1 televizor Samsung sau 2 dispozitive Bluetooth pot fi conectate la dispozitivul Soundbar în același timp.
- Dispozitivul Soundbar va fi deconectat de la dispozitivele Bluetooth atunci când primește o solicitare de conectare de la un televizor Samsung

Utilizarea funcției Tap Sound

Atingeți sistemul Soundbar de dispozitivul mobil pentru a reda conținut audio de pe dispozitivul mobil prin Soundbar.

- Este posibil ca această funcție să nu fie acceptată, în funcție de dispozitivul mobil.
- Această funcție este compatibilă cu dispozitive mobile Samsung cu Android 8.1 sau o versiune ulterioară.

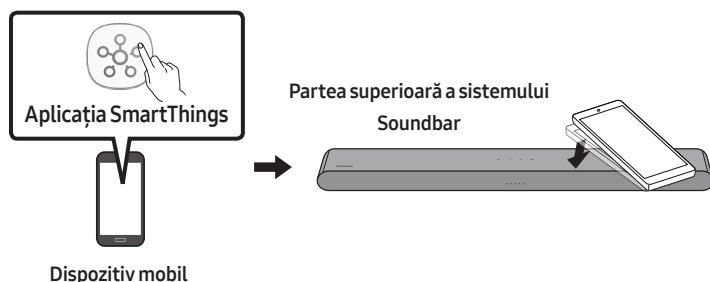

1. Porniți funcția **Tap Sound** pe dispozitivul dvs. mobil.
 - Pentru detalii despre cum poate fi pornită funcția, consultați „**Activați funcția Tap Sound**” mai jos.
2. Atingeți sistemul Soundbar cu dispozitivul mobil. Selectați „**Porniți acum**” din fereastra de mesaj afișată. O conexiune este stabilită între dispozitivul mobil și sistemul Soundbar prin intermediul Bluetooth.
3. Redați conținut audio de pe dispozitivul mobil prin Soundbar.
 - Această funcție conectează un dispozitiv mobil la Soundbar prin intermediul Bluetooth, prin detectarea vibrației care apare când dispozitivul atinge sistemul Soundbar.
 - Asigurați-vă că dispozitivul mobil nu atinge un colț ascuțit al sistemului Soundbar. Sistemul Soundbar sau dispozitivul mobil poate fi zgâriat sau deteriorat.
 - Vă recomandăm să protejați dispozitivul mobil cu o carcasă. Atingeți ușor suprafața extinsă din partea superioară a sistemului Soundbar, fără a folosi forță excesivă.
 - Pentru a utiliza această funcție, actualizați aplicația **SmartThings** la cea mai recentă versiune. Este posibil ca funcția să nu fie acceptată, în funcție de versiunea aplicației.

Activați funcția Tap Sound

Utilizați aplicația **SmartThings** pentru a porni funcția **Tap View, Tap Sound**.

1. Pe dispozitivul mobil, rulați aplicația **SmartThings**.
2. Selectați (☰ → ⚙️) în ecranul aplicației **SmartThings** afișat pe dispozitivul mobil.
3. Setați „**Tap View, Tap Sound**” la Pornit pentru a permite funcției să funcționeze când un dispozitiv mobil este apropiat de Soundbar.

OBSERVAȚII

- Când dispozitivul mobil este în modul de economisire a energiei, funcția **Tap Sound** nu funcționează.
- Funcția **Tap Sound** ar putea să nu funcționeze dacă există dispozitive în apropiere de sistemul Soundbar care cauzează interferențe radio, precum alte dispozitive electrice. Asigurați-vă că dispozitivele care pot cauza interferențe radio sunt plasate la o distanță suficientă de sistemul Soundbar.

10 MONTAREA SUPPORTULUI DE PERETE

Precauții pentru instalare

- Montați numai pe un perete vertical.
- Evitați montarea într-un loc expus la umiditate sau temperaturi ridicate.
- Verificați rezistența peretelui și dacă acesta este suficient de rezistent pentru a susține greutatea produsului. În caz contrar, ranforșați-l sau montați sistemul pe un alt perete.
- Achiziționați și utilizați șuruburi și dibluri adecvate pentru peretele pe care montați sistemul (gips-carton, metal, lemn, etc.). Dacă este posibil, fixați șuruburile de montare în grinzi.
- Achiziționați șuruburi pentru montajul pe perete în conformitate cu tipul și grosimea peretelui pe care doriți să montați sistemul Soundbar.
 - Diametru: M5
 - Lungime: 35 mm sau mai lung, recomandat.
- Conectați cablurile de la unitate la dispozitivele externe înainte de a monta sistemul Soundbar pe perete.
- Asigurați-vă că unitatea este oprită și deconectată de la sursa de alimentare înainte de montare. În caz contrar, există risc de electrocutare.

Componente pentru montarea pe perete



Ghid pentru suportul de perete



Șurub suport



Șurub
(M4 x L10)



Suport de fixare pe perete

1. Plasați **Ghidaj de montare pe perete** pe suprafața peretelui.
 - **Ghid pentru suportul de perete** trebuie să fie în poziție orizontală perfectă.
 - Dacă montați televizorul pe perete, instalați unitatea Soundbar la cel puțin 5 cm sub televizor.

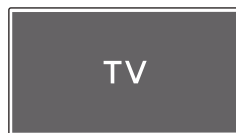

5 cm sau mai mult

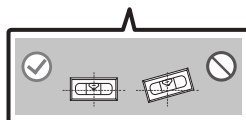
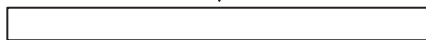

2. Aliniați **Linia centrală a Ghid pentru suportul de perete** cu centrul televizorului (dacă montați unitatea Soundbar sub televizor), apoi fixați **Ghidaj de montare pe perete** pe perete utilizând bandă adezivă.

- Dacă nu montați sub un televizor, plasați **Linie centrală** în centrul zonei de instalare.

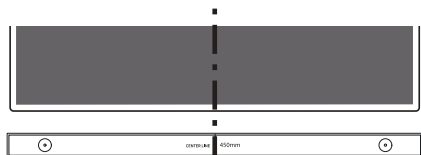

Linie centrală

3. Folosiți un creion pentru a marca pozițiile găurilor și înlăturați **Ghid pentru suportul de perete**.

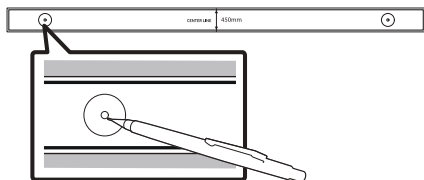

4. Utilizând un burghiu de dimensiune corespunzătoare, realizați o gaură în perete în dreptul fiecărui marcaj.

- Dacă marcajele nu corespund cu pozițiile bolțurilor, asigurați-vă că introduceți ancorele corespunzătoare în găuri înainte de a introduce șuruburile de susținere. Dacă utilizați ancore, asigurați-vă că găurile pe care le realizați sunt suficient de mari pentru ancorele utilizate.

5. Împingeți un șurub (nu este furnizat) prin fiecare **Șurub suport**, apoi înșurubați bine fiecare șurub în câte o gaură pentru șurubul de susținere.

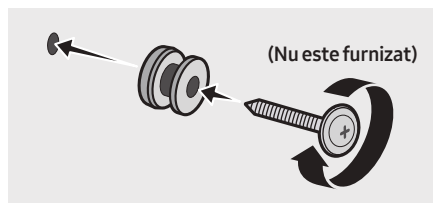

6. Instalați cele 2 **Support de fixare pe perete** în orientarea corectă în partea de jos a sistemului Soundbar, folosind 2 **Șuruburi**.

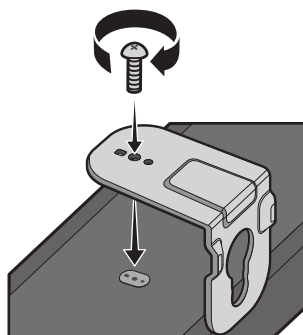

- Când asamblați, asigurați-vă că piesele de susținere ale **Supporturilor pentru perete** se află în spatele părții din spate a sistemului Soundbar.

Spatele sistemului Soundbar

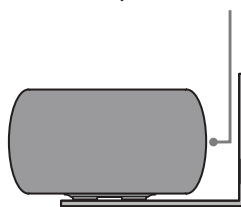

Capătul din dreapta al sistemului Soundbar

7. Instalați sistemul Soundbar cu **Supporturilor pentru perete** suspendând **Supporturilor pentru perete** de **Șuruburi de suport** pe perete.

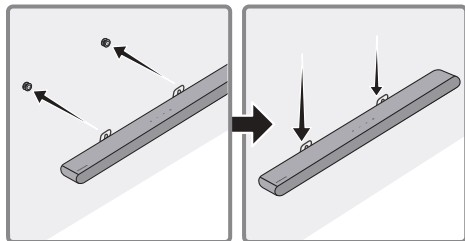

8. Glisați sistemul Soundbar în jos așa cum se arată mai jos pentru ca **Suport de fixare pe perete** să se sprijine bine pe **Șurub suport**.
- Introduceți **Șurub suport** în partea mai lată (inferioară) a **Suport de fixare pe perete**, și apoi glisați **Suport de fixare pe perete** în jos pentru ca **Suport de fixare pe perete** să se sprijine bine pe **Șurub suport**.

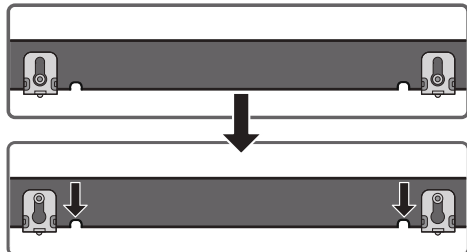

11 INSTALAREA SISTEMULUI SOUNDBAR ÎN FAȚA TELEVIZORULUI

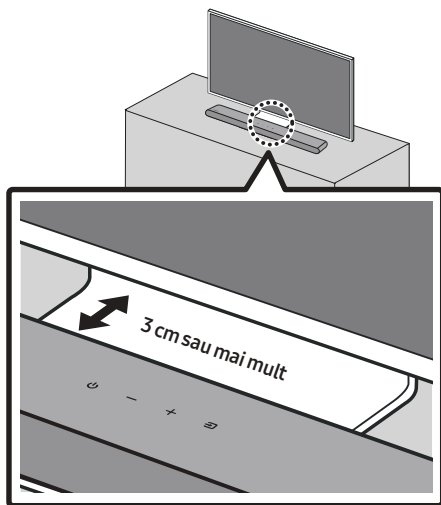

Instalați centrul sistemului Soundbar aliniat cu centrul televizorului, după cum este ilustrat în imagine.

Așezați sistemul Soundbar la o distanță de cel puțin 3 cm de televizor.

OBSERVAȚII

- Asigurați-vă că sistemul este amplasat pe o suprafață plană și solidă.
- Un spațiu insuficient față de televizor poate cauza probleme de natură acustică.

12 ACTUALIZARE SOFTWARE

Important: după upgrade, păstrați setările inițiale.

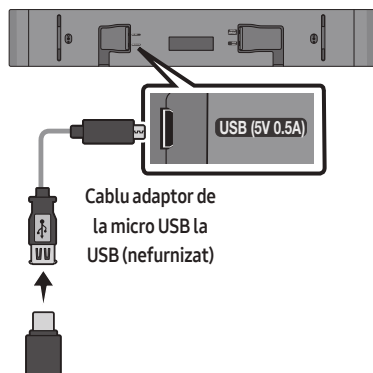

1. Conectați o unitate de memorie USB la portul USB de pe computer.
Important: asigurați-vă că pe unitatea de memorie USB nu există fișiere audio. Din această cauză, actualizarea firmware-ului poate să nu reușească.
2. Accesați (samsung.com) → Selectați Introducere număr model și introduceți numărul modelului dispozitivului Soundbar. Selectați Manualele și descărcări și descărcați cel mai recent fișier software.
3. Salvați software-ul descărcat pe o unitate de memorie USB și selectați „Extragere aici” pentru a dezarhiva fișierul.
4. Porniți dispozitivul Soundbar și conectați unitatea de memorie USB care conține actualizarea software la portul de intrare al unui cablu adaptor micro USB. Conectați cablul de alimentare la portul **USB** al dispozitivului Soundbar.

5. Conectați unitatea USB la Soundbar și comutați la sursa USB; software-ul se va actualiza automat, iar actualizarea se va finaliza în decurs de 2 minute. În timpul procesului de actualizare, cele 5 LED-uri încep să se aprindă intermitent în buclă, apoi toate cele 5 LED-uri se vor aprinde în culoarea albă, după care cele 5 LED-uri se vor aprinde intermitent în buclă din nou. La finalul actualizării, indicatorul cian se aprinde intermitent de 3 ori, iar dispozitivul Soundbar repornește automat.

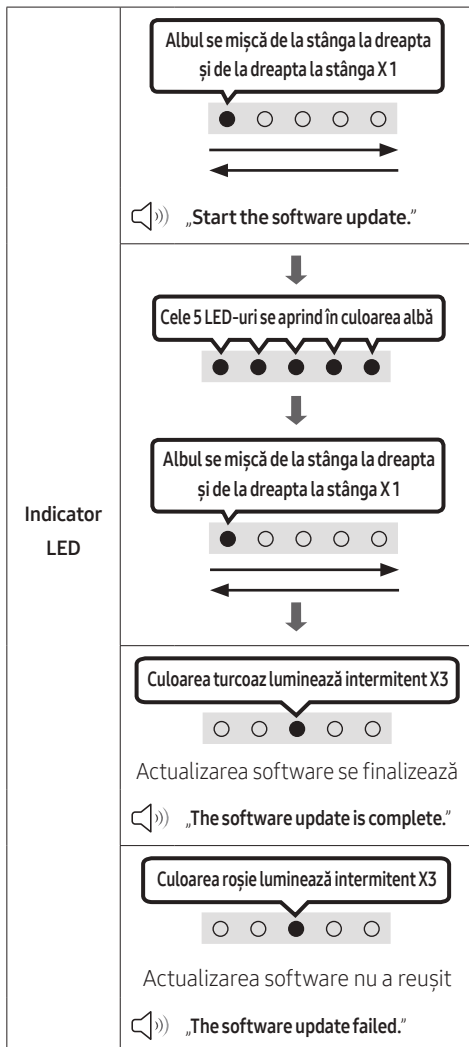

- Acest produs are o funcție DUAL BOOT. Dacă firmware-ul nu se actualizează, puteți actualiza firmware-ul din nou.

Dacă nu este afișată secvența de iluminare intermitentă a LED-ului

1. Opriti sistemul Soundbar, deconectați și reconectați dispozitivul de stocare USB care conține fișierele de actualizare la portul **USB** al sistemului Soundbar.
2. Deconectați cablul de alimentare al sistemului Soundbar, reconectați-l, apoi porniți sistemul Soundbar.

OBSERVAȚII

- Este posibil ca actualizarea firmware-ului să nu funcționeze corect dacă fișierele audio acceptate de sistemul Soundbar sunt stocate pe dispozitivul de stocare USB.
- Nu conectați alimentarea sau scoateți dispozitivul USB în timp ce se aplică actualizările. Unitatea principală se oprește automat după încheierea actualizării firmware-ului.
- După upgrade, păstrați setările inițiale. (inclusiv cele pentru volum, câmp acustic etc.)
 - La finalul actualizării firmware-ului, dispozitivul Soundbar se oprește automat, apoi pornește interfața vocală. Dacă actualizarea software nu reușește, verificați dacă stickul USB este defect.
- Utilizatorii de sisteme Mac OS trebuie să utilizeze MS-DOS (FAT) ca format USB.
- Este posibil ca actualizarea prin USB să nu fie disponibilă, în funcție de producătorul dispozitivului de stocare.

Resetare

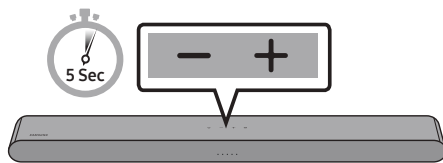

Cu sistemul Soundbar pornit, apăsați butoanele **- + (Volum)** de pe dispozitiv în același timp, pentru cel puțin 5 secunde. Afișajul LED se modifică după cum este indicat mai jos, apoi dispozitivul Soundbar este resetat.

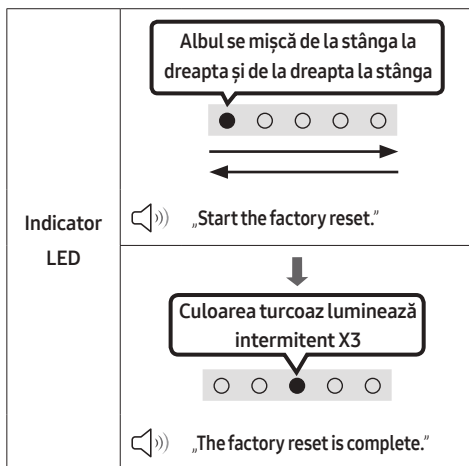

⚠ ATENȚIE

- Toate setările dispozitivului Soundbar sunt resetate. Asigurați-vă că efectuați această procedură numai atunci când este necesară resetarea.

13 DEPANARE

Înainte de a solicita asistență, verificați următoarele.

Dispozitivul Soundbar nu pornește.

- Verificați dacă cablul de alimentare al sistemului Soundbar este corect introdus în priză.

Dispozitivul Soundbar nu funcționează corect.

- După ce scoateți cablul de alimentare, introduceți-l din nou.
- Opriți și reporniți dispozitivul extern și încercați din nou.
- Dacă nu primește semnal, sistemul Soundbar se oprește automat după o anumită perioadă de timp. Porniți alimentarea. (Consultați pagina 9.)

Telecomanda nu funcționează.

- Îndreptați telecomanda direct către dispozitivul Soundbar.
- Înlocuiți bateriile cu unele noi.

Dispozitivul Soundbar nu redă niciun sunet.

- Volumul de pe Soundbar este prea mic sau dezactivat. Reglați volumul.
- Când este conectat un dispozitiv extern (STB, dispozitiv Bluetooth, dispozitiv mobil etc.), reglați volumul dispozitivului extern.
- Pentru redarea sunetului televizorului, selectați sistemul Soundbar. (Televizor Samsung: Start (🏠) → Meniu → Setări (⚙️) → Toate setările (⚙️) → Sunet → Leșire sunet → Selectare Soundbar)
- Conectarea cablului la sistemul Soundbar poate fi imperfectă. Scoateți cablul și conectați din nou.
- Scoateți cablul de alimentare în întregime, reconectați-l și porniți alimentarea.
- Inițializați produsul și reîncercați. (Consultați pagina 36.)

În cazul în care televizorul nu este conectat prin HDMI (ARC).

- Verificați dacă cablul HDMI este conectat corect la terminalul ARC. (Consultați pagina 17.)
- Probabil conexiunea nu este posibilă din cauza dispozitivului extern conectat (set-top box, consolă de jocuri etc.). Conectați direct sistemul Soundbar.
- Este posibil ca HDMI-CEC să nu fie activat pe televizor. Porniți CEC pe meniul televizorului. (Televizor Samsung: Start (🏠) → Meniu → Setări (⚙️) → Toate setările (⚙️) → Conexiune → Manager dispozitive externe → Anynet+ (HDMI-CEC) ACTIVAT)

Dispozitivul Soundbar nu se conectează prin Bluetooth.

- Când conectați un dispozitiv nou, comutați la Asociere prin Bluetooth pentru conectare. (Apăsați butonul **PAIR** de pe telecomandă sau apăsați butonul **Sursă** de pe unitate timp de cel puțin 5 secunde.)
- Dacă sistemul Soundbar este conectat la un alt dispozitiv, mai întâi deconectați respectivul dispozitiv pentru a comuta pe un alt dispozitiv.
- Reconectați-l după ce eliminați lista de difuzoare Bluetooth de pe dispozitivul de conectat. (Televizor Samsung: Start (🏠) → Meniu → Setări (⚙️) → Toate setările (⚙️) → Sunet → Leșire sunet → Listă de difuzoare Bluetooth)
- Scoateți și reconectați ștecărul, apoi reîncercați.
- Inițializați produsul și reîncercați. (Consultați pagina 36.)

Sunetul se întrerupe atunci când dispozitivul este conectat prin Bluetooth.

- Dacă dispozitivul conectat prin Bluetooth este mutat prea departe de dispozitivul Soundbar, sunetul se poate întrerupe. Mutați dispozitivul mai aproape de Soundbar.
- Dacă o parte a corpului dvs. intră în contact cu un emițător-receptor Bluetooth sau dacă produsul este instalat pe mobilier metalic, sunetul se poate întrerupe. Verificați mediul de montare și condițiile de utilizare.

Conexiunea multiplă Bluetooth nu funcționează.

- Când televizorul este conectat la dispozitivul Soundbar, conexiunea multiplă Bluetooth poate să nu funcționeze. Deconectați dispozitivul Soundbar de la televizor și încercați din nou.
- Verificați dacă setarea Conexiune multiplă Bluetooth este activată. (Consultați secțiunea „**Dispozitivul Soundbar nu se conectează prin Bluetooth.**”).
- Deconectați dispozitivul care redă sunet în prezent, asociați-l cu dispozitivul pe care doriți să-l conectați și conectați din nou dispozitivul anterior.
- Dacă sunetul nu se aude nici după conectarea corectă, consultați secțiunea „**Sunetul se întrerupe atunci când dispozitivul este conectat prin Bluetooth.**”.

Dispozitivul Soundbar nu pornește automat deodată cu televizorul.

- Când opriți sistemul Soundbar în timp ce vă uitați la televizor, sincronizarea energiei cu televizorul este dezactivată. Mai întâi, opriți televizorul.

14 LICENSE



Manufactured under license from Dolby Laboratories. Dolby, Dolby Audio and the double-D symbol are trademarks of Dolby Laboratories Licensing Corporation.

* Acest produs nu este compatibil cu Dolby Atmos®.



For DTS patents, see <http://patents.dts.com>. Manufactured under license from DTS, Inc. (for companies headquartered in the U.S./ Japan/Taiwan) or under license from DTS Licensing Limited (for all other companies). DTS, Digital Surround, and the DTS logo are registered trademarks or trademarks of DTS, Inc. in the United States and other countries. © 2021 DTS, Inc. ALL RIGHTS RESERVED.



The terms HDMI and HDMI High-Definition Multimedia Interface, and the HDMI Logo are trademarks or registered trademarks of HDMI Licensing Administrator, Inc. in the United States and other countries.



The Bluetooth® word mark and logos are registered trademarks owned by Bluetooth SIG, Inc. and any use of such marks by Samsung Electronics Co., Ltd. is under license. Other trademarks and trade names are those of their respective owners.



[ENERGY STAR]

ENERGY STAR qualified model only

- Your Samsung product is ENERGY STAR qualified in its factory default setting. Change to certain features, settings and functionality in this product can change the power consumption, possibly beyond the limits required for ENERGY STAR qualification.
- Environmental Protection Agency and Department of Energy. ENERGY STAR is a joint program of the Government agencies, designed to promote energy efficient products and practices.

Refer to www.energystar.gov for more information of the ENERGY STAR Program.

ENERGY STAR qualified model only (Applicable to Thin Client models only)

As an ENERGY STAR® Partner, SAMSUNG has determined that this product meets the ENERGY STAR® guidelines for energy efficiency.

- The ENERGY STAR Program has been to reduced greenhouse gas emissions and save energy through voluntary labeling.
- Power management setting of this product have been enabled by default, and have various timing setting from 1 minutes to 5 hours.
- The product can wake with a button press on the chassis from sleep mode.

ENERGY STAR qualified model only (The other models)

- As an ENERGY STAR Partner, Samsung has determined that this product or product models meets the ENERGY STAR guideline for energy efficiency.
-

15 NOTIFICARE DE LICENȚĂ OPEN SOURCE

Pentru a adresa întrebări și solicitări privind sursele deschise, contactați echipa Samsung Open Source (<http://opensource.samsung.com>)

16 NOTĂ IMPORTANTĂ DESPRE SERVICE

- Figurile și ilustrațiile din acest manual pentru utilizator au rol consultativ și pot diferi de aspectul efectiv al aparatului.
- Se poate percepe o taxă administrativă în următoarele situații:
 - (a) un inginer este chemat la solicitarea dvs. și aparatul nu prezintă niciun defect (rezultă că nu ați citit manualul de utilizare).
 - (b) duceți unitatea la un centru de reparații și aparatul nu prezintă niciun defect (rezultă că nu ați citit manualul de utilizare).
- Cuantumul acestei taxe administrative vă va fi comunicat înainte de efectuarea oricărei vizite la domiciliu sau la locul de muncă.

17 SPECIFICAȚII ȘI SUGESTII

Specificații

Nume model	HW-S50B
USB	5V/0,5A
Greutate	2,4 kg
Dimensiuni (L x Î x A)	670,0 x 62,3 x 105,0 mm
Interval temperatură de funcționare	+5°C la +35°C
Interval umiditate de funcționare	10 % la 75 %
AMPLIFICATOR Putere de ieșire nominală	(30W x 2) + (30W x 2) + 20W
Format de fișiere acceptate DTS, Dolby® Digital (DTS Virtual Surround este redat în format DTS.)	LPCM 2ch, Dolby Audio™ (compatibil Dolby® Digital), DTS, DTS Virtual:X
PUTEREA DE ALIMENTARE A DISPOZITIVULUI WIRELESS	Raportul de putere este de 9 dBm.
Consum total de energie electrică în standby (W)	0,5W
Bluetooth Metodă de activare a portului	Țineți apăsat butonul SOUND MODE timp de cel puțin 5 secunde pentru a dezactiva funcția de Bluetooth Power.

OBSERVAȚII

- Samsung Electronics Co., Ltd își rezervă dreptul de a modifica specificațiile fără înștiințare.
- Greutatea și dimensiunile sunt aproximative.

Prin prezenta, Samsung declară că acest echipament radio respectă Directiva 2014/53/UE și cerințele legale relevante din Regatul Unit.

Textul complet al declarației de conformitate este disponibil la următoarea adresă de internet:

<http://www.samsung.com>. Accesați secțiunea Asistență și introduceți numele modelului.

Acest echipament poate să fie utilizat în toate țările din Uniunea Europeană și din Regatul Unit.



[Dispoziții privind eliminarea corectă a bateriilor acestui produs]

(Aplicabil în țări cu sisteme de colectare separate)

Acest marcaj de pe baterie, de pe manualul de utilizare sau de pe ambalaj indică faptul că bateriile acestui produs nu trebuie eliminate împreună cu alte deșeuri menajere la sfârșitul ciclului lor de viață. Dacă sunt marcate, simbolurile chimice Hg, Cd sau Pb indică faptul că bateria conține mercur, cadmiu sau plumb peste nivelurile de referință prevăzute în Directiva CE 2006/66.

În cazul în care bateriile nu sunt eliminate corespunzător, aceste substanțe pot fi dăunătoare pentru sănătatea omului sau pentru mediu.

În vederea protejării resurselor naturale și a promovării refolosirii materialelor, vă rugăm să separați bateriile de celelalte tipuri de deșeuri și să le reciclați prin intermediul sistemului gratuit de returnare a bateriilor la nivel local.



Cum se elimină corect acest produs

(Deșeuri de echipamente electrice și electronice)

(Aplicabil în țări cu sisteme de colectare separate)

Acest simbol de pe produs, accesorii și documentație indică faptul că produsul și accesoriile sale electronice (încărcător, căști, cablu USB) nu trebuie eliminate împreună cu alte deșeuri menajere la finalul duratei lor de utilizare. Dat fiind că eliminarea necontrolată a deșeurilor poate dăuna mediului înconjurător sau sănătății umane, vă rugăm să separați aceste articole de alte tipuri de deșeuri și să le reciclați în mod responsabil, promovând astfel reutilizarea durabilă a resurselor materiale.

Utilizatorii casnici trebuie să-l contacteze pe distribuitorul care le-a vândut produsul sau să se intereseze la autoritățile locale unde și cum pot să ducă aceste articole pentru a fi reciclate în mod ecologic.

Utilizatorii comerciali trebuie să-și contacteze furnizorul și să consulte termenii și condițiile din contractul de achiziție. Acest produs și accesoriile sale electronice nu trebuie eliminate împreună cu alte deșeuri comerciale.

Pentru informații despre angajamentele Samsung privind mediul și despre obligațiile de reglementare specifice produsului, de ex. REACH, WEEE, Baterii, accesați: www.samsung.com/uk/aboutsamsung/sustainability/environment/our-commitment/data/

REGULAMENTUL (UE) 2019/1782 AL COMISIEI







Cerințe în materie de proiectare ecologică aplicabile surselor de alimentare externe :

www.samsung.com/global/ecodesign_component

ИНФОРМАЦИЯ ЗА БЕЗОПАСНОСТ

МЕРКИ ЗА БЕЗОПАСНОСТ

ЗА ДА НАМАЛИТЕ РИСКА ОТ ТОКОВ УДАР, НЕ СВАЛЯЙТЕ КАПАКА (ИЛИ ЗАДНИЯ КАПАК). ВЪТРЕ НЯМА ЧАСТИ, ПРЕДНАЗНАЧЕНИ ЗА ОБСЛУЖВАНЕ ОТ ПОТРЕБИТЕЛЯ. ЗА СЕРВИЗНО ОБСЛУЖВАНЕ СЕ ОБРЪЩАЙТЕ КЪМ КВАЛИФИЦИРАН СЕРВИЗЕН ПЕРСОНАЛ. Вижте таблицата по-долу за обяснение на символите, които може да са на вашия продукт Samsung.

	ВНИМАНИЕ РИСК ОТ ТОКОВ УДАР ДА НЕ СЕ ОТВАРЯ	
	Този символ показва, че вътре има високо напрежение. Опасно е да осъществявате какъвто и да е било контакт с вътрешната част на продукта.	
	Този символ показва, че в продукта е включена важна документация за работата и поддръжката.	
	Продукт от клас II: Този символ показва, че не е необходима връзка за безопасност към земята (заземяване). Ако този символ не присъства на продукт със захранващ кабел, продуктът ТРЯБВА да бъде надеждно свързан към защитно заземяване.	
	АС напрежение: Този символ показва, че номиналното напрежение, маркирано с този символ, е АС напрежение.	
	DC напрежение: Този символ показва, че номиналното напрежение, маркирано с този символ, е DC напрежение.	
	Внимание, направете справка в инструкциите за използване: Този символ инструктира потребителя да направи справка в ръководството на потребителя за допълнителна информация за безопасността.	

ПРЕДУПРЕЖДЕНИЕ

- За да намалите риска от пожар или електрически шок, не излагайте апаратурата на дъжд или влага.

ВНИМАНИЕ

- ЗА ДА ИЗБЕГНЕТЕ ТОКОВ УДАР, ПОСТАВЕТЕ ЩЕПСЕЛА В ПОДХОДЯЩ КОНТАКТ, КАТО ГО ВКЛЮЧИТЕ ДОКРАЙ.
- Апаратурата трябва винаги да бъде свързана към променливотоков източник на захранване със защитна заземителна връзка.
- За да изключите прибора от захранването, издърпайте щепсела от контакта. Поради тази причина, контактът трябва да бъде удобен.
- Апаратът не бива да бъде излаган на капене или пръски. Не поставяйте предмети, пълни с течности, напр. вази, върху уреда.
- За да изключите напълно уреда, трябва да извадите щепсела на захранващия кабел от контакта. Следователно щепселът на захранващия кабел трябва да бъде лесно достъпен по всяко време.

ПРЕДПАЗНИ МЕРКИ

1. Уверете се, че АС захранването в дома ви съответства на изискванията за електрозахранване, изброени върху идентификационния стикер, разположен от долната страна на продукта. Инсталирайте своя продукт хоризонтално, върху подходяща основа (мебел), с достатъчно място около него за вентилация 7-10 см. Внимавайте да не бъдат покрити вентилационните отвори. Не поставяйте устройството върху усилватели или друго оборудване, което може да се нагорещи. Устройството е предназначено за непрекъсната употреба. За да изключите напълно устройството, извадете адаптера за променлив ток от стенния контакт. Извадете щепсела на устройството от контакта, ако възнамерявате да не го използвате дълъг период от време.
2. По време на гръмотевични бури изваждайте щепсела на електрозахранването от контакта. Пикове на напрежение, дължащи се на мълнии, могат да повредят уреда.
3. Не излагайте уреда на пряка слънчева светлина или други източници на топлина. Това може да доведе до прегряване и неизправност на уреда.
4. Пазете уреда от влага (напр. вази) и прекомерна топлина (напр. камина), или оборудване, което създава силни магнитни или електрически полета. Извадете щепсела от контакта на електрозахранването. Продуктът не е предназначен за промишлена употреба. Използвайте този продукт само за лично ползване. Ако продуктът или дискът са били съхранявани на студено, възможно е да се образува конденз. Ако транспортирате уреда през зимата, изчакайте приблизително 2 часа докато уредът достигне стайна температура, преди да го използвате.
5. Батериите, които се използват в този продукт, съдържат химикали, които са вредни за околната среда. Не изхвърляйте батериите с общите домакински отпадъци. Не изхвърляйте батериите в огън. Не създавайте късо напрежение, не разглобявайте и не прегрявайте батериите. **ВНИМАНИЕ** : Ако батериите не се сменят правилно, има опасност от експлозия. Сменяйте само със същия тип или еквивалентни.

СЪДЪРЖАНИЕ

01	Проверка на компонентите	6
02	Описание на продукта	7
	Челен панел / Горен панел на Soundbar	7
	Долен панел на Soundbar	8
03	Използване на дистанционното управление	9
	Поставяне на батерии преди използване на дистанционното управление (батерии AAA X 2)	9
	Начин на работа с дистанционното управление	9
	Използване на скритите бутони (бутони с повече от една функция)	14
	Исходни спецификации за различните режими за звукови ефекти	14
	Регулиране на силата на звука на Soundbar с дистанционното управление на телевизора	15
04	Свързване на Soundbar	16
	Свързване на електрическото захранване	16
	Свързване на комплекта безжични задни високоговорители и събуфър Samsung към вашия Soundbar	16
05	Използване на кабелна връзка към телевизора	17
	Метод 1. Свързване с HDMI	17
	Метод 2. Свързване с помощта на оптичен кабел	19
06	Използване на безжична връзка към телевизора	21
	Свързване през Bluetooth	21

07	Свързване към външно устройство	23
	Свързване с помощта на оптичен кабел	23
08	Свързване на USB памет	24
09	Свързване към мобилно устройство	26
	Свързване през Bluetooth	26
	Използване на Tap Sound	31
10	Монтиране на стенната стойка	32
	Предупреждения във връзка с монтажа	32
	Компоненти за стенен монтаж	32
11	Инсталиране на Soundbar пред телевизор	34
12	Актуализация на софтуер	35
	Нулиране	36
13	Отстраняване на неизправности	37
14	Лиценз	38
15	Бележка за лиценза за отворен код	39
16	Важни бележки за обслужването	39
17	Спецификации и ръководство	40
	Спецификация	40

01 ПРОВЕРКА НА КОМПОНЕНТИТЕ



Основно устройство на Soundbar



Дистанционно управление/
батерии за Soundbar



HDMI кабел



AC/DC адаптер (Soundbar)



Захранващ кабел (Soundbar)



Водач за стенна стойка



Държач-винт



Винт











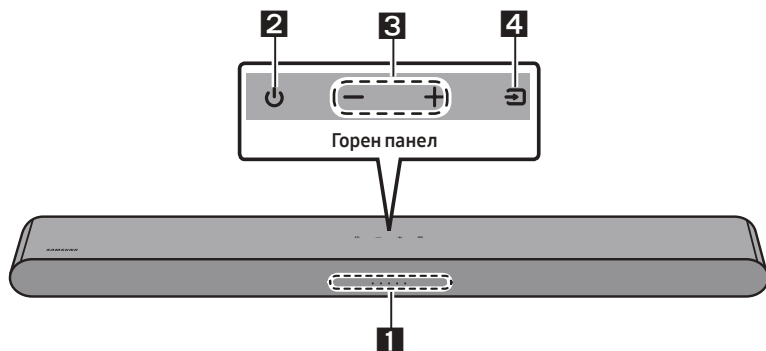



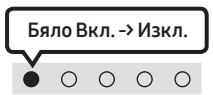

Скоба за стенна стойка

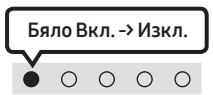
- За допълнителна информация относно захранването и потреблението на електроенергия направете справка с етикета, поставен на продукта. (Етикет: долна страна на основното устройство на Soundbar)
- За да закупите допълнителни компоненти или незадължителни кабели, свържете се с Център за обслужване на Samsung или с Център за обслужване на клиенти на Samsung.
- За повече информация относно стенната стойка вижте страница 32.
- Дизайнът и спецификациите подлежат на промяна без предизвестие.
- Видът на аксесоарите може да се различава от представения на илюстрациите по-горе.

02 ОПИСАНИЕ НА ПРОДУКТА

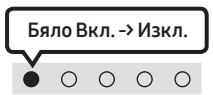
Челен панел / Горен панел на Soundbar



1	Светодиоден индикатор	<p>Светодиодният индикатор мига, свети или променя цвета си в зависимост от настоящия режим или състояние на Soundbar. Цветът на светодиодния индикатор и броят на светлините показват активния режим, както е описано по-долу.</p> <table border="1" data-bbox="255 715 1014 794"> <tr> <td style="text-align: center;">Ⓜ</td> <td style="text-align: center;">Ⓜ</td> <td style="text-align: center;">Ⓜ</td> <td style="text-align: center;">Ⓜ</td> <td style="text-align: center;">Ⓜ</td> </tr> <tr> <td style="text-align: center;">Бял светодиод</td> <td style="text-align: center;">Бял светодиод</td> <td style="text-align: center;">Многоцветен светодиод</td> <td style="text-align: center;">Бял светодиод</td> <td style="text-align: center;">Бял светодиод</td> </tr> </table> <ul style="list-style-type: none"> Многоцветният светодиод се променя в Бяло, Циан, Зелено, Червено, Жълто, Оранжево, Виолетово и Синьо в зависимост от режима или състоянието. 	Ⓜ	Ⓜ	Ⓜ	Ⓜ	Ⓜ	Бял светодиод	Бял светодиод	Многоцветен светодиод	Бял светодиод	Бял светодиод
Ⓜ	Ⓜ	Ⓜ	Ⓜ	Ⓜ								
Бял светодиод	Бял светодиод	Многоцветен светодиод	Бял светодиод	Бял светодиод								
2	Захранване	Включва и изключва захранването.										
3	Сила на звука	Регулира силата на звука.										
4	Източник	<ul style="list-style-type: none"> Натиснете бутона  (Източник), за да промените режима. При всяка промяна на режима светодиодът светва в бяло и след това угасва. <table border="1" data-bbox="255 1109 1032 1292"> <tr> <td style="text-align: center;">Светодиоден индикатор</td> <td style="text-align: center;">  <p>Бяло Вкл. → Изкл.</p> </td> <td style="text-align: center;">  <p>Бяло Вкл. → Изкл.</p> </td> <td style="text-align: center;">  <p>Бяло Вкл. → Изкл.</p> </td> </tr> <tr> <td style="text-align: center;"></td> <td style="text-align: center;">„Digital Audio In“ или „TV ARC“</td> <td style="text-align: center;">„Bluetooth“</td> <td style="text-align: center;">„USB“</td> </tr> </table>	Светодиоден индикатор	 <p>Бяло Вкл. → Изкл.</p>	 <p>Бяло Вкл. → Изкл.</p>	 <p>Бяло Вкл. → Изкл.</p>		„Digital Audio In“ или „TV ARC“	„Bluetooth“	„USB“		
Светодиоден индикатор	 <p>Бяло Вкл. → Изкл.</p>	 <p>Бяло Вкл. → Изкл.</p>	 <p>Бяло Вкл. → Изкл.</p>									
	„Digital Audio In“ или „TV ARC“	„Bluetooth“	„USB“									

- Когато включите AC кабела, бутонът за захранването ще заработи след 4 до 6 секунди.
- Когато включите това устройство, ще минат 4 до 5 секунди, преди то да издаде звук.
- Ако се чува звук както от телевизора, така и от Soundbar, отидете на меню **Настройки**, за да регулирате звука на телевизора и да подмените високоговорителя на телевизора с **Външ. висок..**

Долен панел на Soundbar

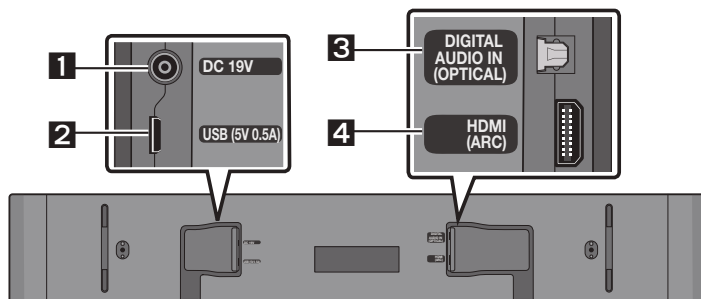

1	DC 19V (Вход на захранване) Свържете AC/DC адаптера.
2	USB (5V 0.5A) Свържете USB устройство тук, за да възпроизведате музикални файлове на USB устройството чрез Soundbar.
3	DIGITAL AUDIO IN (OPTICAL) Свържете към цифровия (оптичен) изход на външно устройство.
4	HDMI (ARC) Свържете към HDMI (ARC) жак на телевизор.

- Когато изключвате захранващия кабел на AC/DC адаптера от стенния контакт, хващайте щепсела. Не дърпайте кабела.
- Свържете това устройство или други компоненти към променливотоков контакт само след като са установени всички връзки между компонентите.

03 ИЗПОЛЗВАНЕ НА ДИСТАНЦИОННОТО УПРАВЛЕНИЕ

Поставяне на батерии преди използване на дистанционното управление (батерии AAA X 2)

Плъзнете задния капак по посока на стрелката, докато не го свалите изцяло. Поставете 2 батерии AAA (1,5 V), като ги ориентирате така, че поляритетът им да е правилен. Плъзнете задния капак отново на мястото му.

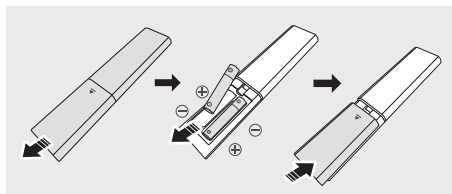

Начин на работа с дистанционното управление

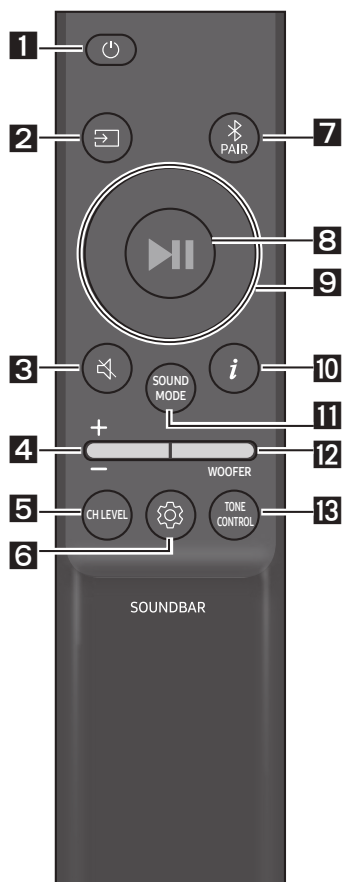

1

Захранване

Включва и изключва Soundbar.

Светодиоден индикатор	Мига в цианово X1	Мига в червено X3
	○ ○ ○ ● ○ ○ ○ ○	○ ○ ○ ● ○ ○ ○ ○
	Включен	Изключен

• Функция Auto Power Down

Устройството се изключва автоматично в следните ситуации:

- В режими „Digital Audio In“ или „TV ARC“ / „Bluetooth“ / „Wi-Fi“, ако в продължение на 20 минути няма аудио сигнал.

2

☑ (Източник)

Натиснете, за да изберете източник, свързан към Soundbar.

3

🔇 (Заглушаване на звука)

Натиснете бутона 🔇 (Заглушаване на звука), за да заглушите звука. Натиснете го отново, за да отмените заглушаването.

Светодиоден индикатор	Мига непрекъснато X
	○ ○ ○ ○ ● ○

4**Сила на звука**

Натиснете бутона нагоре или надолу, за да регулирате силата на звука.

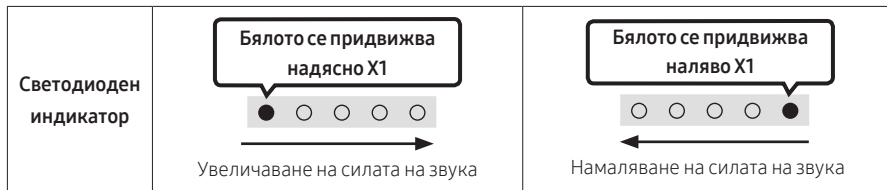
**5****CH LEVEL**

Натискайки бутона, можете да регулирате силата на звука на всеки високоговорител.

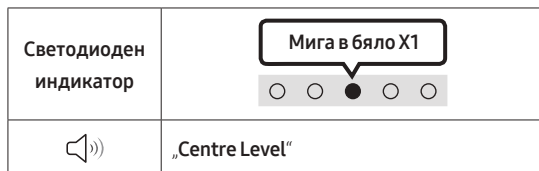

- Ако задните високоговорители (продават се отделно) са свързани, настройката „**Rear Level**“ се поддържа. За да настроите силата на звука на „**Rear Level**“ между -6 до +6, използвайте бутоните за посока **Нагоре/Надолу**.

6**⚙️ (Контрол на звука)**

Натискайки бутона, можете да зададете аудиофункцията. Желаният елемент може да се регулира с помощта на бутоните **Нагоре/Надолу**. При всяка промяна на режима многоцветният светодиод премигва в бяло.

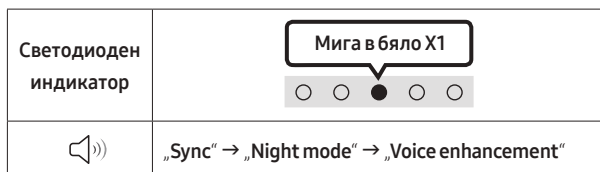

- Ако картината на телевизора и звукът от Soundbar не са синхронизирани, изберете „**Sync**“ в Контрол на звука и след това задайте забавяне на звука от 0~300 милисекунди с помощта на бутоните **Нагоре/Надолу**. (Не е налично в режим „**USB**“ или „**Bluetooth**“.)
- „**Sync**“ се поддържа само за някои функции.
- „**Night mode**“ и „**Voice enhancement**“ не се поддържат в режим на звука „**DTS Virtual:X**“.
- „**Night mode**“ е оптимизиран за гледане през нощта с настройки, регулирани така, че да намалят силата на звука, но диалогът да остане ясен.
- „**Voice enhancement**“ прави по-лесно слушането на диалози във филми и по телевизията.

7 Band EQ

Натиснете и задръжте бутона  (**Контрол на звука**) за около 5 секунди, за да регулирате звука за всяка радиочестотна лента. Можете да избирате измежду 150Hz, 300Hz, 600Hz, 1,2kHz, 2,5kHz, 5kHz и 10kHz, като използвате бутоните **Наляво/Надясно** и всяка честота може да се регулира до настройка от -6 до +6 с помощта на бутоните **Нагоре/Надолу**. (Уверете се, че режим на звука е с настройка „Standard“.)

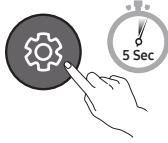
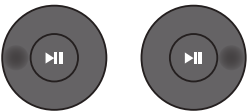
7 Band EQ			
			
Натиснете и задръжте бутона  (Контрол на звука) за около 5 секунди.		Използване на бутоните Наляво/Надясно , като всеки може да се регулира до настройка между -6 и +6.	
	„150Hz“		„150Hz“ → „300Hz“ → „600Hz“ → „1.2kHz“ → „2.5kHz“ → „5kHz“ → „10kHz“

7

Bluetooth PAIR

Включете Soundbar в режим за сдвояване през Bluetooth.

Когато натиснете бутона, светодиодният дисплей се променя, както е показано по-долу.

- Докато се извършва сдвояването, многоцветният светодиод се променя последователно в **Червено** → **Зелено** → **Синьо**.

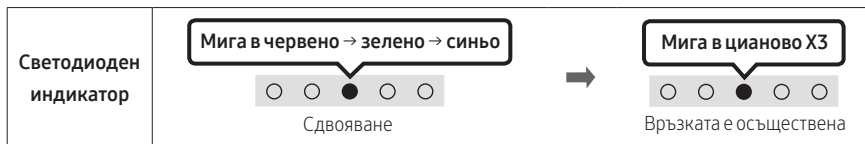

8

▶II (Възпроизвеждане/Пауза)

Можете също да възпроизвеждате или да поставяте музика на пауза с натискането на бутона в режим „USB“.

9

Нагоре/Надолу/Наляво/Надясно

Натиснете **Нагоре/Надолу/Наляво/Надясно** на бутона, за да изберете или настроите функции.

- **Повторение**
За да използвате функцията за повторение в режим „USB“, натиснете бутона **Нагоре**.
- **Прескачане на музика**
Натиснете бутона **Надясно**, за да изберете следващия музикален файл. Натиснете бутона **Наляво**, за да изберете с предходния музикален файл.
- **ID SET**
Натиснете и задръжте бутон **Нагоре** за 5 секунди, за да завършите **ID SET** (при свързване към безжичен събуфър или безжични задни високоговорители).



10

i (Информация)



При натискане се показва информация за всеки режим. (Вижте страница 7.)

SOUND MODE

С натискането на бутона може да изберете желаните аудио режим. При всяка промяна на режима многоцветният светодиода премигва в бяло. (Режимът на звука може да се различава в зависимост от модела на телевизора.)

Светодиоден индикатор	
	„DTS Virtual:X“ → „Standard“ → „Music“ → „Game“ → „Adaptive Sound“

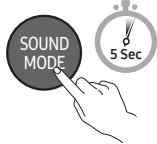
- **DTS Virtual:X**
Всеобхватен 3D звук от всяко съдържание.
- **Standard**
Извежда оригиналния звук.
- **Music**
Осигурява по-естествен, изпълващ помещението звук за музикално съдържание.
- **Game**
Осигурява стереоскопичен звук, в който се потапяте по време на видеоигри.
- **Adaptive Sound**
Анализира съдържанието в реално време и автоматично предоставя оптимално звуково поле в зависимост от характеристиките на съдържанието.
- **Включване/изключване на Bluetooth Power**
Тази функция автоматично включва Soundbar, когато се получи заявка за свързване от предходно свързани телевизор или Bluetooth устройство.
Настройката по подразбиране е Вкл.
 - Натиснете и задръжте бутона **SOUND MODE** за повече от 5 секунди, за да изключите функцията Bluetooth Power.
- **Включване/изключване на DRC (Dynamic Range Control)**
Позволява да прилагате контрол на динамичния диапазон към записи със звук Dolby Digital. Натиснете и задръжте бутона **SOUND MODE** за повече от 5 секунди, докато Soundbar е изключен, за да включите или изключите функцията DRC (Dynamic Range Control). Когато функцията DRC е включена, силният звук е намален. (Звукът може да е изкривен.)

Бутон SOUND MODE	Светодиоден индикатор	
	 <p data-bbox="463 1214 618 1262">Включен (по подразбиране)</p>	 <p data-bbox="796 1225 885 1246">Изключен</p>
Включване/ изключване на DRC	Превключване Включване → Изключване	

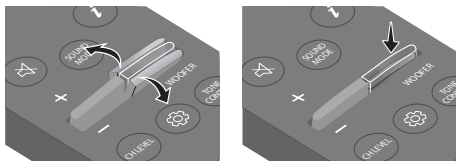
12**НИВО на WOOFER (БАС)**

Когато събуфърът е свързан, натиснете бутона нагоре или надолу, за да регулирате нивото на уфера до -12 или от -6 до +6. Когато събуфърът не е свързан, натиснете бутона нагоре или надолу, за да регулирате нивото на баса от -6 до +6. За да зададете силата на звука на уфера (бас) на 0 (по подразбиране), натиснете бутона (ако Soundbar е свързан към безжичен събуфър (продава се отделно)).

13**TONE CONTROL**

Натискайки бутона, можете да регулирате силата на звука на високите или ниските тонове.

Желаният елемент може да се регулира с помощта на бутоните **Нагоре/Надолу**. (Тази функция е налична във всички режими на звук, с изключение на режима „Standard“.)

Светодиоден индикатор	
	„Treble“ → „Bass“

Използване на скритите бутони (бутони с повече от една функция)

Скрит бутон		Страница за справки
Бутон на дистанционното управление	Функция	
WOOFER (Harape)	Включване/изключване на дистанционното управление на телевизора	Страница 15
Наляво	Включване/изключване на автоматичното свързване на телевизора	Страница 22
Harape	ID SET	Страница 11
 (Контрол на звука)	7 Band EQ	Страница 11
SOUND MODE	Включване/изключване на DRC	Страница 12
	Включване/изключване на Bluetooth Power	Страница 12
 PAIR	Включване/изключване на свързване на няколко устройства чрез Bluetooth	Страница 29

Изходни спецификации за различните режими за звукови ефекти

Ефект	Вход	Изход		
		Само със Soundbar	Само със субуфер	С комплект субуфер и безжични задни високоговорители
DTS Virtual:X	2.0 канала	3.0 канала	3.1 канала	5.1 канала
	5.1 канала	3.0 канала	3.1 канала	5.1 канала
Standard	2.0 канала	2.0 канала	2.1 канала	2.1 канала
	5.1 канала	3.0 канала	3.1 канала	5.1 канала
Music	2.0 канала	3.0 канала	3.1 канала	5.1 канала
	5.1 канала	3.0 канала	3.1 канала	5.1 канала
Game	2.0 канала	3.0 канала	3.1 канала	5.1 канала
	5.1 канала	3.0 канала	3.1 канала	5.1 канала
Adaptive Sound	2.0 канала	3.0 канала	3.1 канала	5.1 канала
	5.1 канала	3.0 канала	3.1 канала	5.1 канала

- Комплектът от безжични задни високоговорители на Samsung и субуферът могат да бъдат закупени отделно. За закупуване на комплект или субуфер се обърнете към търговеца, от който сте закупили своя Soundbar.

Регулиране на силата на звука на Soundbar с дистанционното управление на телевизора

Регулирайте силата на звука на Soundbar с дистанционното управление на телевизора.



- Тази функция може да се използва само с ИЧ дистанционно управление. Bluetooth дистанционни управления (дистанционни управления, при които се изисква вдвояване) не се поддържат.
- Задайте за високоговорителя на телевизора настройка **Външ. висок.**, за да използвате тази функция.
- Производители, които поддържат тази функция:
Samsung, VIZIO, LG, Sony, Sharp, PHILIPS, PANASONIC, TOSHIBA, Hisense, RCA

Включване/изключване на дистанционното управление на телевизора

1. Изключете Soundbar.
2. Натиснете и задръжте бутона **WOOFER** за 5 секунди.

При всяко натискане и задръжане на бутона **WOOFER** за 5 секунди режимът се променя, като последователността е следната: „Off-TV Remote“ (Режим по подразбиране), „Samsung-TV Remote“, „All-TV Remote“.

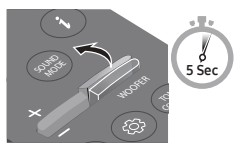
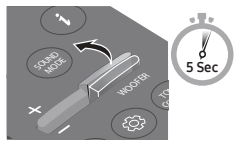
Състоянието на светодиодния индикатор се променя при всяка промяна на режима, както е показано по-долу.

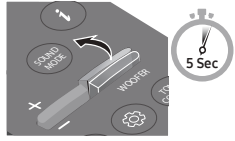
Бутон на дистанционното управление	Светодиоден индикатор	Статус
	Мига в червено X1  „Off-TV Remote“ (Режим по подразбиране)	Деактивирайте дистанционното управление на телевизора.
	Мига в цианово X1  „Samsung-TV Remote“	Активирайте ИЧ дистанционно управление на телевизора Samsung.
	Мига в синьо X1  „All-TV Remote“	Активирайте ИЧ дистанционно управление на телевизора на трета страна.

04 СВЪРЗВАНЕ НА SOUNDBAR

Свързване на електрическото захранване

Използвайте захранващите компоненти, за да свържете Soundbar към електрически контакт в следния ред:

- За допълнителна информация относно захранването и потреблението на електроенергия направете справка с етикета, поставен на продукта. (Етикет: долна страна на основното устройство на Soundbar)
1. Първо включете захранващия кабел към AC/DC адаптера. Включете AC/DC адаптера (със захранващия кабел) към Soundbar.
 2. Включете захранващия кабел в стенен контакт.

Захранващ кабел

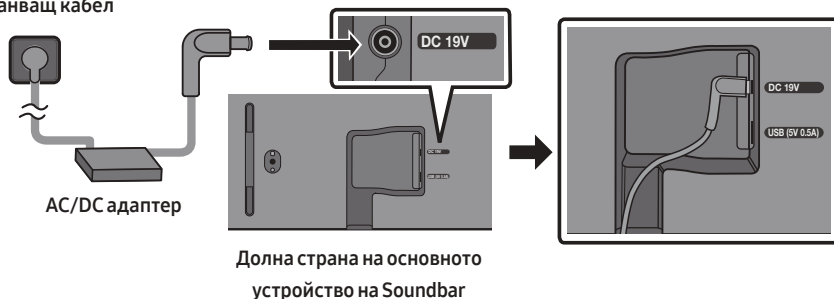

БЕЛЕЖКИ

- Ако извадите и поставите отново захранващия кабел в контакта, докато продуктът е включен, Soundbar се включва автоматично.
- Уверете се, че AC/DC адаптерът е поставен да лежи върху маса или на пода. Ако поставите AC/DC адаптера така, че да виси с входа за AC кабела ориентиран нагоре, в адаптера може да влязат вода или други чужди частици и това да причини неизправност на адаптера.

Свързване на комплекта безжични задни високоговорители и събуфър Samsung към вашия Soundbar

За да постигнете истински безжичен съраунд звук, свържете комплекта безжични задни високоговорители на Samsung (SWA-9100S или SWA-9200S, продава се отделно) и безжичния събуфър (SWA-W510, продава се отделно) към Soundbar.

За подробна информация относно свързването вижте ръководството на комплекта безжични задни високоговорители на Samsung и на безжичния събуфър.

05 ИЗПОЛЗВАНЕ НА КАБЕЛНА ВРЪЗКА КЪМ ТЕЛЕВИЗОРА

Метод 1. Свързване с HDMI

⚠ ВНИМАНИЕ

- Когато HDMI кабелът и оптичният кабел са свързани, първо се получава HDMI сигналът.
- За да свържете с HDMI кабела телевизора и Soundbar, уверете се, че сте свързали изводите, обозначени с ARC. В противен случай телевизорът може да не издава звук.
- Препоръчителният кабел е **High-Speed HDMI Cable with Ethernet**.

Свързване на телевизор, който поддържа HDMI ARC (канал за обратен звук)

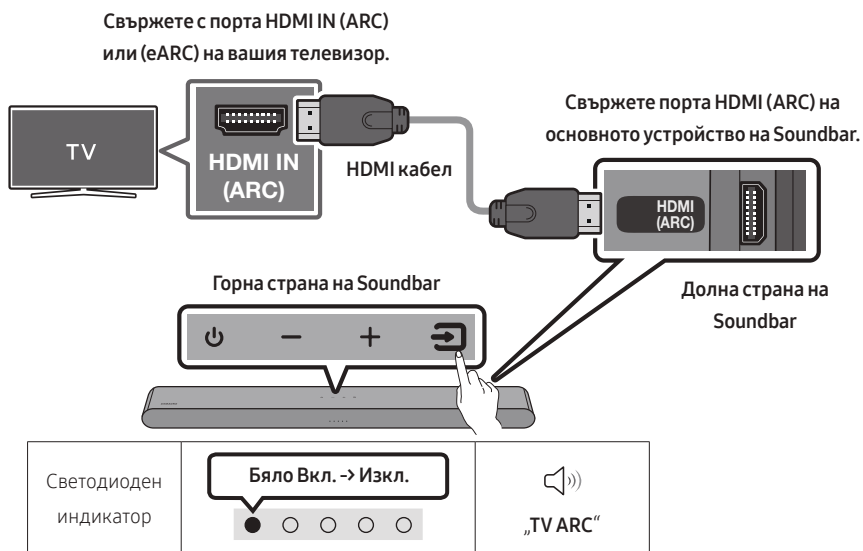

1. При изключени Soundbar и телевизор свържете HDMI кабела, както е показано на фигурата.
2. Включете Soundbar и телевизора.
3. Телевизионният звук се извежда от Soundbar.

- Ако звукът от телевизора не се възпроизвежда, натиснете горния панел на Soundbar или бутона  (Източник) на дистанционното управление, за да изберете режима „**Digital Audio In**“.
- Когато звукът не се извежда, проверете отново HDMI кабелната връзка.
- Използвайте бутоните за сила на звука на дистанционното управление на телевизора, за да промените силата на звука на Soundbar.

БЕЛЕЖКИ

- Когато свържете чрез HDMI кабел телевизор, поддържащ HDMI ARC (канал за обратен звук), към Soundbar, можете да предавате цифрови видео и аудио данни, без използване на отделен оптичен кабел.
- Препоръчваме по възможност да използвате безжилен HDMI кабел. Ако HDMI кабелът е с жила, използвайте кабел с диаметър под 14 mm.
- Тази функция не е на разположение, ако HDMI кабелът не поддържа ARC.
- Когато звукът на предаването е кодиран в Dolby Digital и „Формат за цифров аудио изход“ на вашия телевизор е зададен на PCM, препоръчваме да промените настройката на Dolby Digital. Когато настройката на телевизора се промени, качеството на звука ще се повиши. (Телевизионното меню може да използва различни думи за Dolby Digital и PCM в зависимост от производителя на телевизора.)

Метод 2. Свързване с помощта на оптичен кабел

Контролен списък за проверка преди свързване

- Когато HDMI кабелът и оптичният кабел са свързани, първо се получава HDMI сигналът.
- Когато използвате оптичен кабел и клемите имат покритие, уверете се, че сте премахнали покритието.

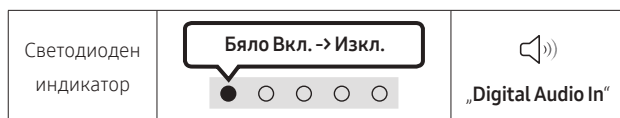
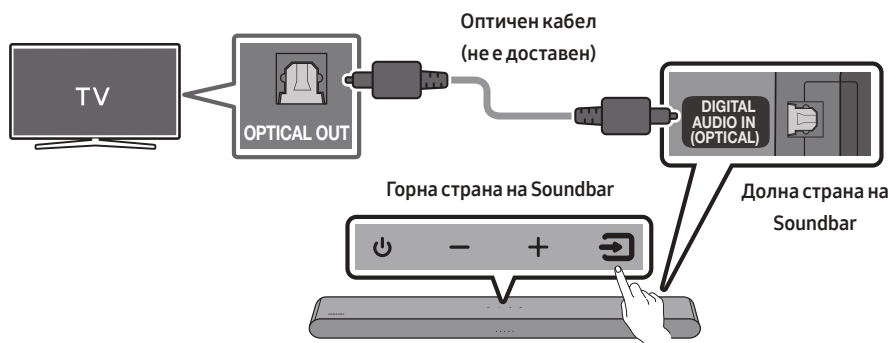

1. При изключени телевизор и Soundbar свържете порта на Soundbar **DIGITAL AUDIO IN (OPTICAL)** и порта OPTICAL на телевизора с оптичния кабел (не е доставен), както е показано на фигурата.
2. Включете Soundbar и телевизора.
3. Натиснете бутона  (**Източник**) на горния панел или на дистанционното управление, след това изберете режим „**Digital Audio In**“.
4. Звукът от телевизора се възпроизвежда от Soundbar.

Използване на функцията Q-Symphony

При Q-Symphony Soundbar се синхронизира с телевизора Samsung, за да се извежда звук от две устройства за оптимален съраунд ефект. Когато се свърже Soundbar, се показва менюто „TV+Soundbar“ под менюто **Звуков изход** на телевизора. Изберете съответното меню.

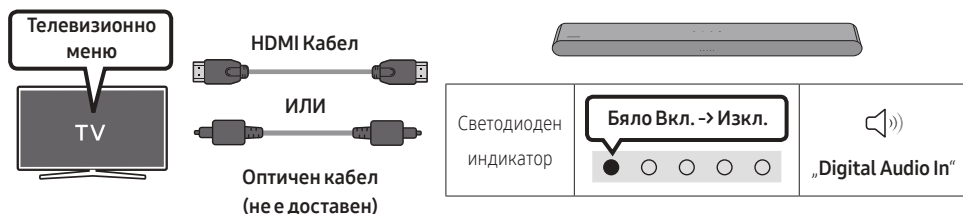

- Пример на телевизионно меню: **TV + [AV] Soundbar име на серията (HDMI)**

БЕЛЕЖКИ

- Може да работи според кодека, поддържан от телевизора.
- Тази функция се поддържа само когато е свързан HDMI кабел или оптичен кабел (не е доставен).
- Показаното изображение може да се различава в зависимост от модела на телевизора.
- Тази функция е налична в някои телевизори Samsung и в някои модели Soundbar.

06 ИЗПОЛЗВАНЕ НА БЕЗЖИЧНА ВРЪЗКА КЪМ ТЕЛЕВИЗОРА

Свързване през Bluetooth

Когато телевизор Samsung е свързан през Bluetooth, можете да чуете стерео звука, без при това да се нуждаете от кабел.

- Може да се свърже само по един телевизор Samsung.
- Може да се свърже телевизор на Samsung, който поддържа Bluetooth.

Проверете спецификациите на вашия телевизор.

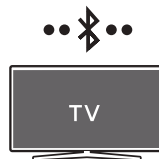

Първоначално свързване

1. Натиснете бутона PAIR на дистанционното управление на Soundbar или натиснете бутона (Източник) на горния панел на Soundbar, за да влезете в режим „Bluetooth“.

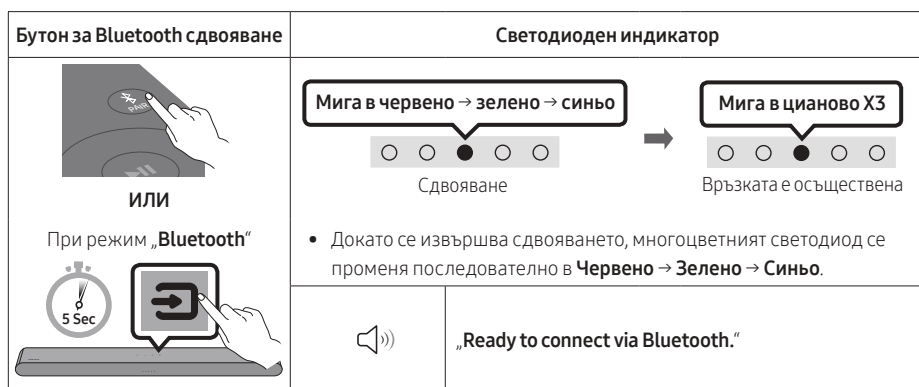

2. Изберете режим Bluetooth на телевизора Samsung.
(например Начало (🏠) → Меню → Настройки (⚙️) → Всички настройки (⚙️) → Звук → Звуков изход → Списък на Bluetooth високоговорители → [AV] Soundbar S5B-Series (Bluetooth))
3. Изберете „[AV] Soundbar S5B-Series“ от списъка на екрана на телевизора.
Наличен Soundbar е показан с „Необходимост от сдвояване“ или „Сдвоен“ на списъка с Bluetooth устройства. За свързване на телевизор Samsung със Soundbar изберете съобщението и след това установете връзка.
4. А сега можете да чуете звука на телевизора Samsung през Soundbar.
 - Ако има регистър на свързването между Soundbar и телевизор Samsung, Soundbar автоматично се свързва чрез промяна на режима си на „Bluetooth“.

Ако устройството не успее да се свърже

- Ако имате съществуващ Soundbar (например [AV] Soundbar S5B-Series) в списъка с високоговорители на телевизора Samsung, изтрийте го.
- След това повторете стъпки от 1 до 3.

Прекъсване на връзката на Soundbar към телевизора Samsung



Натиснете бутона  (Източник) на горния панел или на дистанционното управление, за да изберете режим, различен от „Bluetooth“.

- Прекъсването на връзката отнема време, тъй като телевизорът Samsung трябва да получи отговор от Soundbar.

(Необходимото време може да се различава в зависимост от модела телевизор Samsung.)

Включване/изключване на автоматичното свързване на телевизора

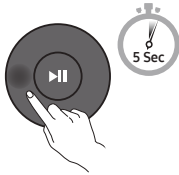
За отказ от автоматичното свързване през Bluetooth между Soundbar и телевизора натиснете бутон **Наляво** на дистанционното управление в продължение на 5 секунди при състояние на Soundbar „Bluetooth Ready“. (Превключва Включено → Изключено)

Бутон „Наляво“	Светодиоден индикатор	
	 <p>Мига в цианово X1</p> <p>Включен (по подразбиране)</p>	 <p>Мига в червено X1</p> <p>Изключен</p>
Bluetooth Ready	Превключване Включване → Изключване	

Бележки относно свързване през Bluetooth

- Разположете ново устройство в диаметър от 1 m, за да установите връзка през Bluetooth.
- Ако ви бъде поискан ПИН код при свързване с Bluetooth устройство, въведете <0000>.
- Soundbar автоматично се изключва след 20 минути в състояние на готовност.
- Soundbar може да не извършва правилно търсене на Bluetooth или свързване при следните обстоятелства:
 - Ако около Soundbar има силно електрическо поле.
 - Ако няколко Bluetooth устройства едновременно са сдвоени със Soundbar.
 - Ако Bluetooth устройството е изключено, не е на мястото си или е в неизправност.
- Електронните устройства може да предизвикат радиосмущения. Устройствата, които създават електромагнитни вълни, например микровълнови фурни, безжични LAN устройства и др., трябва да бъдат държани далеч от основното устройство на Soundbar.

07 СВЪРЗВАНЕ КЪМ ВЪНШНО УСТРОЙСТВО

Свързване с помощта на оптичен кабел

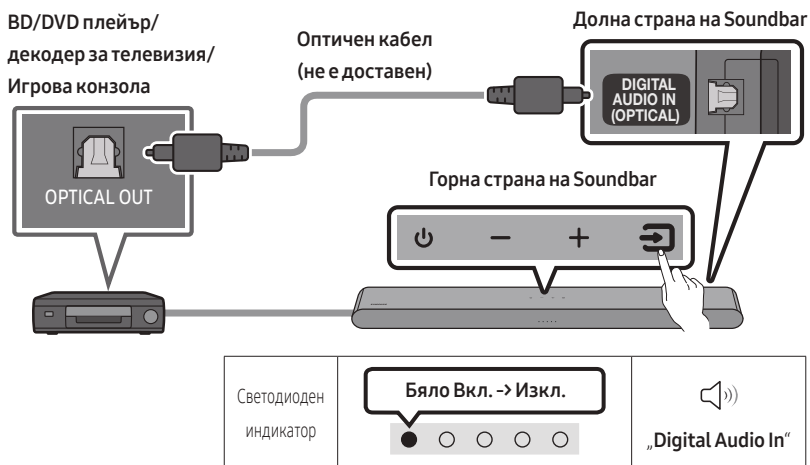

1. При изключени външно устройство и Soundbar свържете порта на Soundbar **DIGITAL AUDIO IN (OPTICAL)** и изходящия порт OPTICAL на външното устройство с оптичния кабел (не е доставен), както е показано на фигурата.
2. Включете Soundbar и външното устройство.
3. Изберете режим „**Digital Audio In**“, като натиснете бутона  (**Източник**) на горния панел или на дистанционното управление.
4. Звукът от външното устройство се възпроизвежда от Soundbar.

08 СВЪРЗВАНЕ НА USB ПАМЕТ

Можете да възпроизведете музикални файлове от устройство за съхранение чрез Soundbar.

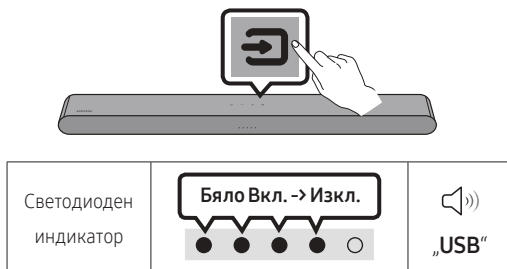
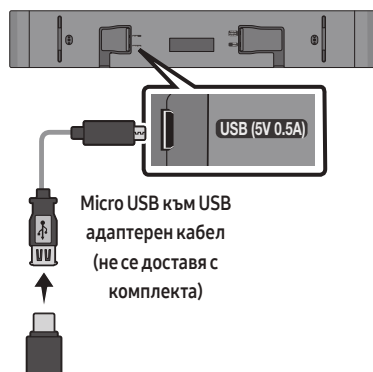

1. Свържете Soundbar с USB стика чрез USB адаптерния кабел по-горе.
 - Micro USB към USB адаптерният кабел се продава отделно. За да закупите, се свържете със сервизен център на Samsung или с център за обслужване на клиенти на Samsung.
2. Натиснете бутона  (**Източник**) на горния панел или на дистанционното управление, след което изберете режим „**USB**“.
3. Възпроизвеждайте музикални файлове от устройство за съхранение чрез Soundbar.
 - Soundbar се изключва автоматично (Auto Power Down), ако не е свързано USB устройство за повече от 20 минути.

Списък със съвместимите

Разширение	Кодек	Скорост на семплиране	Побитова скорост
*.mp3	MPEG1 Layer2	32kHz ~ 48kHz	32kbps ~ 320kbps
	MPEG1 Layer3	32kHz ~ 48kHz	32kbps ~ 320kbps
	MPEG2 Layer3	16kHz ~ 24kHz	8kbps ~ 160kbps
	MPEG2.5 Layer3	8kHz ~ 12kHz	8kbps ~ 160kbps
*.wma	WMA7/8/9	32kHz ~ 48kHz	32kbps ~ 320kbps
*.ogg	Vorbis	32kHz ~ 48kHz	45kbps ~ 500kbps
*.aac *.m4a	AAC-LC (Само аудио MPEG2/MPEG4)	32kHz ~ 48kHz	32kbps ~ 320kbps
*.wav	LPCM	32kHz ~ 192kHz	1024kbps ~ 9216kbps
*.flac	FLAC	32kHz ~ 192kHz	162kbps ~ 8100kbps
*.aiff	AIFF	32kHz ~ 192kHz	1024kbps ~ 9216kbps

- Ако на USB устройството са съхранени твърде много папки (около 200) и файлове (около 2000), може да отнеме известно време, докато Soundbar влезе и възпроизведе файловете.
- Soundbar поддържа само USB устройства с файлови системи FAT16 (~2 GB), FAT32 (~2 TB) или NTFS (~2 TB).

09 СВЪРЗВАНЕ КЪМ МОБИЛНО УСТРОЙСТВО

Свързване през Bluetooth

Когато мобилно устройство е свързано през Bluetooth, можете да чуете стерео звука, без при това да се нуждаете от кабел.

- Когато свържете двоено Bluetooth устройство при изключен Soundbar, последният се изключва автоматично.



Мобилно устройство

Първоначално свързване

- Когато се свържете към ново Bluetooth устройство, уверете се, че устройството е на разстояние от 1 m.
1. Натиснете бутона PAIR на дистанционното управление на Soundbar или натиснете бутона (Източник) на горния панел на Soundbar, за да влезете в режим „Bluetooth“.

Бутон за Bluetooth сдвояване	Светодиоден индикатор
<p>ИЛИ</p> <p>При режим „Bluetooth“</p>	<p>Мига в червено → зелено → синьо</p> <p>Сдвояване</p> <p>→</p> <p>Мига в цианово X3</p> <p>Връзката е осъществена</p> <ul style="list-style-type: none">• Докато се извършва сдвояването, многоцветният светодиод се променя последователно в Червено → Зелено → Синьо.
	<p>„Ready to connect via Bluetooth.“</p>

2. На вашето устройство изберете „[AV] Samsung Soundbar S5B-Series“ от списъка, който се появява.
3. Възпроизвеждайте музикални файлове от устройството, свързано през Bluetooth към Soundbar.

Ако устройството не успее да се свърже

- Ако имате съществуващ Soundbar (например [AV] Samsung Soundbar S5B-Series) в списъка с високоговорители на мобилното устройство, го изтрийте.
- Повторете стъпки 1 и 2.



Бележки относно свързване през Bluetooth

- Разположете ново устройство в диаметър от 1 m, за да установите връзка през Bluetooth.
- Ако ви бъде поискан ПИН код при свързване с Bluetooth устройство, въведете <0000>.
- Soundbar автоматично се изключва след 20 минути в състояние на готовност.
- Soundbar може да не извършва правилно търсене на Bluetooth или свързване при следните обстоятелства:
 - Ако около Soundbar има силно електрическо поле.
 - Ако няколко Bluetooth устройства едновременно са сдвоени със Soundbar.
 - Ако Bluetooth устройството е изключено, не е на мястото си или е в неизправност.
- Електронните устройства може да предизвикат радиосмущения. Устройствата, които създават електромагнитни вълни, например микровълнови фурни, безжични LAN устройства и др., трябва да бъдат държани далеч от основното устройство на Soundbar.
- Soundbar поддържа SBC данни (44,1kHz, 48kHz).
- Вържете само към Bluetooth устройство, което поддържа функцията A2DP (AV).
- Не можете да свързвате Soundbar към Bluetooth устройство, което поддържа само функцията HF (хендсфри).
- Когато свързвате Soundbar към Bluetooth устройство, разположете устройствата възможно най-близо едно до друго.
- Колкото по-далеч се намира Soundbar от Bluetooth устройството, толкова по-лошо ще е качеството на звука. Bluetooth връзката може да бъде прекъсната, когато устройствата са извън ефективния обхват.
- Bluetooth връзката може и да не функционира според предназначението в зони със слаб сигнал.
- Bluetooth устройство може да излъчи шум или да не функционира правилно в следните условия:
 - Когато корпусът е в контакт с приемника на сигнала на Bluetooth устройството или Soundbar.
 - По ъгли или в близост до препятствие, като например стена или преграда, при което може да настъпят промени в електрическия сигнал.
 - Когато е изложено на радиосмущения поради факта, че в същите честотни диапазони работят и други продукти, като медицинско оборудване, микровълнови печки и безжични LAN устройства.
 - Препятствия, като например врати и стени, може да повлияят на качеството на звука, дори когато устройствата се намират в пределите на ефективния обхват.
- Имайте предвид, че вашият Soundbar няма да може да бъде сдвоен с други Bluetooth устройства, докато се използва опцията Bluetooth.
- Това безжично устройство може да предизвика електрически смущения по време на работата си.

Включване/изключване на Bluetooth Power

Ако сдвоявано в миналото Bluetooth устройство се опита да се сдвои със Soundbar, когато функцията Bluetooth Power е включена и Soundbar е изключен, Soundbar се включва автоматично.

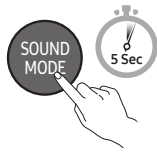
1. Натиснете и задръжте бутона **SOUND MODE** на дистанционното управление за повече от 5 секунди, докато устройството Soundbar е включено.
2. Многоцветният светодиоден индикатор на Soundbar премигва в цвят „**Циан**“.

Бутон SOUND MODE	Светодиоден индикатор	
	 <p>Мига в цианово X1</p> <p>Включен (по подразбиране)</p>	 <p>Мига в червено X1</p> <p>Изключен</p>
Включване/ изключване на DRC	Превключване Включване → Изключване	

Разкачете Bluetooth устройството от Soundbar

Можете да прекъснете връзката на Bluetooth устройството с Soundbar. За инструкции, проверете ръководството за потребителя на Bluetooth устройството.

- Връзката с Soundbar ще бъде прекъсната.
- Ако връзката между Soundbar и Bluetooth устройството бъде прекъсната, многоцветният светодиоден индикатор на Soundbar ще премигне три пъти в „**Червено**“.

Прекъсване на връзката на Soundbar към Bluetooth устройството

Натиснете бутона  (**Източник**) на горния панел или на дистанционното управление, за да изберете режим, различен от „**Bluetooth**“.

- Разкачането отнема време, защото Bluetooth устройството трябва да получи отговор от Soundbar. (Времето за разкачане може да е различно в зависимост от Bluetooth устройството)

Свързване с няколко Bluetooth устройства

Soundbar може да бъде свързан с до 2 Bluetooth устройства едновременно.

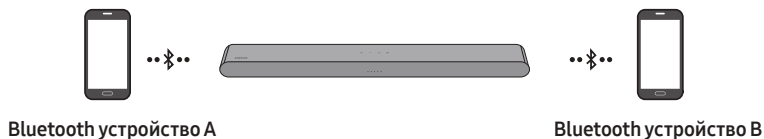

Включване/изключване на автоматичното свързване на телевизора

1. Натиснете и задръжте бутона  PAIR на дистанционното управление за повече от 5 секунди, докато Soundbar се изключи.
2. Многоцветният светодиоден индикатор на Soundbar премигва в цвят „Циан“.

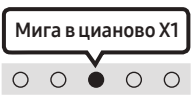
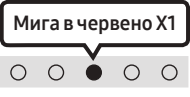
Бутон за Bluetooth сдвояване	Светодиоден индикатор	
Когато е в режим на готовност 	Мига в цианово X1  Свързването на няколко устройства е включено (по подразбиране)	Мига в червено X1  Свързването на няколко устройства е изключено

3. Свържете Soundbar с до две Bluetooth устройства. (Вижте страница 26)
4. Възпроизвеждайте музика от едно от свързаните Bluetooth устройства при свързани две устройства.
5. Ако се възпроизвежда музика от Bluetooth устройство „B“, докато се възпроизвежда от устройство „A“, музиката започва да се възпроизвежда на устройство „B“, а възпроизвеждането на устройство „A“ автоматично спира/се поставя на пауза.
6. При версии, по-стари от AVRCP V1.4, времето за превключване на устройството, възпроизвеждащо музика, може да бъде удължено.

Сдвояване на няколко Bluetooth устройства

Как да сдвоите няколко устройства към Soundbar

1. Включете Soundbar.
2. Само в режим „Bluetooth“ натиснете и задръжте бутона  (Източник) на горната страна на Soundbar за повече от 5 секунди, докато Soundbar влезе в режим „Bluetooth Pairing“, след това от страната на Bluetooth устройството включете Bluetooth, изберете Soundbar от списъка с достъпни устройства и Soundbar автоматично ще се свърже към Bluetooth устройството.
3. Второ Bluetooth устройство може да бъде сдвоено и свързано към Soundbar с помощта на същия метод. Ако се опитате да свържете трето устройство, свързано устройство, което не възпроизвежда аудио съдържание, ще изгуби Bluetooth връзката, но ще остане сдвоено със Soundbar.
4. С помощта на същия метод можете да сдвоите до 8 Bluetooth устройства, но само последните 2 ще могат да останат свързани към Soundbar по едно и също време.

БЕЛЕЖКИ

- Свържете Soundbar с до две Bluetooth устройства.
- Възпроизвеждайте музика от едно от свързаните Bluetooth устройства, когато са свързани две устройства.
- Ако се възпроизвежда музика от Bluetooth устройство „В“, докато се възпроизвежда от устройство „А“, музиката започва да се възпроизвежда на устройство „В“, а възпроизвеждането на устройство „А“ автоматично спира/се поставя на пауза.
- При версии, по-стари от AVRCP V1.4, времето за превключване на устройството, възпроизвеждащо музика, може да бъде удължено.
- Устройството може да се превключи чрез уведомление или аларма на някои устройства.
- Някои устройства не поддържат свързване на няколко устройства чрез Bluetooth.
- Режимът „**Bluetooth Pairing**“ спира, ако в рамките на 3 минути не се сдвои нито едно устройство.
- В някои приложения превключването на устройствата може да отнеме около 7 секунди.
- Ако се опитвате да свържете 3-то Bluetooth устройство, връзката на устройства „А“ или „В“ ще бъде прекъсната. (Ще бъде прекъсната връзката на устройството, от което в момента не се възпроизвежда музика.)
- Само 1 телевизор Samsung или 2 Bluetooth устройства могат да бъдат свързани към Soundbar по едно и също време.
- Soundbar ще бъде изключен от Bluetooth устройствата, когато получи искане за свързване от телевизор Samsung.

Използване на Tap Sound

Докоснете Soundbar с мобилното си устройство, за да се възпроизведе аудио от мобилното устройство през Soundbar.

- В зависимост от мобилното устройство тази функция може да не се поддържа.
- Тази функция е съвместима само с мобилни устройства Samsung с Android 8.1 или по-нова версия.

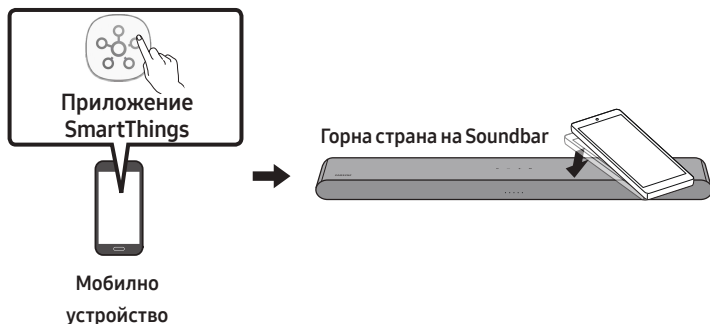

1. Включете функцията **Tap Sound** на мобилното устройство.
 - За подробности относно включването на функцията вижте „**Активиране на функцията Tap Sound**“ по-долу.
2. Докоснете Soundbar с мобилното устройство. Изберете „**Започни сега**“ в изведения прозорец със съобщение. Чрез Bluetooth се установява връзка между мобилното устройство и Soundbar.
3. Възпроизвеждайте аудио от мобилното устройство през Soundbar.
 - Тази функция свързва чрез Bluetooth мобилно устройство към Soundbar чрез разпознаване на вибрацията, която възниква при контакт на устройството със Soundbar.
 - Уверете се, че мобилното устройство не докосва остър ъгъл на Soundbar. Soundbar или мобилното устройство може да се надраскат или повредят.
 - Препоръчва се мобилното устройство да бъде покрито с калъф. Леко натиснете широката площ в горната част на Soundbar, без да прилагате прекомерна сила.
 - За да използвате тази функция, актуализирайте приложението **SmartThings** до най-новата версия. В зависимост от версията на приложението функцията може да не се поддържа.

Активиране на функцията Tap Sound

Използвайте приложението **SmartThings**, за да включите функцията **Tap View, Tap Sound**.

1. На мобилното устройство стартирайте приложението **SmartThings**.
2. Изберете (☰ → ⚙) от екрана на приложението **SmartThings**, отворен на мобилното устройство.
3. За „**Tap View, Tap Sound**“ задайте Вкл., за да работи функцията, когато до Soundbar се приближи мобилно устройство.

БЕЛЕЖКИ

- Когато мобилното устройство е в енергоспестяващ режим, функцията **Tap Sound** не работи.
- Функцията **Tap Sound** може да не работи, ако в близост до Soundbar има устройства, които причиняват радиосмущения, например електрически устройства. Устройствата, които причиняват радиосмущения, трябва да бъдат поставяни на достатъчно разстояние от Soundbar.

10 МОНТИРАНЕ НА СТЕННАТА СТОЙКА

Предупреждения във връзка с монтажа

- Монтирайте само на вертикална стена.
- Не монтирайте на място с висока температура или влажност.
- Проверете дали стената е достатъчно здрава, за да издържи теглото на продукта. Ако не е, подсилете я или изберете друго място за монтаж.
- Купете и използвайте закрепващи винтове или дюбели, подходящи за вашия тип стена (мазилка, метал, дърво и т.н.). Ако е възможно, закрепете опорните винтове към греди в стената.
- Закупете винтове за стенен монтаж в съответствие с типа и дебелината на стената, на която желаете да монтирате Soundbar.
 - Диаметър: M5
 - Дължина: препоръчва се дължина от 35 mm или по-голяма.
- Свържете кабелите от устройството към външни устройства, преди да монтирате Soundbar на стената.
- Преди да монтирате устройството, се уверете, че то е изключено и щепселът му е изваден от електрическия контакт. В противен случай може да се получи електрически удар.

Компоненти за стенен монтаж



Водач за стенна стойка



Държач-винт



Винт



Скоба за стенна стойка

1. Поставете **Водач за стенна стойка** върху повърхността на стената.
 - **Водач за стенна стойка** трябва да е равен.
 - Ако телевизорът ви е монтиран към стената, монтирайте Soundbar най-малко на 5 см под телевизора.

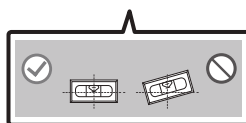

2. Подравнете **Централната линия на Водач за стена стойка** с центъра на Вашия телевизор (ако монтирате Soundbar под телевизора) и след това фиксирайте **Водач за стена стойка** на стената с помощта на тиксо.

- Ако не монтирате под телевизор, поставете **Централна линия** в центъра на зоната за монтиране.

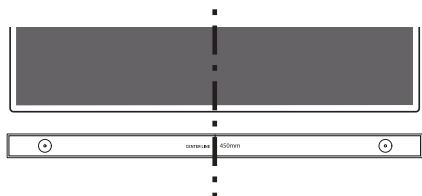

Централна линия

3. Използвайте химикал, за да отбележите позициите на отворите, и свалете **Водач за стена стойка**.

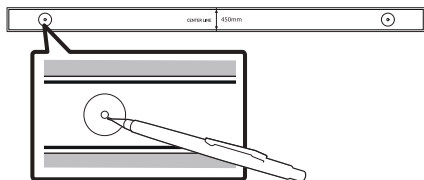

4. размер, пробийте отвор в стената върху всяка маркировка.

- Ако маркировките не съответстват на позициите на щифтовете, поставете подходящи опори в отворите, преди да поставите поддържащите винтове. Ако използвате опори, се уверете, че отворите, които пробивате, са достатъчно големи за опорите, които ползвате.

5. Вкарайте винт (не е доставен) през всеки **Държач-винт** и след това завинтете всеки винт здраво в отвора за опорен винт.

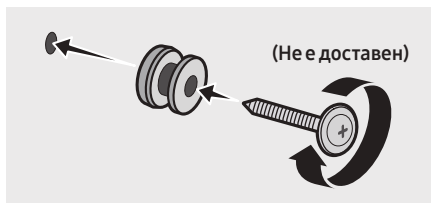

6. Монтирайте 2 **Скоба за стена стойка** в правилната ориентация от долната страна на Soundbar, като използвате 2 **Винта**.

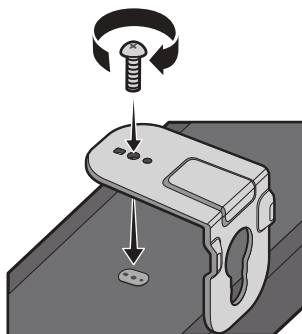

- При сглобяването се уверете, че закачалката на **Скоби за стена стойка** е разположена зад задната част на Soundbar.

Задна страна на Soundbar

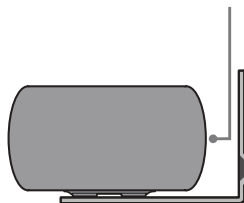

Десен край на Soundbar

7. Монтирайте Soundbar с прикрепените **Скоби за стенна стойка**, като закачите **Скоби за стенна стойка** на **Държач-винтовете** на стената.

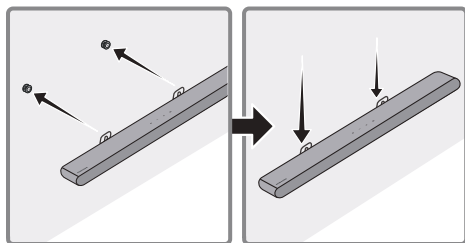

8. Плъзнете Soundbar надолу, както е показано по-долу, така че **Скоби за стенна стойка** да застанат стабилно във **Държач-винтовете**.

- Поставете **Държач-винтовете** в широката (долна) част на **Скоби за стенна стойка** и след това приплъзнете надолу **Скоби за стенна стойка**, за да могат **Скоби за стенна стойка** стабилно да легнат на **Държач-винтовете**.

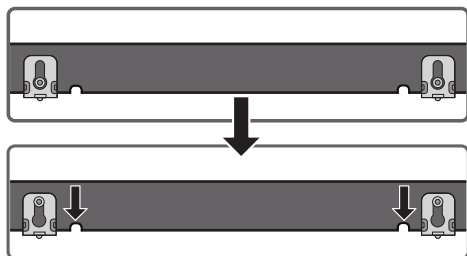

11 ИНСТАЛИРАНЕ НА SOUNDBAR ПРЕД ТЕЛЕВИЗОР

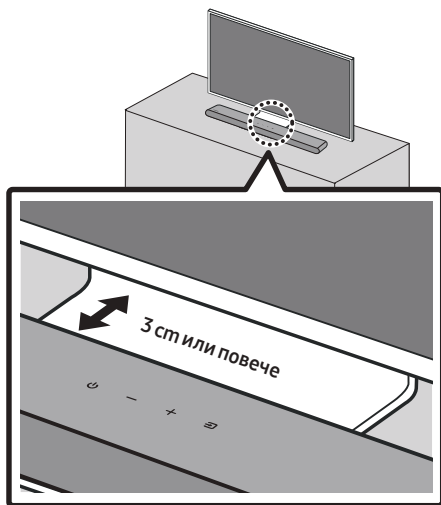

Разположете Soundbar така, че да е центриран спрямо телевизора, както е посочено на изображението.

Поставете Soundbar на разстояние от поне 3 см от телевизора.

БЕЛЕЖКИ

- Уверете се, че Soundbar е поставен върху хоризонтална и стабилна повърхност.
- Недостатъчното разстояние от телевизора може да причини проблеми от акустичен характер.

12 АКТУАЛИЗАЦИЯ НА СОФТУЕР

Важно: Запазете първоначалните настройки след надстройка.

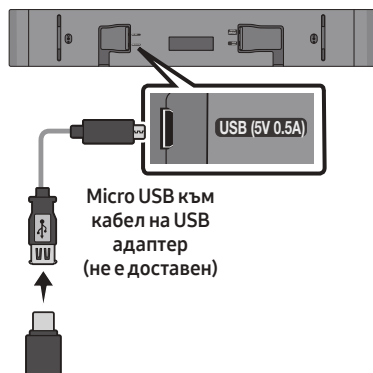

1. Свържете USB устройство с памет към USB порта на компютъра.
Важно: Уверете се, че няма музикални файлове на USB устройството с памет. Това може да доведе до неуспешно актуализиране на фърмуера.
2. Отидете на (samsung.com) → изберете „Въвеждане на номер на модел“ и въведете модела на вашия Soundbar. Изберете ръководства и изтегляния, след което изтеглете най-актуалния файл на софтуера.
3. Запишете изтегления софтуер на USB устройство с памет и изберете „Разархивиране тук“, за да разархивирате папката.
4. Включете Soundbar и свържете USB устройството с памет, съдържащо софтуерната актуализация, към женския порт на Micro USB адаптерния кабел. Свържете кабела към USB порта на Soundbar.

5. Включете USB в Soundbar и превключете на USB източник; софтуерът ще се актуализира автоматично и ще завърши актуализацията в рамките на 2 минути. По време на процеса на актуализация 5-те светодиода ще започнат да мигат верижно, след което 5-те светодиода ще светнат в постоянно бяло, след което 5-те светодиода ще започнат да мигат отново верижно. Когато актуализацията завърши, циановият индикатор премигва 3 пъти, след което Soundbar автоматично се рестартира.

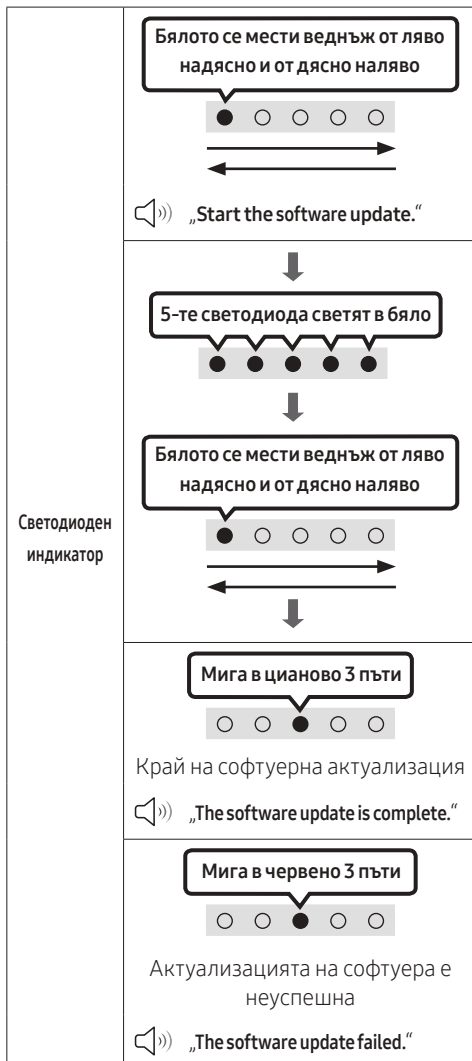

- Този продукт има функция DUAL BOOT. Ако фърмуерът не успее да се актуализира, можете да го актуализирате отново.

Ако не се показват последователно мигащи LED

1. Изключете Soundbar, извадете и свържете отново USB стика, който съдържа файловете с актуализации, към **USB** порта на Soundbar.
2. Изключете захранващия кабел на Soundbar, след това го свържете отново и включете Soundbar.

БЕЛЕЖКИ

- Актуализирането на фърмуера може да не работи правилно, ако аудиофайловете поддържани от Soundbar, са съхранени с USB стика.
- Не изключвайте захранването и не отстранявайте USB устройството, докато се актуализацията се прилага. Основният модул ще се изключи автоматично след завършване на актуализацията на фърмуера.
- Запазете първоначалните настройки след надстройка. (Това включва сила на звука, звуково поле и др.)
 - След като актуализацията на фърмуера приключи, Soundbar ще се включи автоматично и ще се появи гласовият потребителски интерфейс. Ако актуализацията на софтуера е неуспешна, проверете дали USB паметта не е дефектна.
- Потребителите на Mac OS трябва да използват MS-DOS (FAT) като USB формат.
- Актуализирането чрез USB може да не е налично в зависимост от производителя на USB стика.

Нулиране

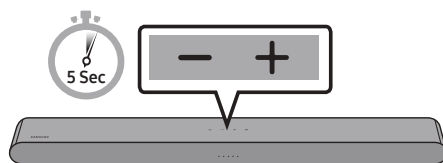

При включен Soundbar натиснете едновременно бутоните **— + (Сила на звука)** на устройството за поне 5 секунди. Светодиодният дисплей се променя, както е показано по-долу, и след това Soundbar се нулира.

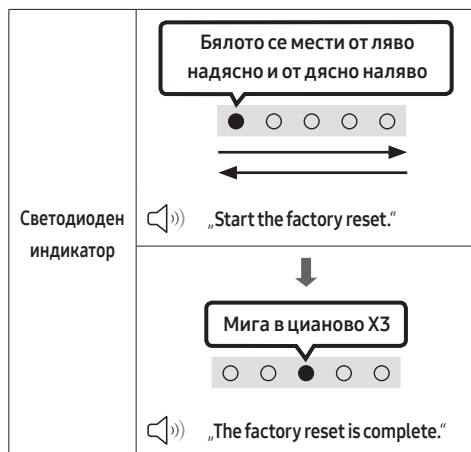

⚠ ВНИМАНИЕ

- Всички настройки на Soundbar са нулирани. Уверете се, че сте извършили това само ако се налага нулиране.

13 ОТСТРАНЯВАНЕ НА НЕИЗПРАВНОСТИ

Преди да потърсите помощ, проверете следното.

Soundbar не се включва.

- Проверете дали захранващият кабел на Soundbar е поставен правилно в контакта.

Soundbar работи непредсказуемо.

- Извадете захранващия кабел и го поставете отново.
- Изключете и включете захранването на външното устройство, след което опитайте отново.
- Ако няма сигнал, Soundbar автоматично се изключва след определен период от време. Включете го от бутона за включване/изключване. (Вижте страница 9.)

Дистанционното управление не работи.

- Насочете дистанционното управление директно към Soundbar.
- Подменете батериите с нови.

Soundbar не възпроизвежда никакъв звук.

- Звукът от Soundbar е прекалено слаб или заглушен. Регулирайте силата на звука.
- Когато е свързано външно устройство (декодер за телевизия, Bluetooth устройство, мобилно устройство и т.н.), регулирайте силата на звука на външното устройство.
- За изходящ звук от телевизора изберете Soundbar. (Телевизор Samsung: Начало (🏠) → Меню → Настройки (⚙️) → Всички настройки (⚙️) → Звук → Звуков изход → Изберете Soundbar)
- Свързването на кабела към Soundbar не бива да е хлабаво. Извадете кабела и го свържете отново.
- Извадете захранващия кабел изцяло, свържете отново и включете захранването.
- Стартирайте продукта и опитайте отново. (Вижте страница 36.)

Ако телевизорът не е свързан през HDMI (ARC).

- Проверете дали HDMI кабелът е правилно свързан с ARC клемата. (Вижте страница 17.)
- Възможно е да не може да бъде установена връзка заради свързаното външно устройство (декодер за телевизия, телевизионна игрова конзола и т.н.). Свържете директно към Soundbar.
- HDMI-CEC може и да не се активира на телевизора. Включете CEC от менюто на телевизора. (Телевизор Samsung: Начало (🏠) → Меню → Настройки (⚙️) → Всички настройки (⚙️) → Свързване → Диспечер на външни устройства → Anynet+ (HDMI-CEC) ВКЛ.)

Soundbar не осъществява връзка чрез Bluetooth.

- Когато се свързва ново устройство, за установяване на връзка включете Сдвояване през Bluetooth. (Натиснете бутона **PAIR** на дистанционното управление или натиснете бутона  (Източник) на устройството поне за 5 секунди.)
- Ако Soundbar е свързан към друго устройство, първо прекъснете връзката на това устройство, за да смените устройството.
- Свържете го отново, като за да установите връзка трябва да премахнете списъка с високоговорители, свързани през Bluetooth. (Телевизор Samsung: Начало (🏠) → Меню → Настройки (⚙️) → Всички настройки (⚙️) → Звук → Звуков изход → Списък на Bluetooth високоговорители)
- Извадете щепсела и го поставете отново, след това опитайте пак.
- Стартирайте продукта и опитайте отново. (Вижте страница 36.)

Звукът се губи, когато е осъществена връзка чрез Bluetooth.

- Ако устройството, което е свързано чрез Bluetooth, бъде преместено твърде далеч от Soundbar, звукът може да се изгуби. Преместете устройството по-близо до Soundbar.
- Ако част от вашето тяло е в контакт с Bluetooth приемо-предавателя или продуктът е монтиран върху метална повърхност, звукът може да се изгуби. Проверете монтажната среда и условията за употреба

Свързването на няколко устройства чрез Bluetooth не работи.

- Когато телевизорът е свързан към саундбара, свързването на няколко устройства чрез Bluetooth може да не работи. Прекъснете връзката на Soundbar към телевизора и опитайте отново.
- Проверете дали настройката за свързване на няколко устройства чрез Bluetooth е включена. (Направете справка с раздел „**Soundbar не осъществява връзка чрез Bluetooth.**“)
- Прекъснете връзката с устройството, от което се възпроизвежда в момента, сдвоете устройството, което искате да свържете, след което свържете отново предишното устройство.
- Ако звукът не се чува дори след правилно свързване, направете справка с раздел „**Звукът се губи, когато е осъществена връзка чрез Bluetooth.**“.

Soundbar не се включва автоматично заедно с телевизора.

- Когато изключите Soundbar, докато гледате телевизия, се деактивира синхронизирането на захранването с телевизора. Първо изключете телевизора.

14 ЛИЦЕНЗ



Manufactured under license from Dolby Laboratories. Dolby, Dolby Audio and the double-D symbol are trademarks of Dolby Laboratories Licensing Corporation.

* Този продукт не поддържа Dolby Atmos®.



For DTS patents, see <http://patents.dts.com>.
Manufactured under license from DTS, Inc. (for companies headquartered in the U.S./ Japan/Taiwan) or under license from DTS Licensing Limited (for all other companies). DTS, Digital Surround, and the DTS logo are registered trademarks or trademarks of DTS, Inc. in the United States and other countries. © 2021 DTS, Inc. ALL RIGHTS RESERVED.



The terms HDMI and HDMI High-Definition Multimedia Interface, and the HDMI Logo are trademarks or registered trademarks of HDMI Licensing Administrator, Inc. in the United States and other countries.



The Bluetooth® word mark and logos are registered trademarks owned by Bluetooth SIG, Inc. and any use of such marks by Samsung Electronics Co., Ltd. is under license. Other trademarks and trade names are those of their respective owners.



[ENERGY STAR]

ENERGY STAR qualified model only

- Your Samsung product is ENERGY STAR qualified in its factory default setting. Change to certain features, settings and functionality in this product can change the power consumption, possibly beyond the limits required for ENERGY STAR qualification.
- Environmental Protection Agency and Department of Energy. ENERGY STAR is a joint program of the Government agencies, designed to promote energy efficient products and practices.

Refer to www.energystar.gov for more information of the ENERGY STAR Program.

ENERGY STAR qualified model only (Applicable to Thin Client models only)

As an ENERGY STAR® Partner, SAMSUNG has determined that this product meets the ENERGY STAR® guidelines for energy efficiency.

- The ENERGY STAR Program has been to reduced greenhouse gas emissions and save energy through voluntary labeling.
- Power management setting of this product have been enabled by default, and have various timing setting from 1 minutes to 5 hours.
- The product can wake with a button press on the chassis from sleep mode.

ENERGY STAR qualified model only (The other models)

- As an ENERGY STAR Partner, Samsung has determined that this product or product models meets the ENERGY STAR guideline for energy efficiency.
-

15 БЕЛЕЖКА ЗА ЛИЦЕНЗА ЗА ОТВОРЕН КОД

За да изпратите запитвания и заявки по въпроси, свързани с отворените кодове, свържете се със Samsung Open Source (<http://opensource.samsung.com>)

16 ВАЖНИ БЕЛЕЖКИ ЗА ОБСЛУЖВАНЕТО

- Цифрите и илюстрациите в това ръководство за потребителя са предоставени само за справка и могат да се различават от действителния изглед на изделието.
- Може да се начисли такса за администриране, ако:
 - (a) е извикан техник по ваше настояване и няма дефект в продукта (т.е. не сте прочели ръководството за потребителя)
 - (b) занесете уреда в сервизен център и няма дефект в продукта (т.е. не сте прочели ръководството за потребителя).
- Сумата за тази такса за администриране ще ви бъде съобщена, преди да се извърши каквато и да е било работа или посещение вкъщи.

17 СПЕЦИФИКАЦИИ И РЪКОВОДСТВО

Спецификация

Наименование на модела	HW-S50B
USB	5V/0,5A
Тегло	2,4 кг
Размери (Ш x В x Д)	670,0 x 62,3 x 105,0 мм
Диапазон на работна температура	+5°C до +35°C
Диапазон на работна влажност	10 % до 75 %
УСИЛВАТЕЛ Изходяща мощност	(30W x 2) + (30W x 2) + 20W
Поддържани формати за възпроизвеждане DTS, Dolby® Digital (DTS Virtual Surround ce възпроизвежда в DTS формат.)	LPCM 2ch, Dolby Audio™ (поддържа Dolby® Digital), DTS, DTS Virtual:X
ИЗХОДНА МОЩНОСТ НА БЕЗЖИЧНОТО УСТРОЙСТВО	Предавателната мощност е 9 dBm.
Обща консумация на енергия в режим на готовност (W)	0,5W
Bluetooth Метод за деактивиране на порт	Натиснете и задръжте бутона SOUND MODE за повече от 5 секунди, за да изключите функцията Bluetooth Power.

БЕЛЕЖКИ

- Samsung Electronics Co., Ltd си запазва правото да променя спецификацията без предизвестие.
- Теглото и размерите са приблизителни.

С настоящото Samsung декларира, че това радиооборудване е в съответствие с Директива 2014/53/ЕС и с приложимите законови изисквания на Обединеното кралство.

Пълният текст на декларацията за съответствие е наличен на следния интернет адрес:

<http://www.samsung.com>, като отидете на Поддръжка и въведете името на модела.

Този уред може да се използва във всички страни на ЕС и в Обединеното кралство.



[Правилно изхвърляне на батериите в този продукт]

(Налично в страни със системи за разделно сметосъбиране)

Това обозначение върху батерията, ръководството или опаковката, показва, че батериите в този продукт не бива да се изхвърлят с другите битови отпадъци в края на техния полезен живот. Където са маркирани, химическите символи Hg, Cd или Pb показват, че батерията съдържа живак, кадмий или олово над контролните нива в Директива 2006/66 на ЕО.

Ако батериите не се изхвърлят правилно, тези вещества могат да предизвикат увреждане на човешкото здраве или на околната среда.

За да предпазите природните ресурси и за да съдействате за многократната употреба на материалните ресурси, моля отделяйте батериите от другите видове отпадъчни продукти и ги рециклирайте посредством Вашата локална система за безплатно връщане на батерии.



Правилно третиране на изделието след края на експлоатационния му живот (Отпадъци, представляващи електрическо и електронно оборудване)

(Налично в страни със системи за разделно сметосъбиране)

Този знак, поставен върху изделието, негови принадлежности или печатни материали, означава, че продуктът и принадлежностите (например зарядно устройство, слушалки, USB кабел) не бива да се изхвърлят заедно с другите битови отпадъци, когато изтече експлоатационният му живот. Отделяйте тези устройства от другите видове отпадъци и ги предавайте за рециклиране. Спазвайки това правило не излагате на опасност здравето на други хора и предпазвате околната среда от замърсяване, предизвикано от неконтролно изхвърляне на отпадъци. Освен това, подобно отговорно поведение създава възможност за повторно (екологично съобразно) използване на материалните ресурси.

Домашните потребители трябва да се свържат с търговеца на дребно, от когото са закупили изделието, или със съответната местна държавна агенция, за да получат подробни инструкции къде и кога могат да занесат тези устройства за рециклиране, безопасно за околната среда.

Корпоративните потребители следва да се свържат с доставчика си и да проверят условията на договора за покупка. Това изделие и неговите електронни принадлежности не бива да се смесват с другите отпадъци на търговското предприятие.

За информация относно ангажиментите на Samsung по отношение на околната среда и специфичните за продукта регулаторни задължения, например REACH, WEEE, батерии, посетете: www.samsung.com/uk/aboutsamsung/sustainability/environment/our-commitment/data/

РЕГЛАМЕНТ (ЕС) 2019/1782 НА КОМИСИЯТА









Изисквания за екопроектиране за външни електрозахранващи устройства :

www.samsung.com/global/ecodesign_component

INFORMACJE DOTYCZĄCE BEZPIECZEŃSTWA

OSTRZEŻENIA DOTYCZĄCE BEZPIECZEŃSTWA

ABY ZMNIJSZYĆ RYZYKO PORAŻENIA PRĄDEM ELEKTRYCZNYM, NIE NALEŻY ZDEJMOWAĆ OSŁONY (LUB CZĘŚCI TYLNEJ). WEWNĄTRZ NIE ZNAJDUJĄ SIĘ ŻADNE CZĘŚCI PODLEGAJĄCE SERWISOWANIU PRZEZ UŻYTKOWNIKA. CZYNNOŚCI SERWISOWE POZOSTAW WYKWALIFIKOWANEMU PERSONELOWI SERWISU. Poniższa tabela zawiera objaśnienia symboli, które mogą znajdować się na urządzeniu firmy Samsung.

	PRZESTROGA RYZYKO PORAŻENIA PRĄDEM ELEKTRYCZNYM. NIE OTWIERAĆ	
	Ten symbol oznacza wysokie napięcie w środku urządzenia. Dotykanie jakichkolwiek wewnętrznych części produktu jest niebezpieczne.	
	Ten symbol oznacza, że do urządzenia dołączono dokumentację zawierającą ważne informacje na temat jego obsługi i konserwacji.	
	Produkt klasy II: Ten symbol oznacza, że nie jest konieczne połączenie obudowy urządzenia z przewodem ochronnym (uziemiającym). Jeśli tego symbolu nie ma na urządzeniu z przewodem zasilającym, urządzenie MUSI mieć niezawodne uziemienie.	
	Napięcie prądu przemiennego: Ten symbol oznacza, że napięciem znamionowym jest napięcie prądu przemiennego.	
	Napięcie prądu stałego: Ten symbol oznacza, że napięciem znamionowym jest napięcie prądu stałego.	
	Przeostrożenie, należy zapoznać się z instrukcją obsługi: Ten symbol oznacza zalecenie zapoznania się z odpowiednim dokumentem w celu uzyskania przez użytkownika dalszych informacji związanych z bezpieczeństwem.	

OSTRZEŻENIE

- Aby zmniejszyć ryzyko wystąpienia pożaru lub porażenia elektrycznego, nie wystawiaj niniejszego urządzenia na działanie deszczu i wilgoci.

PRZESTROGA

- ABY UNIKNĄĆ PORAŻENIA ELEKTRYCZNEGO, WSUŃ WTYCZKĘ CAŁKOWICIE DO GNIAZDA ELEKTRYCZNEGO.
- Niniejsze urządzenie powinno zawsze być podłączone do gniazda prądu zmiennego z uziemieniem.
- Aby odłączyć urządzenie od źródła zasilania, należy chwytać za wtyczkę.
- Nie należy wystawiać tego urządzenia na kapiącą wodę lub chlapanie. Na urządzeniu nie wolno także stawiać żadnych przedmiotów wypetnionych płynami, takich jak wazon.
- Aby całkowicie wyłączyć urządzenie, należy wyciągnąć wtyczkę z gniazda sieciowego. Należy także zapewnić łatwy dostęp do wtyczki w dowolnej chwili.

ŚRODKI OSTROŻNOŚCI

1. Upewnij się, że domowa sieć zasilająca prądem przemiennym spełnia wymagania z zakresu zasilania umieszczone na naklejce identyfikacyjnej na spodzie produktu. Urządzenie należy umieścić w pozycji poziomej na odpowiedniej podstawie (meblu) zachowując wystarczająco dużo miejsca na dopływ powietrza 7–10 cm. Należy upewnić się, że otwory wentylacyjne nie są zastąpione. Urządzenia nie należy kłaść na wzmacniaczach lub innych urządzeniach, które mogą nagrzewać się w czasie pracy. Urządzenie zostało zaprojektowane jako urządzenie ciągłego użytku. Aby całkowicie wyłączyć urządzenie, odłącz wtyczkę zasilania z gniazdka. Odłącz urządzenie, jeżeli nie ma być używane przez dłuższy czas.
2. Podczas burzy z piorunami należy odłączyć główną wtyczkę prądu przemiennego z gniazda. Napięcie gwałtownie wzrasta pod wpływem wyładowań atmosferycznych, co może uszkodzić jednostkę.
3. Jednostki nie należy wystawiać bezpośrednio na promienie słońca lub inne źródła ciepła. Mogłyby to doprowadzić do przegrzania i uszkodzenia urządzenia.
4. Produkt należy chronić przed wilgocią (np. wazon) i nadmiernym ciepłem (np. z kominka) lub urządzeniami wytwarzającymi silne pole elektromagnetyczne. Jeśli urządzenie nie działa prawidłowo, należy odłączyć kabel zasilania ze źródła prądu zmiennego. Produkt nie jest przeznaczony do użytku przemysłowego. Należy go używać jedynie w celu prywatnym. Jeśli produkt lub płyta były przechowywane w niskich temperaturach, może wystąpić kondensacja pary wodnej. W przypadku przewożenia odtwarzacza zimą należy odczekać około 2 godzin przed jego użyciem, aż temperatura jednostki osiągnie wartość pokojową.
5. Baterie użyte w tym produkcie zawierają substancje chemiczne szkodliwe dla środowiska. Nie należy wyrzucać baterii razem z innymi odpadkami gospodarstwa domowego. Nie należy wrzucać baterii do ognia. Nie należy dopuszczać do zwarcia ani do przegrzania baterii, ani nie należy ich rozmontowywać.
PRZESTROGA : W przypadku nieprawidłowego włożenia baterii istnieje niebezpieczeństwo wybuchu. Nowe baterie powinny być tego samego typu.

SPIS TREŚCI

01	Sprawdzenie elementów	6
02	Informacje o produkcji	7
	Panel przedni / panel górny listwy Soundbar	7
	Panel dolny listwy Soundbar	8
03	Użytkowanie pilota	9
	Wkładanie baterii przed użyciem pilota (2 baterie typu AAA)	9
	Obsługa pilota	9
	Używanie ukrytych przycisków (z więcej niż jedną funkcją)	14
	Dane wyjściowe dla różnych trybów efektów dźwiękowych	14
	Regulacja głośności listwy Soundbar za pomocą pilota telewizora	15
04	Podłączanie listwy Soundbar	16
	Podłączanie zasilania	16
	Podłączanie zestawu tylnych głośników bezprzewodowych Samsung i subwoofera do listwy Soundbar	16
05	Korzystanie z przewodowego połączenia z telewizorem	17
	Metoda 1. Podłączanie za pomocą przewodu HDMI	17
	Metoda 2. Podłączanie urządzenia za pomocą przewodu optycznego	19
06	Korzystanie z bezprzewodowego połączenia z telewizorem	21
	Połączenie przez Bluetooth	21

07	Nawiązywanie połączenia z urządzeniem zewnętrznym	23
	Podłączanie urządzenia za pomocą przewodu optycznego	23
08	Podłączanie Urządzenia Pamięci USB	24
09	Nawiązywanie połączenia z urządzeniem mobilnym	26
	Połączenie przez Bluetooth	26
	Korzystanie z funkcji Tap Sound	31
10	Montaż elementu Wspornik do montażu na ścianie	32
	Środki ostrożności dotyczące instalacji	32
	Komponenty montażowe	32
11	Instalacja listy Soundbar przed telewizorem	34
12	Aktualizacja oprogramowania	35
	Inicjalizacja	36
13	Rozwiązywanie problemów	37
14	Licencji	38
15	Informacja o Licencji Open Source	39
16	Ważne Informacje Dotyczące Obsługi Serwisowej	39
17	Dane Techniczne i Uwagi	40
	Dane techniczne	40

01 SPRAWDZENIE ELEMENTÓW



Urządzenie główne Soundbar



Pilot zdalnego sterowania listwy
Soundbar/baterie



Przewód HDMI



Zasilacz sieciowy (Soundbar)



Przewód zasilający (Soundbar)



Szablon do montażu na ścianie



Śruba mocująca x 2

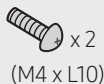

Śruba x 2
(M4 x L10)











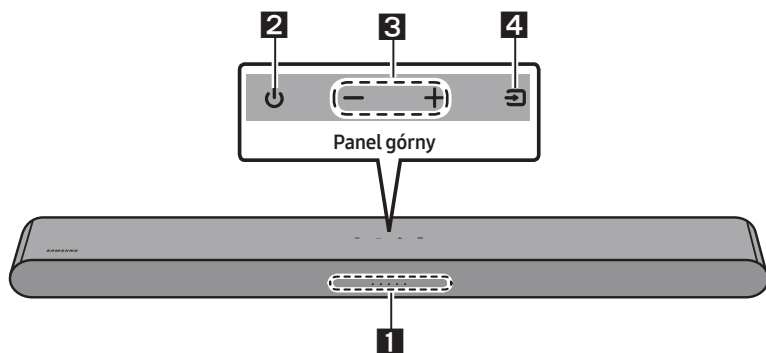

















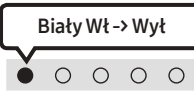

Wspornik do montażu na
ścianie x 2

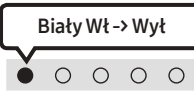
- Więcej informacji na temat obsługiwanych źródeł zasilania i zużycia prądu znajduje się na etykiecie umieszczonej na urządzeniu. (Etykieta: dolna część urządzenia głównego Soundbar)
- W celu zakupu dodatkowych podzespołów lub opcjonalnych przewodów należy skontaktować się z centrum serwisowym lub działem obsługi klienta firmy Samsung.
- Więcej informacji na temat montażu naściennego patrz strona 32.
- Konstrukcja i dane techniczne mogą ulec zmianie bez powiadomienia.
- Wygląd akcesoriów może odbiegać od przedstawionego na powyższym rysunku.

02 INFORMACJE O PRODUKCIE

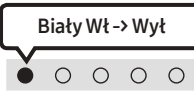
Panel przedni / panel górny listwy Soundbar



<p>1</p>	<p>Wskaźnik LED</p>	<p>Wskaźnik LED miga, świeci lub zmienia kolor w zależności od bieżącego trybu lub stanu listwy Soundbar. Kolor wskaźnika LED i liczba mignięć wskazują aktywny tryb, jak opisano poniżej.</p> <table border="1" data-bbox="266 754 1025 836"> <tr> <td style="text-align: center;">  Biała LED </td> <td style="text-align: center;">  Biała LED </td> <td style="text-align: center;">  Kolorowa LED </td> <td style="text-align: center;">  Biała LED </td> <td style="text-align: center;">  Biała LED </td> </tr> </table> <ul style="list-style-type: none"> • Kolor diody LED zmienia się na Biały, Błękitny, Zielony, Czerwony, Żółty, Pomarańczowy, Purpurowy i Niebieski w zależności od trybu lub statusu. 	 Biała LED	 Biała LED	 Kolorowa LED	 Biała LED	 Biała LED			
 Biała LED	 Biała LED	 Kolorowa LED	 Biała LED	 Biała LED						
<p>2</p>	<p>Zasilanie</p>	<p>Włącza i wyłącza zasilanie.</p>								
<p>3</p>	<p>Głośność</p>	<p>Regulacja głośności.</p>								
<p>4</p>	<p>Źródło</p>	<ul style="list-style-type: none"> • Naciśnij przycisk  (Źródło), aby zmienić tryb. Po każdej zmianie trybu dioda LED świeci na biało, a następnie gaśnie. <table border="1" data-bbox="266 1107 1025 1289"> <tr> <td style="text-align: center;">Wskaźnik LED</td> <td style="text-align: center;">  Biały Wł -> Wył </td> <td style="text-align: center;">  Biały Wł -> Wył </td> <td style="text-align: center;">  Biały Wł -> Wył </td> </tr> <tr> <td style="text-align: center;"></td> <td style="text-align: center;">„Digital Audio In” lub „TV ARC”</td> <td style="text-align: center;">„Bluetooth”</td> <td style="text-align: center;">„USB”</td> </tr> </table>	Wskaźnik LED	 Biały Wł -> Wył	 Biały Wł -> Wył	 Biały Wł -> Wył		„Digital Audio In” lub „TV ARC”	„Bluetooth”	„USB”
Wskaźnik LED	 Biały Wł -> Wył	 Biały Wł -> Wył	 Biały Wł -> Wył							
	„Digital Audio In” lub „TV ARC”	„Bluetooth”	„USB”							

- Po podłączeniu przewodu sieciowego przycisk zasilania zacznie działać po 4–6 sekundach.
- Emisja dźwięku z urządzenia rozpocznie się po 4–5 sekundach od momentu jego włączenia.
- Jeśli dźwięk jest emitowany zarówno z telewizora, jak i z listwy Soundbar, należy przejść do menu **Ustawienia** telewizora i zmienić opcję głośnika telewizora na **Zewnętrzne**.

Panel dolny listwy Soundbar

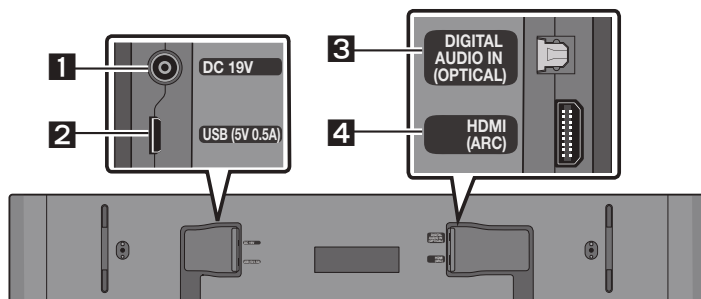

1	DC 19V (Wejście zasilacza) Podłączyć zasilacz sieciowy.
2	USB (5V 0.5A) Można tutaj podłączać urządzenia USB, aby odtwarzać zapisane na nich pliki muzyczne za pomocą listwy Soundbar.
3	DIGITAL AUDIO IN (OPTICAL) Podłączyć do cyfrowego wyjścia (optycznego) urządzenia zewnętrznego.
4	HDMI (ARC) Służy do podłączenia do gniazda HDMI (ARC) w telewizorze.

- Odłączając przewód zasilający zasilacza AC/DC od gniazdka ściennego, należy ciągnąć za wtyczkę. Nie wolno ciągnąć za przewód.
- Nie wolno podłączać tego urządzenia ani innych komponentów do gniazda sieciowego, dopóki wszystkie połączenia między komponentami nie zostaną prawidłowo wykonane.

03 UŻYTKOWANIE PILOTA

Wkładanie baterii przed użyciem pilota (2 baterie typu AAA)

Zsunąć tylną pokrywę w kierunku wskazanym przez strzałkę do momentu jej całkowitego zdjęcia. Włożyć 2 baterie typu AAA (1,5 V), prawidłowo orientując ich bieguny. Wsunąć z powrotem tylną pokrywę.

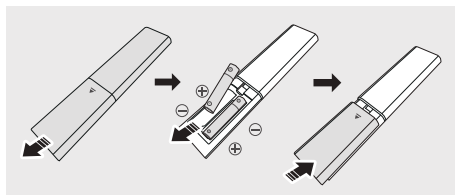

Obsługa pilota

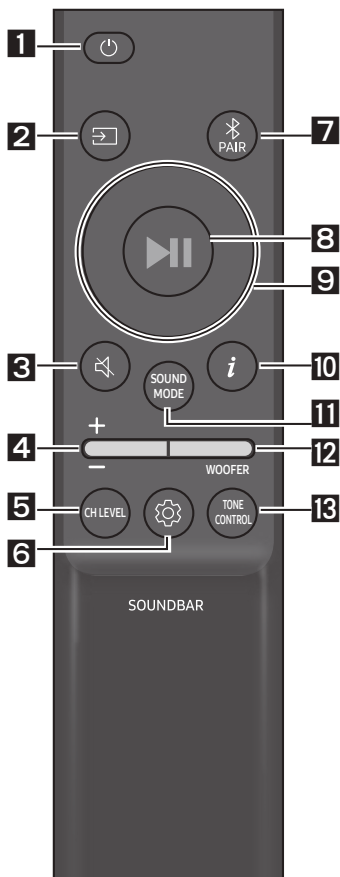

1

Zasilanie

Włącza i wyłącza listwę Soundbar.

Wskaźnik LED	Błękitna dioda miga X1	Czerwona dioda miga X3
	○ ○ ● ○ ○	○ ○ ● ○ ○
	Wł.	Wył.

• Funkcja Auto Power Down

Urządzenie automatycznie wyłączy się w poniższych sytuacjach:

- W trybie „Digital Audio In” lub „TV ARC” / „Bluetooth” / „USB”, jeśli nie ma sygnału audio przez 20 minut.

2

☞ (Źródło)

Naciśnąć, aby wybrać źródło połączone z listwą Soundbar.

3

🔊 (Wycisz)

Nacisnąć przycisk 🔊 (Wycisz), aby wyciszyć dźwięk. Naciśnij go ponownie, aby wyłączyć wyciszenie.

Wskaźnik LED	Miga powtarzalnie
	○ ○ ○ ○ ●

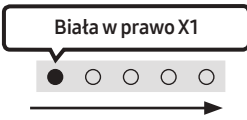
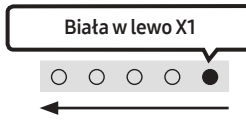

4**Głośność**

Naciśnij przycisk w górę lub w dół, aby wyregulować głośność.

Wskaźnik LED		
	<p>Głośność rośnie</p> <p>Głośność spada</p>	

5**CH LEVEL**



Naciskając przycisk, można wyregulować głośność każdego z głośników.

Wskaźnik LED	
	„Centre Level”

- Ustawienie „Rear Level” jest obsługiwane, jeśli tylne głośniki (sprzedawane oddzielnie) są podłączone. Poziom głośności „Rear Level” można wyregulować między -6 a +6 za pomocą przycisków **Góra/Dół**.

6** (Kontrola dźwięku)**





Naciskając przycisk, możesz ustawić funkcję audio. Żądane ustawienie można dostosować przy użyciu przycisków **Góra/Dół**. Za każdym razem, gdy zmienia się tryb, kolorowa dioda LED miga na biało.

Wskaźnik LED	
	„Sync” → „Night mode” → „Voice enhancement”

- Jeśli obraz w telewizorze TV nie jest zsynchronizowany z dźwiękiem emitowanym przez listwę Soundbar, w ustawieniach dźwięku należy wybrać opcję „Sync”, a następnie za pomocą przycisków **Góra/Dół** dostosować opóźnienie dźwięku w zakresie 0–300 milisekund. (Funkcja niedostępna w trybie „USB” lub „Bluetooth”).
- Opcja „Sync” jest obsługiwana tylko w przypadku niektórych funkcji.
- Funkcje „Night mode” i „Voice enhancement” nie są obsługiwane w trybie dźwięku „DTS Virtual:X”.
- Tryb „Night mode” jest zoptymalizowany pod kątem oglądania w nocy. Ustawienia są dostosowane tak, aby głośność była niska, ale dialogi pozostawały wyraźne.
- Tryb „Voice enhancement” ułatwia zrozumienie dialogów w filmach i w telewizji.

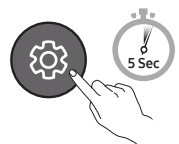
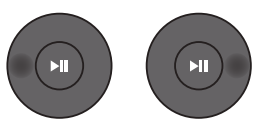
EQ 7-pasmowy

Nacisnąć i przytrzymać przycisk  (**Kontrola dźwięku**) przez około 5 sekund, aby wyregulować dźwięk w każdym paśmie częstotliwości. Opcje 150 Hz, 300 Hz, 600 Hz, 1,2 KHz, 2,5 KHz, 5 KHz i 10 KHz można wybierać przyciskami **Lewo/Prawo**. Dla każdej z nich można wybrać ustawienie od -6 do +6 za pomocą przycisków **Góra/Dół**. (Należy upewnić się, że tryb dźwięku jest ustawiony na „Standard”.)

EQ 7-pasmowy	
	
Naciśnij i przytrzymaj przycisk  (Kontrola dźwięku) na pilocie przez około 5 sekund.	Za pomocą przycisków Lewo/Prawo dostosuj ustawienie między -6 a +6.
 „150Hz”	 „150Hz” → „300Hz” → „600Hz” → „1.2kHz” → „2.5kHz” → „5kHz” → „10kHz”

7

Bluetooth PAIR

Ustawić listwę Soundbar w trybie parowania Bluetooth.

Po naciśnięciu przycisku kolor diody LED zmienia się, jak pokazano poniżej.

- Do zakończenia parowania kolor diody LED zmienia się kolejno w następujący sposób **Czerwony** → **Zielony** → **Niebieski**.

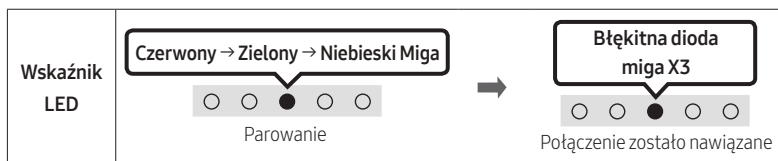

8

▶II (Odtwarzanie/Pauza)

Odtwarzanie muzyki można również rozpocząć lub zatrzymać poprzez naciśnięcie przycisku „USB”.

9

Góra/Dół/Lewo/Prawo

Naciśnij przycisk **Góra/Dół/Lewo/Prawo**, aby wybrać lub ustawić funkcję.

- **Powtarzanie**
Aby użyć funkcji powtarzania w trybie „USB”, naciśnij przycisk **Góra**.
- **Zmiana utworu**
Naciśnij przycisk **Prawo**, aby wybrać następny plik muzyczny. Naciśnij przycisk **Lewo**, aby wybrać poprzedni plik muzyczny.
- **ID SET**
Naciśnij i przytrzymaj przycisk **Góra** przez 5 sekund, aby zakończyć ustawianie identyfikatora za pomocą przycisku **ID SET** (podczas podłączania bezprzewodowego subwoofera lub bezprzewodowych głośników tylnych).



10

i (Informacje)



Po naciśnięciu wyświetlone zostaną informacje dla poszczególnych trybów. (Więcej informacji na stronie 7).

SOUND MODE

Naciskając przycisk, możesz wybrać żądany tryb audio. Za każdym razem, gdy zmienia się tryb, kolorowa dioda LED miga na biało. (W zależności od modelu telewizora tryb dźwięku może być inny).

Wskaźnik LED	
	„DTS Virtual:X” → „Standard” → „Music” → „Game” → „Adaptive Sound”

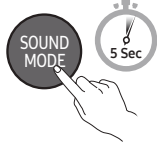
- **DTS Virtual:X**
Potęgujący wrażenia dźwięk 3D z każdej zawartości.
- **Standard**
Odtwarzanie oryginalnego dźwięku.
- **Music**
Zapewnia bardziej naturalny i wypełniający pomieszczenie dźwięk podczas odtwarzania muzyki.
- **Game**
Zapewnia stereoskopowy dźwięk, który zapewnia lepsze wrażenia podczas gry.
- **Adaptive Sound**
Analizuje treść w czasie rzeczywistym i automatycznie zapewnia optymalne pole dźwiękowe w oparciu o cechy treści.
- **Bluetooth Power wł./wył.**
Ta funkcja automatycznie włącza listwę Soundbar po otrzymaniu żądania połączenia z wcześniej połączanego telewizora albo urządzenia Bluetooth. Domyślnie ta funkcja jest włączona.
 - Naciśnij i przytrzymaj przycisk **SOUND MODE** przez co najmniej 5 sekund, by wyłączyć funkcję Bluetooth Power.
- **DRC (Dynamic Range Control) wł./wył.**
Umożliwia dynamiczne sterowanie brzmieniem dźwięku w standardzie Dolby Digital. Aby włączyć lub wyłączyć funkcję DRC (dynamiczne sterowanie brzmieniem), naciśnij i przytrzymaj przycisk **SOUND MODE** przez ponad 5 sekund, gdy głośnik Soundbar jest wyłączony. Gdy włączona jest funkcja DRC, zredukowane są głośne dźwięki (dźwięk może być zniekształcony).

Przycisk SOUND MODE	Wskaźnik LED	
	<div style="border: 1px solid black; padding: 5px; display: inline-block;">Błękitna dioda miga X1</div>  Wł.(ust. domyślne)	<div style="border: 1px solid black; padding: 5px; display: inline-block;">Czerwona dioda miga X1</div>  Wył.
DRC wł./wył.	Przetączenie wł. → wył.	

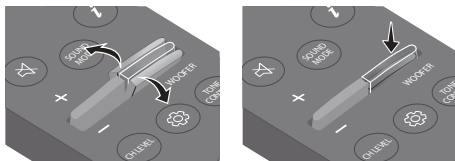
12**POZIOM WOOFER (BAS)**



Kiedy subwoofer będzie podłączony, naciśnij przycisk w górę lub w dół, aby wyregulować poziom głośności głośnika niskotonowego do wartości -12 lub od -6 do +6. Kiedy subwoofer będzie rozłączony, naciśnij przycisk w górę lub w dół, aby wyregulować poziom basu między -6 a +6. Aby ustawić poziom głośności głośnika niskotonowego (basu) na 0 (ustawienie domyślne), naciśnij przycisk (Jeśli głośnik Soundbar jest podłączony do bezprzewodowego subwoofera (sprzedawanego oddzielnie)).

13**TONE CONTROL**

Naciskając przycisk, można wyregulować głośność wysokich i niskich tonów. Żądane ustawienie można dostosować przy użyciu przycisków **Góra/Dół**. (Ta funkcja jest dostępna we wszystkich trybach dźwięku oprócz trybu „Standard”).

<p>Wskaźnik LED</p>	
	<p>„Treble” → „Bass”</p>

Używanie ukrytych przycisków (z więcej niż jedną funkcją)

Ukryty przycisk		Strona z informacjami
Przycisk na pilocie	Funkcja	
WOOFER (Góra)	Pilot telewizora wł./wył.	Strona 15
Lewo	Automatyczne połączenia TV wł./wył.	Strona 22
Góra	ID SET	Strona 11
 (Kontrola dźwięku)	EQ 7-pasmowy	Strona 11
SOUND MODE	DRC wł./wył.	Strona 12
	Bluetooth Power wł./wył.	Strona 12
 PAIR	Obsługa wielu połączeń Bluetooth wł./wył.	Strona 29

Dane wyjściowe dla różnych trybów efektów dźwiękowych

Efekt	Wejście	Wyjście		
		Tylko z głośnikiem Soundbar	Z głośnikiem niskotonowym	Z głośnikiem niskotonowym i zestawem bezprzewodowego głośnika tylnego
DTS Virtual:X	2.0 kan	3.0 kan	3.1 kan	5.1 kan
	5.1 kan	3.0 kan	3.1 kan	5.1 kan
Standard	2.0 kan	2.0 kan	2.1 kan	2.1 kan
	5.1 kan	3.0 kan	3.1 kan	5.1 kan
Music	2.0 kan	3.0 kan	3.1 kan	5.1 kan
	5.1 kan	3.0 kan	3.1 kan	5.1 kan
Game	2.0 kan	3.0 kan	3.1 kan	5.1 kan
	5.1 kan	3.0 kan	3.1 kan	5.1 kan
Adaptive Sound	2.0 kan	3.0 kan	3.1 kan	5.1 kan
	5.1 kan	3.0 kan	3.1 kan	5.1 kan

- Zestaw bezprzewodowych głośników tylnych firmy Samsung i głośnik niskotonowy można dokupić osobno. Aby zakupić zestaw głośników lub głośnik niskotonowy, należy się skontaktować ze sprzedawcą listwy Soundbar.

Regulacja głośności listwy Soundbar za pomocą pilota telewizora

Głośność listwy Soundbar można regulować za pomocą pilota telewizora.







- Ta funkcja może być używana wyłącznie z pilotami na podczerwień. Piloty Bluetooth (wymagające parowania) nie są obsługiwane.
- W menu telewizora wybrać opcję **Zewnętrzne**, tak aby dźwięki były emitowane przez głośnik zewnętrzny.
- Funkcja jest obsługiwana przez urządzenia następujących producentów: Samsung, VIZIO, LG, Sony, Sharp, PHILIPS, PANASONIC, TOSHIBA, Hisense, RCA

Pilot telewizora wł./wył.

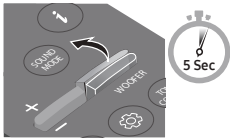
1. Wyłączyć listwę Soundbar.
2. Naciśnąć i przytrzymać przycisk **WOOFER** przez 5 sekund.

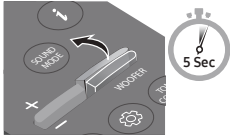
Każde naciśnięcie przycisku **WOOFER** w górę i przytrzymanie go przez 5 sekund powoduje przełączenie trybu w następującej kolejności: „Off-TV Remote” (tryb domyślny), „Samsung-TV Remote”, „All-TV Remote”.

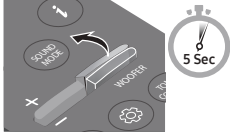
Stan wskaźnika LED zmienia się po każdej zmianie trybu, jak pokazano poniżej.

Przycisk na pilocie	Wskaźnik LED	Stan
	Miga na czerwono X1  „Off-TV Remote” (Tryb domyślny)	Pilot telewizora jest wyłączony.
	Błękitna dioda miga X1  „Samsung-TV Remote”	Pilot na podczerwień telewizora Samsung jest włączony.
	Miga na niebiesko X1  „All-TV Remote”	Pilota na podczerwień telewizora innej firmy jest włączony.

04 PODŁĄCZANIE LISTWY SOUNDBAR

Podłączanie zasilania

Za pomocą elementów zasilających podłącz listwę Soundbar do gniazdka elektrycznego w następującej kolejności:

- Więcej informacji na temat wymaganych źródeł zasilania i zużycia prądu znajduje się na etykiecie umieszczonej na urządzeniu. (Etykieta: dolna część urządzenia głównego Soundbar)
1. Najpierw podłączyć przewód zasilający do zasilacza sieciowego.
Podłączyć zasilacz sieciowy (z przewodem zasilającym) do listwy Soundbar.
 2. Podłączyć przewód zasilający do gniazdka elektrycznego.

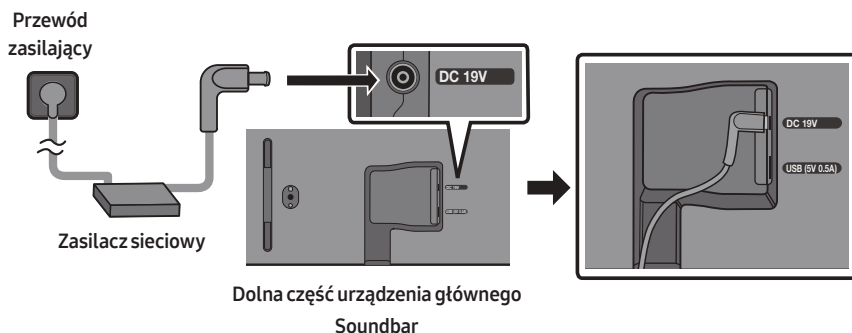

UWAGI

- W przypadku odłączenia i ponownego podłączenia przewodu zasilającego, gdy urządzenie jest włączone, listwa Soundbar włączy się automatycznie.
- Zasilacz sieciowy musi leżeć płasko na stole lub podłodze. Jeśli zasilacz transformatorowy zostanie powieszony wejściowym przewodem sieciowym w górę, do wnętrza zasilacza może dostać się woda lub inne ciała obce i spowodować jego niepoprawne działanie.

Podłączanie zestawu tylnych głośników bezprzewodowych Samsung i subwoofera do listwy Soundbar

Aby uzyskać efekt dźwięku przestrzennego, do listwy Soundbar można podłączyć zestaw tylnego głośnika bezprzewodowego Samsung (SWA-9100S lub SWA-9200S, sprzedawany osobno) i bezprzewodowy subwoofer (SWA-W510, sprzedawany osobno).

Szczegółowe informacje dotyczące połączeń są dostępne w instrukcji obsługi zestawu tylnego głośnika bezprzewodowego Samsung i bezprzewodowego subwoofera.

05 KORZYSTANIE Z PRZEWODOWEGO POŁĄCZENIA Z TELEWIZOREM

Metoda 1. Podłączanie za pomocą przewodu HDMI

PRZESTROGA

- W przypadku podłączenia przewodu HDMI i przewodu optycznego sygnał HDMI jest odbierany w pierwszej kolejności.
- Aby podłączyć telewizor i listwę Soundbar za pomocą przewodu HDMI, należy skorzystać ze złączy z oznaczeniem ARC. W przeciwnym razie dźwięk z telewizora może nie być odtwarzany.
- Zalecany przewód to **High-Speed HDMI Cable with Ethernet**.

Podłączanie urządzenia do telewizora, który obsługuje standard HDMI ARC (Audio Return Channel — Kanał zwrotny audio)

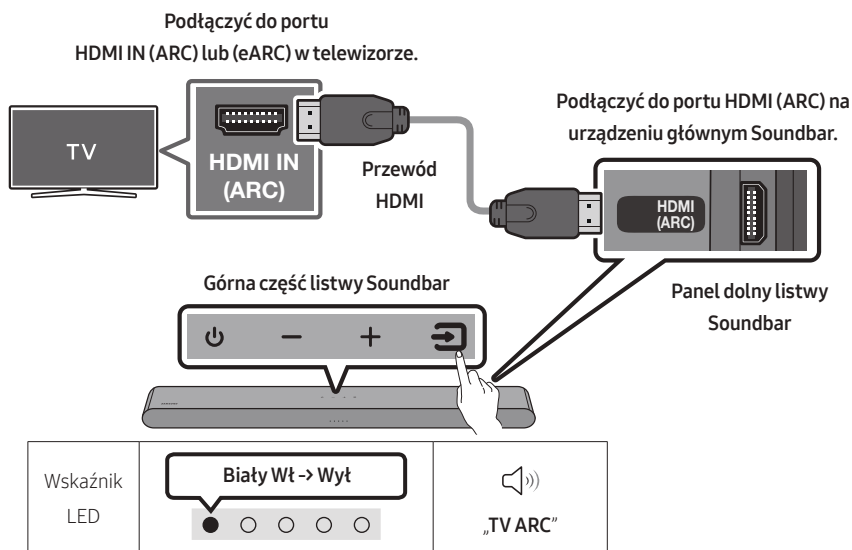

1. Przy wyłączonej listwie Soundbar i telewizorze podłączyć przewód HDMI w sposób przedstawiony na rysunku.
2. Włączyć listwę Soundbar i telewizor.
3. Dźwięk z telewizora jest odtwarzany przez listwę Soundbar.

- Jeśli dźwięk z telewizora nie jest odtwarzany, naciśnij górny panel głośnika Soundbar lub przycisk  (**Źródło**) na pilocie, aby wybrać tryb „**Digital Audio In**”.
- Jeśli dźwięk nie jest odtwarzany, należy sprawdzić ponownie połączenie kablem HDMI.
- Użyć przycisków regulacji głośności na pilocie telewizora, aby zmienić poziom głośności listwy Soundbar.

UWAGI

- W przypadku połączenia listwy Soundbar z telewizorem obsługującym standard HDMI ARC (Audio Return Channel) za pomocą przewodu HDMI można przysyłać cyfrowe dane wideo i audio bez konieczności korzystania z oddzielnego przewodu optycznego.
- Jeśli to możliwe, zalecamy użycie przewodu HDMI bez żył. W przypadku stosowania przewodu HDMI z żyłami jego średnica nie powinna przekraczać 14 mm.
- Funkcja ta jest niedostępna, jeśli przewód HDMI nie obsługuje standardu ARC.
- Jeśli przesyłany dźwięk jest kodowany w standardzie Dolby Digital, a w telewizorze dla ustawienia „Format wyjściowego dźwięku cyfrowego” wybrano opcję PCM, zalecamy zmianę ustawienia na Dolby Digital. Jeśli ustawienie w telewizorze zostanie zmienione, jakość dźwięku ulegnie poprawie. (W menu telewizora standardy Dolby Digital i PCM mogą być określane inaczej, w zależności od producenta telewizora.)

Metoda 2. Podłączanie urządzenia za pomocą przewodu optycznego

Lista kontrolna wstępnego podłączenia

- W przypadku podłączenia przewodu HDMI i przewodu optycznego sygnał HDMI jest odbierany w pierwszej kolejności.
- Jeśli używany jest przewód optyczny, a złącza są zakryte, należy zdjąć osłony.

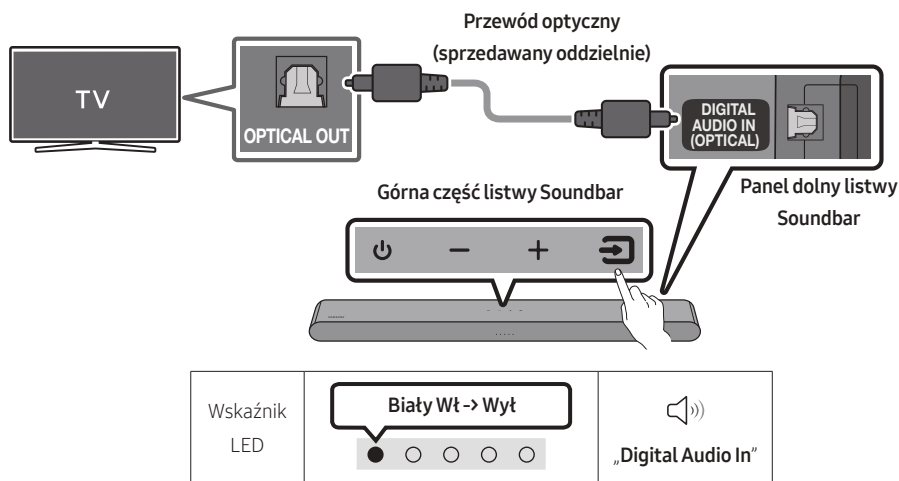

1. Gdy telewizor i listwa Soundbar są wyłączone, podłączyć przewód optyczny (sprzedawany oddzielnie) do portu **DIGITAL AUDIO IN (OPTICAL)** na listwie Soundbar i do portu wyjściowego OPTICAL w telewizorze, jak pokazano na rysunku.
2. Włączyć listwę Soundbar i telewizor.
3. Nacisnąć przycisk  (**Źródło**) na panelu górnym albo na pilocie i wybrać tryb „**Digital Audio In**”.
4. Dźwięk z telewizora jest odtwarzany przez listwę Soundbar.

Używanie funkcji Q-Symphony

Funkcja Q-Symphony pozwala zsynchronizować listwę Soundbar i telewizor Samsung tak, aby dźwięk był emitowany z obu urządzeń, co zapewni optymalny efekt dźwięku przestrzennego. Po podłączeniu głośnika Soundbar menu „TV+Soundbar” pojawi się w menu **Wyjście dźwięku** telewizora. Wybrać odpowiednie menu.

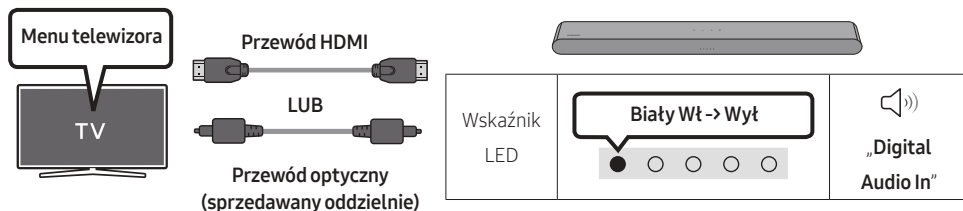

- Przykład menu telewizora: **TV + [AV] Soundbar Nazwa modelu (HDMI)**

UWAGI

- Może działać w zależności od kodeka obsługiwanego przez telewizor.
- Ta funkcja jest obsługiwana tylko wtedy, gdy podłączony jest kabel HDMI lub kabel optyczny (sprzedawany oddzielnie).
- W zależności od modelu telewizora może być wyświetlany inny komunikat.
- Ta funkcja jest dostępna w niektórych telewizorach Samsung i modelach głośników Soundbar.

06 KORZYSTANIE Z BEZPRZEWODOWEGO POŁĄCZENIA Z TELEWIZOREM

Połączenie przez Bluetooth

Jeśli nawiązano połączenie z telewizorem Samsung za pomocą Bluetooth, dźwięk stereo może być odtwarzany bez użycia przewodów.

- Jednocześnie można podłączyć tylko jeden telewizor Samsung.
- Można podłączyć telewizor Samsung, który obsługuje technologię Bluetooth. Sprawdź dane techniczne telewizora.

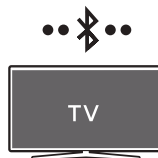

Początkowe połączenie

1. Naciśnij przycisk **PAIR** na pilocie Soundbar lub naciśnij przycisk **Źródło** na górnym panelu Soundbar, aby przejść do trybu „Bluetooth”.

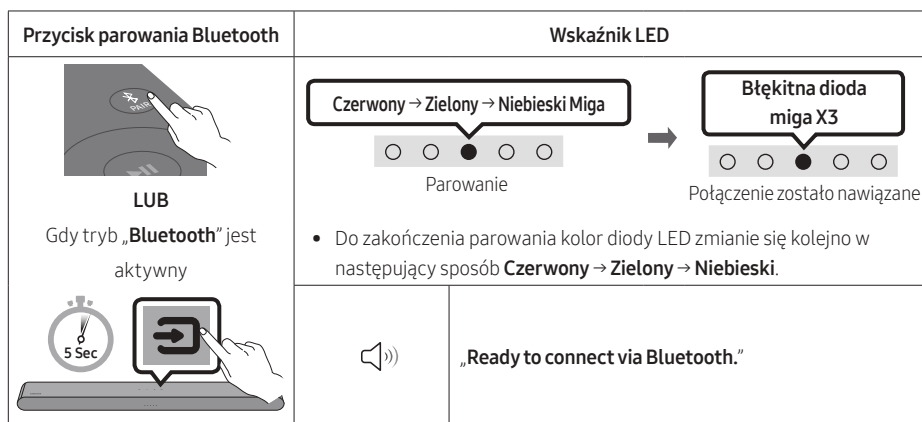

2. Wybrać tryb Bluetooth na ekranie telewizora Samsung.
(Na przykład Strona główna (🏠) → Menu → Ustawienia (⚙️) → Wszystkie ustawienia (⚙️) → Dźwięk → Wyjście dźwięku → Lista głośników Bluetooth → [AV] Soundbar S5B-Series (Bluetooth))
3. Wybrać urządzenie „[AV] Soundbar S5B-Series” z listy na ekranie telewizora.
Dostępna listwa Soundbar ma oznaczenie „Wymaga sparowania” lub „Sparowany” na liście urządzeń Bluetooth na ekranie telewizora. Aby połączyć telewizor Samsung z listwą Soundbar, należy wybrać komunikat, a następnie nawiązać połączenie.
4. Teraz można odtwarzać dźwięk z telewizora Samsung za pomocą listwy Soundbar.
 - Jeśli istnieje dziennik połączeń między listwą Soundbar a telewizorem Samsung, listwa dźwiękowa jest automatycznie podłączana przez zmianę trybu na „Bluetooth”.

Błąd połączenia z urządzeniem

- Jeśli istniejąca listwa Soundbar (np. [AV] Soundbar S5B-Series) znajduje się na liście głośników telewizora Samsung, należy ją usunąć.
- Następnie powtórzyć kroki 1–3.

Odstąpienie listwy Soundbar od telewizora Samsung

Nacisnąć przycisk  (**Źródło**) na panelu górnym albo na pilocie i wybrać tryb inny niż „Bluetooth”.

- Odstąpienie może chwilę potrwać, ponieważ telewizor Samsung musi otrzymać odpowiedź od listwy Soundbar. (Wymagany czas może się różnić w zależności od modelu telewizora Samsung.)

Automatyczne połączenia TV wł./wył.

Aby wyłączyć funkcję automatycznego łączenia przez Bluetooth listwy Soundbar z telewizorem, przytrzymaj przycisk **Lewo** na pilocie zdalnego sterowania przez 5 sekund. Listwa Soundbar musi być wtedy w trybie „Bluetooth Ready”. (Przełącz ją z Wł. na Wył.)

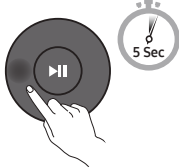
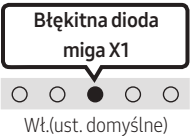
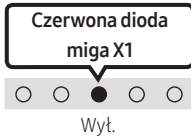
Przycisk W lewo	Wskaźnik LED	
		
Bluetooth Ready	Przełączanie wł. → wył.	

Uwagi dotyczące połączenia Bluetooth

- Umieścić nowe urządzenie w odległości 1 m, aby nawiązać połączenie przez Bluetooth.
- Jeśli podczas nawiązywania połączenia z urządzeniem Bluetooth pojawi się monit o wprowadzenie kodu PIN, należy wpisać <0000>.
- W trybie gotowości listwa Soundbar automatycznie się wyłącza po upływie 20 minut.
- Listwa Soundbar może nie wyszukiwać urządzeń Bluetooth ani nie nawiązywać z nimi połączenia w poniższych warunkach:
 - Jeśli na listwę Soundbar oddziałuje silne pole elektryczne.
 - Jeśli kilka urządzeń Bluetooth jest jednocześnie parowanych z listwą Soundbar.
 - Jeśli urządzenie Bluetooth jest wyłączone, nie znajduje się w zasięgu lub nie działa prawidłowo.
- Urządzenia elektroniczne mogą powodować zakłócenia sygnału radiowego. Urządzenia generujące fale elektromagnetyczne, takie jak kuchenki mikrofalowe, bezprzewodowe urządzenia LAN itp., nie mogą znajdować się w pobliżu urządzenia głównego Soundbar.

07 NAWIĄZYWANIE POŁĄCZENIA Z URZĄDZENIEM ZEWNĘTRZNYM

Podłączanie urządzenia za pomocą przewodu optycznego

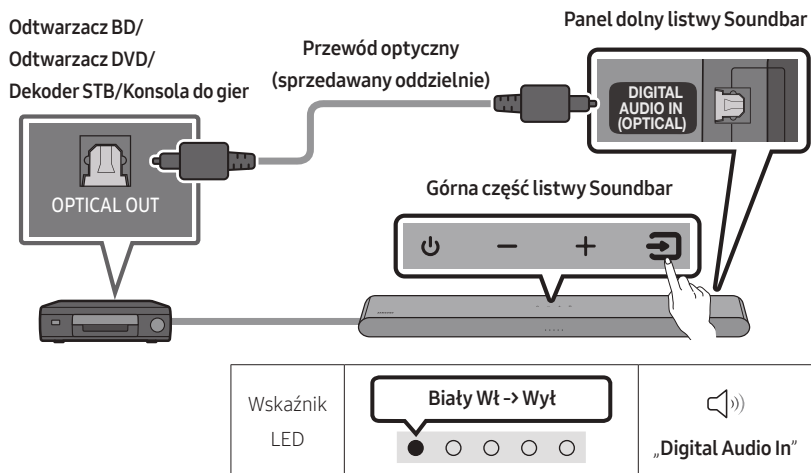

1. Jeśli urządzenie zewnętrzne i listwa Soundbar są wyłączone, połączyć port **DIGITAL AUDIO IN (OPTICAL)** na listwie Soundbar oraz OPTICAL port wyjściowy urządzenia zewnętrznego za pomocą kabla optycznego (sprzedawany oddzielnie), jak pokazano na rysunku.
2. Włączyć listwę Soundbar i urządzenie zewnętrzne.
3. Wybrać tryb „**Digital Audio In**” poprzez naciśnięcie przycisku  (**Źródło**) na panelu górnym lub na pilocie.
4. Dźwięk z urządzenia zewnętrznego jest wyprowadzany z listwy Soundbar.

08 PODŁĄCZANIE URZĄDZENIA PAMIĘCI USB

System Soundbar może odtwarzać pliki muzyczne znajdujące się na urządzeniach pamięci masowej.

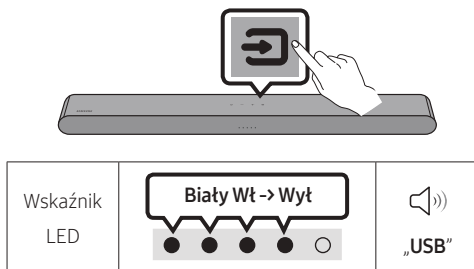
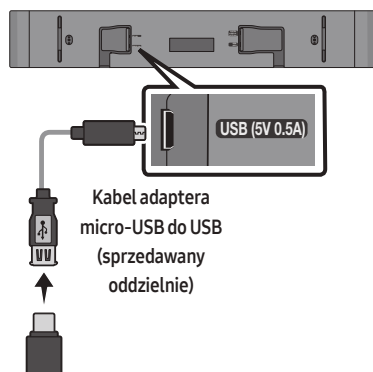

1. Podłącz do głośnika Soundbar pamięć USB za pomocą powyższego kabla adaptera USB.
 - Kabel adaptera micro-USB do USB jest sprzedawany oddzielnie. W celu zakupu należy skontaktować się z Centrum serwisowym firmy Samsung lub Działem obsługi klienta firmy Samsung.
2. Naciśnij przycisk  (**Źródło**) na panelu górnym albo na pilocie i wybierz tryb „**USB**”.
3. Za pomocą systemu Soundbar można teraz odtwarzać pliki muzyczne zapisane na urządzeniach pamięci masowej.
 - System Soundbar wyłączy się automatycznie (Auto Power Down), jeżeli przez ponad 20 minut nie zostanie podłączone żadne urządzenie USB.

Lista zgodności

Rozszerzenie	Kodek	Częstotliwość próbkowania	Szybkość transmisji
*.mp3	MPEG1 Layer2	32 kHz ~ 48 kHz	32 ~ 320 kb/s
	MPEG1 Layer3	32 kHz ~ 48 kHz	32 ~ 320 kb/s
	MPEG2 Layer3	16 kHz ~ 24 kHz	8 ~ 160 kb/s
	MPEG2.5 Layer3	8 kHz ~ 12 kHz	8 ~ 160 kb/s
*.wma	WMA7/8/9	32 kHz ~ 48 kHz	32 ~ 320 kb/s
*.ogg	Vorbis	32 kHz ~ 48 kHz	45 ~ 500 kb/s
*.aac *.m4a	AAC-LC (MPEG2/MPEG4 tylko dźwięk)	32 kHz ~ 48 kHz	32 ~ 320 kb/s
*.wav	LPCM	32 kHz ~ 192 kHz	1024 ~ 9216 kb/s
*.flac	FLAC	32 kHz ~ 192 kHz	162 ~ 8100 kb/s
*.aiff	AIFF	32 kHz ~ 192 kHz	1024 ~ 9216 kb/s

- Jeżeli na urządzeniu USB zapisanych jest zbyt wiele folderów (około 200) i plików (około 2000), uzyskanie dostępu do nich i odtworzenie ich przez głośnik Soundbar może zająć trochę czasu.
- Głośnik Soundbar obsługuje urządzenia USB wyłącznie z systemami plików FAT16 (~2GB), FAT32 (~2TB) lub NTFS (~2TB).

09 NAWIĄZYWANIE POŁĄCZENIA Z URZĄDZENIEM MOBILNYM

Połączenie przez Bluetooth

Jeśli nawiązano połączenie z urządzeniem mobilnym za pomocą Bluetooth, dźwięk stereo może być odtwarzany bez użycia przewodów.

- Jeśli sparowane urządzenie Bluetooth zostanie podłączone przy wyłączonej listwie Soundbar, listwa Soundbar włączy się automatycznie.



Urządzenie mobilne

Początkowe połączenie

- W przypadku nawiązywania połączenia z nowym urządzeniem Bluetooth należy upewnić się, że urządzenie znajduje się w odległości 1 m.
1. Naciśnij przycisk **PAIR** na pilocie Soundbar lub naciśnij przycisk **(Źródło)** na górnym panelu Soundbar, aby przejść do trybu „Bluetooth”.

Przycisk parowania Bluetooth	Wskaźnik LED
<p>LUB</p> <p>Gdy tryb „Bluetooth” jest aktywny</p> <p>5 Sec</p>	<p>Czerwony → Zielony → Niebieski Miga</p> <p>Parowanie</p> <p>➔</p> <p>Błękitna dioda miga X3</p> <p>Połączenie zostało nawiązane</p> <ul style="list-style-type: none">• Do zakończenia parowania kolor diody LED zmienia się kolejno w następujący sposób Czerwony → Zielony → Niebieski.
	<p>„Ready to connect via Bluetooth.”</p>

2. W urządzeniu wybrać „[AV] Samsung Soundbar S5B-Series” z wyświetlanej listy.
3. Odtwarzać pliki muzyczne z urządzenia podłączonego przez Bluetooth za pomocą listwy Soundbar.

Jeśli urządzenie nie nawiąże połączenia

- Jeśli istniejąca listwa Soundbar (np. „[AV] Samsung Soundbar S5B-Series”) znajduje się na liście głośników urządzenia mobilnego, należy ją usunąć.
- Następnie powtórzyć kroki 1 i 2.

Uwagi dotyczące połączenia Bluetooth

- Umieścić nowe urządzenie w odległości 1 m, aby nawiązać połączenie przez Bluetooth.
- Jeśli podczas nawiązywania połączenia z urządzeniem Bluetooth pojawi się monit o wprowadzanie kodu PIN, należy wpisać <0000>.
- W trybie gotowości listwa Soundbar automatycznie się wyłącza po upływie 20 minut.
- Listwa Soundbar może nie wyszukiwać urządzeń Bluetooth ani nie nawiązywać z nimi połączenia w poniższych warunkach:
 - Jeśli na listwę Soundbar oddziałuje silne pole elektryczne.
 - Jeśli kilka urządzeń Bluetooth jest jednocześnie parowanych z listwą Soundbar.
 - Jeśli urządzenie Bluetooth jest wyłączone, nie znajduje się w zasięgu lub nie działa prawidłowo.
- Urządzenia elektroniczne mogą powodować zakłócenia sygnału radiowego. Urządzenia generujące fale elektromagnetyczne, takie jak kuchenki mikrofalowe, bezprzewodowe urządzenia LAN itp., nie mogą znajdować się w pobliżu urządzenia głównego Soundbar.
- Listwa Soundbar obsługuje dane SBC (44,1 kHz, 48 kHz).
- Połączenia należy nawiązywać wyłącznie z urządzeniami Bluetooth, które obsługują funkcję A2DP (AV).
- Listwy Soundbar nie można połączyć z urządzeniem Bluetooth, które obsługuje wyłącznie funkcję zestawu głośnomówiącego HF (Hands Free).
- Podczas łączenia listwy Soundbar z urządzeniem Bluetooth oba urządzenia należy umieścić jak najbliżej siebie.
- Im dalej listwa Soundbar i urządzenie Bluetooth będą od siebie oddalone, tym niższa będzie jakość dźwięku. Połączenie Bluetooth może zostać przerwane, gdy urządzenia znajdą się poza swoim zasięgiem.
- Połączenie Bluetooth może nie działać zgodnie z założeniami w obszarach o słabym odbiorze.
- Urządzenie Bluetooth może emitować hałas lub działać wadliwie w następujących warunkach:
 - Gdy ciało styka się z przekaźnikiem sygnału w urządzeniu Bluetooth lub listwie Soundbar.
 - W narożnikach pomieszczenia lub gdy w pobliżu znajduje się przeszkoda, np. ściana lub przegroda, mogąca powodować zmiany pola elektrycznego.
 - W przypadku narażenia na zakłócenia radiowe pochodzące od innych produktów działających w tym samym zakresie częstotliwości, takich jak sprzęt medyczny, kuchenki mikrofalowe i bezprzewodowe urządzenia LAN.
 - Takie przeszkody, jak drzwi i ściany, mogą nadal wpływać na jakość dźwięku, nawet gdy urządzenia znajdują się w efektywnym zasięgu.
- Należy pamiętać, że podczas korzystania z funkcji Bluetooth nie można sparować listwy Soundbar z innymi urządzeniami Bluetooth.
- To urządzenie bezprzewodowe może powodować zakłócenia elektryczne podczas pracy.

Bluetooth Power wł./wył.

Jeżeli uprzednio sparowane urządzenie Bluetooth spróbuje się połączyć z listwą Soundbar, kiedy funkcja Bluetooth Power jest włączona, a listwa Soundbar jest wyłączona, wówczas listwa Soundbar automatycznie się włączy.

1. Naciśnij i przytrzymaj przycisk **SOUND MODE** na pilocie przez co najmniej 5 sekund, gdy listwa Soundbar jest włączona.
2. Wielokolorowa kontrolka LED na głośniku Soundbar miga na „**Niebiesko**”.

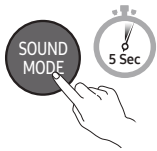
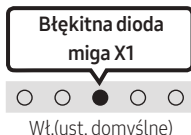
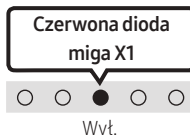
Przycisk SOUND MODE	Wskaźnik LED	
		
Bluetooth Power wł./wył.	Przełączanie wł. → wył.	

Odłączanie urządzenia Bluetooth od listwy Soundbar

Urządzenia Bluetooth można odłączyć od systemu Soundbar. Aby zapoznać się z instrukcją, należy przeczytać podręcznik użytkownika urządzenia Bluetooth.

- System Soundbar zostanie odłączony.
- Jeśli listwa Soundbar nie jest połączona z urządzeniem Bluetooth, wielokolorowy wskaźnik LED na listwie Soundbar zamiga trzy razy na „**Czerwono**”.

Odłączanie systemu Soundbar od urządzenia Bluetooth

Nacisnąć przycisk  (**Źródło**) na panelu górnym albo na pilocie i wybrać tryb inny niż „**Bluetooth**”.

- Odłączanie może trochę potrwać, gdyż urządzenie Bluetooth musi otrzymać odpowiedź od urządzenia Soundbar. (Czas odłączania może się różnić w zależności od urządzenia Bluetooth).

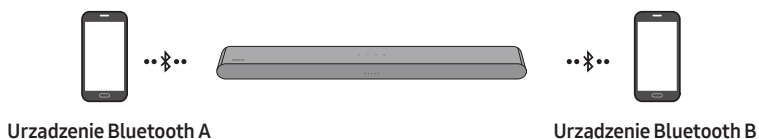

Połączenie Bluetooth Multi

Listwa Soundbar może być jednocześnie połączona z 2 urządzeniami Bluetooth.

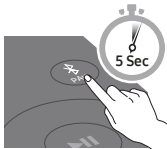

Automatyczne połączenia TV wł./wył.

1. Naciśnij i przytrzymaj przycisk **PAIR** na pilocie przez dłużej niż 5 sekund, gdy głośnik Soundbar jest wyłączony.
2. Wielokolorowa kontrolka LED na głośniku Soundbar miga na „Niebiesko”.

Przycisk parowania Bluetooth	Wskaźnik LED	
W trybie czuwania 	Błękitna dioda miga X1  Obsługa wielu połączeń wł. (domyślnie)	Czerwona dioda miga X1  Obsługa wielu połączeń wył..

3. Podłączyć listwę Soundbar do maksymalnie dwóch urządzeń Bluetooth. (Patrz strona 26)
4. Muzyka odtwarzana jest z jednego z podłączonych urządzeń Bluetooth, gdy podłączone są dwa urządzenia.
5. Jeśli muzyka jest odtwarzana z urządzenia Bluetooth „B” podczas odtwarzania z urządzenia „A”, muzyka zacznie być odtwarzana na urządzeniu „B” i automatycznie zatrzymana/wstrzymana na urządzeniu „A”.
6. W wersjach starszych niż AVRCP V1.4 czas przełączania urządzenia odtwarzającego muzykę może być opóźniony.

Parowanie Bluetooth Multi

Parowanie wielu urządzeń z listwą Soundbar

1. Włączyć listwę Soundbar.
2. Tylko w trybie „Bluetooth” : naciśnij i przytrzymaj przycisk **Źródło** na górnej części obudowy głośnika Soundbar przez co najmniej 5 sekund, aby głośnik Soundbar przełączył się w tryb „Bluetooth Pairing”. Następnie w urządzeniu Bluetooth włącz funkcję Bluetooth i wybierz głośnik Soundbar z listy dostępnych urządzeń. Głośnik Soundbar automatycznie nawiąże połączenie z urządzeniem Bluetooth.
3. Drugie urządzenie Bluetooth można sparować i połączyć z listwą Soundbar tą samą metodą. W przypadku próby podłączenia 3-go urządzenia, podłączone urządzenie, które nie odtwarza dźwięku, utraci połączenie Bluetooth, ale nadal będzie sparowane z listwą Soundbar.
4. Stosując tę samą metodę można sparować nawet 8 urządzeń Bluetooth, przy czym tylko ostatnie 2 będą nadal połączone z listwą Soundbar w tym samym momencie.

UWAGI

- Podłączaj głośnik Soundbar do maksymalnie dwóch urządzeń Bluetooth.
- Muzyka odtwarzana jest z jednego z podłączonych urządzeń Bluetooth, gdy podłączone są dwa urządzenia.
- Jeśli muzyka jest odtwarzana z urządzenia „B” Bluetooth podczas odtwarzania z urządzenia „A”, muzyka zacznie być odtwarzana na urządzeniu „B” i automatycznie zatrzymana/wstrzymana na urządzeniu „A”.
- W wersjach starszych niż AVRCP V1.4 czas przełączania urządzenia odtwarzającego muzykę może być opóźniony.
- Urządzenie można przełączyć za pomocą powiadomienia lub alarmu na niektórych urządzeniach.
- Niektóre urządzenia nie obsługują wielu połączeń Bluetooth.
- Tryb Parowanie Bluetooth zostaje zatrzymany, jeśli w ciągu 3 minut żadne urządzenie nie zostanie sparowane.
- Przełączanie urządzeń może zająć w niektórych aplikacjach do 7 sekund.
- Przy próbie podłączenia trzeciego urządzenia Bluetooth urządzenia A lub B zostaną rozłączone. (Urządzenie, które obecnie nie odtwarza, zostanie odłączone).
- Jednocześnie do głośnika Soundbar podłączyć można tylko jeden telewizor firmy Samsung lub dwa urządzenia Bluetooth.
- Głośnik Soundbar zostanie odłączony od urządzeń Bluetooth, gdy otrzyma żądanie połączenia z telewizora Samsung.

Korzystanie z funkcji Tap Sound

Dotknij głośnika Soundbar urządzeniem mobilnym, aby odtwarzać dźwięk z urządzenia mobilnego za pomocą głośnika Soundbar.

- W zależności od urządzenia mobilnego funkcja ta może nie być obsługiwana.
- Funkcja ta jest kompatybilna wyłącznie z urządzeniami mobilnymi firmy Samsung z systemem Android w wersji 8.1 lub nowszej.

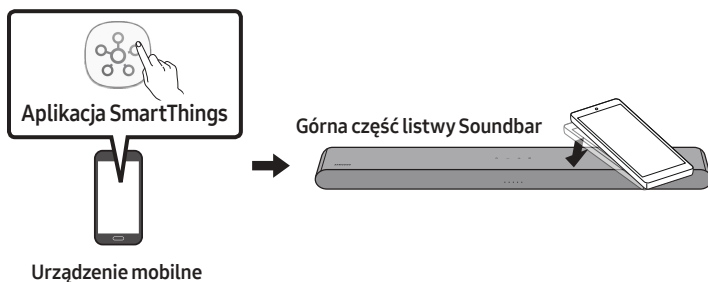

1. Włączyć funkcję **Tap Sound** na urządzeniu mobilnym.
 - Informacje na temat włączania tej funkcji zawiera punkt „**Włączanie funkcji Tap Sound**” poniżej.
2. Dotknąć listwy Soundbar urządzeniem mobilnym. Wybrać „**Rozpocznij teraz**” w wyświetlonym oknie komunikatu.

Między urządzeniem mobilnym i listwą Soundbar zostanie nawiązanie połączenie Bluetooth.
3. Odtwarzaj dźwięk z urządzenia mobilnego za pomocą głośnika Soundbar.
 - Funkcja ta pozwala nawiązać połączenie Bluetooth między urządzeniem mobilnym i listwą Soundbar po wykryciu drgań występujących, gdy urządzenie styka się z listwą Soundbar.
 - Nie dotykać urządzeniem mobilnym ostrej krawędzi listwy Soundbar. Może dojść do zarysowania lub uszkodzenia listwy Soundbar lub urządzenia mobilnego.
 - Zaleca się, aby urządzenie mobilne znajdowało się w etui. Lekko dotknąć szerokiego obszaru w górnej części listwy Soundbar; nie używać nadmiernej siły.
 - Aby użyć tej funkcji, zaktualizować aplikację **SmartThings** do najnowszej wersji.

W zależności od wersji aplikacji funkcja ta może nie być obsługiwana.

Włączanie funkcji Tap Sound

W aplikacji **SmartThings** włączyć funkcję **Tap View, Tap Sound**.

1. Uruchomić aplikację **SmartThings** w urządzeniu mobilnym.
2. Wybrać (☰ → ⚙️) na ekranie aplikacji **SmartThings** wyświetlonym w urządzeniu mobilnym.
3. Wybrać ustawienie Wł. dla funkcji „**Tap View, Tap Sound**”, aby umożliwić działanie tej funkcji, gdy urządzenie mobilne znajdzie się w pobliżu listwy Soundbar.

UWAGI

- Jeśli w urządzeniu mobilnym włączony jest tryb oszczędzania energii, funkcja **Tap Sound** nie działa.
- Funkcja **Tap Sound** może nie działać, jeśli w pobliżu listwy Soundbar będą znajdować się urządzenia powodujące zakłócenia komunikacji radiowej, takie jak urządzenia elektryczne. Umieścić urządzenia, które mogą powodować zakłócenia komunikacji radiowej, w odpowiedniej odległości od listwy Soundbar.

10 MONTAŻ ELEMENTU WSPORNIK DO MONTAŻU NA ŚCIANIE

Środki ostrożności dotyczące instalacji

- Montować wyłącznie na ścianach pionowych.
- Nie należy montować w miejscu o wysokiej temperaturze i/lub wilgotności.
- Sprawdzić, czy ściana jest odpowiednio wytrzymała, aby utrzymać ciężar urządzenia. Jeśli nie, wzmocnić ją lub wybrać inne miejsce montażu.
- Należy kupić i stosować śruby lub kołki rozporowe odpowiednie do rodzaju wybranej ściany (płyta kartonowo-gipsowa, płyta metalowa, drewno itp.). Jeśli to możliwe, śruby należy mocować do słupów konstrukcji szkieletowej ściany.
- Kupić śruby mocujące odpowiednie do rodzaju i grubości ściany, na której ma zostać zawieszona listwa Soundbar.
 - Średnica: M5
 - Długość: zaleca się długość 35 mm lub większą.
- Podłączyć przewody od jednostki do urządzeń zewnętrznych przed zamontowaniem listwy Soundbar na ścianie.
- Przed montażem upewnij się, że jednostka jest wyłączona i odłączona do źródła zasilania. W przeciwnym razie istnieje ryzyko porażenia elektrycznego.

Komponenty montażowe



Szablon do montażu na ścianie



Śruba mocująca



Śruba



Wspornik do montażu na ścianie

1. Umieść **Szablon do montażu na ścianie** na powierzchni ściany.
 - **Szablon do montażu na ścianie** musi być ustawiony poziomo.
 - Jeśli na ścianie zamontowany jest telewizor, montaż listwy Soundbar należy wykonać w odległości co najmniej 5 cm pod telewizorem.

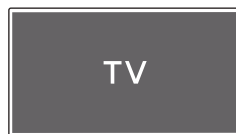

Co najmniej 5 cm

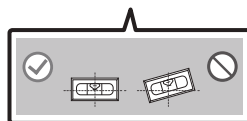
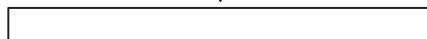

2. Wyrównaj oznaczenie **Linia środkowa do montażu na ścianie** papierowego szablonu z linią środkową telewizora (jeżeli listwa Soundbar jest montowana poniżej telewizora), a następnie przymocuj taśmą do ściany element **Szablon do montażu na ścianie**.

- Jeżeli listwa nie jest mocowana poniżej telewizora, należy ustawić oznaczenie **Linia środkowa** na środku obszaru montażu.

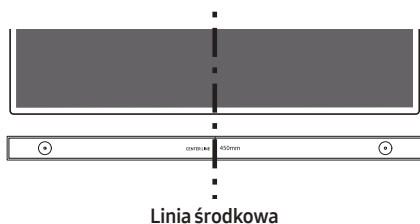

3. Użyć długopisu, aby zaznaczyć położenia otworów i zdjąć **Szablon do montażu na ścianie**.

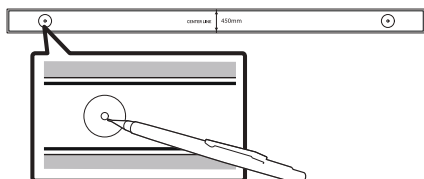

4. Używając wiertła odpowiedniej wielkości, wywierć w ścianie otwory w zaznaczonych miejscach.

- Jeżeli oznaczenia nie odpowiadają położeniu kotków, należy włożyć w otwory odpowiednie kotwy przed umieszczeniem w nich śrub wsporczych. Jeżeli stosowane są kotwy, należy wywiercić odpowiednie duże otwory.

5. W każdą **Śrubę mocującą** wciśnij śrubę (sprzedawana oddzielnie), a następnie mocno wkręć ją w otwór śruby wsporczej.

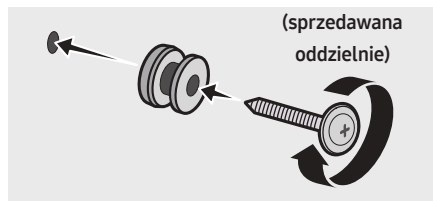

6. W odpowiednim ułożeniu na spodniej części listwy Soundbar zamontuj 2 elementy **Wspornik do montażu na ścianie** za pomocą 2 elementów **Śruba**.

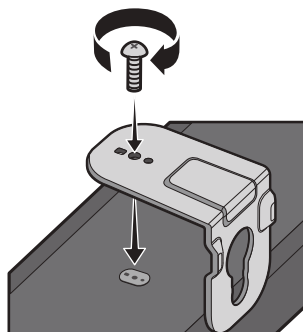

- Podczas montażu upewnij się, że części do zawieszania **Wspornik do montażu na ścianie** znajdują się za tylną częścią listwy Soundbar.

Tylna część listwy Soundbar

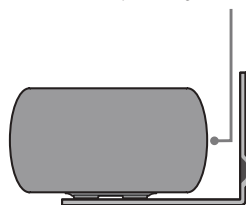

Prawy koniec listwy Soundbar

7. Zamontuj listwę Soundbar z przymocowanymi **Wspornik do montażu na ścianie**, zawieszając **Wspornik do montażu na ścianie** na **Śruba mocująca** na ścianie.

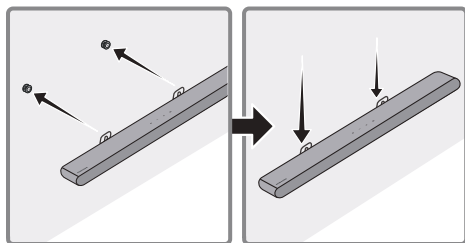

8. Przesuń listwę Soundbar w dół zgodnie z poniższą ilustracją, tak aby elementy **Wspornik do montażu na ścianie** były odpowiednio zabezpieczone na elementach **Śruba mocująca**.

- Wsuń elementy **Śruba mocująca** do szerszej (dolnej) części elementów **Wspornik do montażu na ścianie**, a następnie przesuń elementy **Wspornik do montażu na ścianie** w dół, tak aby elementy **Wspornik do montażu na ścianie** były odpowiednio zamocowane na elementach **Śruba mocująca**.

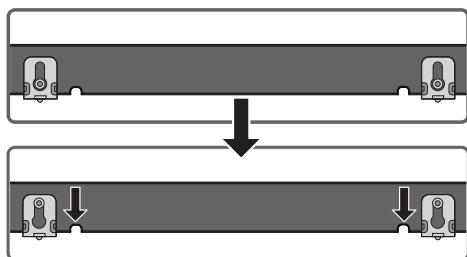

11 INSTALACJA LISTY SOUNDBAR PRZED TELEWIZOREM

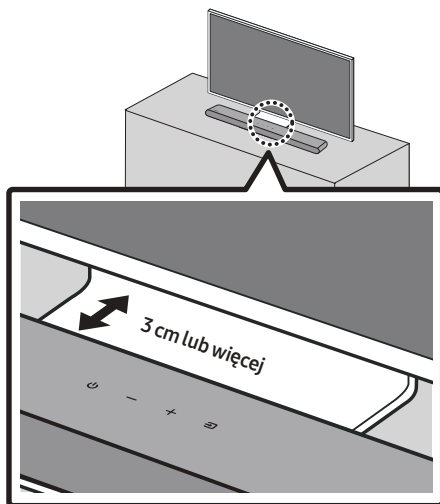

Zamocowanie środka listwy dźwiękowej na środku telewizora, jak pokazano na obrazku. Umieścić listwę Soundbar w odległości co najmniej 3 cm od telewizora.

UWAGI

- Upewnić się, że listwa Soundbar jest umieszczona na płaskiej i solidnej powierzchni.
- Niewystarczająca odległość od telewizora może powodować problemy akustyczne.

12 AKTUALIZACJA OPROGRAMOWANIA

Ważne: Po aktualizacji zachowaj oryginalne Ustawienia.

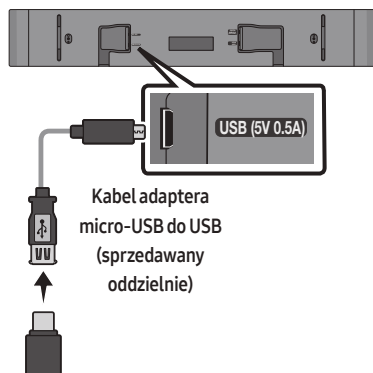

1. Podłącz pamięć USB do portu USB na komputerze.
Ważne: Upewnij się, że na pamięci USB nie ma żadnych plików muzycznych. Może to spowodować niepowodzenie aktualizacji oprogramowania układowego.
2. Przejdź na stronę (samsung.com) → wybierz opcję Wprowadź numer modelu, a następnie nazwę modelu głośnika Soundbar. Wybierz instrukcje obsługi i materiały do pobrania, a następnie pobierz plik najnowszej wersji oprogramowania.
3. Zapisz pobrane oprogramowanie na pamięci USB i wybierz opcję „Wypakuj tutaj”, aby rozpakować folder.
4. Włącz głośnik Soundbar i podłącz pamięć USB zawierającą aktualizację oprogramowania do wtyku żeńskiego na kablu adaptera micro-USB. Podłącz kabel do portu **USB** w głośniku Soundbar.

5. Podłącz USB do głośnika Soundbar i przełącz na źródło USB. Aktualizacja oprogramowania rozpocznie się automatycznie i zakończy w ciągu 2 minut. W trakcie aktualizacji cyklicznie zaczną migać 5 kontrolki LED. Potem wszystkie 5 kontrolki LED zaświeci na jasnobiały kolor, a potem znów zaczną cyklicznie migać. Po zakończeniu aktualizacji niebieska kontrolka zamiga 3 razy, a głośnik Soundbar automatycznie uruchomi się ponownie.

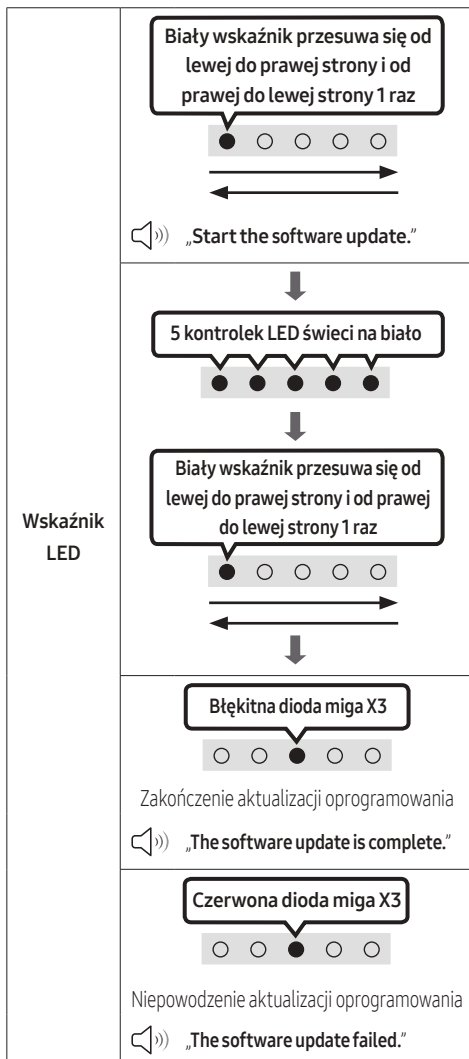

- Produkt korzysta z funkcji DUAL BOOT. Jeśli aktualizacja oprogramowania sprzętowego nie powiedzie się, można je zaktualizować ponownie.

Jeśli diody LED nie migają sekwencyjnie

1. Wyłącz listwę Soundbar, odłącz urządzenie USB zawierające aktualizację oprogramowania i podłącz je ponownie do portu **USB** listwy Soundbar.
2. Odłącz przewód zasilający listwy Soundbar, ponownie go podłącz, a następnie włącz listwę Soundbar.

UWAGI

- Aktualizacja oprogramowania może nie działać prawidłowo, jeśli na urządzeniu USB są zapisane pliki dźwiękowe obsługiwane przez listwę Soundbar.
- Nie odłączaj zasilania ani nie wyjmuj urządzenia USB podczas aktualizacji. Po zakończeniu aktualizacji oprogramowania urządzenie główne zostanie automatycznie wyłączone.
- Po aktualizacji zachowaj oryginalne Ustawienia (w tym głośność, pole akustyczne itp.).
 - Po zakończeniu aktualizacji oprogramowania wbudowanego, głośnik Soundbar automatycznie się włączy i pojawi się interfejs głosowy. Jeśli aktualizacja oprogramowania się nie powiedzie, sprawdź czy pamięć USB nie jest uszkodzona.
- Użytkownicy systemu Mac OS powinni korzystać z urządzeń USB w formacie MS-DOS (FAT).
- Opcja aktualizacji oprogramowania przez USB może być niedostępna, zależnie od producenta urządzenia USB.

Inicjacja

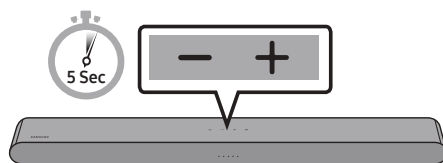

Gdy listwa Soundbar jest włączona, jednocześnie nacisnąć i przytrzymać przyciski **— + (Głośność)** na panelu przez co najmniej 5 sekund. Wyświetlacz LED zmienia się, jak pokazano poniżej, a następnie głośnik Soundbar jest resetowany.

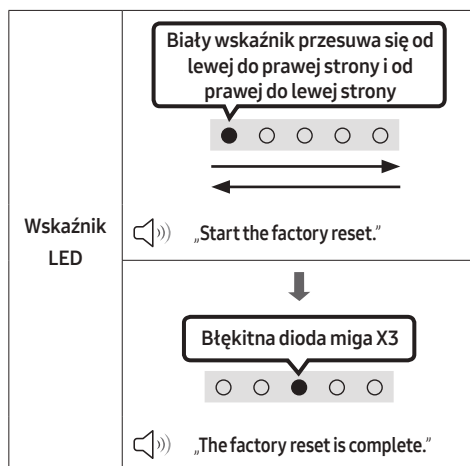

⚠ PRZESTROGA

- Wszystkie ustawienia głośnika soundbar są resetowane. Należy to zrobić tylko wtedy, gdy wymagane jest resetowanie.

13 ROZWIĄZYWANIE PROBLEMÓW

Przed oddaniem urządzenia do serwisu warto zapoznać się z poniższymi informacjami.

Głośnik Soundbar się nie włącza.

- Sprawdzić, czy przewód zasilający listwy Soundbar jest prawidłowo podłączony do gniazdka elektrycznego.

Głośnik Soundbar działa nierówno.

- Po odłączeniu przewodu zasilającego podłączyć go ponownie.
- Włączyć urządzenie zewnętrzne i spróbuj ponownie.
- W przypadku braku sygnału listwa Soundbar wyłącza się automatycznie po upływie określonego czasu. Włączyć zasilanie. (Patrz strona 9.)

Pilot nie działa.

- Skieruj pilota prosto w stronę głośnika Soundbar.
- Wymienić baterie na nowe.

Głośnik Soundbar nie odtwarza żadnego dźwięku.

- Poziom głośności listwy Soundbar jest zbyt niski lub urządzenie jest wyciszone. Dostosować poziom głośności.
- Jeśli podłączono urządzenie zewnętrzne (dekoder STB, urządzenie Bluetooth, urządzenie mobilne itd.), dostosować poziom głośności urządzenia zewnętrznego.
- Aby odtwarzać dźwięk z telewizora, wybrać listwę Soundbar. (Telewizor Samsung: Strona główna (🏠) → Menu → Ustawienia (⚙️) → Wszystkie ustawienia (⚙️) → Dźwięk → Wyjście dźwięku → Wybierz listwę Soundbar)
- Połączenie przewodowe z listwą Soundbar nie może być luźne. Odłączyć przewód i podłączyć go ponownie.
- Odłączyć całkowicie przewód zasilający, podłączyć go ponownie i włączyć zasilanie.
- Zainicjować produkt i spróbować ponownie. (Patrz strona 36.)

Jeśli telewizor nie jest podłączony za pośrednictwem portu HDMI (ARC).

- Sprawdzić, czy przewód HDMI jest prawidłowo podłączony do złącza ARC. (Patrz strona 17.)
- Podłączenie może być niemożliwe ze względu na podłączone urządzenie zewnętrzne (dekoder STB, konsola do gier itd.). Podłączyć bezpośrednio do listwy Soundbar.
- Funkcja HDMI-CEC może nie być włączona w telewizorze. Włączyć funkcję CEC w menu telewizora. (Telewizor Samsung: Strona główna (🏠) → Menu → Ustawienia (⚙️) → Wszystkie ustawienia (⚙️) → Połączenie → Menedżer urządzeń zewnętrznych → Anynet+ (HDMI-CEC) WŁ.)

Głośnik Soundbar nie łączy się za pomocą Bluetooth.

- W przypadku nawiązywania połączenia z nowym urządzeniem przejść do trybu parowania Bluetooth. (Nacisnąć przycisk **✳️ PAIR** na pilocie lub nacisnąć i przytrzymać przycisk  (Źródło) na panelu przez co najmniej 5 sekund.)
- Jeśli listwa Soundbar jest podłączona do innego urządzenia, w celu zmiany połączenia należy najpierw odłączyć to urządzenie.
- Na urządzeniu do podłączenia ponownie nawiązać połączenie po wyczyszczeniu listy głośników Bluetooth. (Telewizor Samsung: Strona główna (🏠) → Menu → Ustawienia (⚙️) → Wszystkie ustawienia (⚙️) → Dźwięk → Wyjście dźwięku → Lista głośników Bluetooth)
- Wyjąć i ponownie podłączyć wtyczkę zasilającą, a następnie ponowić próbę.
- Zainicjować produkt i spróbować ponownie. (Patrz strona 36.)

Dźwięk zanika podczas połączenia za pomocą Bluetooth.

- Jeśli urządzenie połączone za pomocą Bluetooth znajdzie się zbyt daleko od głośnika Soundbar, może wystąpić zanikanie dźwięku. Umieść urządzenie bliżej głośnika Soundbar.
- Jeśli część ciała użytkownika ma kontakt z urządzeniem Bluetooth lub produkt został umieszczony na metalowym elemencie umeblowania, może wystąpić zanikanie dźwięku. Sprawdź miejsce montażu i warunki użytkowania.

Obsługa wielu połączeń Bluetooth nie działa.

- Kiedy telewizor jest podłączony do głośnika Soundbar, obsługa wielu połączeń Bluetooth może nie działać. Odłącz głośnik Soundbar od telewizora i spróbuj ponownie.
- Sprawdź, czy obsługa wielu połączeń Bluetooth jest włączona. (Sprawdź sekcję „**Głośnik Soundbar nie łączy się za pomocą Bluetooth.**”).
- Odłącz aktualnie odtwarzające urządzenie, sparuj urządzenie, które chcesz połączyć, a następnie ponownie podłącz poprzednie urządzenie.
- Jeśli nie słychać dźwięku nawet po poprawnym połączeniu, sprawdź sekcję „**Dźwięk zanika podczas połączenia za pomocą Bluetooth.**”.

Głośnik Soundbar nie włącza się automatycznie razem z telewizorem.

- W przypadku wyłączenia listwy Soundbar podczas oglądania telewizora synchronizacja zasilania z telewizorem zostaje dezaktywowana. Najpierw wyłączyć telewizor.

14 LICENCJI



Manufactured under license from Dolby Laboratories. Dolby, Dolby Audio and the double-D symbol are trademarks of Dolby Laboratories Licensing Corporation.

* Ten produkt nie obsługuje funkcji Dolby Atmos®.



For DTS patents, see <http://patents.dts.com>. Manufactured under license from DTS, Inc. (for companies headquartered in the U.S./ Japan/Taiwan) or under license from DTS Licensing Limited (for all other companies). DTS, Digital Surround, and the DTS logo are registered trademarks or trademarks of DTS, Inc. in the United States and other countries. © 2021 DTS, Inc. ALL RIGHTS RESERVED.



The terms HDMI and HDMI High-Definition Multimedia Interface, and the HDMI Logo are trademarks or registered trademarks of HDMI Licensing Administrator, Inc. in the United States and other countries.



The Bluetooth® word mark and logos are registered trademarks owned by Bluetooth SIG, Inc. and any use of such marks by Samsung Electronics Co., Ltd. is under license. Other trademarks and trade names are those of their respective owners.



[ENERGY STAR]

ENERGY STAR qualified model only

- Your Samsung product is ENERGY STAR qualified in its factory default setting. Change to certain features, settings and functionality in this product can change the power consumption, possibly beyond the limits required for ENERGY STAR qualification.
- Environmental Protection Agency and Department of Energy. ENERGY STAR is a joint program of the Government agencies, designed to promote energy efficient products and practices.

Refer to www.energystar.gov for more information of the ENERGY STAR Program.

ENERGY STAR qualified model only (Applicable to Thin Client models only)

As an ENERGY STAR® Partner, SAMSUNG has determined that this product meets the ENERGY STAR® guidelines for energy efficiency.

- The ENERGY STAR Program has been to reduced greenhouse gas emissions and save energy through voluntary labeling.
- Power management setting of this product have been enabled by default, and have various timing setting from 1 minutes to 5 hours.
- The product can wake with a button press on the chassis from sleep mode.

ENERGY STAR qualified model only (The other models)

- As an ENERGY STAR Partner, Samsung has determined that this product or product models meets the ENERGY STAR guideline for energy efficiency.

15 INFORMACJA O LICENCJI OPEN SOURCE

W przypadku wątpliwości i pytań dotyczących rozwiązań open source należy się skontaktować z zespołem Samsung Open Source (<http://opensource.samsung.com>)

16 WAŻNE INFORMACJE DOTYCZĄCE OBSŁUGI SERWISOWEJ

- Rysunki i ilustracje znajdujące się w tej instrukcji obsługi służą wyłącznie jako źródło informacji i mogą różnić się od rzeczywistego wyglądu produktu.
- Istnieje możliwość nałożenia opłaty administracyjnej w przypadku gdy:
 - (a) zostanie wezwany technik, a w urzędzeniu nie zostanie stwierdzona żadna wada (tj. w przypadku, gdy użytkownik nie przeczyta niniejszej instrukcji).
 - (b) urządzenie zostanie przyniesione do punktu napraw, a w urzędzeniu nie zostanie stwierdzona żadna wada (tj. w przypadku, gdy użytkownik nie przeczyta niniejszej instrukcji).
- Użytkownik zostanie poinformowany o wysokości takiej opłaty administracyjnej przed wykonaniem jakiegokolwiek naprawy lub wizytą technika na miejscu.

17 DANE TECHNICZNE I UWAGI

Dane techniczne

Nazwa modelu	HW-S50B
USB	5V/0,5A
Waga	2,4 kg
Wymiary (szer. x wys. x głęb.)	670,0 x 62,3 x 105,0 mm
Zakres temperatur roboczych	+5°C do +35°C
Zakres wilgotności roboczej	10 % ~ 75 %
WZMACNIACZ Znamionowa moc wyjściowa	(30W x 2) + (30W x 2) + 20W
Obsługiwane formaty odtwarzania DTS, Dolby® Digital (dźwięk DTS Virtual Surround jest odtwarzany w formacie DTS).	LPCM 2ch, Dolby Audio™ (Obsługa Dolby® Digital), DTS, DTS Virtual:X
MOC WYJŚCIOWA URZĄDZENIA BEZPRZEWODOWEGO	Moc nadawania wynosi 9 dBm.

Całkowity pobór mocy w trybie czuwania (W)	0,5W
Bluetooth Metoda dezaktywacji portu	Naciśnij i przytrzymaj przycisk SOUND MODE przez co najmniej 5 sekund, by wyłączyć funkcję Bluetooth Power.

UWAGI

- Samsung Electronics Co., Ltd. zastrzega sobie prawo do zmiany danych technicznych bez uprzedzenia.
- Wagę i wymiary podano w przybliżeniu.

Niniejszym firma Samsung Electronics zaświadcza, że to urządzenie radiowe jest zgodne z zapisami Dyrektywy 2014/53/EU i innymi odpowiadającymi wymogami prawnymi obowiązującymi w Wielkiej Brytanii. Pełny tekst Deklaracji Zgodności można przeczytać na stronie <http://www.samsung.com>. W tym celu należy kliknąć opcję Wsparcie i wprowadzić nazwę produktu. Urządzenia można używać we wszystkich państwach UE i w Wielkiej Brytanii.



[Sposób poprawnego usuwania baterii, w które wyposażony jest niniejszy produkt]

(Dotyczy krajów, w których stosuje się systemy segregacji odpadów)

Niniejsze oznaczenie na baterii, instrukcji obsługi lub opakowaniu oznacza, że po upływie okresu użytkowania baterie, w które wyposażony był dany produkt, nie mogą zostać usunięte wraz z innymi odpadami pochodzącymi z gospodarstw domowych. Przy zastosowaniu takiego oznaczenia symbole chemiczne (Hg, Cd lub Pb) wskazują, że dana bateria zawiera rtęć, kadm lub ołów w ilości przewyższającej poziomy odniesienia opisane w dyrektywie WE 2006/66.

Jeśli baterie nie zostaną poprawnie zutyliczowane, substancje te mogą powodować zagrożenie dla zdrowia ludzkiego lub środowiska naturalnego.



Prawidłowe usuwanie produktu (zużyty sprzęt elektryczny & elektroniczny)

(Dotyczy krajów, w których stosuje się systemy segregacji odpadów)

To oznaczenie umieszczone na produkcie, akcesoriach lub dokumentacji oznacza, że po zakończeniu eksploatacji nie należy tego produktu ani jego akcesoriów (np. ładowarki, zestawu słuchawkowego, przewodu USB) wyrzucać wraz ze zwykłymi odpadami gospodarstwa domowego. Aby uniknąć szkodliwego wpływu na środowisko naturalne i zdrowie ludzi wskutek niekontrolowanego usuwania odpadów, prosimy o oddzielenie tych przedmiotów od odpadów innego typu oraz o odpowiedzialny recykling i praktykowanie ponownego wykorzystania materiałów.

W celu uzyskania informacji na temat miejsca i sposobu bezpiecznego dla środowiska recyklingu tych przedmiotów, użytkownicy w gospodarstwach domowych powinni skontaktować się z punktem sprzedaży detalicznej, w którym dokonali zakupu produktu, lub z organem władz lokalnych.

Użytkownicy w firmach powinni skontaktować się ze swoim dostawcą i sprawdzić warunki umowy zakupu. Produktu ani jego akcesoriów nie należy usuwać razem z innymi odpadami komercyjnymi.

Informacje na temat działań proekologicznych firmy Samsung oraz przepisów dotyczących poszczególnych produktów, np. rozporządzenia REACH, WEEE, norm dla baterii, można znaleźć na stronie: www.samsung.com/uk/aboutsamsung/sustainability/environment/our-commitment/data/

ROZPORZĄDZENIE KOMISJI (UE) 2019/1782

Wymogi dotyczące ekoprojektu dla zasilaczy zewnętrznych :

www.samsung.com/global/ecodesign_component

BEZPEČNOSTNÍ INFORMACE

BEZPEČNOSTNÍ VAROVÁNÍ

ABYSTE PŘEDEŠLI RIZIKU ÚRAZU ELEKTRICKÝM PROUDEM, NEODNÍMEJTE ZADNÍ KRYT PŘÍSTROJE.

UVNITŘ PŘÍSTROJE NEJSOU ŽÁDNÁ SERVISNÍ MÍSTA. OPRAVU SVĚŘTE KVALIFIKOVANÉMU SERVISNÍMU TECHNIKOVÍ.







Popis symbolů, které se mohou vyskytovat na vašem produktu Samsung, najdete v níže uvedené tabulce.

VAROVÁNÍ

- Tento přístroj musí být vždy připojen k síťové zásuvce, která je řádně uzemněna.

VÝSTRAHA

- ABYSTE PŘEDEŠLI RIZIKU ÚRAZU ELEKTRICKÝM PROUDEM, ZASUŇTE ŠIROKOU ČÁST VIDLICE SÍŤOVÉ ZÁSTRČKY DO ŠIROKÉHO VÝŘEZU AŽ NA DORAZ.
- Tento přístroj musí být vždy připojen k síťové zásuvce, která je řádně uzemněna.
- Pro odpojování přístroje od sítě je třeba odpojit síťový napájecí kabel ze síťové zástrčky, a z tohoto důvodu musí být tato zástrčka snadno přístupná.
- Nevystavujte tento přístroj kapající nebo stříkající vodě. Neumísťujte na přístroj nádoby naplněné kapalinou, například vázy.
- Pro úplné vypnutí přístroje je nutné vytáhnout napájecí zásuvku ze zástrčky. Napájecí zásuvka proto musí být vždy dobře přístupná.

	VÝSTRAHA RIZIKO ÚRAZU ELEKTRICKÝM PROUDEM. NEOTEVÍREJTE!	
	Tento symbol znamená, že součásti uvnitř jsou pod vysokým napětím. Jakýkoli kontakt s vnitřní částí přístroje je nebezpečný.	
	Tento symbol označuje, že k tomuto přístroji byla přiložena důležitá dokumentace týkající se provozu a údržby.	
	Výrobek třídy II: Tento symbol indikuje, že zařízení nevyžaduje ochranné elektrické uzemnění. Nenachází-li se na produktu s napájecím kabelem tento symbol, MUSÍ být produkt spolehlivě uzemněn.	
	Střídavé napětí (AC): Tento symbol indikuje, že jmenovité napětí označené tímto symbolem je střídavé napětí.	
	Stejnoseměrné napětí (DC): Tento symbol indikuje, že jmenovité napětí označené tímto symbolem je stejnosměrné napětí.	
	Upozornění, nahlédněte do pokynů k použití: Tento symbol radí uživateli, aby nahlédl do uživatelské příručky, kde najde další informace související s bezpečností.	

BEZPEČNOSTNÍ OPATŘENÍ

1. Ujistěte se, že zdroj napětí AC ve vašem domě odpovídá požadavkům napájení uvedeným na identifikačním štítku nalepeném na spodní straně produktu. Přístroj instalujte ve vodorovné poloze na vhodný podklad (např. nábytek) s dostatečným prostorem okolo pro větrání 7 – 10 cm. Neblokuje ventilační otvory. Neumisťujte přístroj na zesilovače ani jiná zařízení, která se mohou zahřívat. Přístroj je navržen pro nepřetržité používání. Pro úplné vypnutí přístroje odpojte napájecí zástrčku od zásuvky. Pokud se chystáte přístroj delší dobu nepoužívat, odpojte jej od zásuvky.
2. Během bouřky odpojte zástrčku napájecího kabelu ze zásuvky elektrorozvodné sítě. Napětové špičky způsobené blesky by mohly přístroj poškodit.
3. Přístroj nevystavujte přímému slunečnímu světlu nebo jiným zdrojům tepla. Hrozí přehřátí a následná porucha přístroje.
4. Přístroj chraňte před vlhkostí (např. vázy) a horkem (např. krb) a neumisťujte jej do blízkosti zdrojů silných magnetických nebo elektrických polí. V případě poruchy přístroje odpojte napájecí kabel od elektrorozvodné sítě. Přístroj není určen k průmyslovému využití. Používejte jej pouze pro osobní účely. Pokud byl přístroj uložen v chladném prostředí, může dojít ke kondenzaci. Při přepravě přístroje v zimním období počkejte před jeho opětovným použitím přibližně 2 hodiny, než získá pokojovou teplotu.
5. Baterie používaná v tomto přístroji obsahuje chemikálie, které mohou poškodit životní prostředí. Nevyhazujte použité baterie do běžného domovního odpadu. Nevyhazujte baterie do ohně. Nezkratujte, nerozebírejte nebo nepřehřívejte baterie.
VÝSTRAHA: V případě nesprávné výměny baterie hrozí riziko výbuchu. Baterii vyměňujte pouze za baterii stejného typu.

OBSAH

01	Kontrola komponent	6
02	Přehled produktu	7
	Přední panel/horní panel Soundbaru	7
	Dolní panel zařízení Soundbar	8
03	Používání dálkového ovladače	9
	Vložení baterií do dálkového ovladače (2 tužkové baterie AAA)	9
	Jak používat dálkový ovladač	9
	Používání skrytých tlačítek (tlačítka s více funkcemi)	14
	Výstupní specifikace pro různé režimy zvukových efektů	14
	Nastavení hlasitosti zařízení Soundbar pomocí dálkového ovladače televizoru	15
04	Připojení zařízení Soundbar	16
	Zapojení do elektřiny	16
	Připojení sady bezdrátových zadních reproduktorů Samsung a subwooferu k zařízení Soundbar	16
05	Používání kabelového připojení k televizoru	17
	Metoda č. 1. Připojení pomocí HDMI	17
	Metoda č. 2. Připojení pomocí optického kabelu	19
06	Používání bezdrátového připojení k televizoru	21
	Připojení přes Bluetooth	21

07	Připojení externího zařízení	23
	Připojení pomocí optického kabelu	23
08	Připojení paměťového zařízení USB	24
09	Připojení mobilního zařízení	26
	Připojení přes Bluetooth	26
	Používání Tap Sound	31
10	Instalace nástěnného držáku	32
	Podmínky instalace	32
	Součástky pro upevnění na stěnu	32
11	Instalace zařízení Soundbar před televizorem	34
12	Aktualizace softwaru	35
	Obnovení	36
13	Odstraňování potíží	37
14	Licence	38
15	Poznámka k licenci otevřeného softwaru	39
16	Důležité upozornění k servisu	39
17	Technické údaje a další informace	40
	Technické údaje	40

01 KONTROLA KOMPONENT



Hlavní jednotka zařízení Soundbar



Dálkový ovladač /
baterie k zařízení Soundbar



Kabel HDMI



Adaptér AC/DC (Soundbar)



Napájecí kabel (Soundbar)



Průvodce upevněním na stěnu



Držák šroubu x 2



Šroub x 2
(M4 x L10)











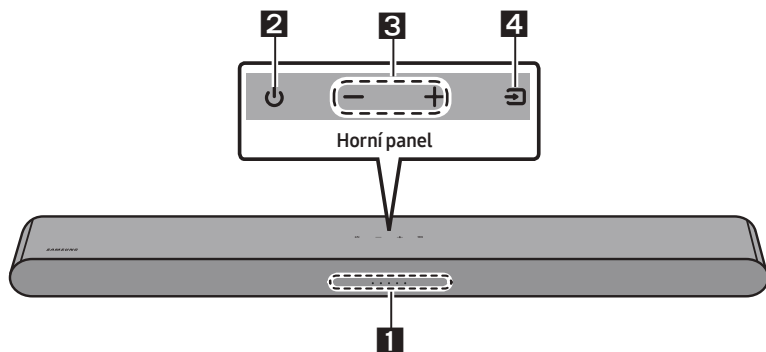





























Držák pro upevnění na stěnu x 2

- Další informace týkající se napájecího zdroje a spotřeby energie najdete na štítku produktu. (Štítek: spodní strana hlavní jednotky zařízení Soundbar)
- Chcete-li zakoupit další nebo volitelné kabely, kontaktujte servisní středisko společnosti Samsung nebo oddělení péče o zákazníky společnosti Samsung.
- Více informací o upevnění na stěnu najdete na straně 32.
- Změny konstrukce a specifikace bez předchozího upozornění jsou vyhrazeny.
- Vzhled příslušenství se může oproti uvedeným obrázkům nepatrně lišit.

02 PŘEHLED PRODUKTU

Přední panel/horní panel Soundbaru



1	Kontrolka LED	<p>Kontrolka LED bliká, svítí nebo mění barvu podle aktuálního režimu nebo stavu zařízení Soundbar. Barva kontrolky LED a počet světel označují aktivní režim podle popisu níže.</p> <table border="1" data-bbox="266 724 1025 836"> <tr> <td data-bbox="266 724 404 836">  Bílá kontrolka LED </td> <td data-bbox="404 724 542 836">  Bílá kontrolka LED </td> <td data-bbox="542 724 679 836">  Vícebarevná kontrolka LED </td> <td data-bbox="679 724 817 836">  Bílá kontrolka LED </td> <td data-bbox="817 724 955 836">  Bílá kontrolka LED </td> </tr> </table> <ul style="list-style-type: none"> Vícebarevná kontrolka LED může měnit barvu na Bílou, Azurovou, Zelenou, Červenou, Žlutá, Oranžová, Nachová a Modrou v závislosti na režimu nebo stavu. 	 Bílá kontrolka LED	 Bílá kontrolka LED	 Vícebarevná kontrolka LED	 Bílá kontrolka LED	 Bílá kontrolka LED			
 Bílá kontrolka LED	 Bílá kontrolka LED	 Vícebarevná kontrolka LED	 Bílá kontrolka LED	 Bílá kontrolka LED						
2	Vypínač	Zapíná a vypíná zařízení.								
3	Hlasitost	Slouží k úpravě hlasitosti.								
4	Zdroj	<ul style="list-style-type: none"> Režim změňte stisknutím tlačítka  (Zdroj). Při každé změně režimu bude kontrolka LED svítit bíle a poté se vypne. <table border="1" data-bbox="266 1107 1025 1289"> <tr> <td data-bbox="266 1107 370 1219">Kontrolka LED</td> <td data-bbox="370 1107 591 1219">  Bílá kontrolka zap -> vyp  </td> <td data-bbox="591 1107 812 1219">  Bílá kontrolka zap -> vyp  </td> <td data-bbox="812 1107 1025 1219">  Bílá kontrolka zap -> vyp  </td> </tr> <tr> <td data-bbox="266 1219 370 1289"></td> <td data-bbox="370 1219 591 1289">„Digital Audio In“ nebo „TV ARC“</td> <td data-bbox="591 1219 812 1289">„Bluetooth“</td> <td data-bbox="812 1219 1025 1289">„USB“</td> </tr> </table>	Kontrolka LED	 Bílá kontrolka zap -> vyp 	 Bílá kontrolka zap -> vyp 	 Bílá kontrolka zap -> vyp 		„Digital Audio In“ nebo „TV ARC“	„Bluetooth“	„USB“
Kontrolka LED	 Bílá kontrolka zap -> vyp 	 Bílá kontrolka zap -> vyp 	 Bílá kontrolka zap -> vyp 							
	„Digital Audio In“ nebo „TV ARC“	„Bluetooth“	„USB“							

- Tlačítko napájení začne fungovat do 4–6 s od zapojení do sítě.
- Po zapnutí zařízení se po 4–5 s ozve akustický signál.
- Pokud uslyšíte zvuk z televizoru i ze zařízení Soundbar, přejděte do nabídky **Nastavení** a u zvukového zdroje televizoru změňte reproduktor na možnost **Ext. reproduktor**.

Dolní panel zařízení Soundbar

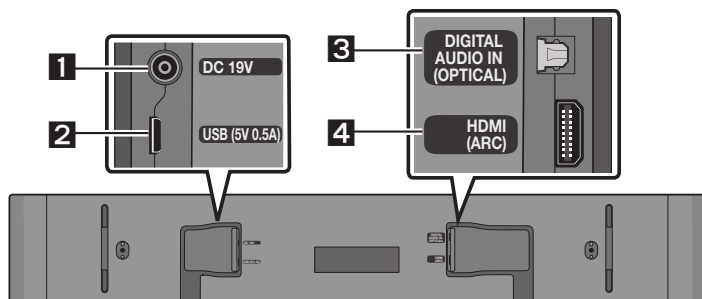

1	DC19V (Napájecí zdroj) Zapojte napájecí adaptér AC/DC.
2	USB (5V 0.5A) Slouží k připojení zařízení USB, ze kterého můžete přehrávat hudební soubory prostřednictvím zařízení Soundbar.
3	DIGITAL AUDIO IN (OPTICAL) Zapojte digitální (optický) výstup k externímu zařízení.
4	HDMI (ARC) Slouží k připojení ke konektoru HDMI (ARC) na televizoru.

- Při odpojování napájecího kabelu napájecího adaptéru AC/DC z elektrické zásuvky držte kabel za zástrčku, nikoli za kabel.
- Zařízení ani žádné další komponenty nepřipojujte do síťové zásuvky, dokud nebudou všechny komponenty řádně propojeny.

03 POUŽÍVÁNÍ DÁLKOVÉHO OVLADAČE

Vložení baterií do dálkového ovladače (2 tužkové baterie AAA)

Posouvejte zadním krytem ve směru šipky, dokud jej zcela nesejmete. Do ovladače vložte 2 baterie AAA (1,5 V) s ohledem na správnou polaritu. Zasuňte zadní kryt zpět na místo.

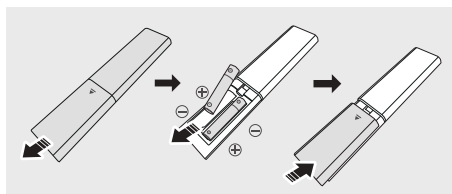

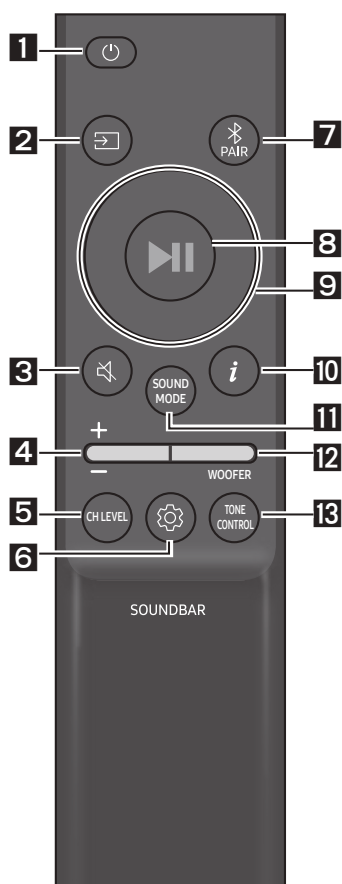

Jak používat dálkový ovladač



1 Vypínač

Zapíná a vypíná zařízení Soundbar.

Kontrolka LED	Azurová kontrolka zablíká 1x	Červená kontrolka zablíká 3x
		
	Zap	Vyp

• Funkci Auto Power Down

Jednotka se automaticky vypne v následujících případech:

- V režimu „Digital Audio In“ nebo „TV ARC“ / „Bluetooth“ / „USB“, pokud po dobu 20 minut není k dispozici zvukový signál.

2 (Zdroj)

Stisknutím vyberte zdroj připojený k zařízení Soundbar.

3 (Ztlumit)

Stisknutím tlačítka  (Ztlumit) ztlumíte zvuk.

Opětovným stisknutím tlačítka zvuk opět zapnete.

Kontrolka LED	Bliká X opakovaně
	

4**Hlasitost**

Stisknutím tlačítka nahoru nebo dolů nastavíte hlasitost.

Kontrolka LED	<p>Zvýšení hlasitosti</p>	<p>Snížení hlasitosti</p>

5**CH LEVEL**

Stisknutím tlačítka můžete nastavit hlasitost jednotlivých reproduktorů.

Kontrolka LED	
	„Centre Level“

- Když jsou připojeny zadní reproduktory (prodávají se samostatně), je podporováno nastavení „**Rear Level**“. Chcete-li upravit hlasitost „**Rear Level**“ v rozsahu -6 až +6, použijte tlačítka **Nahoru/Dolů**.

6 **Ovládání zvuku**





Stisknutím tlačítka můžete nastavit funkci zvuku. Požadovanou položku lze upravit tlačítky **Nahoru/Dolů**. Při každé změně režimu bude vícebarevná kontrolka LED blikat bíle.

Kontrolka LED	
	„Sync“ → „Night mode“ → „Voice enhancement“

- Není-li obraz televizoru synchronizován se zvukem zařízení Soundbar, vyberte v nabídce ovládání zvuku možnost „**Sync**“ a šipkami **Nahoru/Dolů** nastavte zpoždění zvuku v rozmezí od 0 do 300 ms. (Není k dispozici v režimu „**USB**“ nebo „**Bluetooth**“.)
- „**Sync**“ je podporována pouze u některých funkcí.
- Režimy „**Night mode**“ a „**Voice enhancement**“ nejsou ve zvukovém režimu „**DTS Virtual:X**“ podporovány.
- Režim „**Night mode**“ je optimalizován pro noční sledování, protože nastavení snižuje hlasitost a současně zachovává zřetelné dialogy.
- Režim „**Voice enhancement**“ zdokonaluje poslech mluvených dialogů ve filmech a v televizi.

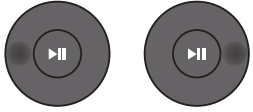
7 pásmový EQ

Podržte na 5 s tlačítko  (**Ovládání zvuku**) a nastavte zvuk pro jednotlivá frekvenční pásma. Šípkami **Vlevo/Vpravo** můžete vybírat z možností 150 Hz, 300 Hz, 600 Hz, 1,2 kHz, 2,5 kHz, 5 kHz a 10 kHz a u každé z nich můžete šípkami **Nahoru/Dolů** nastavit rozmezí od -6 do +6.
(Zkontrolujte, že režim Zvuk je nastaven na „Standard“.)

7 pásmový EQ			
			
Stiskněte a podržte asi na 5 sekund tlačítko  (Ovládání zvuku).		Pomocí tlačítek Vlevo/Vpravo můžete u každé z nich nastavit rozmezí od -6 do +6.	
	„150Hz“		„150Hz“ → „300Hz“ → „600Hz“ → „1.2kHz“ → „2.5kHz“ → „5kHz“ → „10kHz“

7

Bluetooth PAIR

Zapněte na zařízení Soundbar režim párování přes Bluetooth.

Jakmile tlačítko stisknete, zobrazení kontrolky LED se změní podle znázornění níže.

- Dokud nebude párování dokončeno, vícebarevná kontrolka LED se bude střídavě měnit na **Červenou** → **Zelenou** → **Modrou**.

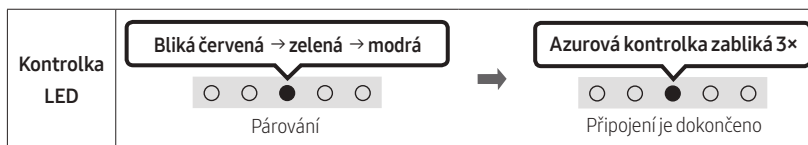

8

(Přehrát / Pozastavit)

Stisknutím tlačítka v režimu „USB“ můžete rovněž přehrávat nebo pozastavit hudbu.

9

Nahoru/Dolů/Vlevo/Vpravo

Stisknutím možností **Nahoru/Dolů/Vlevo/Vpravo** na tlačítku vyberete nebo nastavíte funkce.

- **Opakování**
Chcete-li použít funkci opakování v režimu „USB“, stiskněte tlačítko **Nahoru**.
- **Přeskočení skladby**
Stisknutím tlačítka **Vpravo** vyberete další hudební soubor. Stisknutím tlačítka **Vlevo** vyberete předchozí hudební soubor.
- **ID SET**
Podržení stisknutého tlačítka **Nahoru** po dobu 5 sekund dokončí **ID SET** (při připojování bezdrátového subwooferu nebo bezdrátových zadních reproduktorů).



10

(Info)



Po stisknutí se zobrazí informace o jednotlivých režimech. (Viz strana 7.)

SOUND MODE

Stisknutím tlačítka můžete vybrat požadovaný zvukový režim. Při každé změně režimu bude vícebarevná kontrolka LED blikat bíle. (Zvukový režim se může lišit v závislosti na modelu televizoru.)

Kontrolka LED	
	<p>„DTS Virtual:X“ → „Standard“ → „Music“ → „Game“ → „Adaptive Sound“</p>

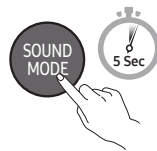
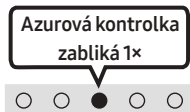
- **DTS Virtual:X**
Působivý 3D zvuk z libovolného obsahu.
 - **Standard**
Poskytuje výstup původního zvuku.
 - **Music**
Poskytuje přirozenější a prostorovější zvuk pro hudební obsah.
 - **Game**
Poskytuje stereoskopický zvuk, abyste se ještě víc ponořili do hry.
 - **Adaptive Sound**
Analyzuje obsah v reálném čase a automaticky poskytuje optimální zvukové pole na základě charakteristiky obsahu.
- **Zapnutí/vypnutí Bluetooth Power**
Tato funkce umožňuje automaticky zapnout Soundbar po přijetí žádosti o připojení z dříve připojeného televizoru nebo zařízení Bluetooth. Tato funkce je ve výchozím nastavení zapnutá.
 - Chcete-li vypnout funkci Bluetooth Power, podržte stisknuté tlačítko **SOUND MODE** na déle než 5 sekund.
 - **Zapnutí/vypnutí DRC (Dynamic Range Control)**
Umožňuje použít řízení dynamického rozsahu obsahu Dolby Digital. Když je Soundbar vypnutý, stiskněte a podržte tlačítko **SOUND MODE** na déle než 5 sekund. Tím zapnete nebo vypnete funkci DRC (Řízení dynamického rozsahu). Když je zapnutá funkce DRC, sníží se hlasitost hlasitého zvuku. (Zvuk může být zkreslený.)

Tlačítko SOUND MODE	Kontrolka LED	
	 <p>Zap (výchozí nastavení)</p>	 <p>Vyp</p>
Zapnutí/vypnutí DRC	Přepnutí Zap → Vyp	

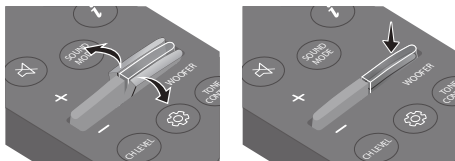
12**HLASITOST WOOFER (HLOUBEK)**



Když je subwoofer připojený, stisknutím tlačítka Nahoru nebo Dolů upravíte úroveň hloubek na -12 nebo od -6 do +6. Když je subwoofer odpojený, stisknutím tlačítka Nahoru nebo Dolů upravíte úroveň hloubek od -6 do +6. Chcete-li nastavit úroveň hlasitosti basového reproduktoru (hloubek) na 0 (výchozí), stiskněte tlačítko (Pokud je Soundbar připojený k bezdrátovému subwooferu (prodává se samostatně)).

13**TONE CONTROL**

Stisknutím tlačítka můžete nastavit úroveň výšek a basů. Požadovanou položku lze upravit tlačítky **Nahoru/Dolů**. (Tato funkce je k dispozici ve všech zvukových režimech kromě režimu „Standard“.)

Kontrolka LED	
	„Treble“ → „Bass“

Používání skrytých tlačítek (tlačítka s více funkcemi)

Skryté tlačítko		Referenční strana
Tlačítko dálkového ovladače	Funkce	
WOOFER (Nahoru)	Zapnutí/vypnutí dálkového ovladače televizoru	Strana 15
Vlevo	Zapnutí/vypnutí automatického připojení televizoru	Strana 22
Nahoru	ID SET	Strana 11
 (Ovládání zvuku)	7 pásmový EQ	Strana 11
SOUND MODE	Zapnutí/vypnutí DRC	Strana 12
	Zapnutí/vypnutí Bluetooth Power	Strana 12
 PAIR	Zapnutí/vypnutí Vícenásobného připojení Bluetooth	Strana 29

Výstupní specifikace pro různé režimy zvukových efektů

Efekt	Vstup	Výstup		
		Pouze se zařízením Soundbar	Pouze se subwooferem	Se subwooferem a sadou bezdrátových zadních reproduktorů
DTS Virtual:X	2.0 kanály	3.0 kanály	3.1 kanály	5.1 kanály
	5.1 kanály	3.0 kanály	3.1 kanály	5.1 kanály
Standard	2.0 kanály	2.0 kanály	2.1 kanály	2.1 kanály
	5.1 kanály	3.0 kanály	3.1 kanály	5.1 kanály
Music	2.0 kanály	3.0 kanály	3.1 kanály	5.1 kanály
	5.1 kanály	3.0 kanály	3.1 kanály	5.1 kanály
Game	2.0 kanály	3.0 kanály	3.1 kanály	5.1 kanály
	5.1 kanály	3.0 kanály	3.1 kanály	5.1 kanály
Adaptive Sound	2.0 kanály	3.0 kanály	3.1 kanály	5.1 kanály
	5.1 kanály	3.0 kanály	3.1 kanály	5.1 kanály

- Sadu bezdrátových zadních reproduktorů Samsung a subwoofer lze zakoupit samostatně. Chcete-li si tuto sadu nebo subwoofer pořídit, obraťte se na prodejce, u kterého jste zařízení Soundbar zakoupili.

Nastavení hlasitosti zařízení Soundbar pomocí dálkového ovladače televizoru

Hlasitost zařízení Soundbar se nastavuje dálkovým ovladačem televizoru.

- Tuto funkci lze použít pouze s IČ dálkovými ovladači. Dálkové ovladače Bluetooth (dálkové ovladače, které vyžadují párování) nejsou podporovány.
- Chcete-li používat tuto funkci, nastavte reproduktor televizoru na **Ext. reproduktor**.
- Výrobci podporující tuto funkci:
Samsung, VIZIO, LG, Sony, Sharp, PHILIPS, PANASONIC, TOSHIBA, Hisense, RCA







Zapnutí/vypnutí dálkového ovladače televizoru

1. Vypněte zařízení Soundbar.

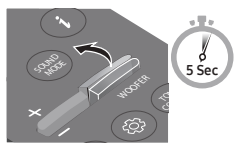
2. Na 5 s podržte tlačítko **WOOFER**.

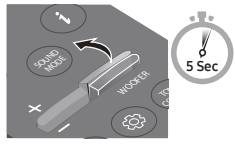
Každé podržení tlačítka **WOOFER** na 5 s vede ke změně režimu v uvedeném pořadí: „Off-TV Remote“ (výchozí režim), „Samsung-TV Remote“, „All-TV Remote“.

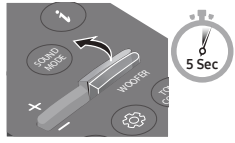
Stav kontrolky LED se mění při každé změně režimu, jak je znázorněno níže.

Tlačítko dálkového ovladače	Kontrolka LED	Stav
	<p>Červená kontrolka zabliká 1x</p>  <p>„Off-TV Remote“ (výchozí režim)</p>	Vypněte dálkový ovladač televizoru.
	<p>Azurová kontrolka zabliká 1x</p>  <p>„Samsung-TV Remote“</p>	Zapněte IČ dálkový ovladač televizoru Samsung.
	<p>Modrá kontrolka zabliká 1x</p>  <p>„All-TV Remote“</p>	Zapněte IČ dálkový ovladač televizoru cizího výrobce.

04 PŘIPOJENÍ ZAŘÍZENÍ SOUNDBAR

Zapojení do elektřiny

V pořadí zřejmém z následujícího obrázku připojte Soundbar k elektrické zásuvce:

- Další informace týkající se přívodu elektrického proudu a spotřeby energie najdete na štítku produktu. (Štítek: spodní strana hlavní jednotky zařízení Soundbar)
1. Napájecí kabel nejdřív připojte k adaptéru AC/DC.
Adaptér AC/DC (s napájecím kabelem) připojte k zařízení Soundbar.
 2. Připojte napájecí kabel do zásuvky.

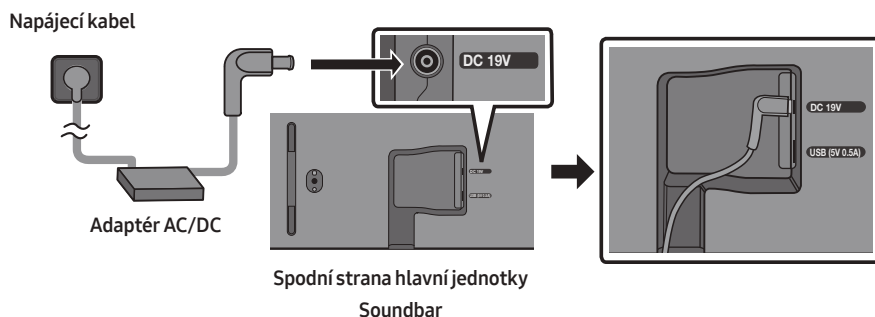

POZNÁMKY

- Pokud odpojíte a znovu připojíte napájecí kabel a produkt je zapnutý, zařízení Soundbar se automaticky zapne.
- Zajistěte, aby adaptér AC/DC ležel naplocho na stole nebo na zemi. Pokud adaptér AC/DC umístíte tak, že visí a vstup kabelu AC směřuje nahoru, může do adaptéru vnikat voda a jiné cizí látky, a tím může dojít k jeho selhání.

Připojení sady bezdrátových zadních reproduktorů Samsung a subwooferu k zařízení Soundbar

Připojte k zařízení Soundbar sadu bezdrátových zadních reproduktorů Samsung (SWA-9100S nebo SWA-9200S, prodává se samostatně) a bezdrátový subwoofer (SWA-W510, prodává se samostatně) a dosáhněte skutečného prostorového zvuku bez nutnosti použití kabelů.

Podrobné informace týkající se připojení najdete v návodech pro Sadu bezdrátových zadních reproduktorů Samsung a Bezdrátový subwoofer.

05 POUŽÍVÁNÍ KABELOVÉHO PŘIPOJENÍ K TELEVIZORU

Metoda č. 1. Připojení pomocí HDMI

⚠ VÝSTRAHA

- Pokud je zapojený kabel HDMI i optický kabel, nejdříve je přijat signál z kabelu HDMI.
- Chcete-li připojit kabel HDMI mezi televizorem a zařízením Soundbar, nezapomeňte zapojit koncovky s označením ARC. Jinak může dojít k poruše zvukového výstupu televizoru.
- Doporučujeme použít kabel **High-Speed HDMI Cable with Ethernet**.

Připojení televizoru, který podporuje HDMI ARC (Audio Return Channel)

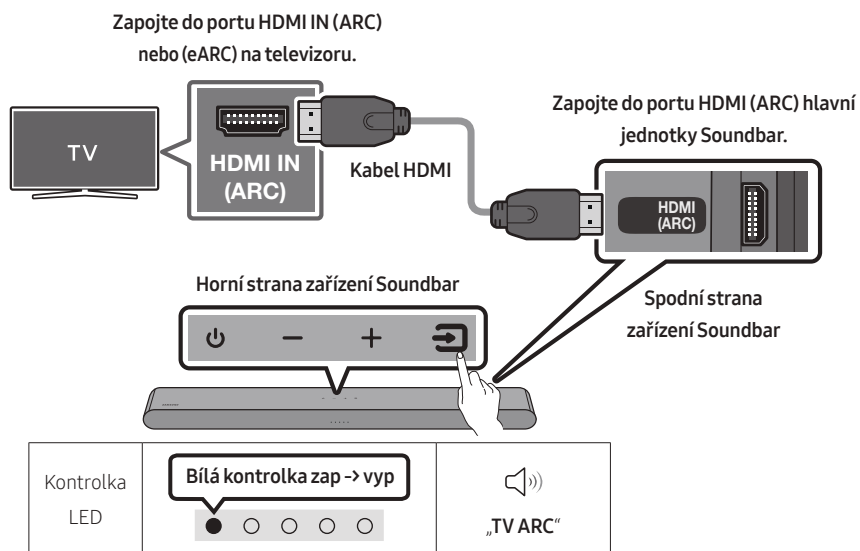

1. Vypněte zařízení Soundbar a televizor a připojte kabel HDMI tak, jak je uvedeno na obrázku.
2. Zapněte zařízení Soundbar a televizor.
3. Zvuk televizoru vychází ze zařízení Soundbar.

- Pokud není zvuk televizoru slyšet, stiskněte horní panel zařízení Soundbar nebo tlačítko  (**Zdroj**) na dálkovém ovladači a vyberte režim „**Digital Audio In**“.
- Není-li zvukový výstup přítomen, znovu zkontrolujte připojení kabelu HDMI.
- Pomocí tlačítek ovládání hlasitosti na dálkovém ovladači televizoru můžete měnit hlasitost zařízení Soundbar.

POZNÁMKY

- Pokud k zařízení Soundbar připojíte kabelem HDMI televizor, který podporuje HDMI ARC (Audio Return Channel), můžete přenášet digitální obraz a zvuková data bez připojení samostatného optického kabelu.
- Doporučujeme použít kabel typu Coreless HDMI, je-li to možné. Pokud použijete kabel Core HDMI, použijte kabel s průměrem menším než 14 mm.
- Tato funkce není k dispozici, pokud kabel HDMI nepodporuje funkci ARC.
- Pokud je přenášený zvuk ve formátu Dolby Digital a „Formát digitálního výstupu zvuku“ na televizoru je nastaven na možnost PCM, doporučujeme, abyste nastavení změnili na Dolby Digital. Pokud se nastavení na televizoru změní, můžete si vychutnávat lepší kvalitu zvuku. (V nabídce televizoru mohou být pro funkce Dolby Digital a PCM použity jiné výrazy v závislosti na výrobci televizoru.)

Metoda č. 2. Připojení pomocí optického kabelu

Kontrolní opatření před připojením

- Pokud je zapojený kabel HDMI i optický kabel, nejdříve je přijat signál z kabelu HDMI.
- Pokud použijete optický kabel a koncovky jsou zakryté, nezapomeňte kryty sejmout.

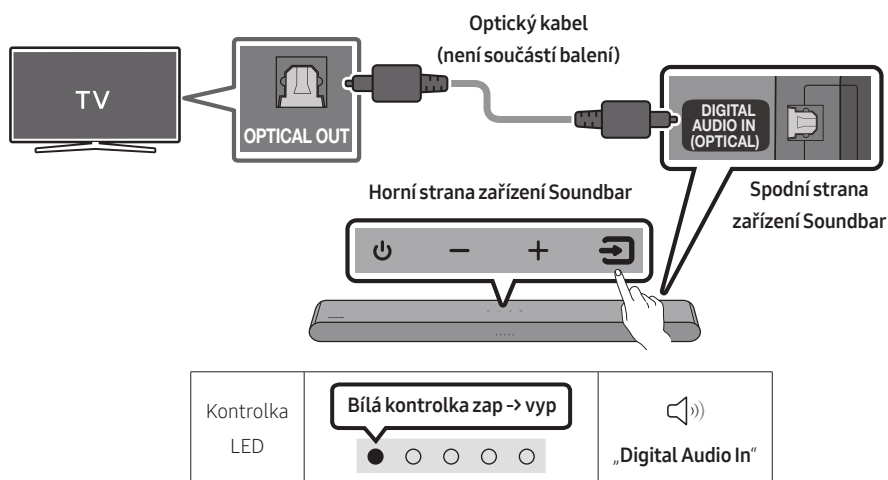

1. Vypněte televizor a zařízení Soundbar a propojte port **DIGITAL AUDIO IN (OPTICAL)** na zařízení Soundbar a port výstupu OPTICAL na televizoru pomocí optického kabelu (není součástí balení) tak, jak je uvedeno na obrázku.
2. Zapněte zařízení Soundbar a televizor.
3. Na horním panelu nebo na dálkovém ovladači stiskněte tlačítko  (**Zdroj**) a vyberte režim „Digital Audio In“.
4. Zvuk televizoru vychází ze zařízení Soundbar.

Používání funkce Q-Symphony

Při používání funkce Q-Symphony se Soundbar synchronizuje s televizorem Samsung za účelem zvukového výstupu prostřednictvím dvou zařízení a vytvoření optimálního prostorového efektu. Pokud je Soundbar připojen, zobrazí se v menu televizoru **Zvukový výstup** položka „TV+Soundbar“. Vyberte příslušnou nabídku.

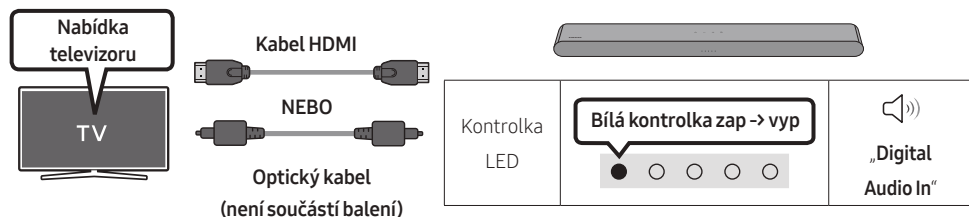

- Příklad nabídky televizoru: **TV + [AV] Soundbar Název řady [HDMI]**

POZNÁMKY

- Funguje na základě kodeku podporovaného televizorem.
- Tato funkce je podporována jen tehdy, pokud je připojen kabel HDMI nebo optický kabel (není součástí balení).
- Zobrazená zpráva se může v závislosti na modelu televizoru lišit.
- Tato funkce je k dispozici v některých televizorech Samsung a některých modelech zařízení Soundbar.

06 POUŽÍVÁNÍ BEZDRÁTOVÉHO PŘIHOJENÍ K TELEVIZORU

Připojení přes Bluetooth

Pokud je přes Bluetooth připojený televizor Samsung, můžete poslouchat stereofonní zvuk bez zbytečné kabeláže.

- Lze připojit pouze jeden televizor Samsung současně.
- Lze připojit televizor Samsung, který podporuje funkci Bluetooth. Ověřte technické údaje televizoru.

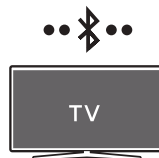

První připojení

1. Stisknutím tlačítka **PAIR** na dálkovém ovladači zařízení Soundbar nebo tlačítka **Zdroj** na horním panelu zařízení Soundbar přejděte do režimu „Bluetooth“.

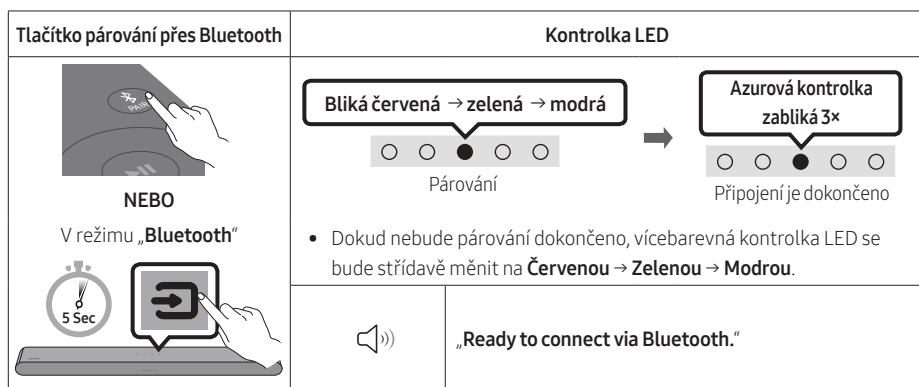

2. Na televizoru Samsung vyberte režim Bluetooth.
(např. Domů (🏠) → Menu → Nastavení (⚙️) → Všechna nastavení (⚙️) → Zvuk → Zvukový výstup → Seznam reproduktorů Bluetooth → [AV] Soundbar S5B-Series (Bluetooth))
3. Ze seznamu na obrazovce televizoru vyberte možnost „[AV] Soundbar S5B-Series“.
Dostupné zařízení Soundbar bude na seznamu zařízení Bluetooth televizoru označeno jako „Vyžaduje párování“ nebo „Spárováno“. Chcete-li připojit televizor Samsung k zařízení Soundbar, vyberte zprávu a poté vytvořte připojení.
4. Nyní můžete ze zařízení Soundbar poslouchat zvuk televizoru Samsung.
 - Pokud je k dispozici protokol připojení mezi zařízením Soundbar a televizorem Samsung, zařízení Soundbar bude automaticky připojeno změnou režimu na „Bluetooth“.

Pokud se zařízení nepodaří připojit

- Pokud je na seznamu reproduktorů televizoru Samsung uvedeno stávající zařízení Soundbar (např. **[AV] Soundbar S5B-Series**), odstraňte jej.
- Poté opakujte kroky 1 až 3.

Odpojení zařízení Soundbar od televizoru Samsung

Na horním panelu nebo na dálkovém ovladači stiskněte tlačítko  (**Zdroj**) a vyberte jiný režim než „**Bluetooth**“.

- Odpojení chvíli trvá, protože televizor Samsung musí přijmout od zařízení Soundbar odpověď. (Požadovaný čas se může lišit v závislosti na modelu televizoru Samsung.)

Zapnutí/vypnutí automatického připojení televizoru

Chcete-li zrušit automatické připojení přes Bluetooth mezi Soundbarem a televizorem, stiskněte na dálkovém ovladači na 5 sekund tlačítko **Vlevo**, když je Soundbar ve stavu „**Bluetooth Ready**“. (Přepnutí mezi Zapnuto → Vypnuto)

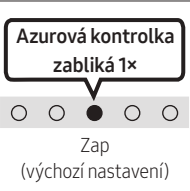
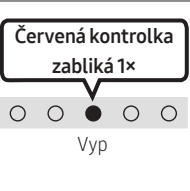
Tlačítko Doleva	Kontrolka LED	
	 <p>Azurová kontrolka zabliká 1×</p> <p>Zap (výchozí nastavení)</p>	 <p>Červená kontrolka zabliká 1×</p> <p>Vyp</p>
Bluetooth Ready	Přepnutí Zap → Vyp	

Poznámky k připojení Bluetooth

- Vyhleďte nové zařízení v okruhu 1 m, ke kterému se chcete připojit přes Bluetooth.
- Pokud budete při připojování zařízení Bluetooth požádáni o PIN kód, zadejte <0000>.
- Zařízení se po 20 minutách v pohotovostním stavu automaticky vypne.
- Zařízení Soundbar nemusí správně vyhledávat nebo připojovat zařízení Bluetooth v následujících situacích:
 - Pokud je v okolí zařízení Soundbar silné elektrické pole.
 - Pokud je s jednotkou Soundbar spárováno více zařízení Bluetooth současně.
 - Pokud je zařízení Bluetooth vypnuté, není v dosahu nebo má poruchu.
- Elektronická zařízení mohou působit vysokofrekvenční rušení. Zařízení, která generují elektromagnetické vlnění – např. mikrovlnné trouby, bezdrátová zařízení LAN – musí být mimo dosah hlavní jednotky Soundbar.

07 PŘIPOJENÍ EXTERNÍHO ZAŘÍZENÍ

Připojení pomocí optického kabelu

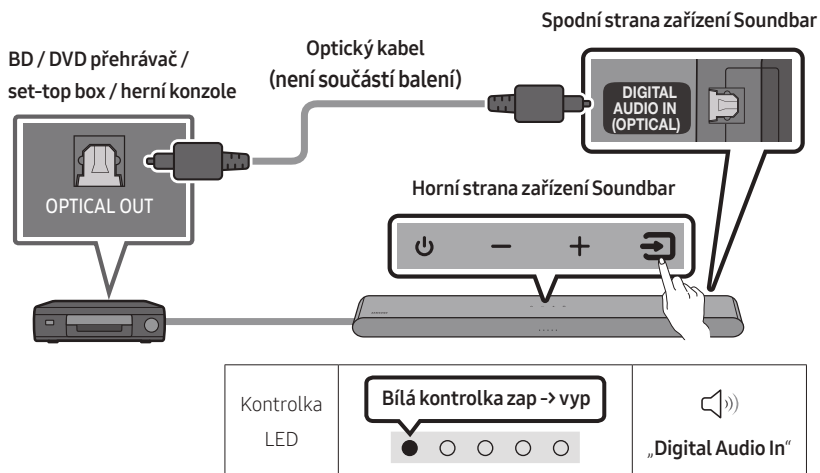

1. Vypněte externí zařízení a zařízení Soundbar a propojte port **DIGITAL AUDIO IN (OPTICAL)** na zařízení Soundbar a port výstupu **OPTICAL** na externím zařízení pomocí optického kabelu (není součástí balení), jak je uvedeno na obrázku.
2. Zapněte zařízení Soundbar a externí zařízení.
3. Na horním panelu nebo na dálkovém ovladači vyberte stisknutím tlačítka  (**Zdroj**) režim „**Digital Audio In**“.
4. Zvuk externího zařízení vychází ze zařízení Soundbar.

08 PŘIPOJENÍ PAMĚŤOVÉHO ZAŘÍZENÍ USB

Pomocí zařízení Soundbar můžete přehrávat hudební soubory uložené na paměťových zařízeních USB.

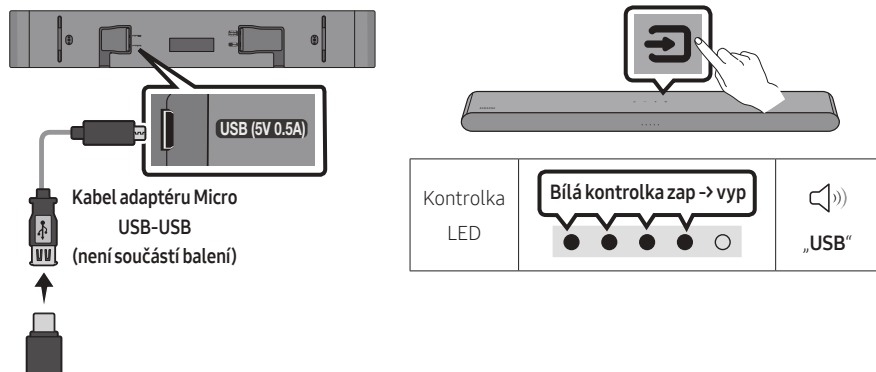

1. Spojte Soundbar s paměťovým zařízením USB pomocí kabelu adaptéru USB výše vyobrazeným způsobem.
 - Kabel adaptéru Micro USB-USB se prodává samostatně. Chcete-li si jej zakoupit, obraťte se na servisní středisko společnosti Samsung nebo na oddělení péče o zákazníky společnosti Samsung.
2. Na horním panelu nebo na dálkovém ovladači stiskněte tlačítko  (**Zdroj**) a vyberte režim „USB“.
3. Nyní můžete prostřednictvím zařízení Soundbar přehrávat hudební soubory z paměťového zařízení USB.
 - Pokud není zařízení USB připojeno déle než 20 minut, zařízení Soundbar se automaticky vypne (Auto Power Down).

Kompatibilní formáty

Přípona	Kodek	Vzorkovací frekvence	Datový tok
*.mp3	MPEG1 Layer2	32 kHz ~ 48 kHz	32–320 kb/s
	MPEG1 Layer3	32 kHz ~ 48 kHz	32–320 kb/s
	MPEG2 Layer3	16 kHz ~ 24 kHz	8–160 kb/s
	MPEG2.5 Layer3	8 kHz ~ 12 kHz	8–160 kb/s
*.wma	WMA7/8/9	32 kHz ~ 48 kHz	32–320 kb/s
*.ogg	Vorbis	32 kHz ~ 48 kHz	45–500 kb/s
*.aac *.m4a	AAC-LC (MPEG2/MPEG4 pouze Audio)	32 kHz ~ 48 kHz	32–320 kb/s
*.wav	LPCM	32 kHz ~ 192 kHz	1024–9216 kb/s
*.flac	FLAC	32 kHz ~ 192 kHz	162–8100 kb/s
*.aiff	AIFF	32 kHz ~ 192 kHz	1024–9216 kb/s

- Je-li na zařízení USB uloženo příliš mnoho složek (asi 200) a souborů (asi 2000), může zařízení Soundbar chvíli trvat, než soubory otevře a přehraje.
- Soundbar podporuje pouze zařízení USB se systémy souborů FAT16 (~2 GB), FAT32 (~2 TB) nebo NTFS (~2 TB).

09 PŘIPOJENÍ MOBILNÍHO ZAŘÍZENÍ

Připojení přes Bluetooth

Pokud je přes Bluetooth připojeno mobilní zařízení, můžete poslouchat stereofonní zvuk bez zbytečné kabeláže.

- Pokud se připojíte ke spárovanému zařízení Bluetooth a jednotka Soundbar je vypnutá, zařízení Soundbar se automaticky zapne.



Mobilní zařízení

První připojení

- Při připojování k novému zařízení Bluetooth zkontrolujte, že je zařízení v dosahu 1 m.
1. Stisknutím tlačítka **PAIR** na dálkovém ovladači zařízení Soundbar nebo tlačítka **(Zdroj)** na horním panelu zařízení Soundbar přejděte do režimu „Bluetooth“.

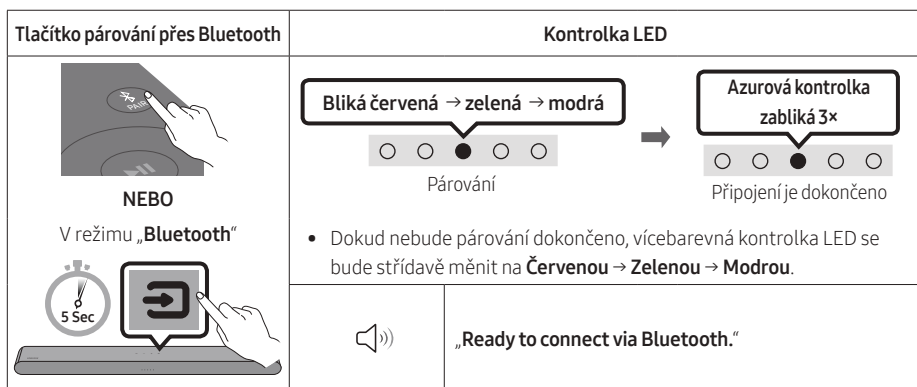

2. Na zařízení vyberte ze zobrazeného seznamu možnost „[AV] Samsung Soundbar S5B-Series“.
3. Přehrávejte hudební soubory ze zařízení připojeného přes Bluetooth prostřednictvím jednotky Soundbar.

Pokud se zařízení nepodaří připojit

- Pokud máte stávající zařízení Soundbar (např. „[AV] Samsung Soundbar S5B-Series“) v seznamu reproduktorů na mobilním zařízení, smažte jej.
- Opakujte kroky 1 a 2.

Poznámky k připojení Bluetooth

- Vyhledejte nové zařízení v okruhu 1 m, ke kterému se chcete připojit přes Bluetooth.
- Pokud budete při připojování zařízení Bluetooth požádáni o PIN kód, zadejte <0000>.
- Zařízení se po 20 minutách v pohotovostním stavu automaticky vypne.
- Zařízení Soundbar nemusí správně vyhledávat nebo připojovat zařízení Bluetooth v následujících situacích:
 - Pokud je v okolí zařízení Soundbar silné elektrické pole.
 - Pokud je s jednotkou Soundbar spárováno více zařízení Bluetooth současně.
 - Pokud je zařízení Bluetooth vypnuté, není v dosahu nebo má poruchu.
- Elektronická zařízení mohou působit vysokofrekvenční rušení. Zařízení, která generují elektromagnetické vlnění – např. mikrovlnné trouby, bezdrátová zařízení LAN – musí být mimo dosah hlavní jednotky Soundbar.
- Zařízení Soundbar podporuje data SBC (44,1 kHz, 48 kHz).
- Připojte pouze k zařízení Bluetooth, které podporuje funkci A2DP (AV).
- Zařízení Soundbar nelze připojit k zařízení Bluetooth, které podporuje pouze funkci HF (hands-free).
- Při propojování zařízení Soundbar se zařízením Bluetooth dejte zařízení co nejbliž k sobě.
- Čím bude zařízení Soundbar od zařízení Bluetooth dále, tím horší bude kvalita zvuku. Připojení Bluetooth se může přerušit, pokud budou zařízení mimo efektivní dosah.
- Připojení Bluetooth nemusí v místech s horším příjmem fungovat správně.
- Ze zařízení Bluetooth může vycházet šum nebo nemusí fungovat správně, pokud nastanou tyto podmínky:
 - Pokud je tělo v kontaktu s vysílačem a přijímačem na zařízení Bluetooth nebo Soundbar.
 - V rozích nebo v místech, kde se vyskytují překážky, například stěna nebo příčka, a může zde docházet k elektrickým změnám.
 - Při vystavení rádiovému rušení jinými výrobky pracujícími ve stejných frekvenčních pásmech, jako jsou například lékařské přístroje, mikrovlnné trouby a bezdrátová zařízení LAN.
 - I překážky, jako jsou například dveře a stěny, mohou mít vliv na kvalitu zvuku, byť jsou zařízení v efektivním dosahu.
- Zařízení Soundbar nelze spárovat s dalšími zařízeními Bluetooth, pokud aktuálně využívá možnost Bluetooth.
- Toto bezdrátové zařízení může při provozu způsobit elektrické rušení.

Zapnutí/vypnutí Bluetooth Power

Pokud se dříve spárované Bluetooth zařízení pokouší spárovat se zařízením Soundbar, když je zapnutá funkce Zapnutí Bluetooth Power a zařízení Soundbar je vypnuté, zařízení Soundbar se automaticky zapne.

1. Zapněte Soundbar a na dálkovém ovladači podržte déle než 5 sekund stisknuté tlačítko **SOUND MODE**.
2. Vícebarevná kontrolka LED na zařízení Soundbar začne blikat „Azurově“.

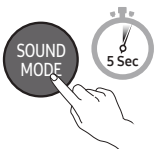
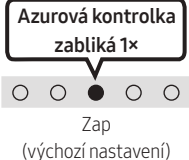
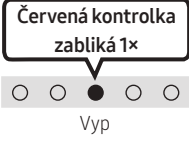
Tlačítko SOUND MODE	Kontrolka LED	
	 <p>Azurová kontrolka zabliká 1x</p> <p>Zap (výchozí nastavení)</p>	 <p>Červená kontrolka zabliká 1x</p> <p>Vyp</p>
Zapnutí/vypnutí Bluetooth Power	Přepnutí Zap → Vyp	

Odpojení zařízení Bluetooth od zařízení Soundbar

Zařízení Bluetooth lze od přístroje Soundbar odpojit. Podrobnosti o tomto postupu naleznete v uživatelské příručce zařízení Bluetooth.

- Přístroj Soundbar se odpojí.
- V případě, že je zařízení Soundbar odpojeno od zařízení Bluetooth, vícebarevná kontrolka LED na zařízení Soundbar třikrát „Červeně“ zabliká.

Odpojení jednotky Soundbar od zařízení Bluetooth

Na horním panelu nebo na dálkovém ovladači stiskněte tlačítko  (**Zdroj**) a vyberte jiný režim než „Bluetooth“.

- Vzhledem k tomu, že zařízení Bluetooth musí přijmout od zařízení Soundbar odezvu, bude odpojení chvíli trvat (doba potřebná k odpojení se může lišit v závislosti na zařízení Bluetooth).

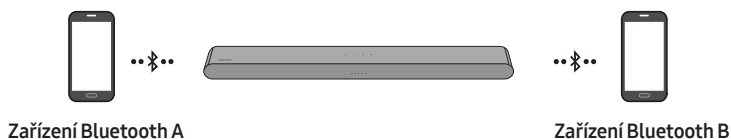

Více připojení přes Bluetooth

Soundbar lze připojit ke 2 zařízením Bluetooth současně.



Zapnutí/vypnutí automatického připojení televizoru

1. Vypněte Soundbar a na dálkovém ovladači podržte déle než 5 sekund stisknuté tlačítko **PAIR**.
2. Vícebarevná kontrolka LED na zařízení Soundbar začne blikat „Azurově“.

Tlačítko párování přes Bluetooth	Kontrolka LED	
V pohotovostním režimu 	Azurová kontrolka zabliká 1x  Vícenásobné připojení zapnuto (výchozí nastavení)	Červená kontrolka zabliká 1x  Vícenásobné připojení vypnuto

3. Připojte Soundbar k maximálně dvěma zařízením Bluetooth. (Pokyny naleznete na straně Z6)
4. Jsou-li připojena dvě zařízením Bluetooth, můžete z jednoho z nich přehrávat hudbu.
5. Pokud začnete přehrávat hudbu ze zařízení Bluetooth „B“, když se přehrává hudba ze zařízení „A“, začne se přehrávat hudba za zařízení „B“ a automaticky se zastaví nebo pozastaví přehrávání v zařízení „A“.
6. Ve verzích před AVRCP V1.4 může být doba přepínání zařízení přehrávajícího hudbu zpožděna.

Vícenásobné párování přes Bluetooth

Jak spárovat více zařízení se Soundbarem

1. Zapněte Soundbar.
2. Pouze v režimu „Bluetooth“ stiskněte a podržte na horním panelu zařízení Soundbar na déle než 5 sekund tlačítko **(Zdroj)** a Soundbar přejde do režimu „Bluetooth Pairing“; poté na straně zařízení Bluetooth zapněte přepínač Bluetooth a ze seznamu dostupných zařízení vyberte Soundbar, který se pak automaticky připojí k zařízení Bluetooth.
3. Stejným způsobem lze spárovat a připojit k Soundbaru 2. zařízení Bluetooth.
Pokud se pokoušíte připojit 3. zařízení, pak připojené zařízení, které nepřehrává zvuk, přeruší připojení Bluetooth, ale zůstane spárováno se Soundbarem.
4. Stejným způsobem můžete spárovat až 8 zařízení Bluetooth, ale pouze poslední 2 zůstanou připojena k Soundbaru ve stejnou dobu.

POZNÁMKY

- Připojte Soundbar k maximálně dvěma zařízením Bluetooth.
- Jsou-li připojena dvě zařízení Bluetooth, můžete z jednoho z nich přehrávat hudbu.
- Pokud začnete přehrávat hudbu ze zařízení Bluetooth „B“, když se přehrává hudba ze zařízení „A“, začne se přehrávat hudba za zařízení „B“ a automaticky se zastaví nebo pozastaví přehrávání v zařízení „A“.
- Ve verzích před AVRCP V1.4 může být doba přepínání zařízení přehrávajícího hudbu zpožděna.
- V některých zařízeních lze zařízení přepnout oznámením nebo upozorněním.
- Některá zařízení nepodporují vícenásobné připojení Bluetooth.
- Když se žádné zařízení nespáruje do 3 minut, režim „Párování přes Bluetooth“ se zastaví.
- Přepnutí zařízení může v některých aplikacích trvat přibližně 7 sekund.
- Pokud se pokusíte připojit třetí zařízení Bluetooth, zařízení A nebo B se odpojí. (Zařízení, které momentálně nehraje, bude odpojeno.)
- K zařízení Soundbar lze připojit pouze 1 televizor Samsung nebo 2 zařízení Bluetooth současně.
- Soundbar bude odpojen od zařízení Bluetooth, jakmile obdrží požadavek na připojení z televizoru Samsung..

Používání Tap Sound

Přiložte mobilní zařízení k zařízení Soundbar a přehrávejte přes něj zvuk z mobilního zařízení.

- Tato funkce nemusí být podporována u všech mobilních zařízení.
- Tato funkce je kompatibilní pouze s mobilními zařízeními Samsung se systémem Android 8.1 a novějším.

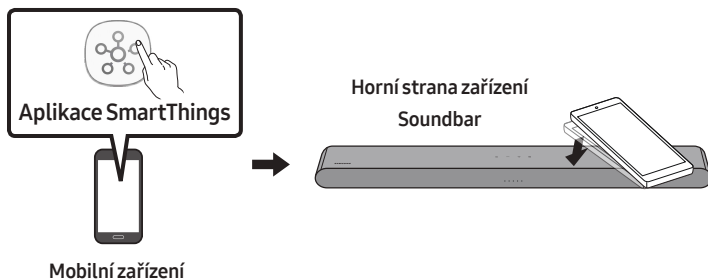

1. Zapněte na mobilním zařízení funkci **Tap Sound**.
 - Postup pro zapnutí této funkce naleznete dále v části „**Aktivace funkce Tap Sound**“.
2. Přiložte mobilní zařízení k zařízení Soundbar. Zobrazí se okno a v něm vyberte možnost „**Start**“. Mobilní zařízení se propojí se zařízením Soundbar prostřednictvím Bluetooth.
3. Přehrajte zvuk z mobilního zařízení zařízením Soundbar.
 - Tato funkce propojí mobilní zařízení se zařízením Soundbar technologií Bluetooth na základě zjištěných vibrací při kontaktu mobilního zařízení se zařízením Soundbar.
 - Mobilní zařízení nepřikládejte na ostré hrany zařízení Soundbar. Soundbar či mobilní zařízení by se mohly poškrábat či poničit.
 - Doporučujeme mít mobilní zařízení v obalu. Šetrně přiložte na širokou oblast v horní části zařízení Soundbar a nepoužívejte při tom nadměrnou sílu.
 - Používání této funkce vyžaduje aktualizaci aplikace **SmartThings** na nejnovější verzi. Podpora této funkce závisí na verzi aplikace.

Aktivace funkce Tap Sound

Přes aplikaci **SmartThings** zapněte funkci **Tap View, Tap Sound**.

1. Na mobilním zařízení spusťte aplikaci **SmartThings**.
2. V aplikaci **SmartThings** na mobilním zařízení se zobrazí okno a v něm vyberte (☰ → ⚙️).
3. Nastavením hodnoty zap. u „**Tap View, Tap Sound**“ nastavíte spuštění funkce po přiblížení mobilního zařízení k zařízení Soundbar.

POZNÁMKY

- Pokud se mobilní zařízení nachází v úsporném režimu, funkce **Tap Sound** nebude fungovat.
- Funkce **Tap Sound** nemusí fungovat, pokud se v blízkosti zařízení Soundbar vyskytují zařízení, která mohou způsobovat rádiové rušení. Jedná se například o elektrická zařízení. Zařízení potenciálně způsobující rádiové rušení by se měla nacházet v dostatečné vzdálenosti od zařízení Soundbar.

10 INSTALACE NÁSTĚNNÉHO DRŽÁKU

Podmínky instalace

- Montáž provádějte pouze na svislou stěnu.
- Zařízení neinstalujte v místě s vysokou teplotou nebo vlhkostí.
- Zkontrolujte, zda je stěna dostatečně silná, aby zařízení unesla. Pokud ne, stěnu vyztužte nebo zvolte pro montáž jiné místo.
- Zakupte si a používejte upevňovací šrouby nebo kotvy, které jsou vhodné pro daný typ stěny (sádkokarton, železná deska, dřevo atd.). Nosné šrouby upevněte pokud možno do hmoždinek.
- Zakupte si upevňovací šrouby podle typu a tloušťky stěny, na kterou chcete zařízení Soundbar připevnit.
 - Průměr: M5
 - Délka: Doporučujeme 35 mm nebo více.
- Před instalací jednotky Soundbar na stěnu připojte kabely jednotky k externím zařízením.
- Ujistěte se, zda je jednotka vypnutá a před instalací ji odpojte od zdroje napájení. Jinak by mohlo dojít k úrazu elektrickým proudem.

Součástky pro upevnění na stěnu



Průvodce upevňovacím pásmem na stěnu



x 2

Držák šroubu



x 2

(M4 x L10)

Šroub



x 2

Držák pro upevnění na stěnu

1. Přiložte na plochu stěny **Průvodce upevňovacím pásmem na stěnu**.
 - **Průvodce upevňovacím pásmem na stěnu** musí být umístěna vodorovně.
 - Je-li televizor zavěšen na stěně, musí být zařízení Soundbar namontováno alespoň 5 cm pod ním.

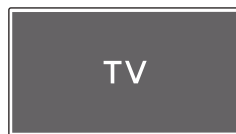

↑↓ 5 cm nebo více

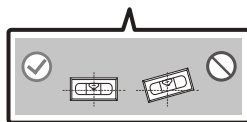
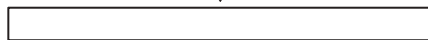

2. Vyrovnajte **Osu průvodce upevněním na stěnu** se středem televizoru (pokud montujete Soundbar pod televizor) a lepicí páskou přilepte na zed' **Průvodce upevněním na stěnu**.

- Pokud zařízení nemontujete pod televizor, umístěte **Osa** do středu montážní oblasti.

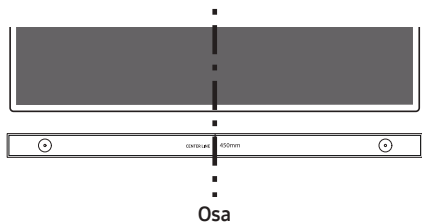

3. Pomocí pera označte pozice otvorů a odstraňte **Průvodce upevněním na stěnu**.

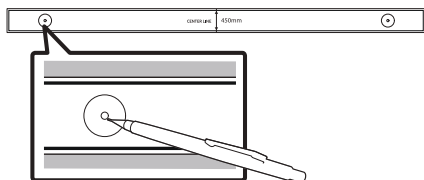

4. V místě každé značky vyvrtejte do stěny vrtákem vhodné velikosti otvor.

- Pokud značky neodpovídají poloze čepů, ujistěte se před vložením nosných šroubů, že jste do otvorů vložili vhodné kotvy. Používáte-li kotvy, ujistěte se, že vyvrtané otvory jsou pro ně dostatečně velké.

5. Každým **Držák šroubu** prostrčte šroub a jednotlivé šrouby pevně zašroubujte do otvorů pro nosné šrouby.

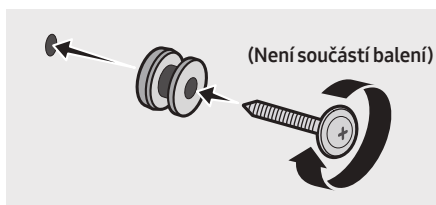

6. Pomocí 2 **Šroubů** namontujte na spodní část Soundbaru ve správném směru 2 **Držáků pro upevnění na stěnu**.

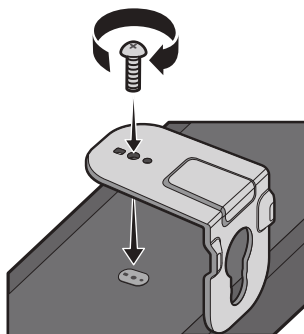

- Během montáže se ujistěte, že jsou za zadní částí zařízení Soundbar umístěna závěsná součást **Držáků pro upevnění na stěnu**.

Zadní strana zařízení
Soundbar

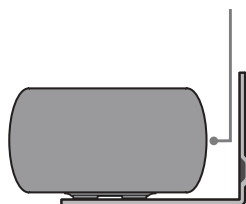

Pravý okraj zařízení Soundbar

7. Namontujte zařízení Soundbar pomocí přiložených **Držáků pro upevnění na stěnu** tím, že je zavěsíte na **Držák šroubu**.

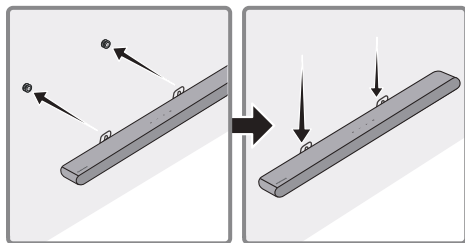

8. Zasuňte zařízení Soundbar podle následujícího obrázku tak, aby **Držáků pro upevnění na stěnu** držely pevně na **Držák šroubu**.

- Vložte **Držák šroubu** do široké (spodní) části **Držáků pro upevnění na stěnu** a následně posuňte **Držáků pro upevnění na stěnu** dolů tak, aby spočívaly bezpečně na **Držák šroubu**.

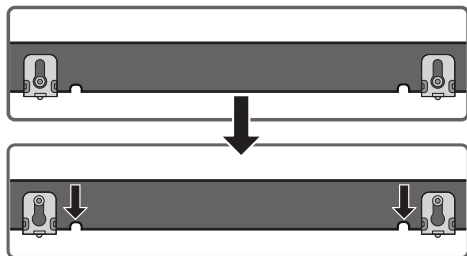

11 INSTALACE ZAŘÍZENÍ SOUNDBAR PŘED TELEVIZOREM

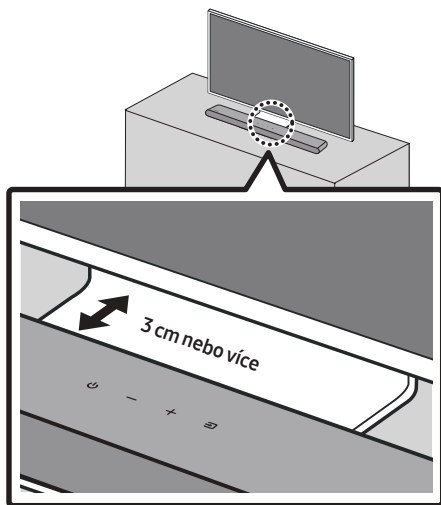

Nainstalujte střední část zařízení Soundbar ke střední části televizoru podle obrázku.

Umístěte zařízení Soundbar nejméně 3 cm od televizoru.

POZNÁMKY

- Soundbar musí být umístěn na rovném a pevném povrchu.
- Nedostatečný odstup od televizoru může vést k problémům s akustikou.

12 AKTUALIZACE SOFTWARE

Důležité: Po provedení upgradu zachovejte originální Nastavení.

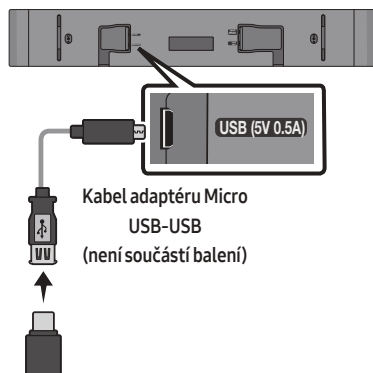

1. Zapojte paměťové zařízení USB do portu USB v počítači.

Důležité: Zkontrolujte, zda na paměťovém zařízení USB nejsou uloženy žádné hudební soubory. V takovém případě může aktualizace firmwaru skončit chybou.

2. Přejděte na web (samsung.com) → vyberte pole Zadejte číslo modelu a zadejte model vašeho zařízení Soundbar. Vyberte příručky a soubory ke stažení a stáhněte si nejnovější soubor softwaru.
3. Uložte stažený software na paměťové zařízení USB a rozbalte složku příkazem „Extrahovat do“.
4. Zapněte Soundbar a do portu typu zdířka na kabelu adaptéru Micro USB zapojte paměťové zařízení USB s aktualizací softwaru. Zapojte kabel do portu **USB** na zařízení Soundbar.

5. Po připojení paměťového zařízení USB k zařízení Soundbar a přepnutí na zdroj USB se software automaticky aktualizuje. Aktualizace bude dokončena během 2 minut. Během procesu aktualizace začne 5 LED kontrolky cyklicky blikat, potom začnou všechny svítit bíle, a potom budou opět cyklicky blikat. Po dokončení aktualizace azurový indikátor třikrát zabliká a soundbar se automaticky restartuje.

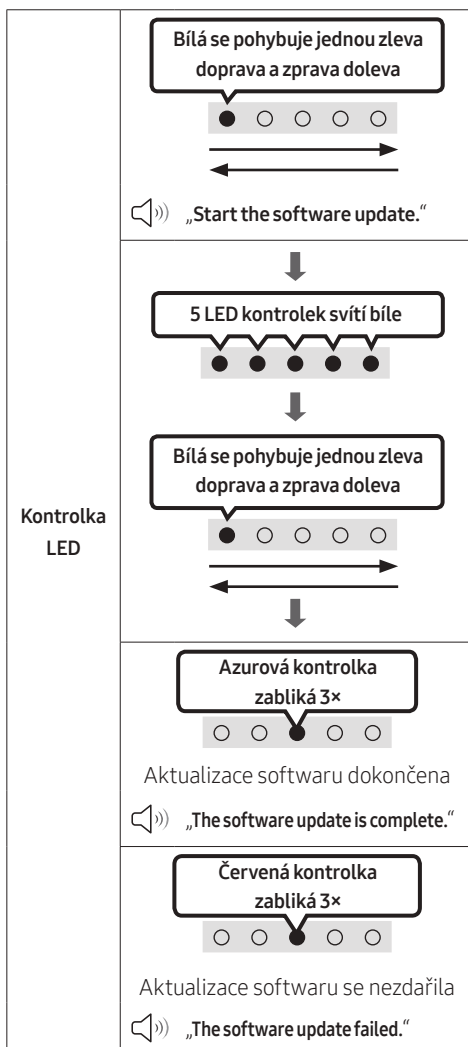

- Tento produkt je vybaven funkcí DUAL BOOT. Pokud se aktualizace firmwaru nezdaří, můžete ho aktualizovat znovu.

Nenastane-li postupné blikání LED kontrolkek

1. Vypněte zařízení Soundbar, odpojte a znovu připojte paměťové zařízení se soubory aktualizace ke konektoru **USB** zařízení Soundbar.
2. Odpojte napájecí kabel zařízení Soundbar, znovu jej zapojte a zapněte zařízení Soundbar.

POZNÁMKY

- Pokud Soundbar podporuje audio soubory uložené na paměťovém zařízení, nemusí aktualizace firmwaru fungovat správně.
- Během aktualizace nepřerušujte napájení ani neodpojujte zařízení USB. Po dokončení aktualizace firmwaru se hlavní jednotka automaticky vypne.
- Po provedení upgradu zachovejte originální Nastavení. (včetně hlasitosti, zvukového pole, atd.)
 - Po dokončení aktualizace firmwaru se soundbar automaticky zapne a aktivuje se hlasové rozhraní. Pokud se aktualizace softwaru nezdaří, zkontrolujte, zda jednotka USB není vadná.
- Uživatelé operačního systému Mac OS musejí použít USB formátování MS-DOS (FAT).
- Aktualizace prostřednictvím USB nemusí být v závislosti na výrobci paměťového zařízení k dispozici.

Obnovení

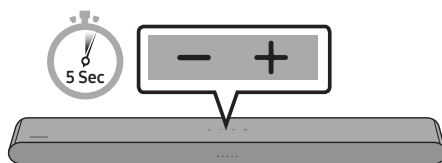

Zapněte zařízení Soundbar a přímo na jednotce stiskněte alespoň na 5 sekund současně tlačítka **– + (Hlasitost)**. Zobrazení LED kontrolkek se změní podle obrázku níže a poté se Soundbar resetuje.

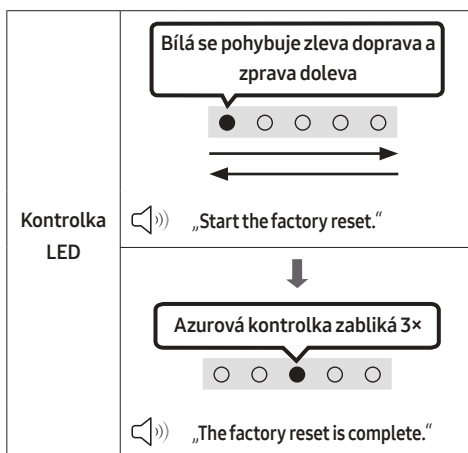

⚠ VÝSTRAHA

- Obnoví se výchozí hodnoty všech nastavení zařízení Soundbar. Tuto akci provádějte pouze tehdy, když je zařízení potřeba resetovat.

13 ODSTRAŇOVÁNÍ POTÍŽÍ

Než začnete hledat pomoc, zkuste následující tipy.

Soundbar se nezapne.

- Zkontrolujte, zda je napájecí kabel zařízení Soundbar správně zapojen do zásuvky.

Soundbar nepracuje správně.

- Po vytažení napájecí kabel znovu zapojte.
- Vypněte a znovu zapněte externí zařízení a opakujte akci.
- Pokud není k dispozici žádný signál, zařízení Soundbar se po určité době automaticky vypne. Zapněte napájení. (Viz strana 9.)

Dálkový ovladač nefunguje.

- Namiřte dálkový ovladač přímo na Soundbar.
- Vyměňte baterie za nové.



Ze zařízení Soundbar nevychází žádný zvuk.

- Hlasitost zařízení Soundbar je příliš nízká nebo je zařízení ztlumené. Hlasitost upravte.
- Pokud je připojené externí zařízení (STB, zařízení Bluetooth, mobilní zařízení atd.), upravte hlasitost externího zařízení.
- V případě zvukového výstupu televizoru zvolte možnost Soundbar. (Samsung TV: Domů (🏠) → Menu → Nastavení (⚙️) → Všechna nastavení (⚙️) → Zvuk → Zvukový výstup → Vyberte Soundbar)
- Propojovací kabely vedoucí k zařízení Soundbar nesmí být uvolněné. Odpojte kabel a zase jej připojte.
- Úplně odpojte napájecí kabel, znovu jej připojte a zapněte napájení.
- Inicializujte produkt a zkuste to znovu. (Viz strana 36.)

Pokud není televizor připojen přes HDMI (ARC).

- Zkontrolujte, zda je kabel HDMI správně zapojený do koncovky ARC. (Viz strana 17.)
- Připojení se nemusí zdařit z důvodu připojeného externího zařízení (set-top boxu, herní konzole atd.). Připojte zařízení Soundbar přímo.
- Na televizoru nemusí být aktivní funkce HDMI-CEC. Zapněte funkci CEC v nabídce televizoru. (Samsung TV: Domů (🏠) → Menu → Nastavení (⚙️) → Všechna nastavení (⚙️) → Připojení → Správce externích zařízení → Anynet+ (HDMI-CEC) ZAPNUTO)

Soundbar se nepřipojí prostřednictvím Bluetooth.

- Při připojování nového zařízení přepněte pro připojení na režim Párování před Bluetooth. (Stiskněte na ovladači tlačítko  PAIR nebo stiskněte na jednotce alespoň na 5 sekund tlačítko  (Zdroj).)
- Pokud je zařízení Soundbar připojeno k jinému zařízení, změnu můžete provést tím, že zařízení odpojte.
- Připojte jej znovu, poté co ho odeberete ze seznamu reproduktorů Bluetooth zařízení, ke kterému se chcete připojit. (Samsung TV: Domů (🏠) → Menu → Nastavení (⚙️) → Všechna nastavení (⚙️) → Zvuk → Zvukový výstup → Seznam reproduktorů Bluetooth)
- Odpojte a znovu připojte zástrčku napájení a zkuste to znovu.
- Inicializujte produkt a zkuste to znovu. (Viz strana 36.)

Při připojení prostřednictvím Bluetooth zmizí zvuk.

- Pokud zařízení připojené prostřednictvím Bluetooth přemístíte příliš daleko od zařízení Soundbar, může zmizet zvuk. Přesuňte zařízení blíže k zařízení Soundbar.
- Pokud je část vašeho těla v kontaktu s vysílačem a přijímačem signálu Bluetooth nebo je produkt nainstalovaný na kovovém nábytku, může docházet ke zmnizení zvuku. Ověřte prostředí pro instalaci a podmínky pro používání.

Vícenásobné připojení Bluetooth nefunguje.

- Když je televizor připojený k Soundbar, vícenásobné připojení Bluetooth nemusí fungovat. Odpojte Soundbar od televizoru a opakujte akci.
- Zkontrolujte, zda je zapnuté nastavení Vícenásobné připojení Bluetooth. (Viz část „**Soundbar se nepřipojí prostřednictvím Bluetooth.**“.)
- Odpojte zařízení, které aktuálně přehrává zvuk, spárujte ho se zařízením, které chcete připojit, a potom znovu připojte předchozí zařízení.
- Jestliže není zvuk slyšet ani po správném připojení, přečtěte si část „**Při připojení prostřednictvím Bluetooth zmizí zvuk.**“.

Soundbar se nezapne automaticky s televizorem.

- Pokud vypnete zařízení Soundbar při sledování televize, je synchronizace napájení s televizorem neaktivní. Nejdříve televizor vypněte.

14 LICENCE



Manufactured under license from Dolby Laboratories. Dolby, Dolby Audio and the double-D symbol are trademarks of Dolby Laboratories Licensing Corporation.

* Tento produkt nepodporuje Dolby Atmos®.



For DTS patents, see <http://patents.dts.com>. Manufactured under license from DTS, Inc. (for companies headquartered in the U.S./ Japan/Taiwan) or under license from DTS Licensing Limited (for all other companies). DTS, Digital Surround, and the DTS logo are registered trademarks or trademarks of DTS, Inc. in the United States and other countries. © 2021 DTS, Inc. ALL RIGHTS RESERVED.



The terms HDMI and HDMI High-Definition Multimedia Interface, and the HDMI Logo are trademarks or registered trademarks of HDMI Licensing Administrator, Inc. in the United States and other countries.



The Bluetooth® word mark and logos are registered trademarks owned by Bluetooth SIG, Inc. and any use of such marks by Samsung Electronics Co., Ltd. is under license. Other trademarks and trade names are those of their respective owners.



[ENERGY STAR]

ENERGY STAR qualified model only

- Your Samsung product is ENERGY STAR qualified in its factory default setting. Change to certain features, settings and functionality in this product can change the power consumption, possibly beyond the limits required for ENERGY STAR qualification.
- Environmental Protection Agency and Department of Energy. ENERGY STAR is a joint program of the Government agencies, designed to promote energy efficient products and practices.

Refer to www.energystar.gov for more information of the ENERGY STAR Program.

ENERGY STAR qualified model only (Applicable to Thin Client models only)

As an ENERGY STAR® Partner, SAMSUNG has determined that this product meets the ENERGY STAR® guidelines for energy efficiency.

- The ENERGY STAR Program has been to reduced greenhouse gas emissions and save energy through voluntary labeling.
- Power management setting of this product have been enabled by default, and have various timing setting from 1 minutes to 5 hours.
- The product can wake with a button press on the chassis from sleep mode.

ENERGY STAR qualified model only (The other models)

- As an ENERGY STAR Partner, Samsung has determined that this product or product models meets the ENERGY STAR guideline for energy efficiency.
-

15 POZNÁMKA K LICENCI OTEVŘENÉHO SOFTWARE

Dotazy a požadavky týkající se otevřených zdrojů směřujte na Samsung Open Source (<http://opensource.samsung.com>)

16 DŮLEŽITÉ UPOZORNĚNÍ K SERVISU

- Obrázky a ilustrace v této uživatelské příručce jsou pouze informativní a mohou se lišit od vlastního vzhledu přístroje.
- Může být účtován režijní poplatek, pokud
 - (a) požádáte o výjezd technika a není zjištěna vada přístroje (např. příčinou potíží bylo to, že jste si nepřečetli tuto příručku)
 - (b) odevzdáte přístroj v servisním středisku a není zjištěna vada přístroje (např. příčinou potíží bylo to, že jste si nepřečetli tuto příručku)
- Výše režijního poplatku vám bude sdělena před zahájením práce v servisu nebo před návštěvou technika u vás.

17 TECHNICKÉ ÚDAJE A DALŠÍ INFORMACE

Technické údaje

Název modelu	HW-S50B
USB	5V/0,5A
Hmotnost	2,4 kg
Rozměry (Š x V x H)	670,0 x 62,3 x 105,0 mm
Rozsah provozních teplot	+5°C až +35°C
Rozsah provozní vlhkosti	10 % ~ 75 %
ZESILOVAČ Jmenovitý výstupní výkon	(30W x 2) + (30W x 2) + 20W
Podporované formáty pro přehrávání DTS, Dolby® Digital (Zvuk DTS Virtual Surround se přehrává ve formátu DTS.)	LPCM 2ch, Dolby Audio™ (podporuje Dolby® Digital), DTS, DTS Virtual:X
VÝSTUPNÍ VÝKON BEZDRÁTOVÉHO ZAŘÍZENÍ	Vysílací výkon je 9 dBm.
Celkový příkon v pohotovostním režimu (W)	0,5 W
Bluetooth Metoda deaktivace portu	Chcete-li vypnout funkci Bluetooth Power, podržte stisknuté tlačítko SOUND MODE na déle než 5 sekund.

POZNÁMKY

- Společnost Samsung Electronics Co., Ltd si vyhrazuje právo změnit specifikace bez upozornění.
- Hmotnost a rozměry jsou přibližné.

Společnost Samsung tímto prohlašuje, že toto rádiové zařízení vyhovuje požadavkům Směrnice 2014/53/EU a příslušných zákonných podmínek ve Spojeném království.

Úplný text prohlášení o shodě je k dispozici na následující internetové adrese:

<http://www.samsung.com>. Přejděte do menu Podpora a zadejte název modelu.

Toto zařízení může být provozováno ve všech zemích EU a ve Spojeném království.



[Správná likvidace baterií v tomto výrobku]

(Platí pro země se systémem odděleného sběru)

Tato značka na baterii, návodu nebo obalu znamená, že baterie v tomto výrobku nesmí být na konci své životnosti likvidovány společně s jiným domovním odpadem. Případně vyznačené symboly chemikálií Hg, Cd nebo Pb upozorňují na to, že baterie obsahuje rtuť, kadmium nebo olovo v množství překračujícím referenční úroveň stanovené směrnici ES 2006/66.

Pokud baterie nejsou správně zlikvidovány, mohou tyto látky poškodit zdraví osob nebo životní prostředí. Pro ochranu přírodních zdrojů a pro podporu opakovaného využívání materiálů oddělte, prosím, baterie od ostatních typů odpadu a nechte je recyklovat prostřednictvím místního bezplatného systému zpětného odběru baterií.



Správná likvidace výrobku (Elektrický & elektronický odpad)

(Platí pro země se systémem odděleného sběru)

Toto označení na výrobku, jeho příslušenství nebo dokumentaci znamená, že výrobek a jeho elektronické příslušenství (například nabíječku, náhlavní sadu, USB kabel) je po skončení životnosti zakázáno likvidovat jako běžný komunální odpad. Možným negativním dopadům na životní prostředí nebo lidské zdraví způsobeným nekontrolovanou likvidací zabráníte oddělením zmíněných produktů od ostatních typů odpadu a jejich zodpovědnou recyklací za účelem udržitelného využívání druhotných surovin.

Uživatelé z řad domácností by si měli od prodejce, u něhož produkt zakoupili, nebo u příslušného městského úřadu vyžádat informace, kde a jak mohou tyto výrobky odevzdat k bezpečné ekologické recyklaci.

Podnikoví uživatelé by měli kontaktovat dodavatele a zkontrolovat všechny podmínky kupní smlouvy. Tento výrobek a jeho elektronické příslušenství nesmí být likvidován spolu s ostatním průmyslovým odpadem.

Informace o závazcích společnosti Samsung v oblasti životního prostředí a dodržování zákonných povinností v souvislosti s jednotlivými produkty, jako je např. REACH, OEEZ, baterie, najdete na: www.samsung.com/uk/aboutsamsung/sustainability/environment/our-commitment/data/

NAŘÍZENÍ KOMISE (EU) 2019/1782

Požadavky na ekodesign vnějších napájecích zdrojů







www.samsung.com/global/ecodesign_component

BEZPEČNOSTNÉ INFORMÁCIE

BEZPEČNOSTNÉ VAROVANIA

ABY STE PREDIŠLI RIZIKU VZNIKU POŽIARU A RIZIKU ÚRAZU ELEKTRICKÝM PRÚDOM, NEODSTRAŇUJTE PREDNÝ (ANI ZADNÝ) KRYT. ZARIADENIE SA NEPOKÚŠAJTE SVOJOPOMOCNE OPRAVOVAŤ. OPRAVY PRENECHAJTE KVALIFIKOVANÉMU SERVISNÉMU PRACOVNÍKOVI.

Vysvetlivky k symbolom, ktoré môžu byť na výrobku Samsung, nájdete v nasledujúcej tabuľke.

	UPOZORNENIE RIZIKO ÚRAZU ELEKTRICKÝM PRÚDOM. NEOTVÁRAJTE!	
	Tento symbol označuje, že vo vnútri je vysoké napätie. Akýkoľvek kontakt s vnútornými súčastami tohto produktu je nebezpečný.	
	Tento symbol znamená, že k produktu je priložená dôležitá literatúra o prevádzke a údržbe.	
	Produkt triedy II: Tento symbol znamená, že sa nevyžaduje ochranné elektrické uzemnenie. Ak sa na výrobku s napájacím káblom nenachádza tento symbol, výrobok MUSÍ mať spoľahlivé pripojenie k ochrannému uzemneniu.	
	Sieťové napätie (AC): Tento symbol znamená, že menovité napätie je označené symbolom Sieťové napätie (AC).	
	Striedavé napätie (DC): Tento symbol znamená, že menovité napätie je označené symbolom Striedavé napätie (DC).	
	Upozornenie, pred používaním si naštudujte pokyny: Tento symbol inštruuje používateľa, aby si naštudoval ďalšie bezpečnostné pokyny v používateľskej príručke.	

VÝSTRAHA

- Aby ste predišli riziku vzniku požiaru a riziku úrazu elektrickým prúdom, nevystavujte zariadenie dažďu ani vlhkosti.

UPOZORNENIE

- ABY STE PREDIŠLI ÚRAZU ELEKTRICKÝM PRÚDOM, ÚPLNE ZASUŇTE KONCOVKU SIEŤOVEJ ŠNÚRY DO ELEKTRICKEJ ZÁSUVKY.
- Toto zariadenie musí byť pripojené k striedavému napätiu s ochranným uzemňovacím vodičom.
- Pre odpojenie zariadenia od elektrickej siete musíte najskôr vytiahnuť koncovku z elektrickej zásuvky, aby s ňou bolo možné manipulovať.
- Tento prístroj nevystavuje pádu ani obliatiu. Na prístroj neumiestňujte predmety naplnené tekutinami, ako sú napríklad vázy.
- Ak chcete tento prístroj úplne vypnúť, musíte zo zásuvky vytiahnuť sieťovú zástrčku. Preto musí byť sieťová zástrčka ľahko a kedykoľvek prístupná.

BEZPEČNOSTNÉ OPATRENIA

1. Uistite sa, že prívod striedavého prúdu vo vašej domácnosti zodpovedá požiadavkám na napájanie, ktoré sú uvedené na identifikačnom štítku na spodnej strane produktu. Produkt nainštalujte horizontálne na vhodnú základňu (nábytok), s dostatočným priestorom pre ventiláciu 7 – 10 cm. Ubezpečte sa, že ventilačné otvory nie sú prikryté. Jednotku neumiestňujte na zosilňovače, ani na iné zariadenie, ktoré sa počas prevádzky zohreje. Táto jednotka je určená na nepretržité používanie. Ak chcete zariadenie úplne vypnúť, odpojte sieťovú zástrčku zo sieťovej zásuvky na stene. Odpojte zariadenie, ak ho po dlhší čas nebudete používať.
2. Počas búrky odpojte zástrčku od zásuvky. Vrcholové napätie by kvôli bleskom mohlo poškodiť zariadenie.
3. Jednotku nevystavujte priamemu slnečnému žiareniu ani iným zdrojom tepla. Mohlo by to spôsobiť prehriatie a poruchu zariadenia.
4. Produkt chráňte pred vlhkosťou (napr. vázy), nadmerným teplom (napr. kozuby) a taktiež pred zariadeniami, ktoré produkujú silné magnetické alebo elektrické polia. Ak má jednotka poruchu, odpojte napájací kábel od zásuvky. Výrobok nie je určený na priemyselné použitie. Tento výrobok používajte iba na osobné účely. Ak výrobok alebo disk uskladňujete na miestach s nízkymi teplotami, môže sa vyskytnúť kondenzácia. Pri prenose jednotky cez zimu počkajte pred použitím približne 2 hodiny, kým jednotka nedosiahne izbovú teplotu.
5. Batéria používaná s týmto zariadením obsahuje chemikálie, ktoré sú škodlivé pre životné prostredie. Batérie nevyhadzujte s domácim odpadom. Batérie nelikvidujte v ohni. Batérie neskratujte, nerozoberajte alebo neprehrievajte.
UPOZORNENIE : V prípade nesprávnej výmeny batérií hrozí riziko výbuchu. Vymeňte len za rovnaký alebo ekvivalentný typ.

OBSAH

01	Kontrola súčastí	6
02	Prehľad produktu	7
	Spodný panel zariadenia Soundbar	8
03	Použitie diaľkového ovládania	9
	Vloženie batérií pred použitím diaľkového ovládania (2 batérie AAA)	9
	Ako používať diaľkové ovládanie	9
	Používanie skrytých tlačidiel (tlačidiel s viacerými funkciami)	14
	Špecifikácie výstupu pre rôzne režimy zvukových efektov	14
	Nastavenie hlasitosti zariadenia Soundbar pomocou diaľkového ovládania televízora	15
04	Pripojenie zariadenia Soundbar	16
	Pripojenie k elektrickej sieti	16
	Pripojenie bezdrôtovej súpravy zadných reproduktorov Samsung a subwoofera k zariadeniu Soundbar	16
05	Použitie káblového pripojenia k televízoru	17
	Spôsob 1. Pripojenie káblom HDMI	17
	Spôsob 2. Pripojenie pomocou optického kábla	19
06	Použitie bezdrôtového pripojenia k televízoru	21
	Pripojenie cez rozhranie Bluetooth	21

07	Pripojenie k externému zariadeniu	23
	Pripojenie pomocou optického kábla	23
08	Pripojenie úložného zariadenia USB	24
09	Pripojenie k mobilnému zariadeniu	26
	Pripojenie cez rozhranie Bluetooth	26
	Používanie funkcie Tap Sound	31
10	Montáž nástenného držiaka	32
	Bezpečnostné upozornenia k montáži	32
	Súčasti nástennej montáže	32
11	Montáž zariadenia Soundbar na prednú časť televízora	34
12	Aktualizácia softvéru	35
	Resetovanie	36
13	Riešenie problémov	37
14	Licencie	38
15	Poznámka k licencií s otvoreným zdrojovým kódom	39
16	Dôležitá poznámka ohľadom servisu	39
17	Špecifikácie a príručka	40
	Technické údaje	40

01 KONTROLA SÚČASTÍ



Hlavná jednotka zariadenia Soundbar



Diaľkové ovládanie zariadenia
Soundbar/Batérie



Kábel HDMI



Sietový adaptér (Soundbar)



Napájací kábel (Soundbar)



Inštalčná pomôcka na montáž na stenu



Skrutka držiaka



Skrutka
(M4 x L10)











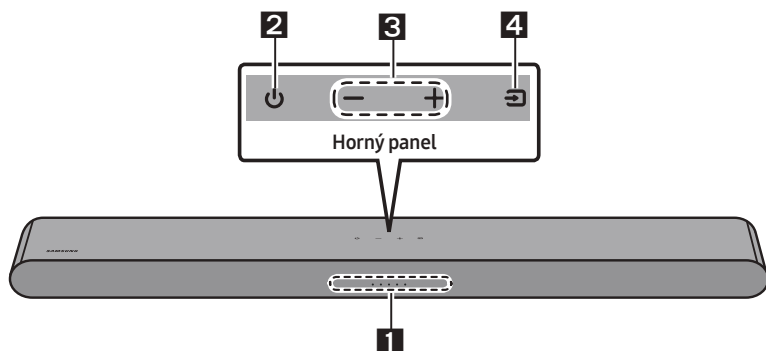























Konzola nástenného držiaka

- Ďalšie informácie týkajúce sa zdroja napájania a spotreby energie nájdete na štítku upevnenom na produkte. (Štítok: spodná časť hlavnej jednotky zariadenia Soundbar)
- V prípade záujmu o zakúpenie ďalších súčastí alebo doplnkových káblov sa obráťte na servisné stredisko spoločnosti Samsung alebo na stredisko starostlivosti o zákazníkov spoločnosti Samsung.
- Podrobné informácie o nástennej montáži nájdete na strane 32.
- Dizajn a špecifikácie sa môžu zmeniť bez predchádzajúceho upozornenia.
- Vzhľad príslušenstva sa môže mierne líšiť od vyššie uvedených ilustrácií.

02 PREHĽAD PRODUKTU

Predný panel/horný panel zariadenia Soundbar



<p>1</p>	<p>Indikátor LED</p>	<p>Indikátor LED bliká, svieti či mení farbu podľa aktuálneho režimu alebo stavu zariadenia Soundbar. Farba indikátora LED a počet indikátorov označuje aktívny režim podľa popisu nižšie.</p> <table border="1" data-bbox="266 730 1025 842"> <tr> <td style="text-align: center;">  Biely indikátor LED </td> <td style="text-align: center;">  Biely indikátor LED </td> <td style="text-align: center;">  Viacfarebný indikátor LED </td> <td style="text-align: center;">  Biely indikátor LED </td> <td style="text-align: center;">  Biely indikátor LED </td> </tr> </table> <ul style="list-style-type: none"> Farba viacfarebného indikátora LED sa mení medzi možnosťami Biela, Zelenomodrá, Zelená, Červená, Žltá, Oranžová, Fialová, a Modrá podľa príslušného režimu, prípadne stavu. 	 Biely indikátor LED	 Biely indikátor LED	 Viacfarebný indikátor LED	 Biely indikátor LED	 Biely indikátor LED			
 Biely indikátor LED	 Biely indikátor LED	 Viacfarebný indikátor LED	 Biely indikátor LED	 Biely indikátor LED						
<p>2</p>	<p>Napájanie</p>	<p>Zapína a vypína napájanie.</p>								
<p>3</p>	<p>Hlasitosť</p>	<p>Upravuje hlasitosť.</p>								
<p>4</p>	<p>Zdroj</p>	<ul style="list-style-type: none"> Režim zmeníte stlačením tlačidla  (Zdroj). Pri každej zmene režimu indikátor LED zasvieti nabielo a následne sa vypne. <table border="1" data-bbox="266 1145 1025 1353"> <tr> <td style="text-align: center;"> Indikátor LED  </td> <td style="text-align: center;"> Zap. -> Vyp. bieleho LED  </td> <td style="text-align: center;"> Zap. -> Vyp. bieleho LED  </td> <td style="text-align: center;"> Zap. -> Vyp. bieleho LED  </td> </tr> <tr> <td style="text-align: center;">  </td> <td style="text-align: center;"> „Digital Audio In“ alebo „TV ARC“ </td> <td style="text-align: center;"> „Bluetooth“ </td> <td style="text-align: center;"> „USB“ </td> </tr> </table>	Indikátor LED 	Zap. -> Vyp. bieleho LED 	Zap. -> Vyp. bieleho LED 	Zap. -> Vyp. bieleho LED 		„Digital Audio In“ alebo „TV ARC“	„Bluetooth“	„USB“
Indikátor LED 	Zap. -> Vyp. bieleho LED 	Zap. -> Vyp. bieleho LED 	Zap. -> Vyp. bieleho LED 							
	„Digital Audio In“ alebo „TV ARC“	„Bluetooth“	„USB“							

- Keď zapojíte napájací kábel, tlačidlo napájania sa aktivuje za 4 až 6 sekúnd.
- Po zapnutí začne jednotka vydávať zvuk až po približne 4 až 5 sekundách.
- Ak počujete zvuk z televízora a zároveň aj zo zariadenia Soundbar, prejdite do ponuky **Nastavenia** zvuku televízora a zmeňte reproduktor televízora na možnosť **Externý reproduktor**.

Spodný panel zariadenia Soundbar

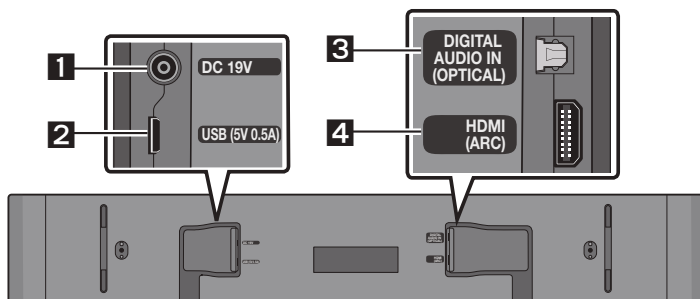

1	DC 19V (Vstup pre zdroj napájania) Pripojenie napájacieho adaptéra.
2	USB (5V 0.5A) Slúži na pripojenie zariadenia USB na prehrávanie hudobných súborov uložených na zariadení USB prostredníctvom zariadenia Soundbar.
3	DIGITAL AUDIO IN (OPTICAL) Prepojenie s digitálnym (optickým) výstupom externého zariadenia.
4	HDMI (ARC) Slúži na pripojenie ku konektoru HDMI (ARC) na televízore.

- Pri odpájaní napájacieho kábla sieťového adaptéra z elektrickej zásuvky ťahajte za zástrčku. Neťahajte za kábel.
- Nepripájajte túto jednotku ani iné súčasti do sieťovej zásuvky, kým nie sú všetky súčasti vzájomne prepojené.

03 POUŽITIE DIAĽKOVÉHO OVLÁDANIA

Vloženie batérií pred použitím diaľkového ovládania (2 batérie AAA)

Posúvajte zadný kryt smerom naznačeným šípkou, kým ho úplne nezložíte. Vložte 2 batérie AAA (1,5 V) orientované so správnou polaritou. Zasuňte zadný kryt späť na miesto.

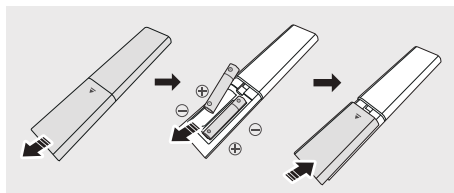

Ako používať diaľkové ovládanie

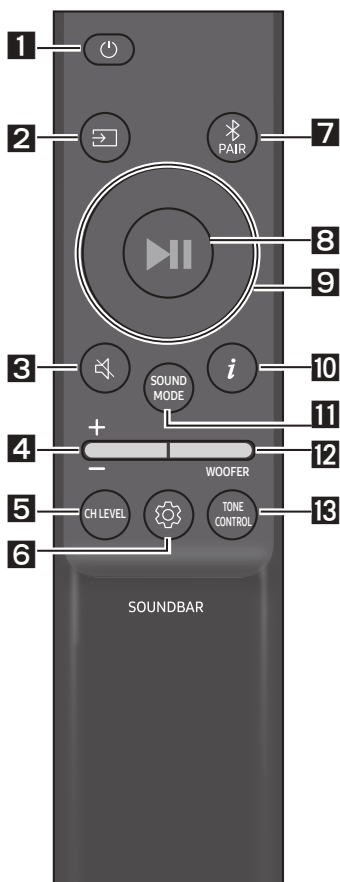

1

Napájanie

Služi na zapnutie a vypnutie zariadenia Soundbar.

Indikátor LED	1X zabliká nazelenomodro	3X zabliká načerveno
	Zapnutý	Vypnutý

• Funkcia Auto Power Down

Jednotka sa automaticky vypne v nasledujúcich situáciách:

- V režimoch „Digital Audio In“ alebo „TV ARC“ / „Bluetooth“ / „USB“ v prípade, že zariadenie po dobu 20 minút neprijme žiaden zvukový signál.

2

☑ (Zdroj)

Stlačením tlačidla vyberte zdroj signálu pripojený k zariadeniu Soundbar.

3

🔊 (Stlmenie)

Stlačením tlačidla 🔊 (Stlmenie) stlmíte zvuk.

Opätovným stlačením tlačidla zrušíte stlmenie zvuku.

Indikátor LED	Bliká opakovane

4**Hlasitosť**

Potlačením tlačidla nahor alebo nadol upravte hlasitosť.

**5****CH LEVEL**

Stlačením tohto tlačidla môžete upraviť hlasitosť každého reproduktora.

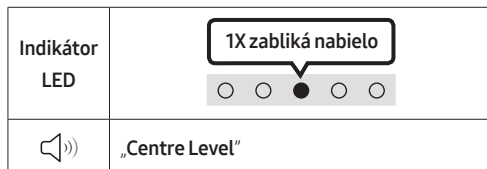

- Ak sú pripojené zadné reproduktory (predávajú sa samostatne), podporuje sa nastavenie „**Rear Level**“. Pomocou tlačidiel **Hore/Dole** upravte hlasitosť nastavenia „**Rear Level**“ v rozsahu -6 až +6.

6 **(Ovládanie zvuku)**



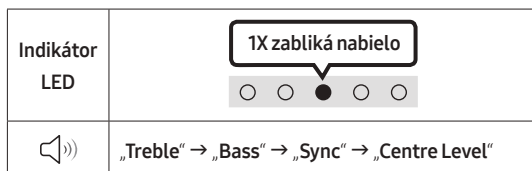

Stlačením tohto tlačidla môžete nastaviť funkciu zvuku. Požadovanú položku možno nastaviť stlačením tlačidiel **Hore/Dole**. Pri každej zmene režimu zablíkajú viacfarebný indikátor LED nabielo.

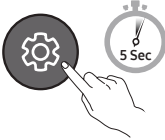
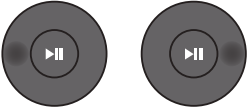

- Ak nie je zosynchronizovaný obraz a zvuk medzi televízorom a zariadením Soundbar, vyberte v ponuke Ovládanie zvuku možnosť „**Sync**“ a následne pomocou tlačidiel **Hore/Dole** nastavte oneskorenie zvuku v rozsahu 0 až 300 milisekúnd.
(Táto možnosť nie je k dispozícii v režime „**USB**“ ani „**Bluetooth**“.)
- Možnosť „**Sync**“ je podporovaná len pri niektorých funkciách.
- Režimy „**Night mode**“ a „**Voice enhancement**“ sa nepodporujú v režime zvuku „**DTS Virtual:X**“.
- Režim „**Night mode**“ je optimalizovaný na sledovanie v noci – nastavenia sú upravené tak, aby hlasitosť bola nižšia, ale dialóg je stále zreteľný.
- Vďaka režimu „**Voice enhancement**“ sa dá jednoduchšie počuť hovorený dialóg vo filmoch a TV.

7-pásmový EQ

Stlačte a podržte tlačidlo  (Ovládanie zvuku) na približne 5 sekúnd na úpravu zvuku pre každé frekvenčné pásmo. Na výber sú možnosti 150 Hz, 300 Hz, 600 Hz, 1,2 kHz, 2,5 kHz, 5 kHz a 10 kHz pomocou tlačidiel **Vľavo/Vpravo**, pričom každú z nich možno nastaviť v rozsahu -6 až +6 pomocou tlačidiel **Hore/Dole**. (Uistite sa, že zvukový režim je nastavený na možnosť „Standard“.)

7-pásmový EQ	
	
Stlačte a podržte tlačidlo  (Ovládanie zvuku) na diaľkovom ovládaní približne 5 sekúnd.	Pomocou tlačidiel Doľava/Doprava je možné každú položku nastaviť v rozsahu -6 až +6.
 „150Hz“	 „150Hz“ → „300Hz“ → „600Hz“ → „1.2kHz“ → „2.5kHz“ → „5kHz“ → „10kHz“

7

Bluetooth PAIR

Prepnutie zariadenia Soundbar do režimu párovania cez Bluetooth.

Stlačením tohto tlačidla indikátor LED mení farbu podľa zobrazenia nižšie.

- Do dokončenia spárovania viacfarebný indikátor LED striedavo mení farbu medzi možnosťami **Červená → Zelená → Modrá**.

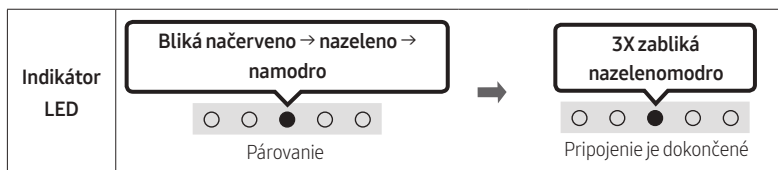

8

▶II (Prehrávanie/pozastavenie)

Stlačením tlačidla v režime „USB“ môžete tiež spustiť alebo pozastaviť prehrávanie hudby.

9

Hore/Dole/Vľavo/Vpravo

Stláčaním možností **Hore/Dole/Vľavo/Vpravo** na tomto tlačidle môžete vybrať alebo nastaviť funkcie.

- Opakovanie**
Ak chcete použiť funkciu opakovania v režime „USB“, stlačte tlačidlo **Hore**.
- Preskočenie hudby**
Stlačením tlačidla **Vpravo** vyberiete nasledujúci hudobný súbor. Stlačením tlačidla **Vľavo** vyberiete predchádzajúci hudobný súbor.
- ID SET**
Stlačte a na 5 sekúnd podržte tlačidlo **Hore**, čím dokončíte postup **ID SET** (pri pripájaní bezdrôtového subwoofera alebo bezdrôtových zadných reproduktorov).



10

i (Info)



Stlačením tohto tlačidla sa zobrazia informácie o jednotlivých režimoch. (Pozrite si stranu 7.)

SOUND MODE

Stlačením tohto tlačidla môžete vybrať požadovaný zvukový režim. Pri každej zmene režimu zabliká viacfarebný indikátor LED nabiele. (Režim zvuku sa môže líšiť v závislosti od modelu televízora.)

Indikátor LED	
	„DTS Virtual:X“ → „Standard“ → „Music“ → „Game“ → „Adaptive Sound“

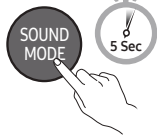
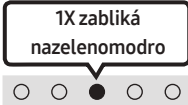
- **DTS Virtual:X**
Pôsobivý 3D zvuk z akéhokoľvek obsahu.
- **Standard**
Poskytuje výstup pôvodného zvuku.
- **Music**
Poskytuje prirodzenejší a plnší zvuk v miestnosti pri prehrávaní hudobného obsahu.
- **Game**
Stereoskopický zvuk, ktorý vás vtiahne priamo doprostred hernej akcie.
- **Adaptive Sound**
Analyzuje obsah v reálnom čase a automaticky vytvára optimálne zvukové pole na základe charakteristiky obsahu.
- **Bluetooth Power zap./vyp.**
Táto funkcia zariadenie Soundbar pri prijatí žiadosti o pripojenie od predtým pripojeného televízora alebo zariadenia Bluetooth automaticky vypne.
Nastavenie je predvolene zapnuté.
 - Stlačte tlačidlo **SOUND MODE** a podržte ho viac ako 5 sekúnd na vypnutie funkcie napájania zariadenia Bluetooth (Bluetooth Power).
- **DRC (Dynamic Range Control) zap./vyp.**
Umožňuje uplatniť ovládanie dynamického rozsahu skladieb s technológiou Dolby Digital. Stlačením a podržaním tlačidla **SOUND MODE** na viac než 5 sekúnd, keď je zariadenie Soundbar vypnuté, zapnete alebo vypnete funkciu DRC (ovládanie dynamického rozsahu). Keď je funkcia DRC zapnutá, hlasný zvuk sa stlmuje. (Zvuk môže byť skreslený.)

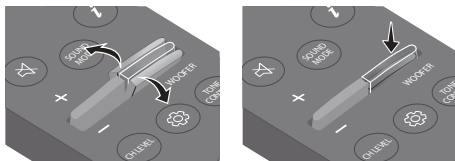

Tlačidlo SOUND MODE	Indikátor LED	
	 <p>Zapnutý (predvolené)</p>	 <p>Vypnutý</p>
DRC zap./vyp.	Prepínač zapnuté → vypnuté	

12**ÚROVNE WOOFER (BASY)**



Keď je subwoofer pripojený, stlačením tlačidla nahor alebo nadol nastavíte hlasitosť woofera na úroveň -12 alebo -6 až +6. Keď je subwoofer odpojený, stlačením tlačidla nahor alebo nadol nastavíte hlasitosť basov na úroveň -6 až +6. Ak chcete nastaviť úroveň woofera (basov) na 0 (predvolené nastavenie), stlačte tlačidlo (ak je Soundbar pripojený k bezdrôtovému subwooferu (predáva sa samostatne)).

13**TONE CONTROL**

Stlačením tohto tlačidla môžete upraviť nastavenia vysokých alebo hlbokých tónov. Požadovanú položku možno nastaviť stlačením tlačidiel **Hore/Dole**. (Táto funkcia je k dispozícii vo všetkých režimoch zvuku okrem režimu „Standard“.)

Indikátor LED	<div style="border: 1px solid black; padding: 2px; display: inline-block;">1X zablíká nabielo</div> 
	„Treble“ → „Bass“

Používanie skrytých tlačidiel (tlačidiel s viacerými funkciami)

Skryté tlačidlo		Referenčná strana
Tlačidlo na diaľkovom ovládaní	Funkcia	
WOOFER (Hore)	Diaľkový ovládač TV zap./vyp.	Strana 15
Vľavo	Automatické pripojenie TV zap./vyp.	Strana 22
Hore	ID SET	Strana 11
 (Ovládanie zvuku)	7-pásmový EQ	Strana 11
SOUND MODE	DRC zap./vyp.	Strana 12
	Bluetooth Power zap./vyp.	Strana 12
 PAIR	Viacnásobné pripojenie Bluetooth zap./vyp.	Strana 29

Špecifikácie výstupu pre rôzne režimy zvukových efektov

Effect	Vstup	Výstup		
		Len so zariadením Soundbar	Len s basovým reproduktorom	So subwooferom a bezdrôtovou zadnou reproduktorovou súpravou
DTS Virtual:X	2.0 k.	3.0 k.	3.1 k.	5.1 k.
	5.1 k.	3.0 k.	3.1 k.	5.1 k.
Standard	2.0 k.	2.0 k.	2.1 k.	2.1 k.
	5.1 k.	3.0 k.	3.1 k.	5.1 k.
Music	2.0 k.	3.0 k.	3.1 k.	5.1 k.
	5.1 k.	3.0 k.	3.1 k.	5.1 k.
Game	2.0 k.	3.0 k.	3.1 k.	5.1 k.
	5.1 k.	3.0 k.	3.1 k.	5.1 k.
Adaptive Sound	2.0 k.	3.0 k.	3.1 k.	5.1 k.
	5.1 k.	3.0 k.	3.1 k.	5.1 k.

- Bezdrôtovú zadnú reproduktorovú súpravu Samsung a basový reproduktor je možné zakúpiť samostatne. Ak si chcete zakúpiť súpravu alebo basový reproduktor, obráťte sa na predajcu, od ktorého ste zakúpili zariadenie Soundbar.

Nastavenie hlasitosti zariadenia Soundbar pomocou diaľkového ovládania televízora

Hlasitosť zariadenia Soundbar môžete nastaviť pomocou diaľkového ovládania televízora.

- Túto funkciu je možné používať iba s infračerveným diaľkovým ovládaním. Diaľkové ovládania Bluetooth (diaľkové ovládania, ktoré vyžadujú párovanie) nie sú podporované.
- Ak chcete používať túto funkciu, nastavte reproduktor televízora na možnosť **Externý reproduktor**.
- Výrobcovia, ktorí podporujú túto funkciu:
Samsung, VIZIO, LG, Sony, Sharp, PHILIPS, PANASONIC, TOSHIBA, Hisense, RCA

Diaľkový ovládač TV zap./vyp.

1. Vypnite zariadenie Soundbar.
2. Stlačte a na 5 sekúnd podržte tlačidlo **WOOFER**.

Vždy, keď potlačíte tlačidlo **WOOFER** nahor a podržte ho po dobu 5 sekúnd, režim sa prepne v tomto poradí: „Off-TV Remote“ (predvolený režim), „Samsung-TV Remote“, „All-TV Remote“.

Ako je znázornené nižšie, stav kontrolky LED sa zmení pri každej zmene režimu.

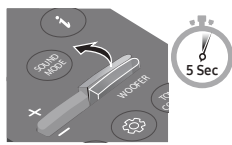
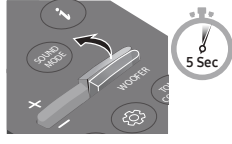
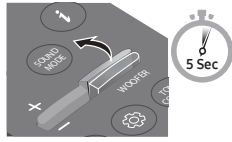
Tlačidlo na diaľkovom ovládaní	Indikátor LED	Stav
	<div style="border: 1px solid black; padding: 5px; text-align: center;">1X zabliká načerveno</div> <div style="text-align: center;">○ ○ ● ○ ○</div> <p>„Off-TV Remote“ (Predvolený režim)</p>	Vypnúť diaľkové ovládanie televízora.
	<div style="border: 1px solid black; padding: 5px; text-align: center;">1X zabliká nazelenomodro</div> <div style="text-align: center;">○ ○ ● ○ ○</div> <p>„Samsung-TV Remote“</p>	Zapnúť infračervené diaľkové ovládanie televízora Samsung TV.
	<div style="border: 1px solid black; padding: 5px; text-align: center;">1X zabliká namodro</div> <div style="text-align: center;">○ ○ ● ○ ○</div> <p>„All-TV Remote“</p>	Zapnúť infračervené diaľkové ovládanie televízora od iného výrobcu.

04 PRIPOJENIE ZARIADENIA SOUNDBAR

Pripojenie k elektrickej sieti

Pomocou napájacích súčastí pripojte zariadenie Soundbar do elektrickej zásuvky v nasledujúcom poradí:

- Ďalšie informácie týkajúce sa požadovaných parametrov napájania a spotreby energie nájdete na štítku upevnenom na produkte. (Štítok: spodná časť hlavnej jednotky zariadenia Soundbar)
1. Najskôr pripojte napájací kábel k sieťovému adaptéru.
Pripojte sieťový adaptér (pomocou napájacieho kábla) k zariadeniu Soundbar.
 2. Zapojte napájací kábel do elektrickej zásuvky.

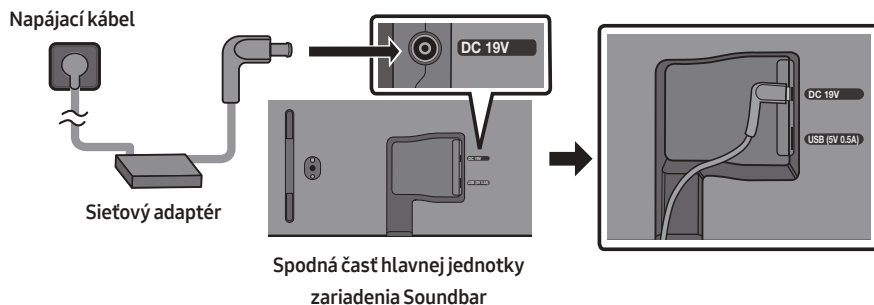

POZNÁMKY

- Ak odpojíte a opäť zapojíte napájací kábel v čase, keď je produkt zapnutý, zariadenie Soundbar sa automaticky zapne.
- Uistite sa, že sieťový adaptér je položený naplocho na stole alebo na podlahe. Ak umiestnite sieťový adaptér v zavesenej polohe so vstupom pre kábel striedavého prúdu otočeným smerom nahor, mohla by do adaptéra preniknúť voda alebo iné cudzie látky a spôsobiť jeho poruchu.

Pripojenie bezdrôtovej súpravy zadných reproduktorov Samsung a subwoofera k zariadeniu Soundbar

Prejdite na skutočný bezdrôtový priestorový zvuk pripojením bezdrôtovej súpravy zadných reproduktorov Samsung (SWA-9100S alebo SWA-9200S, predáva sa samostatne) a bezdrôtového subwoofera (SWA-W510, predáva sa samostatne) k zariadeniu Soundbar.

Podrobné informácie o pripojeniach sú uvedené v návode k bezdrôtovej súprave zadných reproduktorov a bezdrôtovému subwooferu Samsung.

05 POUŽITIE KÁBLOVÉHO PRIPOJENIA K TELEVÍZORU

Spôsob 1. Pripojenie káblom HDMI

⚠ UPOZORNENIE

- Keď sú zároveň pripojené kábel HDMI aj optický kábel, signál HDMI sa prijíma prednostne.
- Ak chcete zariadenie Soundbar pripojiť s televízorom prostredníctvom kábla HDMI, zapojte ho do portov s označením ARC. V opačnom prípade sa zvuk z televízora nemusí prehrávať.
- Odporúčame použiť kábel **High-Speed HDMI Cable with Ethernet**.

Pripojenie k televízoru, ktorý podporuje kanál HDMI ARC (Audio Return Channel – spätný zvukový kanál)

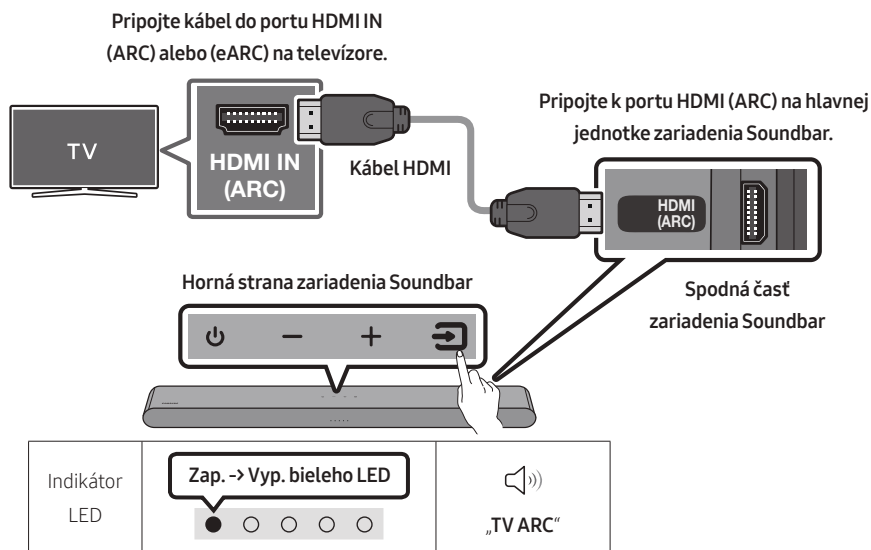

1. Keď sú zariadenie Soundbar a televízor vypnuté, pripojte kábel HDMI tak, ako je znázornené na obrázku.
2. Zapnite zariadenie Soundbar a televízor.
3. Zvuk z televízora sa prehráva zo zariadenia Soundbar.

- Ak sa neprehráva zvukový výstup z televízora, stlačením horného panela zariadenia Soundbar alebo tlačidla  (**Zdroj**) na diaľkovom ovládači vyberte režim „**Digital Audio In**“.
- Keď zvuk nepočuť, skontrolujte ešte raz pripojenie kábla HDMI.
- Ak chcete zmeniť hlasitosť zariadenia Soundbar, použite tlačidlá ovládania hlasitosti na diaľkovom ovládaní televízora.

POZNÁMKY

- Ak k zariadeniu Soundbar pripojíte prostredníctvom kábla HDMI televízor, ktorý podporuje kanál HDMI ARC (spätný zvukový kanál), získate možnosť prenášať údaje digitálneho videa a zvuku bez toho, aby bolo potrebné pripájať ďalší optický kábel.
- Ak je to možné, odporúčame použiť netienený kábel HDMI. Ak použijete tienенý kábel HDMI, použite taký, ktorého priemer je menší ako 14 mm.
- Táto funkcia nie je k dispozícii, ak kábel HDMI nepodporuje kanál ARC.
- Ak je zvuk vysielania kódovaný vo formáte Dolby Digital a parameter „Formát digitálneho výstupu zvuku“ na vašom televízore je nastavený na formát PCM, odporúčame zmeniť nastavenie na formát Dolby Digital. Keď nastavenie televízora zmeníte, zvýši sa kvalita zvuku.
(V ponuke televízora môžu byť na označenie formátov Dolby Digital a PCM v závislosti od výrobcu použité iné výrazy.)

Spôsob 2. Pripojenie pomocou optického kábla

Kontrolný zoznam pred pripojením

- Keď sú zároveň pripojené kábel HDMI aj optický kábel, signál HDMI sa prijíma prednostne.
- Ak sa rozhodnete použiť optický kábel a na portoch sú umiestnené krytky, nezabudnite ich pred zapájaním odstrániť.

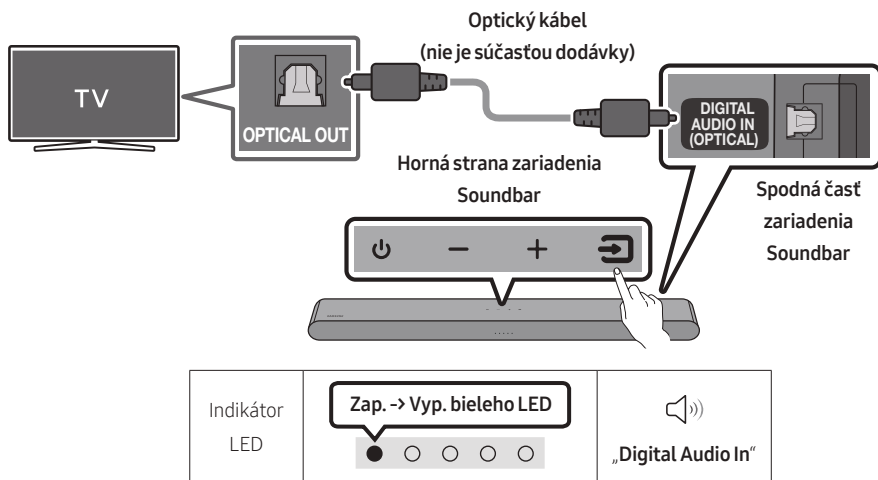

1. Keď sú televízor a zariadenie Soundbar vypnuté, optickým káblom (nie je súčasťou dodávky) prepojte port **DIGITAL AUDIO IN (OPTICAL)** na zariadení Soundbar s portom výstupu OPTICAL na televízore tak, ako je znázornené na obrázku.
2. Zapnite zariadenie Soundbar a televízor.
3. Stlačte na hornom paneli alebo na diaľkovom ovládaní tlačidlo (**Zdroj**) a vyberte režim „**Digital Audio In**“.
4. Zvuk z televízora sa prehráva zo zariadenia Soundbar.

Používanie funkcie Q-Symphony

Pri aktívnej funkcii Q-Symphony sa zariadenie Soundbar zosynchronizuje s televízorom Samsung TV a vďaka prehrávaniu zvuku cez tieto dve zariadenia je možné dosiahnuť efekt priestorového zvuku. Po pripojení zariadenia Soundbar sa v ponuke televízora **Výstup zvuku** zobrazí položka „TV+Soundbar“. Potom vyberte príslušnú ponuku.

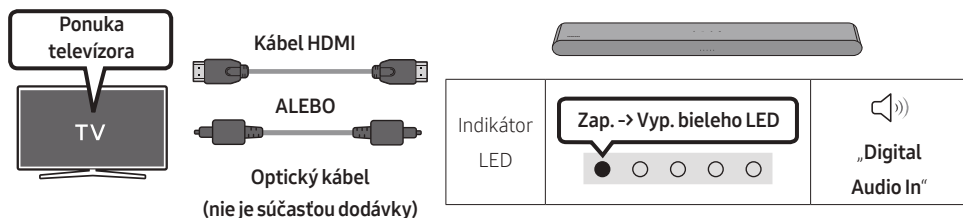

- Príklad ponuky televízora: **TV + [AV] Soundbar Názov série (HDMI)**

POZNÁMKY

- Funkčnosť závisí od kodeku podporovaného televízorom.
- Táto funkcia je podporovaná, len ak je pripojený kábel HDMI alebo optický kábel (nie je súčasťou dodávky).
- Zobrazená správa sa môže líšiť v závislosti od modelu televízora.
- Táto funkcia je k dispozícii v niektorých televízoroch Samsung a niektorých modeloch zariadenia Soundbar.

06 POUŽITIE BEZDRÔTOVÉHO PRIPOJENIA K TELEVÍZORU



Pripojenie cez rozhranie Bluetooth

Keď je prostredníctvom rozhrania Bluetooth pripojený televízor Samsung TV, budete môcť počúvať zvuk stereo bez zbytočných starostí so zapájaním káblov.

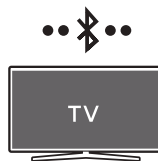
- Súčasne možno pripojiť iba jeden televízor Samsung TV.
- Je možné pripojiť televízor Samsung TV, ktorý podporuje rozhranie Bluetooth. Skontrolujte technické údaje televízora.



Prvotné pripojenie

1. Stlačením tlačidla  PAIR na diaľkovom ovládači zariadenia Soundbar alebo  (Zdroj) na hornom paneli zariadenia Soundbar prejdite do režimu „Bluetooth“.

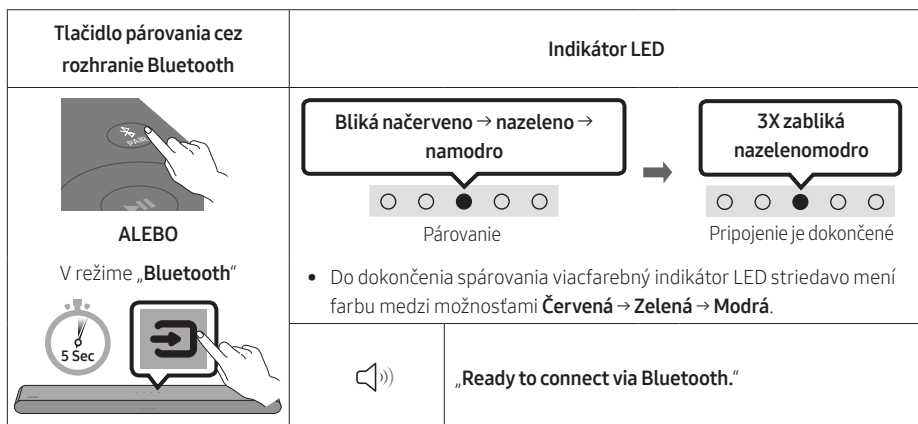

2. Na televízore Samsung TV vyberte režim rozhrania Bluetooth.
(Např. Domov (🏠) → Menu → Nastavenia (⚙️) → Všetky nastavenia (⚙️) → Výstup zvuku → Zoznam reproduktorov Bluetooth → [AV] Soundbar S5B-Series (Bluetooth))
3. Na obrazovke televízora vyberte zo zoznamu položku „[AV] Soundbar S5B-Series“.
Dostupné zariadenie Soundbar je na televízore v zozname zariadení Bluetooth označené nápisom „Potrebné párovanie“ alebo „Spárované“. Ak chcete pripojiť televízor Samsung TV so zariadením Soundbar, vyberte hlásenie a nadviažte pripojenie.
4. Zo zariadenia Soundbar by ste teraz mali počuť zvuk z televízora Samsung TV.
 - Ak existuje denník pripojení medzi zariadením Soundbar a televízorom Samsung TV, zariadenie Soundbar sa automaticky pripojí zmenou svojho režimu na možnosť „Bluetooth.“

Ak pripojenie zariadenia zlyhá

- Ak už sa v zozname reproduktorov na vašom televízore Samsung TV nachádza jestvujúce zariadenie Soundbar (napr. **[AV] Soundbar S5B-Series**), vymažte ho.
- Potom zopakujte kroky 1 až 3.

Odpojenie zariadenia Soundbar od televízora Samsung TV

Stlačte tlačidlo  (**Zdroj**) na hornom paneli alebo na diaľkovom ovládaní a vyberte iný režim okrem režimu „**Bluetooth**“.

- Odpojenie chvíľu trvá, pretože televízor Samsung TV musí najprv prijať odpoveď od zariadenia Soundbar. (Čas potrebný na odpojenie sa môže v závislosti od modelu televízora Samsung TV líšiť.)

Automatické pripojenie TV zap./vyp.

Ak chcete zrušiť automatické spojenie prostredníctvom funkcie Bluetooth medzi zariadením Soundbar a televízorom, stlačte tlačidlo **Vlavo** na diaľkovom ovládači na 5 sekúnd, keď je zariadenie Soundbar v stave „**Bluetooth Ready**“. (Prepínanie Zapnuté → Vypnuté)

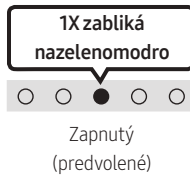
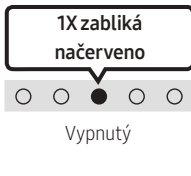
Tlačidlo doľava	Indikátor LED	
	 <p>1X zabliká nazelenomodro</p> <p>Zapnutý (predvolené)</p>	 <p>1X zabliká načerveno</p> <p>Vypnutý</p>
Bluetooth Ready	Prepínač zapnuté → vypnuté	

Poznámky k pripojeniu cez rozhranie Bluetooth

- Nové zariadenie, ktoré chcete pripojiť cez komunikačné rozhranie Bluetooth, umiestnite vo vzdialenosti najviac 1 meter.
- Ak sa pri pripájaní zariadenia Bluetooth požaduje kód PIN, zadajte kód 0000 (štyri nuly).
- Zariadenie Soundbar sa automaticky vypne po 20 minútach v režime Pripravené.
- Zariadenie Soundbar nemusí vyhľadávať alebo uskutočňovať pripojenie cez rozhranie Bluetooth správne v nasledujúcich prípadoch:
 - Okolo zariadenia Soundbar je prítomné silné elektrické pole.
 - So zariadením Soundbar sú súčasne spárované aspoň dve zariadenia Bluetooth.
 - Zariadenie Bluetooth je vypnuté, nie je na mieste alebo má poruchu.
- Elektronické zariadenia môžu spôsobovať rádiové rušenie. V blízkosti hlavnej jednotky zariadenia Soundbar sa nesmú nachádzať zariadenia, ktoré vytvárajú elektromagnetické vlny – napríklad mikrovlnné rúry, zariadenia bezdrôtovej siete LAN atď.

07 PRIPOJENIE K EXTERNÉMU ZARIADENIU

Prípojenie pomocou optického kábla

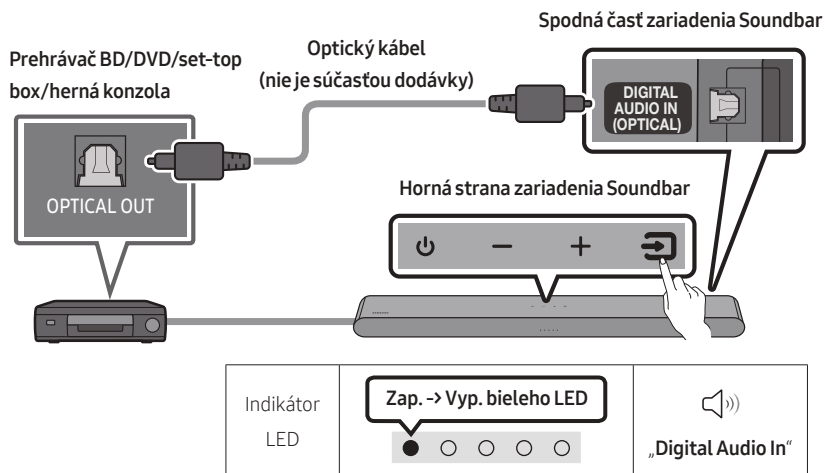

1. Keď sú externé zariadenie a zariadenie Soundbar vypnuté, optickým káblom (nie je súčasťou dodávky) prepojte port **DIGITAL AUDIO IN (OPTICAL)** na zariadení Soundbar s výstupným portom OPTICAL externého zariadenia tak, ako je znázornené na obrázku.
2. Zapnite zariadenie Soundbar a externé zariadenie.
3. Vyberte režim „**Digital Audio In**“ stlačením tlačidla  (**Zdroj**) na hornom paneli alebo na diaľkovom ovládaní.
4. Zvuk z externého zariadenia sa prehráva zo zariadenia Soundbar.

08 PRIPOJENIE ÚLOŽNÉHO ZARIADENIA USB

Prostredníctvom zariadenia Soundbar môžete prehrávať hudobné súbory uložené v pamäťových zariadeniach USB.

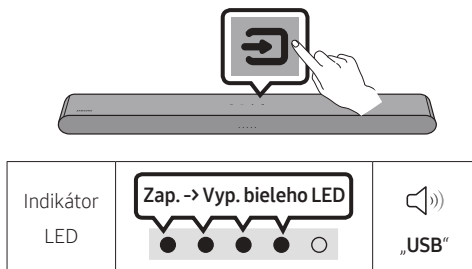
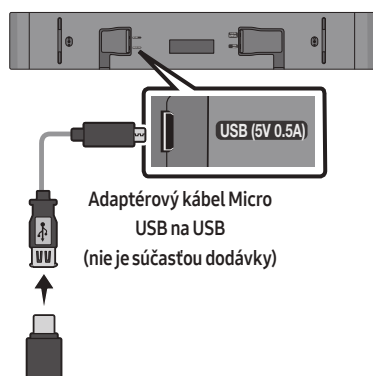

1. Pripojte Soundbar s USB kľúčom pomocou USB adaptérového kábla uvedeného vyššie.
 - Adaptérový kábel Micro USB na USB sa predáva samostatne. V prípade záujmu o zakúpenie sa obráťte na servisné stredisko spoločnosti Samsung alebo na stredisko starostlivosti o zákazníkov spoločnosti Samsung.
2. Stlačte tlačidlo  (**Zdroj**) na hornom paneli alebo na diaľkovom ovládači a vyberte režim „**USB**“.
3. Prehrajte hudobné súbory uložené v pamäťovom zariadení USB prostredníctvom zariadenia Soundbar.
 - Zariadenie Soundbar sa automaticky vypne (Auto Power Down), ak sa počas viac ako 20 minút nepripojilo žiadne zariadenie USB.

Zoznam kompatibility

Prípina	Kodek	Vzorkovacia frekvencia	Dátový tok
*.mp3	MPEG1 Layer2	32 kHz ~ 48 kHz	32 ~ 320 KB/s
	MPEG1 Layer3	32 kHz ~ 48 kHz	32 ~ 320 KB/s
	MPEG2 Layer3	16 kHz ~ 24 kHz	8 ~ 160 KB/s
	MPEG2.5 Layer3	8 kHz ~ 12 kHz	8 ~ 160 KB/s
*.wma	WMA7/8/9	32 kHz ~ 48 kHz	32 ~ 320 KB/s
*.ogg	Vorbis	32 kHz ~ 48 kHz	45 ~ 500 KB/s
*.aac *.m4a	AAC-LC (MPEG2/MPEG4 iba zvuk)	32 kHz ~ 48 kHz	32 ~ 320 KB/s
*.wav	LPCM	32 kHz ~ 192 kHz	1024 ~ 9216 KB/s
*.flac	FLAC	32 kHz ~ 192 kHz	162 ~ 8100 KB/s
*.aiff	AIFF	32 kHz ~ 192 kHz	1024 ~ 9216 KB/s

- Ak sa v USB zariadení nachádza príliš veľa priečinkov (približne 200) a súborov (približne 2000), prístup k nim a prehrávanie pomocou zariadenia Soundbar môže chvíľu trvať.
- Zariadenie Soundbar podporuje iba USB zariadenia so systémom súborov FAT16 (~2 GB), FAT32 (~2 TB) alebo NTFS (~2 TB).

09 PRIPOJENIE K MOBILNÉMU ZARIADENIU

Pripojenie cez rozhranie Bluetooth

Keď je prostredníctvom rozhrania Bluetooth pripojené mobilné zariadenie, budete môcť počúvať zvuk stereo bez zbytočných starostí so zapájaním káblov.





- Ak pripojíte spárované zariadenie s rozhraním Bluetooth k vypnutému zariadeniu Soundbar, zariadenie Soundbar sa automaticky zapne.

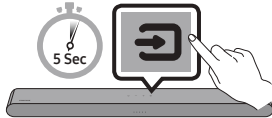

Mobilné zariadenie

Prvotné pripojenie

- Pri pripájaní nového zariadenia cez rozhranie Bluetooth umiestnite toto zariadenie vo vzdialenosti najviac 1 meter od zariadenia Soundbar.
1. Stlačením tlačidla **PAIR** na diaľkovom ovládači zariadenia Soundbar alebo **(Zdroj)** na hornom paneli zariadenia Soundbar prejdete do režimu „Bluetooth“.

Tlačidlo párovania cez rozhranie Bluetooth	Indikátor LED
 <p>ALEBO</p> <p>V režime „Bluetooth“</p>  <p>5 Sec</p>	<p>Bliká načerveno → nazeleno → namodro</p>  <p>Párovanie</p> <p>→</p> <p>3X zablík nazelenomodro</p>  <p>Pripojenie je dokončené</p> <ul style="list-style-type: none">• Do dokončenia spárovania viacfarebný indikátor LED striedavo mení farbu medzi možnosťami Červená → Zelená → Modrá.
	 <p>„Ready to connect via Bluetooth.“</p>

2. Na svojom zariadení vyberte zo zoznamu položku „[AV] Samsung Soundbar S5B-Series“.
3. Prehrajte hudobné súbory zo zariadenia pripojeného cez rozhranie Bluetooth prostredníctvom zariadenia Soundbar.

Ak sa zariadenie nepodarí pripojiť

- Ak už sa v zozname reproduktorov mobilného zariadenia nachádza zariadenie Soundbar (napr. „[AV] Samsung Soundbar S5B-Series“), odstráňte ho.
- Zopakujte kroky 1 a 2.

Poznámky k pripojeniu cez rozhranie Bluetooth

- Nové zariadenie, ktoré chcete pripojiť cez komunikačné rozhranie Bluetooth, umiestnite vo vzdialenosti najviac 1 meter.
- Ak sa pri pripájaní zariadenia Bluetooth požaduje kód PIN, zadajte kód 0000 (štyri nuly).
- Zariadenie Soundbar sa automaticky vypne po 20 minútach v režime Pripravené.
- Zariadenie Soundbar nemusí vyhľadávať alebo uskutočňovať pripojenie cez rozhranie Bluetooth správne v nasledujúcich prípadoch:
 - Okolo zariadenia Soundbar je prítomné silné elektrické pole.
 - So zariadením Soundbar sú súčasne spárované aspoň dve zariadenia Bluetooth.
 - Zariadenie Bluetooth je vypnuté, nie je na mieste alebo má poruchu.
- Elektronické zariadenia môžu spôsobovať rádiové rušenie. V blízkosti hlavnej jednotky zariadenia Soundbar sa nesmú nachádzať zariadenia, ktoré vytvárajú elektromagnetické vlny – napríklad mikrovlnné rúry, zariadenia bezdrôtovej siete LAN atď.
- Zariadenie Soundbar podporuje dáta SBC (44,1 kHz, 48 kHz).
- Pripájajte iba k zariadeniu Bluetooth, ktoré podporuje funkciu A2DP (AV).
- Zariadenie Soundbar nemôžete pripojiť k zariadeniu Bluetooth, ktoré podporuje iba funkciu HF (Hands Free).
- Keď pripájate zariadenie Soundbar k zariadeniu Bluetooth, umiestnite ich čo najbližšie k sebe.
- Čím ďalej sú zariadenia Soundbar a Bluetooth od seba, tým nižšia bude kvalita zvuku. Keď sú zariadenia mimo účinného dosahu, môže sa spojenie Bluetooth prerušiť.
- V oblastiach so slabým príjmom nemusí pripojenie Bluetooth fungovať podľa očakávania.
- Na zariadení Bluetooth môže dôjsť k hluku alebo poruchám za nasledujúcich podmienok:
 - Keď je časť vášho tela v kontakte s vysielačom/prijímačom signálu na zariadení Bluetooth alebo Soundbar.
 - V rohoch miestností alebo v blízkosti prekážky, napríklad steny alebo priečky, kde môže dôjsť k elektrickým zmenám.
 - Ak je vystavené rádiovému rušeniu inými výrobkami, ktoré pracujú v rovnakých frekvenčných rozsahoch, ako sú napríklad lekárske zariadenia, mikrovlnné rúry a bezdrôtové zariadenia LAN.
 - Aj prekážky, ako sú dvere a steny, môžu mať vplyv na kvalitu zvuku, aj keď sú zariadenia v účinnom dosahu.
- Počas používania možnosti Bluetooth nie je možné zariadenie Soundbar spárovať s inými zariadeniami Bluetooth.
- Toto bezdrôtové zariadenie môže počas prevádzky spôsobovať elektrické rušenie.

Bluetooth Power zap./vyp.

Ak sa zariadenie Bluetooth, ktoré bolo v minulosti spárované, pokúša o spárovanie so zariadením Soundbar, keď je zapnutá funkcia Bluetooth Power a zariadenie Soundbar je vypnuté, zariadenie Soundbar sa automaticky zapne.

1. Keď je zariadenie Soundbar zapnuté, stlačte tlačidlo **SOUND MODE** na diaľkovom ovládaní a podržte ho viac ako 5 sekúnd.
2. Viacfarebný LED indikátor na zariadení Soundbar bliká na „**Nazelenomodro**“.

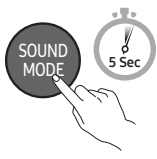
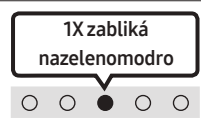
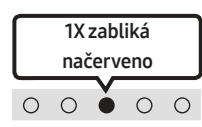
Tlačidlo SOUND MODE	Indikátor LED	
	 <p>Zapnutý (predvolené)</p>	 <p>Vypnutý</p>
Bluetooth Power zap./vyp.	Prepínač zapnuté → vypnuté	

Odpojenie zariadenia Bluetooth od zariadenia Soundbar

Zariadenie s rozhraním Bluetooth môžete odpojiť od zariadenia Soundbar. Pokyny si pozrite v návode na obsluhu zariadenia s rozhraním Bluetooth.

- Zariadenie Soundbar sa odpojí.
- Ak sa zariadenie Soundbar odpojí od zariadenia Bluetooth, viacfarebná kontrolka LED na zariadení Soundbar trikrát zabliká „**Načerveno**“.

Odpojenie zariadenia Soundbar od zariadenia Bluetooth

Stlačte tlačidlo  (**Zdroj**) na hornom paneli alebo na diaľkovom ovládaní a vyberte iný režim okrem režimu „**Bluetooth**“.

- Odpojenie trvá určitý čas, pretože zariadenie Bluetooth musí prijať odpoveď zo zariadenia Soundbar. (Čas odpojenia sa môže líšiť v závislosti od zariadenia Bluetooth)

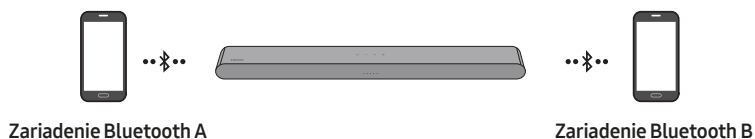

Viacnásobné pripojenie rozhrania Bluetooth

Zariadenie Soundbar je možné súčasne pripojiť k 2 zariadeniam Bluetooth.

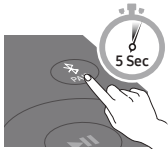

Automatické pripojenie TV zap./vyp.

1. Stlačte a podržte tlačidlo **PAIR** na diaľkovom ovládači aspoň na 5 sekúnd, keď je zariadenie Soundbar vypnuté.
2. Viacfarebný LED indikátor na zariadení Soundbar bliká na „**Nazelenomodro**“.

Bluetooth Tlačidlo párovania	Indikátor LED	
V pohotovostnom režime 	1X zabliká nazelenomodro  Viacnásobné pripojenie zapnuté (predvolené)	1X zabliká načerveno  Viacnásobné pripojenie vypnuté

3. Pripojte k zariadeniu Soundbar najviac dve zariadenia Bluetooth. (Pozrite si stranu 26)
4. Spustíte prehrávanie hudby z jedného z pripojených zariadení Bluetooth, keď sú pripojené dve zariadenia.
5. Ak sa hudba prehráva zo zariadenia Bluetooth „B“ počas prehrávania zo zariadenia „A“, prehrávanie hudby sa spustí v zariadení „B“ a prehrávanie v zariadení „A“ sa automaticky zastaví alebo pozastaví.
6. Pri starších verziách ako AVRCP V1.4 sa môže prehrávanie hudby zo zariadenia prepnúť s oneskorením.

Viacnásobné spárovanie cez rozhranie Bluetooth

Ako so zariadením Soundbar spárovať viacero zariadení

1. Zapnite zariadenie Soundbar.
2. Len v režime „**Bluetooth**“ stlačte a podržte tlačidlo  (**Zdroj**) na hornej strane zariadenia Soundbar dlhšie než 5 sekúnd, aby zariadenie Soundbar prešlo do režimu „**Bluetooth Pairing**“. Potom zapnite Bluetooth na zariadení Bluetooth a v zozname dostupných zariadení vyberte zariadenie Soundbar. Soundbar sa automaticky pripojí k zariadeniu Bluetooth.
3. Rovnakým spôsobom možno k zariadeniu Soundbar pripojiť druhé zariadenie Bluetooth. Ak sa pokúsíte pripojiť tretie zariadenie, pripojené zariadenie, z ktorého sa práve neprehráva zvuk, sa od rozhrania Bluetooth odpojí, no naďalej bude so zariadením Soundbar spárované.
4. Pomocou rovnakého postupu môžete spárovať až 8 zariadení Bluetooth, no súčasne zostanú k zariadeniu Soundbar pripojené iba 2.

POZNÁMKY

- Pripojte k zariadeniu Soundbar najviac dve zariadenia Bluetooth.
- Spustíte prehrávanie hudby z jedného z pripojených zariadení Bluetooth, keď sú pripojené dve zariadenia.
- Ak sa hudba prehráva zo zariadenia Bluetooth „B“ počas prehrávania zo zariadenia „A“, prehrávanie hudby sa spustí v zariadení „B“ a prehrávanie v zariadení „A“ sa automaticky zastaví alebo pozastaví.
- Pri starších verziách ako AVRCP V1.4 sa môže prehrávanie hudby zo zariadenia prepnúť s oneskorením.
- Zariadenie sa v niektorých zariadeniach dá zapnúť pomocou oznámenia alebo budíka.
- Niektoré zariadenia nepodporujú viacnásobné pripojenia cez Bluetooth.
- Režim „**Bluetooth Pairing**“ sa ukončí, ak sa do 3 minút nespáruje žiadne zariadenie.
- Zapnutie zariadení môže v niektorých aplikáciách trvať aj 7 sekúnd.
- Ak sa pokúsite pripojiť tretie zariadenie Bluetooth, zariadenie A alebo B sa odpojí. (Odpojí sa zariadenie, z ktorého sa práve neprehráva hudba.)
- K zariadeniu Soundbar je súčasne možné pripojiť iba 1 televízor Samsung TV alebo 2 zariadenia Bluetooth.
- Zariadenie Soundbar sa od zariadení Bluetooth odpojí, keď zaznamená požiadavku na pripojenie z televízora Samsung TV.

Používanie funkcie Tap Sound

Keď na Soundbar ťuknete mobilným zariadením, zvuk z mobilného zariadenia sa bude prehrávať prostredníctvom zariadenia Soundbar.

- V závislosti od mobilného zariadenia táto funkcia nemusí byť podporovaná.
- Táto funkcia je kompatibilná len s mobilnými zariadeniami Samsung so systémom Android 8.1 alebo novším.

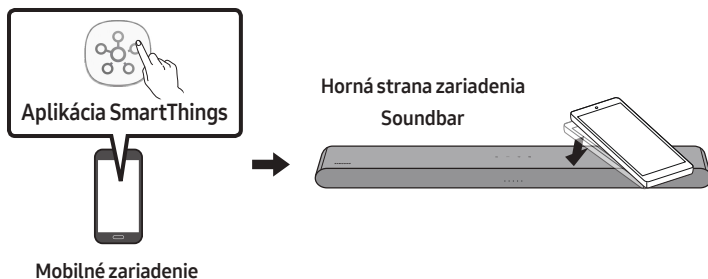

1. Zapnite funkciu **Tap Sound** na mobilnom zariadení.
 - Podrobnosti o zapnutí tejto funkcie nájdete ďalej v časti „**Zapnutie funkcie Tap Sound**“.
2. Ťuknite mobilným zariadením na zariadenie Soundbar. V zobrazenom okne so správou vyberte položku „**Spustiť**“. Vytvorí sa pripojenie medzi mobilným zariadením a zariadením Soundbar prostredníctvom rozhrania Bluetooth.
3. Prehrávajte zvuk z mobilného zariadenia prostredníctvom zariadenia Soundbar.
 - Táto funkcia pripojí mobilné zariadenie k zariadeniu Soundbar prostredníctvom rozhrania Bluetooth na základe detekcie vibrácií, ktoré vzniknú, keď sa mobilné zariadenie dotkne zariadenia Soundbar.
 - Dajte pozor, aby ste mobilným zariadením neťukli na ostrý roh zariadenia Soundbar. Zariadenie Soundbar alebo mobilné zariadenie by sa mohlo poškriabať alebo poškodiť.
 - Odporúča sa, aby mobilné zariadenie bolo vložené v obale. Zľahka ťuknite na širokú plochu v hornej časti zariadenia Soundbar, pričom nepoužívajte nadmernú silu.
 - Aby ste mohli používať túto funkciu, aktualizujte aplikáciu **SmartThings** na najnovšiu verziu. V závislosti od verzie aplikácie nemusí byť táto funkcia podporovaná.

Zapnutie funkcie Tap Sound

Pomocou aplikácie **SmartThings** zapnite funkciu **Tap View, Tap Sound**.

1. Na mobilnom zariadení spustíte aplikáciu **SmartThings**.
2. Vyberte položky (☰ → ⚙) na obrazovke aplikácie **SmartThings**, ktorá sa zobrazí na mobilnom zariadení.
3. Nastavte položku „**Tap View, Tap Sound**“ na možnosť Zapnuté, aby táto funkcia fungovala, keď sa k zariadeniu Soundbar priblíži mobilné zariadenie.

POZNÁMKY

- Keď je mobilné zariadenie v režime úspory energie, funkcia **Tap Sound** nefunguje.
- Funkcia **Tap Sound** nemusí fungovať, ak sa v blízkosti zariadenia Soundbar nachádzajú zariadenia spôsobujúce rádiové rušenie, napríklad elektrické zariadenia. Zabezpečte, aby sa zariadenia, ktoré môžu spôsobovať rádiové rušenie, nachádzali v dostatočnej vzdialenosti od zariadenia Soundbar.

10 MONTÁŽ NÁSTENNÉHO DRŽIAKA

Bezpečnostné upozornenia k montáži

- Na upevnenie používajte iba zvislé steny.
- Nemontujte ho na miestach s vysokou teplotou alebo vlhkosťou.
- Skontrolujte, či je stena dosť pevná na udržanie hmotnosti výrobku. Ak nie, stenu spevnite alebo vyberte iné miesto na montáž.
- Zakúpte a použite upevňovacie skrutky alebo ukotvenia vhodné pre daný typ steny (sadrokartón, kov, drevo atď.). Ak je to možné, upevnite podporné skrutky do podpornej konštrukcie steny.
- Zakúpte si skrutky na montáž na stenu podľa typu a hrúbky steny, na ktorú chcete zariadenie Soundbar upevniť.
 - Priemer: M5
 - Dĺžka: Odporúča sa aspoň 35 milimetrov.
- Pripojte káble od externých zariadení k jednotke ešte pred samotnou montážou zariadenia Soundbar na stenu.
- Zariadenie pred montážou vypnite a odpojte od zdroja energie. V opačnom prípade hrozí zásah elektrickým prúdom.

Súčasti nástennej montáže



Inštalčná pomôcka na montáž na stenu



Skrutka držiača



Skrutka



Konzola nástenného držiača

1. Na povrch steny sa umiestni **Inštalčná pomôcka na montáž na stenu**.
 - **Inštalčná pomôcka na montáž na stenu** musí byť umiestnená vodorovne.
 - Ak sa TV namontuje na stenu, nainštalujte zariadenie Soundbar aspoň 5 cm pod TV.

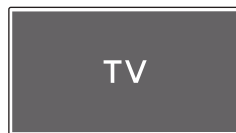

TV

Aspoň 5 cm

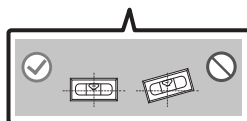
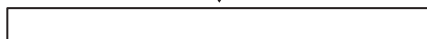

2. Zarovnajzte **Stredovú líniu Inštaláčnej pomôcky na montáž na stenu** so stredom televízora (ak upevňujete zariadenie Soundbar pod televízor) a lepiacou páskou pripievňte k stene **Inštaláčnej pomôcky na montáž na stenu**.

- Ak zariadenie neinstalujete pod TV, umiestnite **Stredovú líniu** do stredu inštaláčnej plochy.

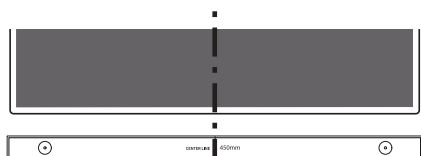

Stredová línia

3. Pomocou pera označte polohu otvorov a odstráňte **Inštaláčnej pomôcky na montáž na stenu**.

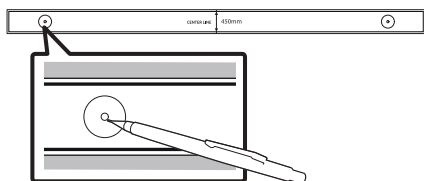

4. Pomocou vrtáka vhodnej veľkosti vyvrtajte otvor do steny v mieste jednotlivých značiek.
- Ak značky nezodpovedajú polohám výstupkov, pred vložení montážnych skrutiek vložte do otvorov vhodné kotvy. Ak používate kotvy, uistite sa, že vyvrtané otvory sú dostatočne veľké pre dané kotvy.

5. Zatlačte skrutku (nie je súčasťou dodávky) cez **Skrutka držiaka** a potom pevne zaskrutkujte každú skrutku do otvoru montážnej skrutky.

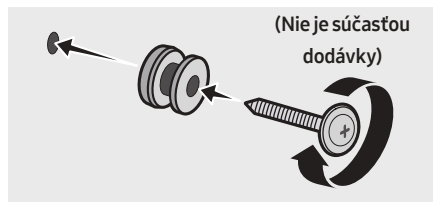

6. Namontujte 2 **Konzoly nástenného držáka** so správnou orientáciou na spodnú stranu zariadenia Soundbar pomocou 2 **Skrutiek**.

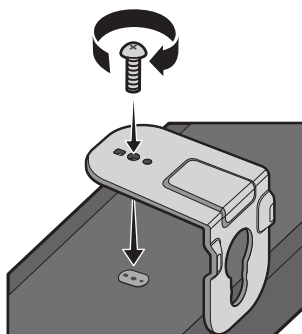

- Pri montáži sa uistite, že sa za zadnou stranou zariadenia Soundbar nachádza diel na zavesenie **Konzol nástenného držáka**.

Zadná strana zariadenia Soundbar

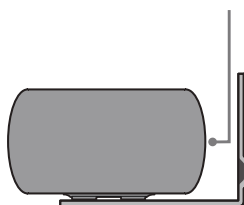

Pravý koniec zariadenia Soundbar

- Zariadenie Soundbar s pripevnenými **Konzoly nástenného držiaka** nainštalujte tak, že **Konzoly nástenného držiaka** zavesíte na **Skrutky držiaka** na stene.

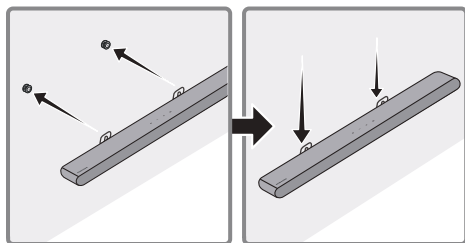

7. Posuňte zariadenie Soundbar nadol podľa znázornenia nižšie tak, aby **Konzoly nástenného držiaka** pevne spočívali na **Skrutkách držiaka**.

- Vložte **Skrutky držiaka** do širokej (spodnej) časti **Konzoly nástenného držiaka** a potom posuňte **Konzoly nástenného držiaka** tak, aby **Konzoly nástenného držiaka** pevne spočívali na **Skrutkách držiaka**.

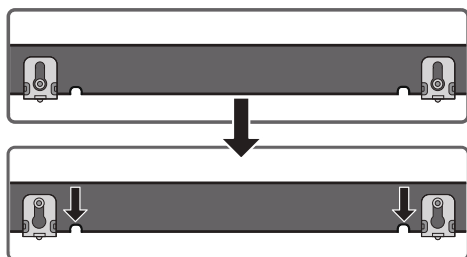

11 MONTÁŽ ZARIADENIA SOUNDBAR NA PREDNÚ ČASŤ TELEVÍZORA

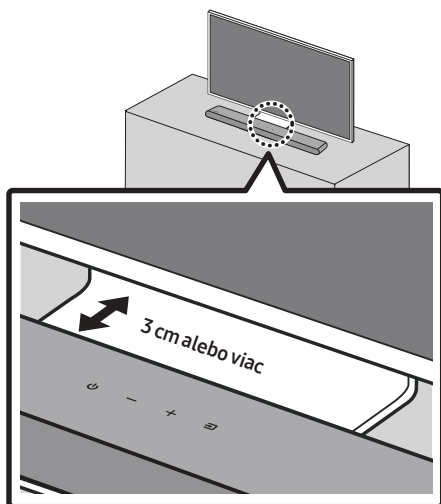

Montáž stredy zariadenia Soundbar na stred televízora podľa znázornenia na obrázku.

Zariadenie Soundbar umiestnite aspoň 3 cm od televízora.

POZNÁMKY

- Dbajte na to, aby bolo zariadenie Soundbar umiestnené na rovnom a pevnom povrchu.
- Nedostatočná vzdialenosť od televízora môže spôsobiť akustické problémy.

12 AKTUALIZÁCIA SOFTVÉRU

Dôležité: Po inovácii obnovte pôvodné nastavenia.

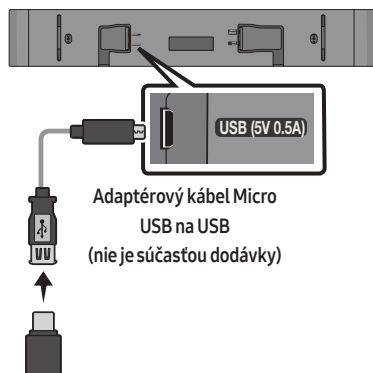

1. Zapojte USB kľúč do USB portu v počítači.
Dôležité: Uistite sa, že na USB kľúči nie sú žiadne hudobné súbory. Môže to spôsobiť zlyhanie aktualizácie firmvéru.
2. Prejdite na stránku (samsung.com) → vyberte položku Zadať číslo modelu. a zadajte model zariadenia Soundbar. Vyberte položku Manuály a softvér na stiahnutie a stiahnite si súbor s najnovším softvérom.
3. Uložte stiahnutý softvér na USB kľúč a výberom položky Rozbaľiť tu rozbaľte priečinok.
4. Zapnite Soundbar a pripojte USB kľúč obsahujúci aktualizáciu softvéru k zásuvkovému konektoru na adaptérovom kábli Micro USB. Pripojte kábel k **USB** portu na zariadení Soundbar.

5. Zapojte USB do zariadenia Soundbar a prepnite na zdroj USB. Softvér sa aktualizuje automaticky a aktualizácia sa dokončí do 2 minút. Počas procesu aktualizácie začne 5 indikátorov LED blikať dookola, potom budú svietiť nabiele a potom budú znova blikať dookola. Po dokončení aktualizácie azúrový indikátor 3-krát zabliká a potom sa Soundbar automaticky reštartuje.

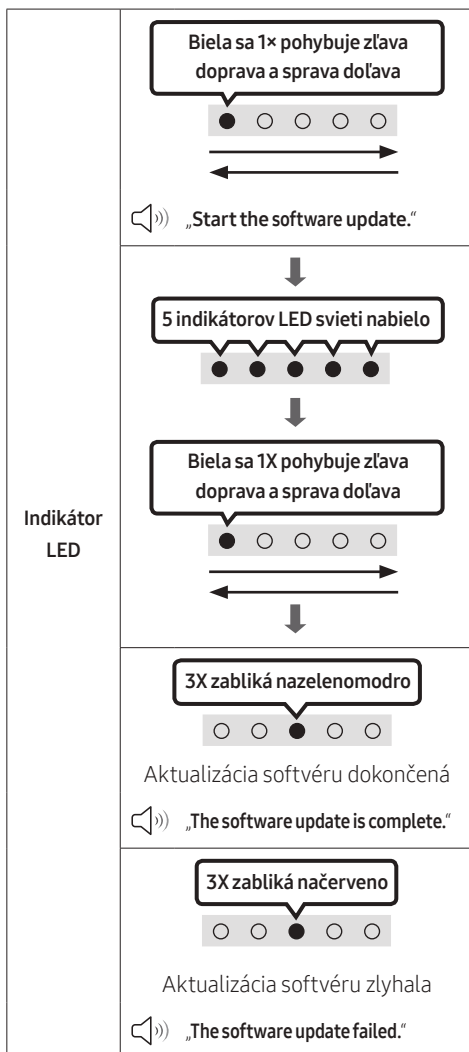

- Produkt má funkciu DUAL BOOT.
Ak aktualizácia firmvéru zlyhá, firmvér môžete aktualizovať znova.

Ak nevidíte postupne blikajúce diódy LED

1. Vypnite zariadenie Soundbar, odpojte a znovu pripojte pamäťové zariadenie USB, ktoré obsahuje aktualizčné súbory, k portu **USB** zariadenia Soundbar.
2. Odpojte napájací kábel zariadenia Soundbar, znova ho pripojte a potom zapnite zariadenie Soundbar.

POZNÁMKY

- Aktualizácia firmvéru nemusí prebiehať správne, ak sú v pamäťovom zariadení USB uložené zvukové súbory, ktoré podporuje zariadenie Soundbar.
- Počas priebehu aktualizácie neodpájajte, napájanie ani nevyberajte zariadenie USB. Po dokončení aktualizácie firmvéru sa hlavná jednotka automaticky vypne.
- Po inovácii obnovte pôvodné nastavenia. (vrátane hlasitosti, zvukového poľa a pod.)
 - Po dokončení aktualizácie firmvéru sa Soundbar automaticky zapne a ozve sa hlasové používateľské rozhranie. Ak aktualizácia softvéru zlyhá, skontrolujte, či USB kľúč nie je chybný.
- Používatelia systému Mac OS by mali v zariadení USB používať formát MS-DOS (FAT).
- V závislosti od výrobcu pamäťového zariadenia USB nemusí byť dostupná aktualizácia prostredníctvom zariadenia USB.

Resetovanie

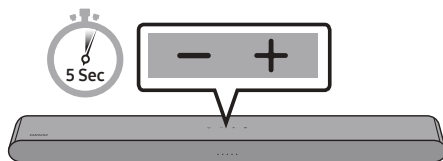

Keď je zariadenie Soundbar zapnuté, stlačte naraz tlačidlá **— + (Hlasitosť)** na zariadení a podržte ich aspoň 5 sekúnd. Indikátor LED sa zmení podľa zobrazenia nižšie a Soundbar sa resetuje.

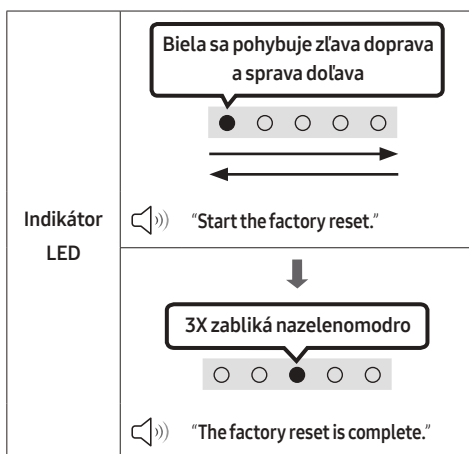

⚠ UPOZORNENIE

- Všetky nastavenia zariadenia Soundbar sa resetujú. Tento krok preto vykonávajte len vtedy, keď sa vyžaduje resetovanie.

13 RIEŠENIE PROBLÉMOV

Skôr ako sa obrátite na technickú podporu, skontrolujte nasledujúce skutočnosti.

Soundbar sa nezapne.

- Skontrolujte, či je napájací kábel zariadenia Soundbar správne zapojený do elektrickej zásuvky.

Soundbar funguje chybne.

- Vytiahnite napájací kábel a zapojte ho znova.
- Vypnite a zapnite napájanie externého zariadenia a skúste to znova.
- Ak nie je k dispozícii žiaden signál, po istom čase sa zariadenie Soundbar vypne. Zapnite zariadenie Soundbar. (pozri stranu 9.)

Diaľkový ovládač nefunguje.

- Namierte zariadenie priamo na Soundbar.
- Vymeňte batérie.

Soundbar neprehráva žiaden zvuk.

- Zvuk zo zariadenia Soundbar je príliš tichý alebo stlmený. Upravte hlasitosť.
- Ak je pripojené externé zariadenie (set-top box, zariadenie Bluetooth, mobilné zariadenie atď.), upravte jeho hlasitosť.
- V ponuke zvukového výstupu televízora vyberte položku Soundbar. (Televízory Samsung: Domov (🏠) → Menu → Nastavenia (⚙️) → Všetky nastavenia (⚙️) → Zvuk → Výstup zvuku → Vyberte položku Soundbar)
- Káblové pripojenie k zariadeniu Soundbar nesmie byť uvoľnené. Odpojte kábel a znova ho pripojte.
- Napájací kábel úplne vytiahnite, znova ho zapojte a zapnite napájanie.
- Výrobok spustite a skúste to znova. (pozri stranu 36.)

Ak nie je televízor pripojený prostredníctvom rozhrania HDMI (ARC).

- Skontrolujte, či je kábel HDMI správne pripojený do portu ARC. (pozri stranu 17.)
- Pripojenie zrejme nemožno nadviazať, pretože je pripojené externé zariadenie (set-top box, herná konzola atď.). Zariadenie Soundbar pripojte priamo.
- Na televízore zrejme nie je aktivované rozhranie HDMI-CEC. V ponuke televízora zapnite rozhranie CEC. (Televízory Samsung: Domov (🏠) → Menu → Nastavenia (⚙️) → Všetky nastavenia (⚙️) → Pripojenie → Správca externých zariadení → Anynet+ (HDMI-CEC) ZAPNUTÁ)

Soundbar sa nepripojí cez Bluetooth.

- Pri pripájaní nového zariadenia prepnite režim na párovanie cez Bluetooth. (Na diaľkovom ovládaní stlačte tlačidlo **PAIR** alebo na zariadení stlačte a podržte tlačidlo **📶 (Zdroj)** aspoň 5 sekúnd.)
- Ak je zariadenie Soundbar pripojené k inému zariadeniu, najprv odpojte toto zariadenie a potom prepnite zariadenie.
- Na zariadení Bluetooth, ktoré chcete pripojiť, odstráňte zoznam reproduktorov Bluetooth a opäť ho pripojte. (Televízory Samsung: Domov (🏠) → Menu → Nastavenia (⚙️) → Všetky nastavenia (⚙️) → Zvuk → Výstup zvuku → Zoznam reproduktorov Bluetooth)
- Vytiahnite a znovu pripojte napájaciu zástrčku, a potom to skúste znova.
- Výrobok spustite a skúste to znova. (pozri stranu 36.)

Zvuk sa prehráva prerušovane pri pripojení cez Bluetooth.

- Ak sa zariadenie, ktoré je pripojené cez Bluetooth, nachádza príliš ďaleko od panela Soundbar, zvuk sa môže prehrávať prerušovane. Zariadenie presuňte bližšie k zariadeniu Soundbar.
- Ak je časť vášho tela v kontakte s vysielateľom signálu Bluetooth, alebo ak je produkt umiestnený na kovovom nábytku, zvuk sa môže prehrávať prerušovane. Skontrolujte umiestnenie produktu a podmienky, v ktorých sa používa.

Viacnásobné pripojenie cez Bluetooth nefunguje.

- Keď je TV pripojený k panelu Soundbar, viacnásobné pripojenie cez Bluetooth nemusí fungovať. Odpojte zariadenie Soundbar od TV a skúste to znova.
- Skontrolujte, či je nastavenie viacnásobného pripojenia cez Bluetooth zapnuté. (Pozrite si časť „**Soundbar sa nepripojí cez Bluetooth.**“.)
- Odpojte aktuálne prehrávané zariadenie, spárujte so zariadením, ktoré chcete pripojiť a znova pripojte predchádzajúce zariadenie.
- Ak nepočuť žiaden zvuk ani v prípade, že všetky pripojenia sú správne, pozrite si časť „**Zvuk sa prehráva prerušovane pri pripojení cez Bluetooth.**“.

Soundbar sa nezapne automaticky spolu s TV.

- Ak vypnete zariadenie Soundbar počas sledovania televízie, synchronizácia vypínača s televízorom sa zakáže. Najprv vypnite televízor.

14 LICENCIE



Manufactured under license from Dolby Laboratories. Dolby, Dolby Audio and the double-D symbol are trademarks of Dolby Laboratories Licensing Corporation.

* Tento produkt nepodporuje Dolby Atmos®.



For DTS patents, see <http://patents.dts.com>. Manufactured under license from DTS, Inc. (for companies headquartered in the U.S./Japan/Taiwan) or under license from DTS Licensing Limited (for all other companies). DTS, Digital Surround, and the DTS logo are registered trademarks or trademarks of DTS, Inc. in the United States and other countries. © 2021 DTS, Inc. ALL RIGHTS RESERVED.



The terms HDMI and HDMI High-Definition Multimedia Interface, and the HDMI Logo are trademarks or registered trademarks of HDMI Licensing Administrator, Inc. in the United States and other countries.



The Bluetooth® word mark and logos are registered trademarks owned by Bluetooth SIG, Inc. and any use of such marks by Samsung Electronics Co., Ltd. is under license. Other trademarks and trade names are those of their respective owners.



[ENERGY STAR]

ENERGY STAR qualified model only

- Your Samsung product is ENERGY STAR qualified in its factory default setting. Change to certain features, settings and functionality in this product can change the power consumption, possibly beyond the limits required for ENERGY STAR qualification.
- Environmental Protection Agency and Department of Energy. ENERGY STAR is a joint program of the Government agencies, designed to promote energy efficient products and practices.

Refer to www.energystar.gov for more information of the ENERGY STAR Program.

ENERGY STAR qualified model only (Applicable to Thin Client models only)

As an ENERGY STAR® Partner, SAMSUNG has determined that this product meets the ENERGY STAR® guidelines for energy efficiency.

- The ENERGY STAR Program has been to reduced greenhouse gas emissions and save energy through voluntary labeling.
- Power management setting of this product have been enabled by default, and have various timing setting from 1 minutes to 5 hours.
- The product can wake with a button press on the chassis from sleep mode.

ENERGY STAR qualified model only (The other models)

- As an ENERGY STAR Partner, Samsung has determined that this product or product models meets the ENERGY STAR guideline for energy efficiency.

15 POZNÁMKA K LICENCII S OTVORENÝM ZDROJOVÝM KÓDOM

Ak chcete zaslať otázky či požiadavky na otázky o otvorených zdrojoch, obráťte sa na divíziu Samsung Open Source (<http://opensource.samsung.com>).

16 DÔLEŽITÁ POZNÁMKA OHĽADOM SERVISU

- Snímky a obrázky v tejto používateľskej príručke vám poskytujeme len ako referenciu, pričom sa môžu odlišovať od skutočného vzhľadu produktu.
- Môže vám byť účtovaný správny poplatok, ak (a) je na základe vašej požiadavky privolaný technik a vo výrobku nie je závada (t.j. keď ste si neprečítali túto používateľskú príručku). (b) prinesiete zariadenie do opravárenského strediska a produkt nevykazuje žiadnu chybu (t.j. v prípadoch, kde ste si neprečítali túto používateľskú príručku).
- Výšku daného správneho poplatku vám oznámime skôr, ako sa vykoná akákoľvek obhliadka v práci alebo domácnosti.

17 ŠPECIFIKÁCIE A PRÍRUČKA

Technické údaje

Názov modelu	HW-S50B
USB	5V/0,5A
Hmotnosť	2,4 kg
Rozmery (Š x V x H)	670,0 x 62,3 x 105,0 mm
Rozsah prevádzkovej teploty	+5°C až +35°C
Rozsah prevádzkovej vlhkosti	10 % ~ 75 %
ZOSILŇOVAČ Menovité výstupné napätie	(30W x 2) + (30W x 2) + 20W
Podporované formáty prehrávania DTS, Dolby® Digital (DTS Virtual Surround sa prehráva vo formáte DTS.)	LPCM 2ch, Dolby Audio™ (podpora Dolby® Digital), DTS, DTS Virtual:X
VÝSTUPNÝ VÝKON BEZDRÔTOVÉHO ZARIADENIA	Vysielací výkon je 9 dBm.
Celková spotreba energie v pohotovostnom režime (W)	0,5W
Bluetooth Spôsob deaktivácie portov	Stlačte tlačidlo SOUND MODE a podržte ho viac ako 5 sekúnd na vypnutie funkcie napájania zariadenia Bluetooth (Bluetooth Power).

POZNÁMKY

- Samsung Electronics Co., Ltd si vyhradzuje všetky práva na zmenu špecifikácií bez predchádzajúceho upozornenia.
- Hmotnosť a rozmery sú približné.

Spoločnosť Samsung týmto vyhlasuje, že toto rádiové zariadenie je v súlade s požiadavkami smernice 2014/53/EÚ a príslušnými zákonnými požiadavkami Spojeného kráľovstva.

Celý text vyhlásenia o zhode je k dispozícii na tejto internetovej adrese: <http://www.samsung.com>, prejdite na podstránku Podpora a zadajte názov modelu.

Toto zariadenie je možné používať vo všetkých krajinách EÚ a v Spojenom kráľovstve.



[Správna likvidácia batérií v tomto výrobku]

(Platí v krajinách so zavedeným separovaným zberom)

Toto označenie na batérii, príručke alebo balení hovorí, že batérie v tomto výrobku by sa po skončení ich životnosti nemali likvidovať spolu s ostatným domovým odpadom. V prípade takéhoto označenia chemické symboly Hg, Cd alebo Pb znamenajú, že batéria obsahuje ortuť, kadmium alebo olovo v množstve presahujúcom referenčné hodnoty smernice 2006/66/ES.

Pri nevhodnej likvidácii batérií môžu tieto látky poškodiť zdravie alebo životné prostredie.

Za účelom ochrany prírodných zdrojov a podpory opätovného použitia materiálu batérie likvidujte oddelene od iných typov odpadov a recyklujte ich prostredníctvom miestneho systému bezplatného zberu batérií.



Správna likvidácia tohoto výrobku (Elektrotechnický & elektronický odpad)

(Platí v krajinách so zavedeným separovaným zberom)

Toto označenie na výrobku, príslušenstve alebo v sprievodnej brožúre hovorí, že po skončení životnosti by produkt ani jeho elektronické príslušenstvo (napr. nabíjačka, náhlavná súprava, USB kábel) nemali byť likvidované s ostatným domovým odpadom. Prípadnému poškodeniu životného prostredia alebo ľudského zdravia môžete predísť tým, že budete tieto výrobky oddeľovať od ostatného odpadu a vrátite ich na recykláciu.

Používatelia v domácnostiach by pre podrobné informácie, ako ekologicky bezpečne naložiť s týmito výrobkami, mali kontaktovať buď predajcu, ktorý im ich predal, alebo príslušný úrad v mieste ich bydliska. Priemyselní používatelia by mali kontaktovať svojho dodávateľa a preveriť si podmienky kúpnej zmluvy. Tento výrobok a ani jeho elektronické príslušenstvo by nemali byť likvidované spolu s ostatným priemyselným odpadom.

Informácie o záväzkoch spoločnosti Samsung v oblasti ochrany životného prostredia a o regulačných povinnostiach pre špecifické produkty (napr. nariadenia REACH, WEEE, nariadenia pre batérie) nájdete na adrese: www.samsung.com/uk/aboutsamsung/sustainability/environment/our-commitment/data/

NARIADENIE KOMISIE (EÚ) 2019/1782

Požiadavky na ekodizajn externých zdrojov napájania :

www.samsung.com/global/ecodesign_component









BIZTONSÁGI ÓVINTÉZKEDÉSEK

BIZTONSÁGI ELŐÍRÁSOK

AZ ÁRAMÜTÉS VESZÉLYÉNEK ELKERÜLÉSE ÉRDEKÉBEN NE VEGYE LE A KÉSZÜLÉK BURKOLATÁT.

A KÉSZÜLÉK BELSEJÉBEN NINCSEN OLYAN ALKATRÉSZ, AMELYET HÁZILIG LEHETNE JAVÍTANI. A KÉSZÜLÉK JAVÍTÁSÁT BÍZZA SZAKEMBERRE.

Az alábbi táblázatban található az Ön Samsung termékén levő szimbólumok magyarázata.

	FIGYELEM FESZÜLTÉG ALATT! NE NYISSA KI A BURKOLATOT!	
	Ez a jel a készülék belsejében uralkodó magasfeszültségre figyelmeztet. Semmiképpen ne érjen a készülék belsejében található alkatrészekhez. Veszélyes.	
	Ez a jel azt jelzi, hogy a terméket olyan fontos információkkal látták el, amelyek az üzemeltetésre és karbantartásra vonatkoznak.	
	II. osztályú termék: Ez a szimbólum azt jelzi, hogy nincs szükség biztonsági elektromos földelésre. Ha ez a szimbólum nem szerepel a tápkábelrel ellátott terméken, a terméknek megbízható csatlakozással KELL rendelkeznie a védőföldeléshez (földelés).	
	Váltakozó áramú feszültség : Ez a szimbólum azt jelzi, hogy a vele jelölt névleges feszültség váltakozó áramú.	
	Egyenáramú feszültség : Ez a szimbólum azt jelzi, hogy a vele jelölt névleges feszültség egyenáramú.	
	Vigyázat! Olvassa el a használati utasításokat: Ez a szimbólum arra hívja fel a figyelmet, hogy el kell olvasni a felhasználói kézikönyv biztonságra vonatkozó tudnivalóit.	

FIGYELMEZTETÉS

- A tűz és áramütés veszélyének elkerülése érdekében ne tegye ki a készüléket csapadéknak, nedvességnek.

FIGYELEM

- AZ ÁRAMÜTÉS ELKERÜLÉSE ÉRDEKÉBEN A HÁLÓZATI CSATLAKOZÓT TELJESEN TOLJA BE A CSATLAKOZÓALJZATBA.
- Ezt a berendezést mindig váltóáramú aljzathoz csatlakoztassa védővezeték csatlakozással.
- A berendezés hálózatról való leválasztásához, a dugót ki kell húzni a hálózati aljzathoz, ezért a hálózati dugónak bármikor használatra készen kell állni.
- Ne tegye ki a készüléket csepegő vagy felcsapódó víznek. Ne helyezzen vízzel teli edényeket, például vázát a készülékre.
- Kapcsolja ki a teljesen a készüléket és húzza ki a konnektorból. Ezért a tápkábel dugójának mindig könnyen elérhetőnek kell lennie.

BIZTONSÁGI ÓVINTÉZKEDÉSEK

1. Győződjön meg arról, hogy az otthon levő AC tápforrás megfelel a készülék alján levő azonosító címkén felsorolt energiakövetelményeknek. Helyezze el a készüléket vízszintesen megfelelő felületre (bútorra), és hagyjon mellette elegendő helyet a szellőzéshez 7-10 cm. Ne takarja le a szellőzőnyílásokat. Ne helyezze a készüléket erősítőre vagy egyéb készülékre, amely melegegdedhet. A készülék folyamatos használatra készült. A készülék áramtalanításához húzza ki a csatlakozót a konnektorból. Áramtalanítsa a készüléket, ha hosszabb ideig nem használja.
2. Vihar alatt húzza ki a dugót a konnektorból. A villámok miatt keletkező feszültséglökések tönkretethetik a készüléket.
3. Ne tegye ki a készüléket közvetlen napfénynek vagy hőforrásnak. Ez túlmelegedéshez és meghibásodáshoz vezethet.
4. Tartsa távol a készüléket a nedvességtől (vízzel teli váza) és a túlzott hőtől (pl. radiátor), illetve az erős mágneses vagy elektromos mezőt gerjesztő eszközöktől. Meghibásodás esetén húzza ki a dugót a konnektorból. A termék nem ipari használatra készült. Csak személyes használatra tervezték. Ha hideg környezetből meleg környezetbe viszi, páralecsapódás keletkezhet. Ha télen szállítja a készüléket, várjon kb. 2 órát, amíg a készülék átveszi a szobahőmérsékletet.

5. A készülék által használt elemek környezetre káros vegyi anyagokat tartalmaznak. Ne dobja az elemeket a háztartási szemétkbe. Az elemeket ne dobja tűzbe. Ne zárja rövidre, szerelje szét vagy melegítse túl az elemeket.
FIGYELEM : Az akkumulátor nem megfelelően végzett cseréje robbanást okozhat. Csak azonos vagy egyenértékű típusúra cserélje.

TARTALOMJEGYZÉK

01	A Részegységek Ellenőrzése	6
02	A termék áttekintése	7
	A Soundbar elülső panele / felső panele	7
	Soundbar alsó panel	8
03	A Távirányító használata	9
	Az elemek behelyezése a távirányító használata előtt (2 db AAA elem)	9
	A Távvezérlő Használatának Módja	9
	A Rejtett Gombok használata (Gombok egynél több funkcióval)	14
	A különféle hangeffektus módok Kimeneti Specifikációi	14
	A Soundbar hangerejének szabályozása a televízió távvezérlőjével	15
04	A Soundbar csatlakoztatása	16
	A Tápellátáshoz Történő Csatlakoztatás	16
	A Samsung vezeték nélküli hátsó hangszórókészlet és mélysugárzó csatlakoztatása a Soundbarhoz	16
05	Vezetékes kapcsolat használata a TV-hez	17
	1. módszer Csatlakoztatás HDMI-vel	17
	2. módszer Csatlakoztatás optikai kábellel	19
06	Vezeték nélküli kapcsolat használata a TV-hez	21
	Csatlakozás Bluetooth-on keresztül	21

07	Csatlakoztatás Külső Eszközhöz	23
	Csatlakoztatás optikai kábellel	23
08	USB Tárolóeszköz Csatlakoztatása	24
09	Mobileszköz csatlakoztatása	26
	Csatlakozás Bluetooth-on keresztül	26
	A Tap Sound használata	31
10	Fali Rögzítő felszerelése	32
	Óvintézkedések a felszerelés során	32
	Fali konzol komponensek	32
11	A Soundbar telepítése a tv előtt	34
12	Szoftverfrissítés	35
	Visszaállítás	36
13	Hibaelhárítás	37
14	Szabadalmak	38
15	Nyílt Forráskódú Licenc Megjegyzés	39
16	Fontos Megjegyzés a Szervizzel Kapcsolatban	39
17	Műszaki Adatok és Útmutató	40
	Műszaki adatok	40

01 A RÉSZEGYSÉGEK ELLENŐRZÉSE



Soundbar Központi Egység



Soundbar Távirányító / Elemek



HDMI-kábel



AC/DC adapter
(Soundbar)



Tápkábel (Soundbar)



Fali konzol vezetősín



Tartócsavar



Csavar
x 2
(M4 x L10)











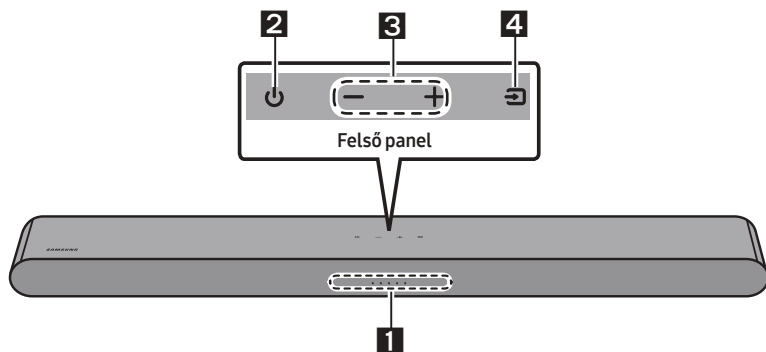

















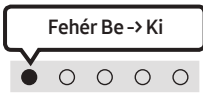

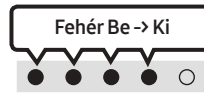
Tartó-Fali konzol
x 2

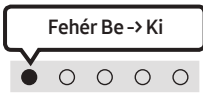
- Az áramellátással és energiafelhasználással kapcsolatos további információkért olvassa el a terméken található címkét. (Címke: Soundbar Központi Egység alja)
- A kiegészítő komponensek vagy opcionális kábelek vásárlásához vegye fel a kapcsolatot a Samsung Szervizközponttal vagy a Samsung Vevőszolgálattal.
- A fali felszereléssel kapcsolatos további tájékoztatásért lásd a 32. oldalt.
- A megjelenés és a termékjellemzők előzetes figyelmeztetés nélkül is változhatnak.
- A tartozékok megjelenése kissé eltérhet a fenti illusztrációktól.

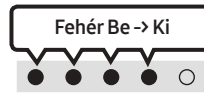
02 A TERMÉK ÁTTEKINTÉSE

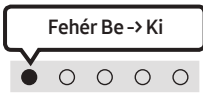
A Soundbar elülső panelje / felső panelje

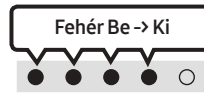

<p>1</p>	<p>LED jelzőfény</p>	<p>A LED-jelző villog, világít vagy színt vált a Soundbar aktuális módjától vagy állapotától függően. A LED-jelző színe és a fények száma az aktív módot jelzik az alábbiak szerint.</p> <table border="1" data-bbox="266 724 1025 807"> <tr> <td style="text-align: center;">  Fehér LED </td> <td style="text-align: center;">  Fehér LED </td> <td style="text-align: center;">  Többszínű LED </td> <td style="text-align: center;">  Fehér LED </td> <td style="text-align: center;">  Fehér LED </td> </tr> </table> <ul style="list-style-type: none"> A Többszínű LED színt vált Fehér, Ciánkék, Zöld, Piros, Sárga, Narancssárga, Bíbor, és Kék színre, a módtól vagy állapottól függően. 	 Fehér LED	 Fehér LED	 Többszínű LED	 Fehér LED	 Fehér LED			
 Fehér LED	 Fehér LED	 Többszínű LED	 Fehér LED	 Fehér LED						
<p>2</p>	<p>Bekapcsoló</p>	<p>A készülék be- és kikapcsolása.</p>								
<p>3</p>	<p>Hangerő</p>	<p>Beállítja a hangerőt.</p>								
<p>4</p>	<p>Forrás</p>	<ul style="list-style-type: none"> A mód megváltoztatásához nyomja meg a  (Forrás) gombot. Minden alkalommal, amikor megváltoztatja a módot, a LED fehér színnel világít, majd kialszik. <table border="1" data-bbox="266 1078 1025 1262"> <tr> <td style="text-align: center;">LED jelzőfény</td> <td style="text-align: center;">  Fehér Be -> Ki </td> <td style="text-align: center;">  Fehér Be -> Ki </td> <td style="text-align: center;">  Fehér Be -> Ki </td> </tr> <tr> <td style="text-align: center;"></td> <td style="text-align: center;">„Digital Audio In” vagy „TV ARC”</td> <td style="text-align: center;">„Bluetooth”</td> <td style="text-align: center;">„USB”</td> </tr> </table>	LED jelzőfény	 Fehér Be -> Ki	 Fehér Be -> Ki	 Fehér Be -> Ki		„Digital Audio In” vagy „TV ARC”	„Bluetooth”	„USB”
LED jelzőfény	 Fehér Be -> Ki	 Fehér Be -> Ki	 Fehér Be -> Ki							
	„Digital Audio In” vagy „TV ARC”	„Bluetooth”	„USB”							

- Ha csatlakoztatja a hálózati kábelt, a bekapcsoló gomb 4-6 másodperc alatt elkezd működni.
- A készülék bekapcsolásakor 4-5 másodperc késleltetéssel kell számolni, mielőtt hangot generálna.
- Ha a TV-ről és a Soundbarról hangot hall, lépjen a TV audio **Beállítások** menüjéhez, és állítsa a TV hangszórót **Külső hangszóró**.

Soundbar alsó panel

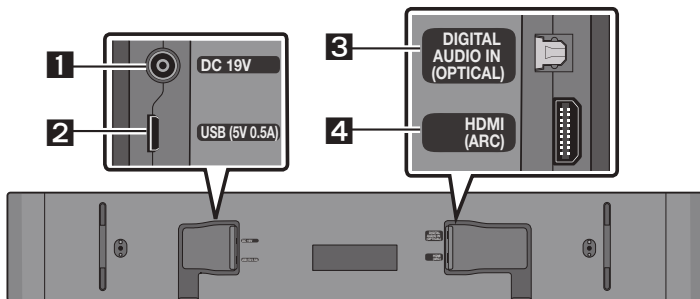

1	DC 19V (Tápellátás Be) Csatlakoztassa az AC/DC hálózati adaptert.
2	USB (5V 0.5A) Csatlakoztasson ide egy USB eszközt, hogy az USB eszközön levő hangfájlokat a Soundbaron keresztül játszassa le.
3	DIGITAL AUDIO IN (OPTICAL) Egy külső eszköz digitális (optikai) kimenetének csatlakoztatásához.
4	HDMI (ARC) Egy televízió HDMI (ARC) csatlakozójának csatlakoztatásához.

- Az AC/DC adapter tápkábelét a dugónál fogva húzza ki a konnektorból. Ne húzza a kábelt.
- Ne csatlakoztassa a készüléket, vagy az egyéb komponenseket a konnektorba, amíg a komponenseket összekötő kábeleket nem csatlakoztatta.

03 A TÁVIRÁNYÍTÓ HASZNÁLATA

Az elemek behelyezése a távirányító használata előtt (2 db AAA elem)

Csúsztassa a hátsó fedelet a nyíl irányába, amíg teljesen el nem távolítható. Helyezzen be 2 db AAA elemet (1,5V) oly módon, hogy a polaritás megfelelő legyen. Csúsztassa vissza a hátsó fedelet.

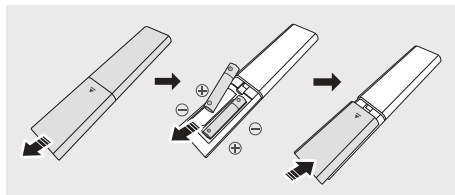

A Távvezérlő Használatának Módja

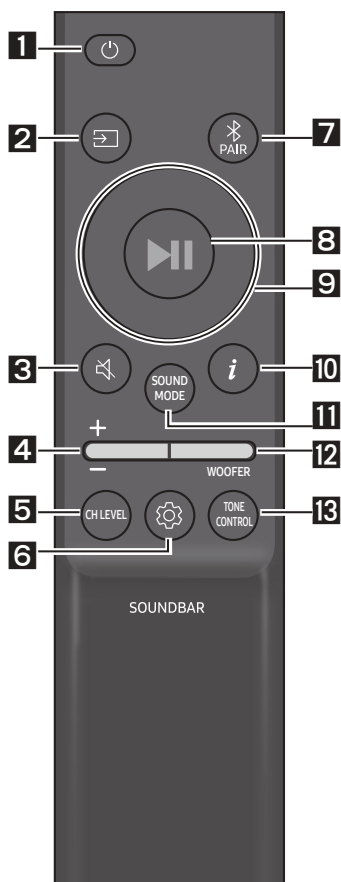

1 Bekapcsoló

A Soundbar be- és kikapcsolása.



• Auto Power Down funkció

A készülék automatikusan kikapcsol a következő helyzetekben:

- „Digital Audio In” vagy „TV ARC” / „Bluetooth” / „USB” módban, ha 20 percig nincs hangjelzés.

2 (Forrás)

Nyomja meg a Soundbarhoz csatlakoztatott jelforrás kiválasztásához.

3 (Némítás)

Nyomja meg a (Némítás) gombot a hang némításához. Nyomja meg újra a hang némításának megszüntetéséhez.



4**Hangerő**

Nyomja meg a gombot felfelé vagy lefelé, hogy beállítsa a hangerőt.

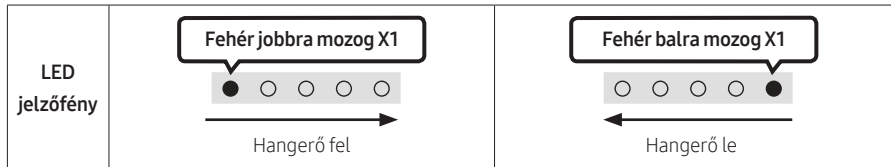
**5****CH LEVEL**

A gomb megnyomásával módosíthatja az egyes hangszórók hangerejét.

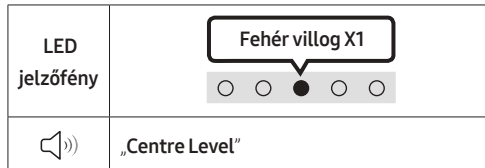

- Hátsó hangszórók (külön megvásárolhatók) csatlakoztatása esetén a rendszer támogatja a „**Rear Level**” beállítást. A „**Rear Level**” hangerőt a **Fel/Le** gombokkal állíthatja be -6 és +6 közötti értékre.

6
(Hangvezérlés)



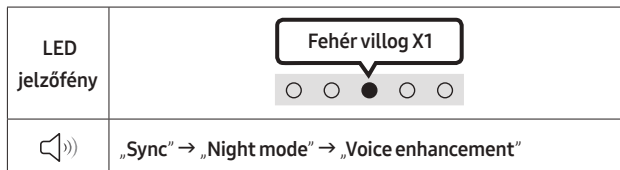

A gomb megnyomásával beállíthatja az audiofunkciót. A kívánt elem az **Fel/Le** gombokkal állítható be. Minden alkalommal, amikor a mód megváltozik, a többszínű LED fehér színben villog.



- Ha a televízió és a Soundbar video- és audiojele nincs szinkronban, válassza ki az „**Sync**” funkciót a Hangbeállítások menüből, és állítsa az audiokésleltetést 0-300 milliszekundum közé az **Fel/Le** gombok segítségével. (Nem elérhető „**USB**” vagy „**Bluetooth**” módban.)
- A „**Sync**” csak bizonyos funkciók esetén van támogatva.
- „**DTS Virtual:X**” hangmódban a „**Night mode**” és a „**Voice enhancement**” nincs támogatva.
- A „**Night mode**” éjszakai tévénézéshez van optimalizálva olyan beállításokkal, melyek a hangerő csökkentése mellett biztosítják, hogy a beszéd jól érthető maradjon.
- „**Voice enhancement**” módban érthetőbb a filmekben és a tévéműsorokban elhangzó beszéd.

7 Sávos EQ

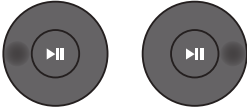
Tartsa lenyomva a  (Hangvezérlés) gombot kb. 5 másodpercig, hogy a hangot minden frekvenciasávban beállíthassa. 150Hz, 300Hz, 600Hz, 1,2kHz, 2,5kHz, 5kHz, és 10kHz választható a **Balra/Jobbra** gombok használatával, és ezek mindegyike -6 és +6 értékek között állítható be az **Fel/Le** gombok használatával. (Ügyeljen arra, hogy a hang mód „Standard” lehetőségre legyen állítva.)

7 Sávos EQ	
 Tartsa nyomva a  (Hangvezérlés) gombot kb. 5 másodpercig.	 A Balra/Jobbra gombokkal mindegyik esetében -6 és +6 közötti értéket állíthat be.
 „150Hz”	 „150Hz” → „300Hz” → „600Hz” → „1.2kHz” → „2.5kHz” → „5kHz” → „10kHz”

7

Bluetooth PAIR

Kapcsolja a Soundbart Bluetooth párosítási módba.

A gomb megnyomásakor a LED kijelző az alább látható módon megváltozik.

- Amíg a párosítás be nem fejeződik, a Többszínű LED **Piros** → **Zöld** → **Kék** színre vált.



8

▶II (Lejátszás / Szünet)

„USB” üzemmódban a zenét a gomb megnyomásával is lejátszhatja vagy szüneteltetheti.

9

Fel/Le/Balra/Jobbra

Nyomja meg a **Fel/Le/Balra/Jobbra** opciót a gombon, a funkciók kiválasztásához vagy beállításához.

- Ismétlés**
Az Ismétlés funkció használatához „USB” módban, nyomja meg az **Fel** gombot.
- Zene Átugrása**
Nyomja meg a **Jobbra** gombot a következő zenei fájl kiválasztásához.
Nyomja meg a **Balra** gombot az előző zenei fájl kiválasztásához.
- ID SET**
Tartsa lenyomva 5 másodpercig az **Fel** gombot az **ID SET** elvégzéséhez (vezeték nélküli mélysugárzóhoz vagy vezeték nélküli hátsó hangszórhoz történő kapcsolódás esetén).



10

í (Infó)



Megnyomásával információkat jeleníthet meg az egyes módokról. (Lásd a 7. oldalt.)

SOUND MODE

A gomb megnyomásával kiválaszthatja a kívánt audio módot. Minden alkalommal, amikor a mód megváltozik, a többszínű LED fehér színben villog. (A hangmód a TV modelljétől függően eltérő lehet.)

LED jelzőfény	
	<p>„DTS Virtual:X” → „Standard” → „Music” → „Game” → „Adaptive Sound”</p>

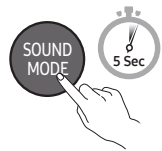
- **DTS Virtual:X**
Valamennyi tartalom élményszerű 3D-hanggal szólal meg.
 - **Standard**
Az eredeti hangot adja ki.
 - **Music**
Természetesebb és szobát betöltő hangot biztosít a zenei tartalomhoz.
 - **Game**
Sztereoszóópikus hangot biztosít, hogy játék közben elmerüljön az akcióban.
 - **Adaptive Sound**
Elemzi a tartalmat valós időben és automatikusan biztosítja az optimális hangteret a tartalom jellemzői alapján.
- **Bluetooth Power be/ki**
Ez a funkció automatikusan bekapcsolja a Soundbart, ha csatlakozási kérést észlel egy korábban már csatlakoztatott TV-től vagy Bluetooth-eszköztől. Alapértelmezőként a beállítás: Be.
 - Nyomja meg és tartsa nyomva a **SOUND MODE** gombot legalább 5 másodpercig a Bluetooth bekapcsolás funkció kikapcsolásához.
 - **DRC (Dynamic Range Control) be/ki**
A Dolby Digital sávok dinamikus tartományvezérlésének alkalmazását teszi lehetővé. A DRC (dinamikus tartományvezérlés) be- vagy kikapcsolásához tartsa nyomva a **SOUND MODE** gombot több mint 5 másodpercig a Soundbar kikapcsolt állapotában. A bekapcsolt DRC mérsékli az erős hangokat. (Ez a hang torzulásával járhat.)

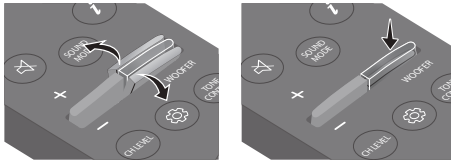

SOUND MODE gomb	LED jelzőfény	
	 <p>Be (alapértelmezés)</p>	 <p>Ki</p>
DRC be/ki	Be → ki átkapcsolás	

9**WOOFER (BASSZUS) SZINT**



Ha a mélysugárzó csatlakoztatva van, a gombot felfelé vagy lefelé nyomva -12 vagy -6 és +6 közötti értékre állíthatja a mélysugárzó (basszus) szintjét. Ha a mélysugárzó le van választva, a gombot felfelé vagy lefelé nyomva -6 és +6 közötti értékre állíthatja a basszus szintjét. A mélysugárzó (basszus) hangerejének 0 (alapértelmezett) értékre állításához nyomja meg a gombot (ha a Soundbar vezeték nélküli mélysugárzóhoz (külön kapható) csatlakozik).

13**TONE CONTROL**

A gomb megnyomásával módosíthatja a magas vagy mély hangok hangerejét. A kívánt elem az **Fel/Le** gombokkal állítható be. (Ez a funkció a „Standard” kivételével az összes hangmódban rendelkezésre áll.)

<p>LED jelzőfény</p>	<p>Fehér villog X1</p> 
	<p>„Treble” → „Bass”</p>

A Rejtett Gombok használata (Gombok egynél több funkcióval)

Rejtett Gomb		Referenciaoldal
Távírányító Gomb	Funkció	
WOOFER (Fel)	TV-távírányító be/ki	15 oldal
Balra	TV automatikus csatlakoztatása be/ki	22 oldal
Fel	ID SET	11 oldal
 (Hangvezérlés)	7 Sávós EQ	11 oldal
SOUND MODE	DRC be/ki	12 oldal
	Bluetooth Power be/ki	12 oldal
 PAIR	Többszörös Bluetooth-csatlakoztatás be-ki	29 oldal

A különféle hangeffektus módok Kimeneti Specifikációi

Effektus	Bemenet	Kimenet		
		Csak Soundbarral	Csak Mélysugárázóval	Mélysugárázóval és vezeték nélküli hátsó hangszóró készlettel
DTS Virtual:X	2.0 cs	3.0 cs	3.1 cs	5.1 cs
	5.1 cs	3.0 cs	3.1 cs	5.1 cs
Standard	2.0 cs	2.0 cs	2.1 cs	2.1 cs
	5.1 cs	3.0 cs	3.1 cs	5.1 cs
Music	2.0 cs	3.0 cs	3.1 cs	5.1 cs
	5.1 cs	3.0 cs	3.1 cs	5.1 cs
Game	2.0 cs	3.0 cs	3.1 cs	5.1 cs
	5.1 cs	3.0 cs	3.1 cs	5.1 cs
Adaptive Sound	2.0 cs	3.0 cs	3.1 cs	5.1 cs
	5.1 cs	3.0 cs	3.1 cs	5.1 cs

- A Samsung vezeték nélküli hátsó hangszóró készlet és a mélysugárázó külön kapható. A készlet vagy a mélysugárázó megvásárlása céljából vegye fel a kapcsolatot azzal a kereskedővel, akitől a Soundbart vásárolta.

A Soundbar hangerejének szabályozása a televízió távvezérlőjével

A Soundbar hangerejének szabályozása a TV távvezérlőjével.







- Ez a funkció csak IR távirányítóval használható. A Bluetooth távirányítók (amelyekhez párosítás szükséges) nincsenek támogatva.
- A funkció használatához állítsa a TV hangszórót **Külső hangszóró**.
- A következő gyártók készülékei támogatják ezt a funkciót:
Samsung, VIZIO, LG, Sony, Sharp, PHILIPS, PANASONIC, TOSHIBA, Hisense, RCA

TV-távírányító be/ki

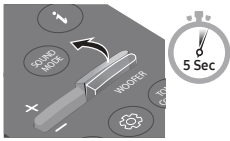
1. Kapcsolja ki a Soundbart.
2. Nyomja meg a **WOOFER** gombot három másodpercig.

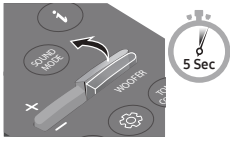
A **WOOFER** gomb minden egyes 5 másodpercig történő megnyomásával az alábbi sorrendben változik az üzemmód: „Off-TV Remote” (Alapértelmezett mód), „Samsung-TV Remote”, „All-TV Remote”.

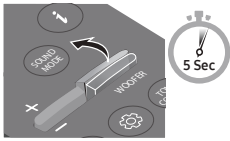
A LED jelző állapota a mód minden változtatásakor megváltozik, az alább látható módon.

Távírányító Gomb	LED jelzőfény	Státusz
	Pirosan villog X1  „Off-TV Remote” (Alapértelmezett mód)	A TV távirányító letiltása.
	Ciánkék villog X1  „Samsung-TV Remote”	Engedélyezze a Samsung TV IR távirányítóját.
	Kéken villog X1  „All-TV Remote”	Engedélyezze egy harmadik fél TV-jének IR távirányítóját.

04 A SOUNDBAR CSATLAKOZTATÁSA

A Tápellátáshoz Történő Csatlakoztatás

Használja a részegységeket a Soundbar konnektorhoz való csatlakoztatásához, az alábbi sorrendben:

- A szükséges áramellátással és energiafelhasználással kapcsolatos további információért olvassa el a terméken található címkét. (Címke: Soundbar Központi Egység alja)
1. Először csatlakoztassa a tápkábelt az AC/DC adapterhez.
Csatlakoztassa az AC/DC adaptert (a tápkábellel) a Soundbarhoz.
 2. Csatlakoztassa a hálózati kábelt a konnektorba.

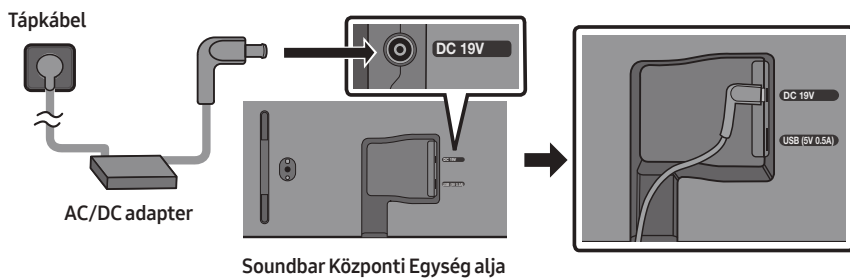

MEGJEGYZÉSEK

- Ha kihúzza és újra csatlakoztatja a tápkábelt, amikor a készülék be van kapcsolva, a Soundbar automatikusan bekapcsol.
- Győződjön meg arról, hogy az AC/DC adapter vízszintesen helyezkedjen el egy asztalon vagy a padlón. Ha az AC/DC adaptert úgy helyezi el, hogy a levegőben lóg, és az AC vezeték felfelé néz, akkor víz vagy egyéb idegen anyagok juthatnak be az adapterbe, és ez az adapter hibás működéséhez vezethet.

A Samsung vezeték nélküli hátsó hangszórókészlet és mélysugárzó csatlakoztatása a Soundbarhoz

Valódi vezeték nélküli térhangzásra válthat, ha Samsung vezeték nélküli hátsó hangszórókészletet (SWA-9100S vagy SWA-9200S, külön kapható) és vezeték nélküli mélysugárzót (SWA-W510, külön kapható) csatlakoztat a Soundbarhoz.

A csatlakoztatást illetően a Samsung vezeték nélküli hátsó hangszórókészlet és a vezeték nélküli mélysugárzó kézikönyve szolgál részletekkel.

05 VEZETÉKES KAPCSOLAT HASZNÁLATA A TV-HEZ

1. módszer Csatlakoztatás HDMI-vel

! FIGYELEM

- Ha mind a HDMI-kábel, mind az optikai kábel csatlakoztatva van, akkor a készülék először a HDMI-jelet veszi.
- A HDMI-kábel csatlakoztatásához a TV és a Soundbar között feltétlenül az ARC jelzésű csatlakozókat használja. Ellenkező esetben előfordulhat, hogy a TV hangja nem hallható.
- A javasolt kábel a **High-Speed HDMI Cable with Ethernet**.

A HDMI ARC-t (Audio Return Channel) támogató TV csatlakoztatása

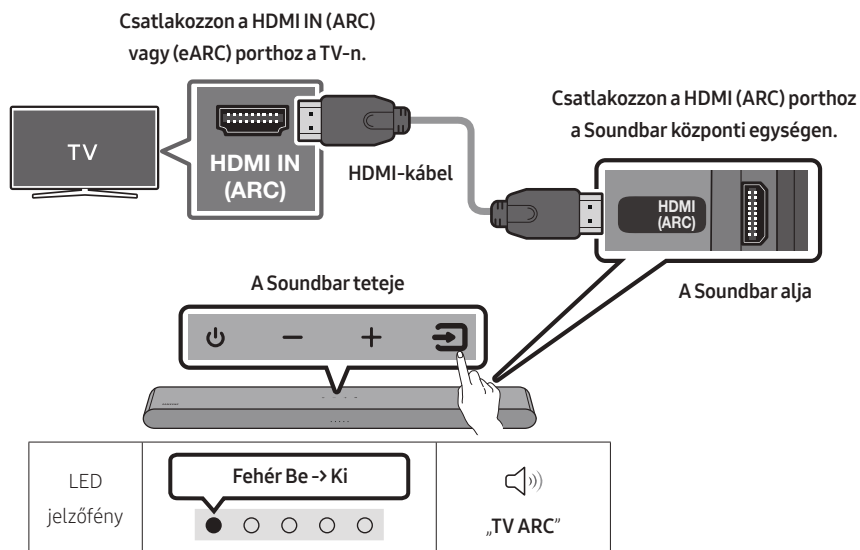

1. A Soundbar és a televízió kikapcsolt állapota mellett csatlakoztassa a HDMI kábelt, az ábrán látható módon.
2. Kapcsolja be a Soundbart és a TV-t.
3. A TV hangja a Soundbarból származik.

- Ha a televízióknak nincs hangja, nyomja meg a Soundbar felső paneljén vagy a távirányítón a  (Forrás) gombot a „Digital Audio In” mód kiválasztásához.
- Ha a hang nem hallható, ellenőrizze újra a HDMI kábel csatlakozását.
- A televízió távirányítójának hangerő gombjaival módosíthatja a Soundbar hangerejét.

MEGJEGYZÉSEK

- Ha egy HDMI ARC (Audio Return Channel) funkciót támogató TV-t HDMI-kábellel csatlakoztat a Soundbarhoz, akkor a digitális video- és audioadatokat külön optikai kábel csatlakoztatása nélkül továbbíthatja.
- Javasoljuk, hogy lehetőség szerint mag nélküli HDMI kábelt használjon. Ha maggal rendelkező HDMI kábelt használ, használjon 14 mm-nél kisebb átmérőjűt.
- Ez a funkció nem elérhető, ha a HDMI kábel nem támogatja a ARC szabványt.
- Ha egy adásban az audio Dolby Digital által van kódolva, és az Ön TV-jén a „Digitális kimeneti audioformátum” beállítása PCM, akkor javasoljuk, hogy állítsa át a beállítást Dolby Digital-ra. Ha a TV-n levő beállítást módosítja, akkor jobb hangminőséget élvezhet. (A TV menüje a Dolby Digital-tól és a PCM-től eltérő szavakat használhat, a TV gyártójától függően.)

2. módszer Csatlakoztatás optikai kábellel

Csatlakoztatás előtti Ellenőrzőlista

- Ha mind a HDMI-kábel, mind az optikai kábel csatlakoztatva van, akkor a készülék először a HDMI-jelet veszi.
- Ha optikai kábelt használ, és a csatlakozóknak megvannak a fedelek, akkor ügyeljen arra, hogy távolítsa el a fedeleket.

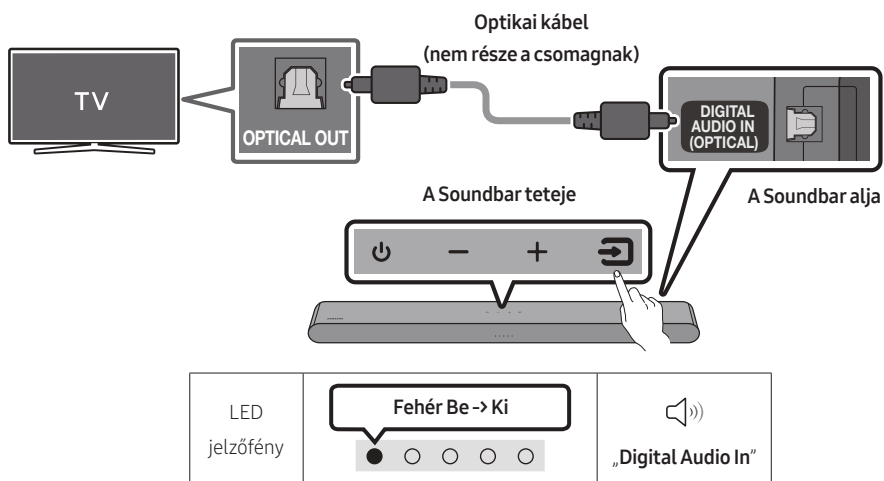

1. A TV és a Soundbar kikapcsolt állapotában az optikai kábellel (nem része a csomagnak) csatlakoztassa a Soundbar **DIGITAL AUDIO IN (OPTICAL)** portját és a TV OPTICAL kimeneti portját, az ábra alapján.
2. Kapcsolja be a Soundbart és a TV-t.
3. Nyomja meg a  (Forrás) gombot a felső panelen vagy a távirányítón, és válassza a „**Digital Audio In**” módot.
4. A TV hangja a Soundbarból származik.

A Q-Symphony funkció használata

A Q-Symphony esetén a Soundbar szinkronizálja magát egy Samsung TV-vel, hogy két eszközön keresztül továbbítsa a hangot az optimális térhatás érdekében. Amikor a Soundbar csatlakoztatva van, a „TV+Soundbar” menü megjelenik a TV **Hangkimenet** menüjében. Válassza ki a megfelelő menüt.

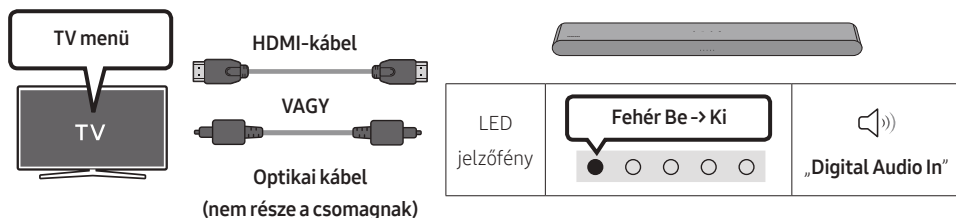

- TV menü példa: **TV + [AV] Soundbar sorozat neve (HDMI)**

MEGJEGYZÉSEK

- A TV által támogatott kodek szerint működhet.
- Ez a funkció csak akkor támogatott, ha a HDMI-kábel vagy az optikai kábel (nem része a csomagnak) csatlakoztatva van.
- A megjelenő üzenet a TV modelljétől függően eltérő lehet.
- Ez a funkció csak bizonyos Samsung TV-ken és Soundbar-modelleken áll rendelkezésre.

06 VEZETÉK NÉLKÜLI KAPCSOLAT HASZNÁLATA A TV-HEZ

Csatlakozás Bluetooth-on keresztül

Ha Samsung TV-t csatlakoztat Bluetooth-on keresztül, akkor a kábelezés nehézségei nélkül hallgathatja a sztereó hangot.

- Egyszerre csak egy Samsung TV csatlakoztatható.
- Csak Bluetooth-ot támogató Samsung TV csatlakoztatható. Ellenőrizze a TV-készüléke műszaki adatait.

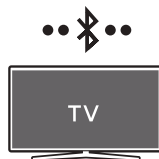

Az első csatlakoztatás

1. Nyomja meg a Soundbar távirányítójának **PAIR** gombját vagy a **↻ (Forrás)** gombot a Soundbar felső paneljén a „Bluetooth” mód bekapcsolásához.

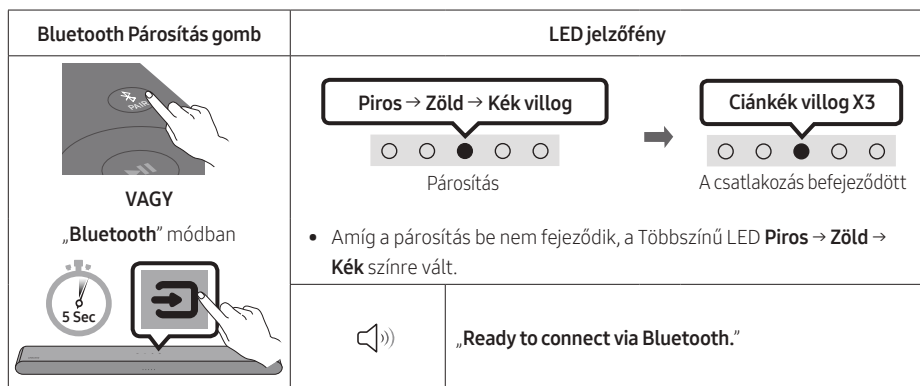

2. Válassza ki a Bluetooth módot a Samsung TV-n.
(pl. Főmenü (🏠) → Menü → Beállítások (⚙️) → Összes beállítás (⚙️) → Hang → Hangkimenet → Bluetooth-hangszórók listája → [AV] Soundbar S5B-Series (Bluetooth))
3. Válassza az „[AV] Soundbar S5B-Series” opciót a televízió képernyőjén levő listán.
A rendelkezésre álló Soundbar „Párosításra van szükség” vagy „Párosítva” felirattal van megjelölve a televízió Bluetooth eszköz listáján. A Samsung TV-nek a Soundbarhoz való csatlakozáshoz válassza ki az üzenetet, majd hozzon létre kapcsolatot.
4. Most már hallhatja a Samsung TV hangját a Soundbarból.
 - Ha van csatlakozási napló a Soundbar és a Samsung TV között, akkor a Soundbar automatikusan csatlakozik azáltal, hogy módját „Bluetooth” opcióra változtatja.

Ha az eszköz csatlakozása nem sikerült

- Ha létezik már Soundbar (például **[AV] Soundbar S5B-Series**) a Samsung TV hangszóróinak listájában, törölje azt.
- Majd ismételje meg az 1–3. lépést.



A Soundbar leválasztása a Samsung TV-ről

Nyomja meg a  (Forrás) gombot a felső panelen vagy a távvezérlőn, és váltson bármelyik módra, kivéve a **„Bluetooth”** módot.

- A leválasztás időigényes, mivel a Samsung TV-nek választ kell kapnia a Soundbartól.
(A szükséges idő a Samsung TV modelljétől függően változhat.)

TV automatikus csatlakoztatása be/ki

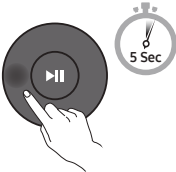
Ha a Soundbar és a TV közötti automatikus Bluetooth csatlakozást törölni kívánja, tartsa lenyomva 5 másodpercig a **Balra** gombot a távirányítón, mialatt a Soundbar **„Bluetooth Ready”** állapotban van.
(Váltás Be → Ki)

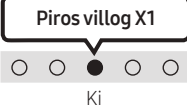
Balra gomb	LED jelzőfény	
	 Be (alapértelmezés)	 Ki
Bluetooth Ready	Be → ki átkapcsolás	

Megjegyzések a Bluetooth-kapcsolatról

- Keressen egy 1 méteren belüli új eszközt a Bluetooth-kommunikáción keresztüli csatlakozáshoz.
- Ha egy Bluetooth eszköz csatlakoztatásakor be kell írnia a PIN-kódot, írja be a <0000> számot.
- Az Soundbar 20 perc után automatikusan kikapcsol a Kész állapotban.
- Előfordulhat, hogy a következő körülmények között a Soundbar nem tudja elvégezni megfelelően a Bluetooth keresést és csatlakoztatást:
 - Ha erős elektromos mező van a Soundbar körül.
 - Ha egyszerre több Bluetooth eszközt csatlakoztat a Soundbarhoz.
 - Ha a Bluetooth eszköz ki van kapcsolva, nincs a helyén, vagy hibásan működik.
- Az elektronikus eszközök elektromos interferenciát okozhatnak. Az elektromágneses hullámokat generáló eszközöket tartsa távol a Soundbar központi egységtől - pl. mikrohullámú sütők, vezeték nélküli LAN eszközök, stb.

07 CSATLAKOZTATÁS KÜLSŐ ESZKÖZHÖZ

Csatlakoztatás optikai kábellel

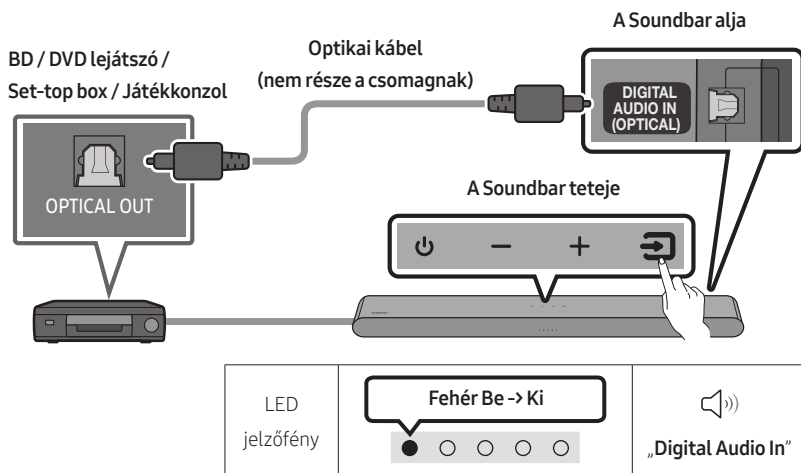

1. A külső eszköz és a Soundbar kikapcsolt állapotában az optikai kábellel (nem része a csomagnak) csatlakoztassa a Soundbar **DIGITAL AUDIO IN (OPTICAL)** portját és a külső eszköz OPTICAL kimeneti portját, az ábra alapján.
2. Kapcsolja be a Soundbart és a külső eszközt.
3. Válassza a „**Digital Audio In**” módot, a  (**Forrás**) gomb megnyomásával a felső panelen vagy a távirányítón.
4. A külső eszköz hangja a Soundbarból származik.

08 USB TÁROLÓESZKÖZ CSATLAKOZTATÁSA

Lejátszhatók USB adathordozón található zenefájlok a Soundbaron keresztül.

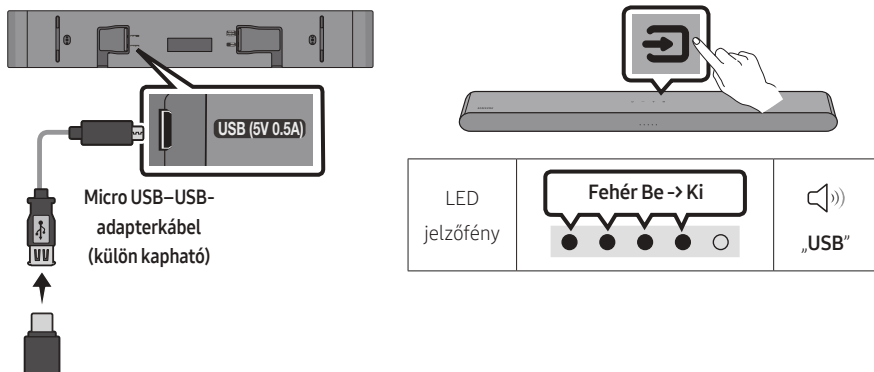

1. Csatlakoztassa az USB-memóriaegységet a Soundbarhoz a fenti USB-adapterkábellel.
 - A Micro USB–USB-adapterkábel külön kapható. A vásárláshoz vegye fel a kapcsolatot a Samsung Szervizközponttal vagy a Samsung Vevőszolgálattal.
2. Nyomja meg a  (**Forrás**) gombot a felső panelen vagy a távirányítón, és válassza az „USB” módot.
3. Lejátszhat USB adathordozón levő zenefájlokat a Soundbaron keresztül.
 - A Soundbar automatikusan kikapcsol (Auto Power Down), ha nincs USB eszköz csatlakoztatva több, mint 20 percig.

Kompatibilitási lista

Kiterjesztés	Kodek	Mintavételezési frekvencia	Bitsebesség
*.mp3	MPEG1 Layer2	32 kHz – 48 kHz	32 – 320 kbps
	MPEG1 Layer3	32 kHz – 48 kHz	32 – 320 kbps
	MPEG2 Layer3	16 kHz – 24 kHz	8 – 160 kbps
	MPEG2.5 Layer3	8 kHz – 12 kHz	8 – 160 kbps
*.wma	WMA7/8/9	32 kHz – 48 kHz	32 – 320 kbps
*.ogg	Vorbis	32 kHz – 48 kHz	45 – 500 kbps
*.aac *.m4a	AAC-LC (MPEG2/MPEG4 csak audio)	32 kHz – 48 kHz	32 – 320 kbps
*.wav	LPCM	32 kHz – 192 kHz	1024 – 9216 kbps
*.flac	FLAC	32 kHz – 192 kHz	162 – 8100 kbps
*.aiff	AIFF	32 kHz – 192 kHz	1024 – 9216 kbps

- Ha túl sok mappa (kb. 200) vagy fájl (kb. 2000) van az USB-eszközön, akkor a Soundbarnak egy kis időbe telhet elérni és lejátszani a fájlokat.
- A Soundbar csak a FAT16 (~2 GB), FAT32 (~2 TB) vagy NTFS (~2 TB) fájlrendszerű USB-eszközöket támogatja.

09 MOBILESZKÖZ CSATLAKOZTATÁSA

Csatlakozás Bluetooth-on keresztül

Ha mobileszkört csatlakoztat Bluetooth-on keresztül, akkor a kábelezés nehézségei nélkül hallgathatja a sztereó hangot.

- Ha párosított Bluetooth-eszkört csatlakoztat, amikor a Soundbar ki van kapcsolva, akkor a Soundbar automatikusan bekapcsol.



Mobileszköz

Az első csatlakoztatás

- Új Bluetooth-eszközhöz való csatlakozáskor ügyeljen arra, hogy az eszköz 1 m-en belül legyen.
1. Nyomja meg a Soundbar távirányítójának **PAIR** gombját vagy a **↻ (Forrás)** gombot a Soundbar felső paneljén a „Bluetooth” mód bekapcsolásához.

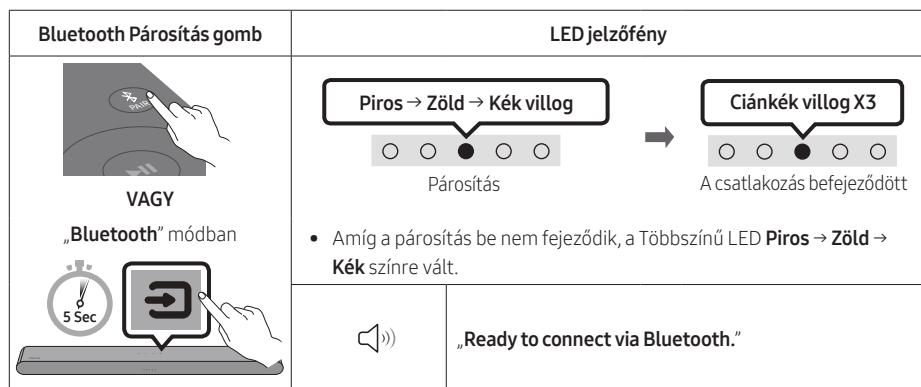

2. Az eszközén válassza az „[AV] Samsung Soundbar S5B-Series” opciót a megjelenő listán.
3. Lejátszhatja a Bluetooth-on keresztül csatlakoztatott eszközön levő zenefájlokat a Soundbaron keresztül.

Ha az eszköz csatlakozása nem sikerült

- Ha létezik már Soundbar (pl. „[AV] Samsung Soundbar S5B-Series”) a mobileszköz hangszóróinak listájában, törölje azt.
- Ismétlje meg a 1-2. lépést.



Megjegyzések a Bluetooth-kapcsolatról

- Keressen egy 1 méteren belüli új eszközt a Bluetooth-kommunikáción keresztüli csatlakozáshoz.
- Ha egy Bluetooth eszköz csatlakoztatásakor be kell írnia a PIN-kódot, írja be a <0000> számot.
- Az Soundbar 20 perc után automatikusan kikapcsol a Kész állapotban.
- Előfordulhat, hogy a következő körülmények között a Soundbar nem tudja elvégezni megfelelően a Bluetooth keresést és csatlakoztatást:
 - Ha erős elektromos mező van a Soundbar körül.
 - Ha egyszerre több Bluetooth eszközt csatlakoztat a Soundbarhoz.
 - Ha a Bluetooth eszköz ki van kapcsolva, nincs a helyén, vagy hibásan működik.
- Az elektronikus eszközök elektromos interferenciát okozhatnak. Az elektromágneses hullámokat generáló eszközöket tartsa távol a Soundbar központi egységtől - pl. mikrohullámú sütők, vezeték nélküli LAN eszközök, stb.
- A Soundbar támogatja az SBC-adatokat (44,1 kHz, 48 kHz).
- Csak olyan Bluetooth eszközhöz csatlakozzon, amely támogatja az A2DP (AV) funkciót.
- A Soundbar nem csatlakoztatható olyan Bluetooth eszközhöz, amely csak a HF (kihangosító) funkciót támogatja.
- Amikor a Soundbart egy Bluetooth eszközhöz csatlakoztatja, helyezze őket a lehető legközelebb egymáshoz.
- Minél távolabb van a Soundbar és a Bluetooth eszköz, annál gyengébb lesz a hangminőség.
A Bluetooth kapcsolat megszakadhat, ha az eszközök kívül esnek a hatótávolságon.
- Előfordulhat, hogy a Bluetooth-kapcsolat nem működik megfelelően a rossz vételű területeken.
- A Bluetooth eszköz zajos lehet, vagy hibásan működhet az alábbi esetekben:
 - Ha a test érintkezik a Bluetooth eszköz vagy a Soundbar jeladó-vevőjével.
 - Sarkokban, vagy ha közelben akadály van, például fal vagy válaszfal, ahol elektromos változások léphetnek fel.
 - Ha ugyanazon frekvenciatarományban működő más termékek, például orvosi berendezések, mikrohullámú sütők és vezeték nélküli LAN eszközök általi rádióinterferenciáknak van kitéve.
 - Egyes akadályok, mint például az ajtók és a falak, még akkor is befolyásolhatják a hangminőséget, ha az eszközök a hatótávolságon belül vannak.
- Vegye figyelembe, hogy a Bluetooth opció használata esetén a Soundbar nem csatlakoztatható másik Bluetooth eszközhöz.
- Ez a vezeték nélküli eszköz elektromos zavarokat okozhat működés közben.

Bluetooth Power be/ki

Ha egy korábban párosított Bluetooth eszköz megpróbál párosítást létrehozni a Soundbarral, amikor a Bluetooth Power funkció be van kapcsolva, és a Soundbar ki van kapcsolva, akkor a Soundbar automatikusan bekapcsol.

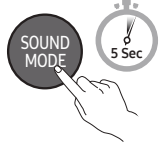
1. Tartsa lenyomva a **SOUND MODE** gombot a távirányítón legalább 5 másodpercig, mielőtt a Soundbar be van kapcsolva.
2. A Soundbar többszínű LED-jelzőfénye „**Ciánkék**” színnel villog.

SOUND MODE gomb	LED jelzőfény	
		
Bluetooth Power be/ki	Be → ki átkapcsolás	

A Bluetooth eszköz leválasztása a Soundbar-ról

A Bluetooth-eszköz és az Soundbar csatlakozásának bontása. Erről bővebben a Bluetooth-eszköz használati útmutatójában olvashat.

- Az Soundbar csatlakoztatása megszűnik.
- Ha a Soundbar le van választva a Bluetooth eszköztől, akkor a Soundbar többszínű LED jelzőfénye háromszor „**Pirosan**” villog.

A Soundbar leválasztása a Bluetooth eszköztől

Nyomja meg a  (**Forrás**) gombot a felső panelen vagy a távvezérlőn, és váltson bármelyik módra, kivéve a „**Bluetooth**” módot.

- A Bluetooth-eszköz egy rövid ideig válaszra vár az Soundbartól, mielőtt bontaná a kapcsolatot. (A bontáshoz szükséges idő a Bluetooth-eszköztől függően eltérő lehet)

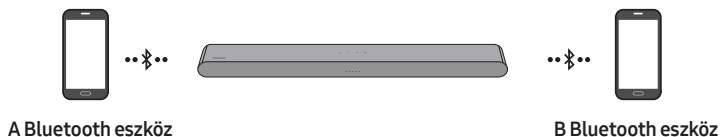

Bluetooth Multi csatlakozás

A Soundbar egyszerre 2 Bluetooth eszközre csatlakoztatható.



TV automatikus csatlakoztatása be/ki

1. Tartsa nyomva a távirányító **PAIR** gombját legalább 5 másodpercig, mielőtt a Soundbar ki van kapcsolva.
2. A Soundbar többszínű LED-jelzőfénye „**Ciánkék**” színnel villog.

Bluetooth-párosítás gomb	LED jelzőfény	
Készenléti üzemmódban 	Ciánkék villog X1  Többszörös csatlakoztatás bekapcsolva (alapértelmezés)	Piros villog X1  Többszörös csatlakoztatás kikapcsolva

3. Csatlakoztassa a Soundbart legfeljebb két Bluetooth eszközhöz. (Lásd a 26. oldalt.)
4. Zene lejátszása az egyik csatlakoztatott Bluetooth eszköztől, miközben két eszköz csatlakoztatva van.
5. Ha zenét játszik le a „B” Bluetooth-eszköztől, miközben zajlik a lejátszás az „A” eszköztől, akkor a rendszer automatikusan leállítja/felfüggeszti a lejátszást az „A” eszközön, és megkezdi a lejátszást a „B” eszközön.
6. Az AVRCP V1.4-et megelőző verziókban a zenét lejátszó eszköz kapcsolási ideje késhet.

Bluetooth többszörös párosítás

Több eszköz párosítása a Soundbarhoz

1. Kapcsolja be a Soundbart.
2. „**Bluetooth**” módban tartsa nyomva a  (**Forrás**) gombot a Soundbar tetején több mint 5 másodpercig, hogy a Soundbar „**Bluetooth Pairing**” módba lépjen, majd a Bluetooth-eszközön kapcsolja be a Bluetoothot, és válassza ki a Soundbart az elérhető eszközök listájáról; a Soundbar automatikusan kapcsolódik majd a Bluetooth-eszközhöz.
3. Egy 2. Bluetooth-eszköz ugyanezzel a módszerrel párosítható és csatlakoztatható a Soundbarhoz. Ha harmadik eszközt próbál csatlakoztatni, akkor a hangot nem játszó csatlakoztatott eszköz elveszíti a Bluetooth-kapcsolatát, de továbbra is párosítva marad a Soundbarral.
4. Ugyanezt a módszert használva maximum 8 Bluetooth-eszközt párosíthat, és csak az utolsó 2 eszköz marad egyidejűleg csatlakozva a Soundbarhoz.

MEGJEGYZÉSEK

- A Soundbar legfeljebb két Bluetooth-eszközhöz csatlakoztatható.
- Egyszerre a két csatlakoztatott Bluetooth-eszköz egyikéről játszhat le zenét.
- Ha zenelejátszást indít a „B” Bluetooth-eszközről, miközben zajlik a lejátszás az „A” eszközről, akkor a rendszer automatikusan leállítja/felfüggeszti a lejátszást az „A” eszközön, és megkezdi a lejátszást a „B” eszközön.
- Az AVRCP V1.4-et megelőző verziókban a zenét lejátszó eszköz kapcsolási ideje késhet.
- Valamelyik eszköz értesítése vagy riasztása eszközváltáshoz vezethet.
- Egyes eszközök nem támogatják a többszörös Bluetooth-csatlakoztatást.
- Ha 3 percen belül egy eszköz párosítása sem zajlik le, akkor a „**Bluetooth Pairing**” mód kikapcsol.
- Az eszközváltás egyes alkalmazások esetén körülbelül 7 másodpercet vehet igénybe.
- Ha harmadik Bluetooth-eszközt próbál csatlakoztatni, az A vagy B eszköz le lesz választva. (Az, amelyik éppen nem játszik le zenét.)
- Egyszerre csak 1 Samsung TV vagy 2 Bluetooth-eszköz csatlakozhat a Soundbarhoz.
- Ha a Soundbar csatlakozási kérést kap egy Samsung TV-től, akkor lekapcsolódik a Bluetooth-eszközökről.

A Tap Sound használata

Ha a Soundbaron hangot szeretne lejátszani a mobilkészületről, érintse meg a Soundbart a mobilkészülettel.

- Ez a funkció csak bizonyos mobilkészülöknél áll rendelkezésre.
- Ez a funkció csak Android 8.1 vagy újabb rendszerű mobilkészülökekkel kompatibilis.

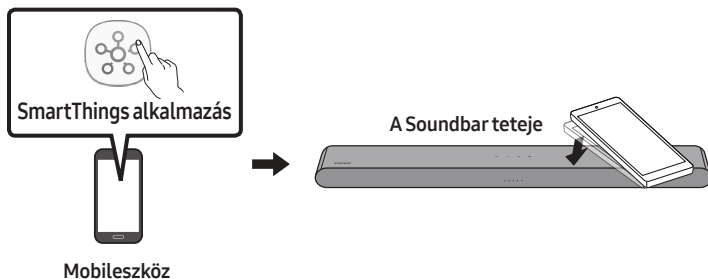

1. Mobilkészületén kapcsolja be a **Tap Sound** funkciót.
 - A funkció bekapcsolásának részleteit lásd az alábbi „**Engedélyezze a Tap Sound funkciót**” részben.
2. Érintse meg a Soundbart a mobilkészületével. A megjelenő üzenet ablakban válassza a „**Indítás most**” lehetőséget. Bluetooth-on keresztül létrejön a kapcsolat a mobilkészület és a Soundbar között.
3. Játssza le a hangot a mobilkészületről a Soundbaron.
 - Ez a funkció a mobilkészületet Bluetooth-on keresztül összeköti a Soundbarral a vibráció érzékelésekor, amely akkor fordul elő, amikor az eszköz megérinti a Soundbart.
 - Ügyeljen arra, hogy a mobilkészület ne érintse meg a Soundbar éles sarkát. A Soundbar vagy a mobilkészület megkarcolódhat vagy megsérülhet.
 - Javasoljuk, hogy a mobilkészületet fedje le egy tokkal. Enyhén érintse meg a Soundbar felső részén lévő széles területet, anélkül, hogy túlzott erőt alkalmazna.
 - A funkció használatához frissítse a **SmartThings** alkalmazást a legújabb verzióra. Az alkalmazás verziójától függően előfordulhat, hogy a funkció nem támogatott.

Engedélyezze a Tap Sound funkciót

A **SmartThings** alkalmazás segítségével kapcsolja be a **Tap View, Tap Sound** funkciót.

1. A mobilkészületön futtassa a **SmartThings** alkalmazást.
2. Válassza a (☰ → ⚙️) elemet a **SmartThings** alkalmazás képernyőjén, amely megjelenik a mobilkészületön.
3. Állítsa a „**Tap View, Tap Sound**” opciót Be értékre, hogy a funkció működjön, ha egy mobilkészület a Soundbar közelébe kerül.

MEGJEGYZÉSEK

- Amikor a mobilkészület energiatakarékos módban van, a **Tap Sound** funkció nem működik.
- Előfordulhat, hogy a **Tap Sound** funkció nem működik, ha a Soundbar közelében olyan eszközök vannak, amelyek rádió-interferenciát okoznak, például elektromos eszközök. Ellenőrizze, hogy az olyan készülékek, amelyek rádióinterferenciát okozhatnak, megfelelő távolságra vannak-e a Soundbartól.

10 FALI RÖGZÍTŐ FELSZERELÉSE

Óvintézkedések a felszerelés során

- Csak függőleges falra szerelje fel a terméket.
- Ne telepítse magas hőmérsékletű és/vagy páratartalmú helyen.
- Ellenőrizze, hogy a fal elég erős-e ahhoz, hogy megtartsa a termék súlyát. Ha nem, erősítse meg a falat vagy válasszon másik helyet a felszereléshez.
- Vásároljon és használjon az Ön falához (gipszkarton, vasfal, fa stb.) illő rögzítőcsavarokat vagy horgonyokat. Ha lehetséges, a csavarokat a falgerendákhoz rögzítse.
- Vásároljon rögzítőcsavarokat azon fal vastagságának és típusának megfelelően, amelyekre a Soundbart felszerelni tervezi.
 - Átmérő: M5
 - Hosszúság: 35 mm vagy hosszabb javasolt.
- A Soundbar falra történő felszerelése előtt csatlakoztassa kábeleket az egységtől a külső készülékekhez.
- Felszerelés előtt győződjön meg róla, hogy az egység ki van kapcsolva és le van választva az áramforrásról. Ellenkező esetben a készülék áramütést okozhat.

Fali konzol komponensek



Fali konzol vezetősín



Tartócsavar



x 2
(M4 x L10)

Csavar



Tartó-Fali konzol

1. Helyezze a **Fali konzol vezetősín** a fal felszínére.
 - A **Fali konzol vezetősín** szintbe hozva kell elhelyezni.
 - Amennyiben a TV a falra van felszerelve, a készüléket legalább 5 cm-el a TV alá helyezze el.

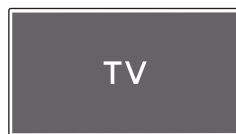

↑↓ 5 cm vagy több

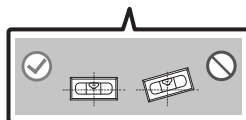

2. Igazítsa a **Fali konzol vezetősín középső vonalát** a TV közepéhez (ha a Soundbart a TV alá szereli fel), majd ragasztószalaggal rögzítse a **Fali konzol vezetősín** a falra.

- Ha a felszerelés nem televízió alá történik, akkor igazítsa a **Középső vonalát** a felszerelési terület közepéhez.



3. Toll segítségével jelölje meg a lyukak helyzetét, és távolítsa el a **Fali konzol vezetősín**.

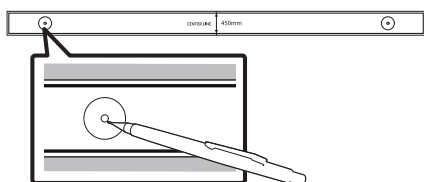

4. Egy megfelelő méretű fúrószárral fúrjon lyukat a falba minden jelölésnél.
- Ha a jelölések nem egyeznek meg a csomók pozíciójával, akkor mindenképpen illesszen be megfelelő horgonyokat a lyukakba, mielőtt behelyezné a tartócsavarokat. Ha horgonyokat használ, akkor ellenőrizze, hogy a kifúrt lyukak elég nagyok-e a használni kívánt horgonyokhoz.

5. Nyomjon egy csavart (nem része a csomagnak) valamennyi **Tartócsavar** keresztül, majd csavarozza mindegyik csavart szorosan a tartócsavar lyukakba.

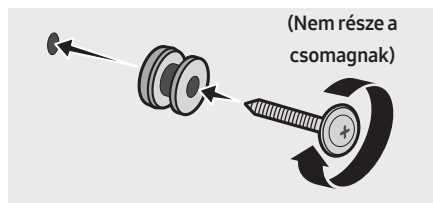

6. Szereljen fel 2 **Falikonzolt** a megfelelő tájolásban a Soundbar aljára, 2 **Csavart** használatával.

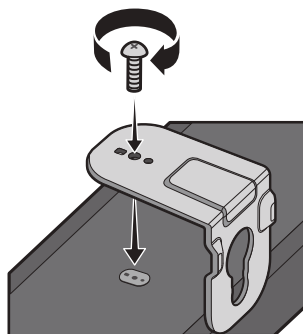

- Az összeszerelés során győződjön meg arról, hogy a **Falikonzol** felfüggesztő része a Soundbar hátoldala mögött legyen.

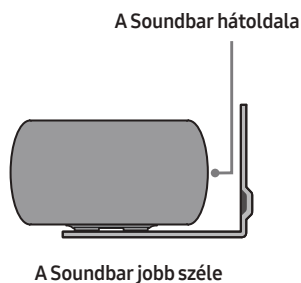

7. Szerelje fel a Soundbart a mellékelt **Fali konzolokkal**, a **Fali konzolok** felfüggesztésével a falon levő **Tartócsavarokra**.

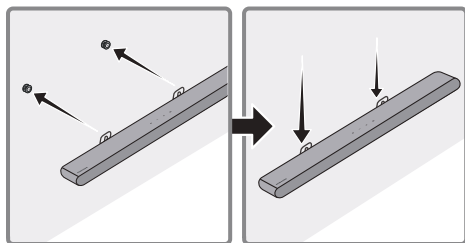

8. Az alábbi ábrán látható módon csúsztassa le a Soundbart, hogy a **Falikonzol** stabilan meg van tartva a **Tartócsavar** által.

- Helyezze be a **Tartócsavarokat** a **Falikonzolkok** széles (alsó) részébe, majd csúsztassa le a **Falikonzolkokat**, hogy a **Tartócsavarok** stabilan megtartsák a **Falikonzolkokat**.

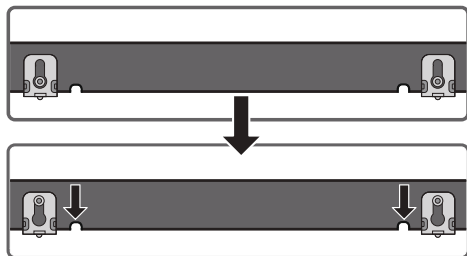

11 A SOUNDBAR TELEPÍTÉSE A TV ELŐTT

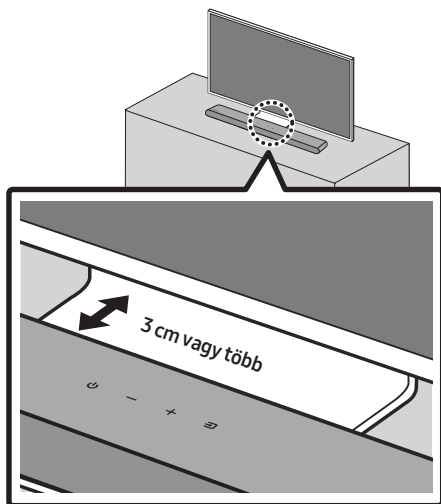

Telepítse a Soundbar középpontját a TV középpontjához, a képen látható módon. Helyezze a Soundbart legalább 3 cm-re a TV-től.

MEGJEGYZÉSEK

- Győződjön meg arról, hogy a Soundbar sík és szilárd felületen van elhelyezve.
- A TV-től számított nem megfelelő távolság akusztikai problémákat okozhat.

12 SZOFTVERFRISSÍTÉS

Fontos: Frissítés után tartsa meg az eredeti beállításokat.

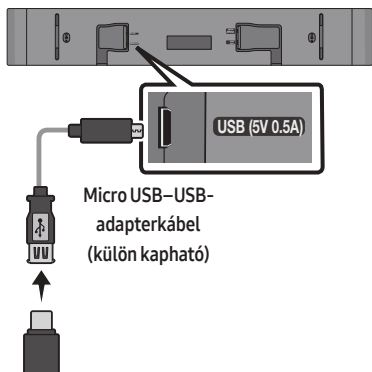

1. Csatlakoztassa az USB-adattárolót a számítógép USB-portjához.
Fontos: Gondoskodjon róla, hogy ne legyenek zenefájlok az USB-adattárolón. Ellenkező esetben sikertelen lehet a firmware-frissítés.
2. Látogasson el a (samsung.com) címre → válassza a Modellszám megadása lehetőséget, és adja meg a Soundbar modelljét. Válassza a kézikönyvek és letöltések lehetőséget, és töltsse le a legfrissebb szoftverfájlt.
3. Mentse a letöltött szoftvert USB-adattárolóra, és válassza az „Extract Here” (Kibontás itt) lehetőséget a mappa kicsomagolásához.
4. Kapcsolja be a Soundbart, és csatlakoztassa a szoftverfrissítést tartalmazó USB-adattárolót a Micro USB-adapterkábel anyacsatlakozójához. Csatlakoztassa a kábelt a Soundbar **USB**-portjához.

5. Csatlakoztassa az USB-t a Soundbarba, és váltson USB forrásra. A szoftver automatikusan frissül; a művelet 2 perc alatt lezajlik. A frissítés ideje alatt egymás után felvillan az 5 LED oda-vissza, majd mind kigyullad fehéren, majd végül újra egymás után felvillannak oda-vissza. A frissítés befejeződésekor 3-at villan a ciánkék jelzőfény, és a soundbar automatikusan újraindul.

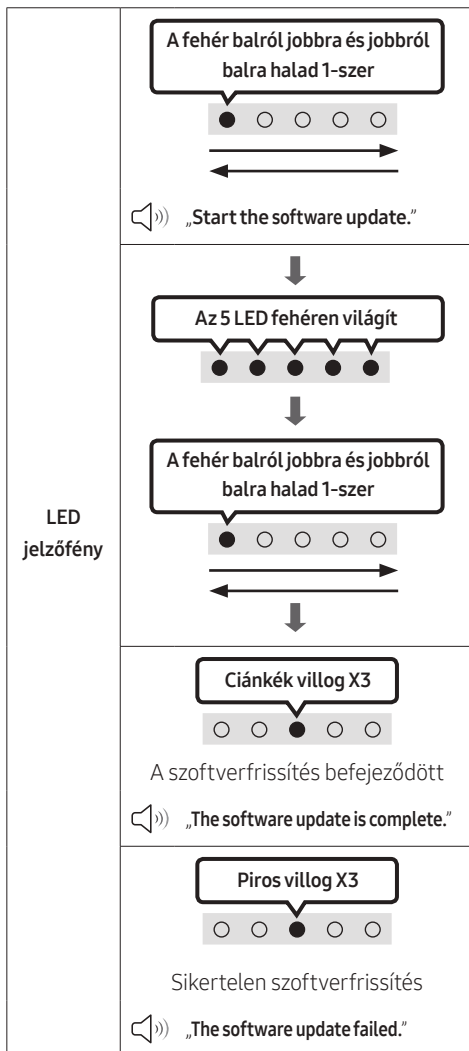

- A készülék DUAL BOOT funkcióval rendelkezik. Ha a firmware frissítése nem sikerült, újra frissítheti a firmware-t.

Ha a LED sorozat villogása nem jelenik meg

1. Kapcsolja ki a Soundbar-t, és válassza le, majd csatlakoztassa újra a Soundbar **USB** portjához az USB tárolóeszközt, amely a frissítési fájlokat tartalmazza.
2. Húzza ki a Soundbar hálózati kábelét, csatlakoztassa ismét, majd kapcsolja be a Soundbart.

MEGJEGYZÉSEK

- Előfordulhat, hogy a firmware frissítése nem működik megfelelően, ha az USB tárolóeszközön a Soundbar által támogatott audiofájlok találhatóak.
- A frissítés közben ne szakítsa meg az áramellátást és ne húzza ki az USB eszközt. A firmware frissítésének befejeztével a központi egység automatikusan kikapcsol.
- Frissítés után tartsa meg az eredeti beállításokat (a hangerőt, a hangteret stb.).
 - A firmware-frissítés végén a soundbar automatikusan bekapcsol, és megjelenik a Hang felület. Ha a szoftverfrissítés nem sikerül, akkor ellenőrizze, hogy nem hibás-e az USB-memóriaegység.
- A Mac OS felhasználóknak az MS-DOS (FAT) lehetőséget kell használniuk USB formátumként.
- Az USB tárolóeszköz gyártójától függően előfordulhat, hogy az USB-n keresztül történő frissítés nem érhető el.

Visszaállítás

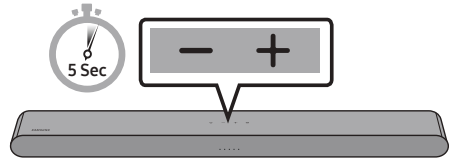

A Soundbar bekapcsolt állapotában legalább 5 másodpercig nyomja meg egyszerre a készülék **– + (Hangerő)** gombjait. A LED-kijelző az alább látható módon megváltozik, majd a Soundbar alaphelyzetbe áll.

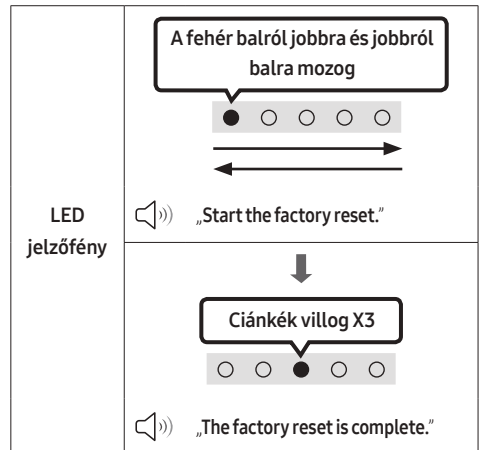

⚠ FIGYELEM

- A Soundbar összes beállítása visszaáll. Csak akkor végezze el ezt a műveletet, ha visszaállítás szükséges.

13 HIBAEELHÁRÍTÁS

Mielőtt segítséget kérne, ellenőrizze a következőket:

A Soundbar nem kapcsol be.

- Ellenőrizze, hogy a Soundbar tápkábele megfelelően van-e bedugva a konnektorba.

Hibásan működik a Soundbar.

- A tápkábel eltávolítása után helyezze be újra.
- Kapcsolja ki, majd be a külső eszközt, és próbálja újra.
- Ha nincs jel, a Soundbar egy bizonyos idő elteltével automatikusan kikapcsol. Kapcsolja be a készüléket. (Lásd a 9 oldalt.)

Nem működik a távirányító.

- Fordítsa a távirányítót egyenesen a Soundbar felé.
- Cserélje ki újakra az elemeket.

A Soundbar nem ad ki hangot.

- A Soundbar hangereje túl alacsony vagy némítva van. Állítsa be a hangerőt.
- Ha bármilyen külső eszköz (STB, Bluetooth eszköz, mobileszköz stb.) csatlakozik, állítsa be a külső eszköz hangerejét.
- A TV hangkimenetének kiválasztásához válassza a Soundbar lehetőséget. (Samsung TV: Főmenü (🏠) → Menü → Beállítások (⚙️) → Összes beállítás (⚙️) → Hang → Hangkimenet → Válassza a Soundbar lehetőséget)
- A Soundbar kábelcsatlakozása nem lehet laza. Távolítsa el a kábelt és csatlakoztassa újra.
- Távolítsa el a tápkábelt teljesen, csatlakoztassa újra, és kapcsolja be a készüléket.
- Inicializálja a terméket, és próbálja újra. (Lásd a 36 oldalt.)

Ha a TV nem HDMI (ARC) kapcsolattal csatlakozik.

- Ellenőrizze, hogy a HDMI-kábel megfelelően van-e csatlakoztatva az ARC csatlakozóhoz. (Lásd a 17 oldalt.)
- Előfordulhat, hogy a csatlakoztatás nem lehetséges a csatlakoztatott külső eszköz (set-top box, játékgép stb.) miatt. Közvetlenül csatlakoztassa a Soundbart.
- Előfordulhat, hogy a HDMI-CEC nem aktiválható a TV-n. Kapcsolja be a CEC opciót a TV menüben. (Samsung TV: Főmenü (🏠) → Menü → Beállítások (⚙️) → Összes beállítás (⚙️) → Kapcsolat → Külsőeszközkezelő → Anynet+ (HDMI-CEC) BE)

A Soundbar nem kapcsolódik Bluetoothon.

- Új eszköz csatlakoztatásakor váltson a Bluetooth Párosítás opcióra a csatlakozáshoz. (Nyomja meg a távirányítón a **PAIR** gombot, vagy legalább 5 másodpercig nyomja meg a készüléken a **FORRÁS** gombot.)
- Ha a Soundbar egy másik eszközhöz van csatlakoztatva, akkor az eszköz váltásához először húzza ki a másik eszközt.
- Csatlakoztassa újra, miután eltávolította a csatlakoztatni kívánt eszközön a Bluetooth hangszóró listát. (Samsung TV: Főmenü (🏠) → Menü → Beállítások (⚙️) → Összes beállítás (⚙️) → Hang → Hangkimenet → Bluetooth-hangszórók listája)
- Távolítsa el és csatlakoztassa újra a hálózati csatlakozót, majd próbálja újra.
- Inicializálja a terméket, és próbálja újra. (Lásd a 36 oldalt.)

Bluetoothos csatlakoztatásnál megszűnik a hang.

- Ha a Bluetoothon csatlakoztatott eszköz túl távol kerül a Soundbartól, akkor megszűnhet a hang. Vigye közelebb az eszközt a Soundbarhoz.
- Ha a felhasználó teste érintkezésbe kerül a Bluetooth adó-vevővel, vagy a készülék fémbútorra van telepítve, akkor megszűnhet a hang. Ellenőrizze a telepítési környezetet és a használat feltételeit.

Nem működik a többszörös Bluetooth-csatlakoztatás.

- Amikor a TV csatlakozik a Soundbarhoz, a többszörös Bluetooth-csatlakoztatás nem működik. Válassza le a Soundbart a TV-ről, és próbálja újra.
- Ellenőrizze, hogy be van-e kapcsolva a többszörös Bluetooth-csatlakoztatás beállítás. (Lásd „**A Soundbar nem kapcsolódik Bluetoothon.**”.)
- Válassza le az éppen lejátszó eszközt, párosítsa a csatlakoztatni kívánt eszközt, majd csatlakoztassa újra az előző eszközt.
- Ha a megfelelő csatlakoztatás ellenére sincs hang, lásd „**Bluetoothos csatlakoztatásnál megszűnik a hang.**”.

A Soundbar nem kapcsol be automatikusan a TV-vel együtt.

- Ha a Soundbart kikapcsolja TV-nézés közben, akkor az energiaszinkronizálás a TV-vel ki van kapcsolva. Először kapcsolja ki a TV-t.

14 SZABADALMAK



Manufactured under license from Dolby Laboratories. Dolby, Dolby Audio and the double-D symbol are trademarks of Dolby Laboratories Licensing Corporation.

* Ez a készülék nem támogatja a Dolby Atmos® funkciót.



For DTS patents, see <http://patents.dts.com>. Manufactured under license from DTS, Inc. (for companies headquartered in the U.S./ Japan/Taiwan) or under license from DTS Licensing Limited (for all other companies). DTS, Digital Surround, and the DTS logo are registered trademarks or trademarks of DTS, Inc. in the United States and other countries. © 2021 DTS, Inc. ALL RIGHTS RESERVED.



The terms HDMI and HDMI High-Definition Multimedia Interface, and the HDMI Logo are trademarks or registered trademarks of HDMI Licensing Administrator, Inc. in the United States and other countries.



The Bluetooth® word mark and logos are registered trademarks owned by Bluetooth SIG, Inc. and any use of such marks by Samsung Electronics Co., Ltd. is under license. Other trademarks and trade names are those of their respective owners.



[ENERGY STAR]

ENERGY STAR qualified model only

- Your Samsung product is ENERGY STAR qualified in its factory default setting. Change to certain features, settings and functionality in this product can change the power consumption, possibly beyond the limits required for ENERGY STAR qualification.
- Environmental Protection Agency and Department of Energy. ENERGY STAR is a joint program of the Government agencies, designed to promote energy efficient products and practices.

Refer to www.energystar.gov for more information of the ENERGY STAR Program.

ENERGY STAR qualified model only (Applicable to Thin Client models only)

As an ENERGY STAR® Partner, SAMSUNG has determined that this product meets the ENERGY STAR® guidelines for energy efficiency.

- The ENERGY STAR Program has been to reduced greenhouse gas emissions and save energy through voluntary labeling.
- Power management setting of this product have been enabled by default, and have various timing setting from 1 minutes to 5 hours.
- The product can wake with a button press on the chassis from sleep mode.

ENERGY STAR qualified model only (The other models)

- As an ENERGY STAR Partner, Samsung has determined that this product or product models meets the ENERGY STAR guideline for energy efficiency.

15 NYÍLT FORRÁSKÓDÚ LICENC MEGJEGYZÉS

A nyílt forrásokkal kapcsolatos kérdések és kérések küldéséhez vegye fel a kapcsolatot a Samsung Open Source-al (<http://opensource.samsung.com>).

16 FONTOS MEGJEGYZÉS A SZERVIZZEL KAPCSOLATBAN

- Az útmutatóban látható ábrák és illusztrációk csak referenciaként szolgálnak, és eltérhetnek a termék tényleges megjelenésétől.
- Adminisztrációs költséget számíthatunk fel, ha
 - (a) mérnöknek kell ellátogatnia otthonába és a termék nem hibásodott meg (a felhasználói kézikönyv elolvasásának elmulasztása esetén).
 - (b) a készüléket javítóműhelybe hozza, de nem hibásodott meg (a felhasználói kézikönyv elolvasásának elmulasztása esetén).
- A látogatás vagy a javítási munka megkezdése előtt tájékoztatjuk az adminisztrációs díj mértékéről.

17 MŰSZAKI ADATOK ÉS ÚTMUTATÓ

Műszaki adatok

A 2/1984. (III. 10.) BkM-lpM sz. együttes rendelet alapján, mint forgalmazó tanúsítjuk, hogy a HW-S50B típusú készülék megfelel az alábbi műszaki jellemzőknek

Modellnév	HW-S50B
USB	5V/0,5A
Tömeg	2,4 kg
Méretek (Szé x Ma x Mé)	670,0 x 62,3 x 105,0 mm
Működési hőmérséklet	+5°C - +35°C
Páratartalom	10 % - 75 %
ERŐSÍTŐ Névleges teljesítmény	(30W x 2) + (30W x 2) + 20W
Támogatott lejátszási formátumok DTS, Dolby® Digital (a DTS Virtual Surround lejátszása DTS formátumban történik)	LPCM 2ch, Dolby Audio™ (Dolby® Digital -t támogatja), DTS, DTS Virtual:X
VEZETÉK NÉLKÜLI ESZKÖZ KIMENETI TELJESÍTMÉNY	A küldési teljesítmény 9 dBm.

Teljes Energiafogyasztás Kikapcsolt Állapotban (W)	0,5W
Bluetooth Port deaktiválási mód	Nyomja meg és tartsa nyomva a SOUND MODE gombot legalább 5 másodpercig a Bluetooth bekapcsolás funkció kikapcsolásához.

MEGJEGYZÉSEK

- A Samsung Electronics Co., Ltd fenntartja a jogot a műszaki adatok külön figyelmeztetés nélküli megváltoztatására.
- A súly- és méretadatok körülbelüli értékek.

A Samsung kijelenti, hogy a jelen rádióberendezés megfelel az 2014/53/EU irányelvnek és az Egyesült Királyság vonatkozó jogszabályi követelményeinek.

A teljes megfelelőségi nyilatkozat a <http://www.samsung.com> címen áll rendelkezésre; a

Terméktámogatás részben adja meg a modell nevét.

A jelen berendezés az EU valamennyi országában és az Egyesült Királyságban is működtethető.



[A termékhez tartozó akkumulátorok megfelelő ártalmatlanítása]

(A szelektív gyűjtő rendszerekkel rendelkező országokban használható)

Az akkumulátoron, a kézikönyvön vagy a csomagoláson szereplő jelzés arra utal, hogy hasznos élettartama végén a terméket nem szabad egyéb háztartási hulladékkal együtt kidobni. Ahol szerepel a jelzés, a Hg, Cd vagy Pb kémiai elemjelölések arra utalnak, hogy az akkumulátor az EK 2006/66. Számú irányelvben rögzített referenciaszintet meghaladó mennyiségű higanyt, kadmiumot vagy ólmot tartalmaz.

Az akkumulátorok nem megfelelő kezelése esetén ezek az anyagok veszélyt jelenthetnek az egészségre vagy a környezetre.

A természeti erőforrások megóvása és az anyagok újrafelhasználásának ösztönzése érdekében kérjük, különítse el az akkumulátorokat a többi hulladéktól és vigye vissza a helyi, ingyenes akkumulátorleadó helyre.



A termék hulladékba helyezésének módszere

(WEEE – Elektromos & elektronikus berendezések hulladékai)

(A szelektív gyűjtő rendszerekkel rendelkező országokban használható)

Ez a jelzés a terméken, tartozékain vagy dokumentációján arra utal, hogy hasznos élettartama végén a terméket és elektronikus tartozékait (pl. töltőegység, fejhallgató, USB kábel) nem szabad a háztartási hulladékkal együtt kidobni. A szabálytalan hulladékba helyezés által okozott környezet- és egészségkárosodás megelőzése érdekében ezeket a tárgyakat különítse el a többi hulladéktól, és felelősségteljesen gondoskodjon az újrafelhasználásukról az anyagi erőforrások fenntartható újrafelhasználásának elősegítése érdekében.

A háztartási felhasználók a termék forgalmazójától vagy a helyi önkormányzati szervektől kérjenek tanácsot arra vonatkozóan, hová és hogyan vihetik el az elhasznált termékeket a környezetvédelmi szempontból biztonságos újrafelhasználás céljából.

Az üzleti felhasználók lépjenek kapcsolatba szállítójukkal, és vizsgálják meg az adásvételi szerződés feltételeit. Ezt a terméket és tartozékait nem szabad az egyéb közületi hulladékkal együtt kezelni.

A Samsung környezetvédelem iránti elkötelezettségével és termékspecifikus jogszabályi kötelezettségeivel kapcsolatban, pl. REACH, WEEE, Akkumulátorok, látogasson el az alábbi weboldalra: www.samsung.com/uk/aboutsamsung/sustainability/environment/our-commitment/data/

A BIZOTTSÁG (EU) 2019/1782 RENDELETE

A külső tápegységek környezettudatos tervezésére vonatkozó követelmények :

www.samsung.com/global/ecodesign_component









SIGURNOSNE INFORMACIJE

SIGURNOSNA UPOZORENJA

DA BISTE SMANJILI OPASNOST OD ELEKTRIČNOG UDARA, NE ODSTRANJUJTE POKLOPAC (ILI POLEĐINU).

U UNUTRAŠNOSTI NEMA DIJELOVA KOJE MOŽE SERVISIRATI KORISNIK. PREPUSTITE SERVISIRANJE KVALIFICIRANOM SERVISNOM OSOBLJU.

Objašnjenje simbola koji se mogu nalaziti na vašem proizvodu Samsung potražite u donjoj tablici.

	OPREZ OPASNOST OD ELEKTRIČNOG UDARA NE OTVARAJTE	
	Ovaj simbol znači da je struja u unutrašnjosti visokog napona. Opasno je dolaziti u bilo kakav doticaj s unutarnjim sklopovima proizvoda.	
	Ovaj simbol naznačuje da je uz uređaj priložena važna dokumentacija o njegovom radu i održavanju.	
	Proizvod II. razreda: Ovaj simbol označava da nije potrebna sigurnosna veza s uzemljenjem. Ako se taj simbol ne nalazi na proizvodu s kablom za napajanje, proizvod MORA imati pouzdan spoj na zaštitno uzemljenje.	
	AC napon: Ovaj simbol označava da nazivni napon označen navedenim simbolom predstavlja AC napon.	
	DC napon: Ovaj simbol označava da nazivni napon označen navedenim simbolom predstavlja DC napon.	
	Oprez, pogledajte upute za upotrebu: Ovaj simbol upućuje korisnika da potraži dodatne informacije u pogledu sigurnosti u korisničkom priručniku.	

UPOZORENJE

- Da biste smanjili opasnost od požara ili električnog udara, ne izlažite uređaj kiši ili vlazi.

OPREZ

- DA BISTE SPRIJEČILI ELEKTRIČNI UDAR, NAMJESTITE ŠIROKE KONTAKTE UTIKAČA U ŠIROK UTOR, UMETNUT DO KRAJA.
- Ovaj uređaj treba uvijek biti spojen na utičnicu izmjenične struje sa zaštitnim uzemljenjem.
- Da biste isključili uređaj iz struje, morate izvući utikač iz strujne utičnice. Stoga strujni utikač treba biti spreman za rad.
- Ne izlažite ovaj uređaj kapanju ili prskanju tekućina. Ne stavljajte predmete pune tekućine, poput vaza, na uređaj.
- Da biste potpuno isključili ovaj uređaj, morate izvući utikač za napajanje iz zidne utičnice. Stoga utikač mora uvijek biti lako dostupan.

MJERE OPREZA

1. Osigurajte da napajanje izmjeničnom strujom u kući bude kompatibilno sa zahtjevima napajanja navedenim na identifikacijskoj naljepnici na dnu proizvoda. Proizvod postavite vodoravno na prikladnu površinu (namještaj) s dovoljno prostora za ventilaciju 7-10 cm. Pobrinite se da ventilacijski otvori ne budu prekriveni. Ne postavljajte jedinicu na pojačala ili drugu opremu koja se grije. Ova jedinica dizajnirana je za neprekidnu uporabu. Za potpuno isključivanje jedinice izvucite strujni utikač iz zidne utičnice. Ako ne namjeravate upotrebljavati jedinicu dulje vrijeme, izvucite utikač.
2. Za vrijeme olujnog nevremena izvucite utikač za napajanje izmjeničnom strujom iz zidne utičnice. Vršni naponi zbog munja mogu oštetiti uređaj.
3. Ne izlažite uređaj izravnoj sunčevoj svjetlosti ili drugim izvorima topline. To može dovesti do pregrijavanja i kvara uređaja.
4. Zaštitite proizvod od vlage (npr. vaze) i prekomjerne topline (npr. kamin) ili od opreme koja stvara jaka magnetska ili električna polja. Isključite kabel za napajanje iz izvora napajanja izmjeničnom strujom ako jedinica neispravno radi. Proizvod nije namijenjen za industrijsku uporabu. On je namijenjen samo za osobnu uporabu. Ako su proizvod ili disk pohranjeni na niskim temperaturama, može doći do kondenzacije. Ako tijekom zime prenosite jedinicu, pričekajte oko 2 sata kako bi jedinica prije uporabe dosegla sobnu temperaturu.
5. Baterije korištene s ovim proizvodom sadržavaju kemikalije koje su štetne za okoliš. Ne odlažite baterije s otpadom kućanstva. Baterije nemojte bacati u vatru. Nemojte kratko spajati, rastavljati, ili pregrijavati baterije. **OPREZ** : U slučaju zamjene neodgovarajućim baterijama postoji opasnost od eksplozije. Baterije mijenjajte samo baterijama iste ili ekvivalentne vrste.

SADRŽAJ

01	Provjeravanje sastavnih dijelova	6
02	Prikaz proizvoda	7
	Prednja ploča / gornja ploča sustava Soundbar	7
	Donja ploča sustava Soundbar	8
03	Upotreba daljinskog upravljača	9
	Umetanje baterija prije upotrebe daljinskog upravljača (AAA baterije X 2)	9
	Način upotrebe daljinskog upravljača	9
	Uporaba skrivenih gumba (gumba s više funkcija)	14
	Izlazne specifikacije za različite načine rada sa zvučnim efektima	14
	Podешavanje glasnoće sustava Soundbar s pomoću daljinskog upravljača televizora	15
04	Povezivanje sustava Soundbar	16
	Povezivanje napajanja	16
	Povezivanje bežičnog stražnjeg kompleta zvučnika i subwoofera Samsung s uređajem Soundbar	16
05	Žično povezivanje s televizorom	17
	Metoda 1 Povezivanje s pomoću HDMI kabela	17
	Metoda 2 Povezivanje s pomoću optičkog kabela	19
06	Bežično povezivanje s televizorom	21
	Povezivanje putem Bluetooth veze	21

07	Povezivanje vanjskog uređaja	23
	Povezivanje s pomoću optičkog kabela	23
08	Povezivanje USB Uređaja za Pohranu Podataka	24
09	Povezivanje s mobilnim uređajem	26
	Povezivanje putem Bluetooth veze	26
	Upotreba funkcije Tap Sound	31
10	Postavljanje zidnog nosača	32
	Mjere opreza prilikom postavljanja	32
	Sastavni dijelovi zidnog nosača	32
11	Postavljanje Soundbar sustava ispred televizora	34
12	Ažuriranje softvera	35
	Ponovno postavljanje	36
13	Rješavanje problema	37
14	Licenca	38
15	Obavijest o Licenci za Uporabu Softvera Otvorenog Koda	39
16	Važna Napomena Vezana uz Servis	39
17	Tehnički Podaci i Vodič	40
	Tehnički podaci	40

01 PROVJERAVANJE SASTAVNIH DIJELOVA



Glavna jedinica sustava Soundbar



Daljinski upravljač /
baterije sustava Soundbar



HDMI kabel



Prilagodnik AC/DC
napajanja (Soundbar)



Kabel napajanja (Soundbar)



Vodič za zidni nosač



Vijak držača



Vijak











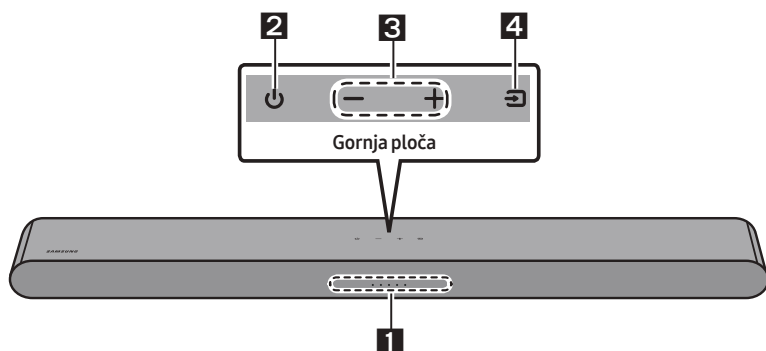

















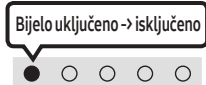

Zidni nosač

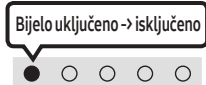
- Trebate li više informacija o napajanju i potrošnji energije, pogledajte naljepnicu na proizvodu. (Naljepnica: donja strana glavne jedinice sustava Soundbar)
- Kako biste kupili dodatne sastavne dijelove ili opcijske kabele, obratite se Servisnom centru Samsung ili Korisničkoj podršci Samsung.
- Kako biste došli do više informacija o zidnom nosaču, pogledajte stranicu 32.
- Dizajn i specifikacije mogu se promijeniti bez prethodne najave.
- Izgled dodataka može se neznatno razlikovati od izgleda na prethodnim ilustracijama.

02 PRIKAZ PROIZVODA

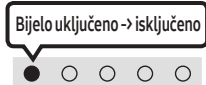
Prednja ploča / gornja ploča sustava Soundbar



1	LED indikator	<p>LED indikator bljeska, postojano svijetli ili mijenja boju ovisno o trenutnom načinu rada ili statusu Soundbar sustava. Boja LED indikatora i broj lampica označuju aktivan način rada kao što je opisano u nastavku.</p> <table border="1" data-bbox="266 724 1025 836"> <tr> <td data-bbox="266 724 404 836">  Bijela LED lampica </td> <td data-bbox="404 724 542 836">  Bijela LED lampica </td> <td data-bbox="542 724 679 836">  Višebojna LED lampica </td> <td data-bbox="679 724 817 836">  Bijela LED lampica </td> <td data-bbox="817 724 955 836">  Bijela LED lampica </td> </tr> </table> <ul style="list-style-type: none"> Višebojna LED lampica mijenja se u Bijelo, Tirkizno, Zeleno, Crveno, Žuto, Narančasto, Ljubičasto i Plavo ovisno o načinu rada ili statusu. 	 Bijela LED lampica	 Bijela LED lampica	 Višebojna LED lampica	 Bijela LED lampica	 Bijela LED lampica			
 Bijela LED lampica	 Bijela LED lampica	 Višebojna LED lampica	 Bijela LED lampica	 Bijela LED lampica						
2	Napajanje	Uključuje i isključuje napajanje.								
3	Glasnoća	Podešava glasnoću.								
4	Izvor	<ul style="list-style-type: none"> Pritisnite gumb  (Izvor) kako biste promijenili način rada. Svaki put kada promijenite način rada, LED lampica zasvijetli u bijeloj boji, a zatim se isključuje. <table border="1" data-bbox="266 1107 1025 1289"> <tr> <td data-bbox="266 1107 364 1219">LED indikator</td> <td data-bbox="364 1107 583 1219">  Bijelo uključeno -> isključeno </td> <td data-bbox="583 1107 803 1219">  Bijelo uključeno -> isključeno </td> <td data-bbox="803 1107 1022 1219">  Bijelo uključeno -> isključeno </td> </tr> <tr> <td data-bbox="266 1219 364 1289"></td> <td data-bbox="364 1219 583 1289">„Digital Audio In“ ili „TV ARC“</td> <td data-bbox="583 1219 803 1289">„Bluetooth“</td> <td data-bbox="803 1219 1022 1289">„USB“</td> </tr> </table>	LED indikator	 Bijelo uključeno -> isključeno	 Bijelo uključeno -> isključeno	 Bijelo uključeno -> isključeno		„Digital Audio In“ ili „TV ARC“	„Bluetooth“	„USB“
LED indikator	 Bijelo uključeno -> isključeno	 Bijelo uključeno -> isključeno	 Bijelo uključeno -> isključeno							
	„Digital Audio In“ ili „TV ARC“	„Bluetooth“	„USB“							

- Kad priključite AC kabel, gumb napajanja početi će raditi za četiri do šest sekundi.
- Kad uključite ovaj uređaj, nastupit će odgoda od četiri do pet sekundi prije nego što se emitira zvuk.
- Ako se zvuk emitira i iz televizora i iz sustava Soundbar, idite na izbornik **Postavke** za zvuk televizora i promijenite zvučnik televizora u **Vanjski zvučnik**.

Donja ploča sustava Soundbar

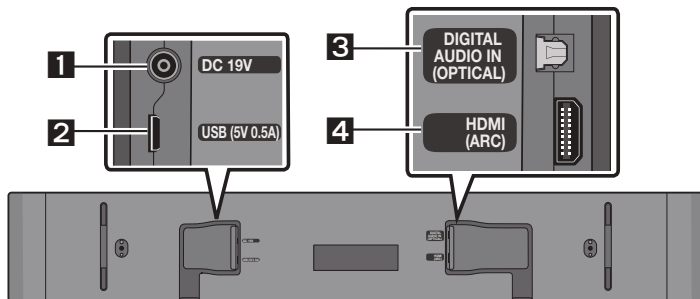

1	DC 19V (Ulaz napajanja) Povežite prilagodnik AC/DC napajanja.
2	USB (5V 0.5A) Povežite USB uređaj kako biste reproducirali glazbu s uređaja USB pomoću uređaja Soundbar.
3	DIGITAL AUDIO IN (OPTICAL) Povežite sa digitalnim (optičkim) izlazom vanjskog uređaja.
4	HDMI (ARC) Povežite s priključkom HDMI (ARC) na televizoru.

- Prilikom isključivanja kabela za napajanje prilagodnika AC/DC napajanja iz zidne utičnice, povucite utikač. Ne povlačite kabel.
- Ne spajajte ovaj uređaj ili druge komponente u AC utičnicu dok ne povežete sve komponente.

03 UPOTREBA DALJINSKOG UPRAVLJAČA

Umetanje baterija prije upotrebe daljinskog upravljača (AAA baterije X 2)

Gurnite stražnji poklopac u smjeru strelice dok se potpuno ne ukloni. Umetnite 2 AAA baterije (1,5 V) usmjerene tako da im je polaritet ispravan. Vratite stražnji poklopac natrag na mjesto.

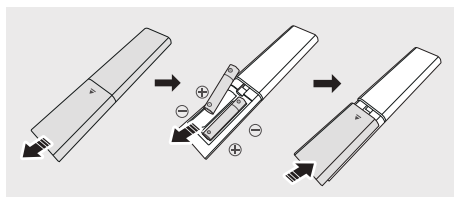

Način upotrebe daljinskog upravljača

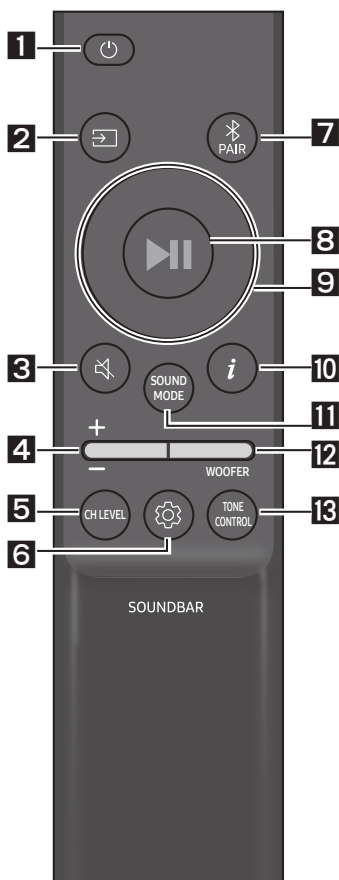

1

Napajanje

Uključuje i isključuje sustav Soundbar.

LED indikator	Treperi u tirkiznoj boji X1	Treperi u crvenoj boji X3
	○ ○ ● ○ ○ ○	○ ○ ● ○ ○ ○
	Uključeno	Isključeno

• Funkcija Auto Power Down

Jedinica se isključuje automatski u sljedećim situacijama:

- U načinu rada „Digital Audio In” ili „TV ARC” / „Bluetooth” / „USB” ako nema audiosignala 20 minuta.

2

(Izvor)

Pritisnite za odabir izvora povezanog sa sustavom Soundbar.

3

(Isključi zvuk)

Za isključivanje zvuka pritisnite gumb (Isključi zvuk). Za uključivanje zvuka pritisnite ga ponovo.

LED indikator	Treperi X uzastopno
	○ ○ ○ ○ ●

4**Glasnoća**

Gurnite gumb prema dolje ili prema gore kako biste prilagodili glasnoću.

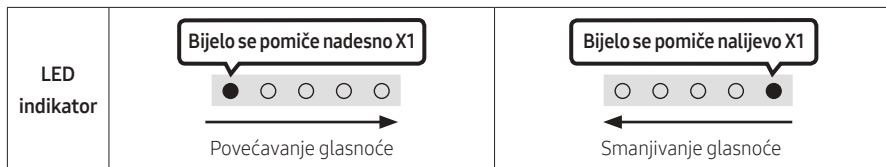
**5****CH LEVEL**

Pritiskom gumba možete prilagoditi glasnoću svakog zvučnika.

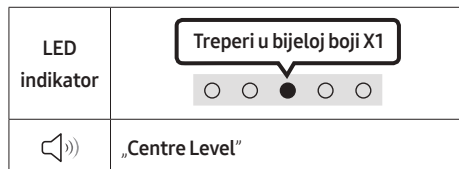

- Ako su spojeni stražnji zvučnici (prodaju se zasebno), podržana je postavka „Rear Level“. Za prilagodbu glasnoće značajke „Rear Level“ od -6 do +6 upotrijebite gumb **Gore/Dolje**.

6 **(Upravljanje zvukom)**



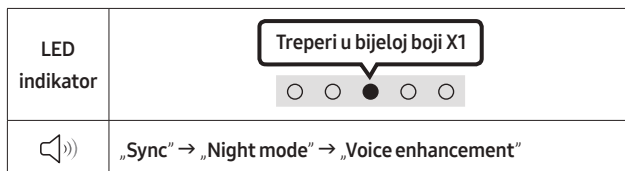

Pritiskom gumba možete postaviti funkciju zvuka. Željena stavka može se prilagoditi pomoću gumba **Gore/Dolje**. Svaki put kada se promijeni način rada, višebojna LED lampica treperi u bijeloj boji.

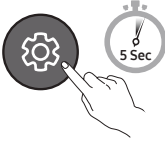

- Ako video na televizoru i audio iz sustava Soundbar nisu sinkronizirani, u opciji Upravljanje zvukom odaberite „Sync“, a zatim namjestite odgodu zvuka između 0–300 milisekundi s pomoću gumba **Gore/Dolje**. (Nije dostupno u načinu „USB“ ili „Bluetooth“.)
- „Sync“ je podržano samo na nekim funkcijama.
- „Night mode“ i „Voice enhancement“ nisu podržani u „DTS Virtual:X“ načinu rada zvuka.
- „Night mode“ optimiziran je za gledanje noću, s obzirom na to da su postavke prilagođene za smanjenje glasnoće uz zadržavanje jasnoće dijaloga.
- „Voice enhancement“ olakšava slušanje govora u filmovima i na TV-u.

7 Pojas EQ

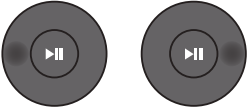
Pritisnite i zadržite gumb  (**Upravljanje zvukom**) oko pet sekundi kako biste podesili zvuk na svakom frekvencijskom pojasu. Mogu se odabrati 150 Hz, 300 Hz, 600 Hz, 1,2 kHz, 2,5 kHz, 5 kHz i 10 kHz s pomoću gumba **Lijevo/Desno** i svaka stavka može se podesiti na postavku između -6 do +6 s pomoću gumba **Gore/Dolje**. (Vodite računa da je način rada zvuka postavljen na „Standard“.)

7 Pojas EQ	
 <p>Pritisnite i zadržite gumb  (Upravljanje zvukom) oko 5 sekundi.</p>	 <p>Pomoću gumba Lijevo/Desno svaki od njih se može podesiti na postavku od -6 do +6.</p>
 „150Hz”	 „150Hz” → „300Hz” → „600Hz” → „1.2kHz” → „2.5kHz” → „5kHz” → „10kHz”

7

Bluetooth PAIR

Prebacite Soundbar sustav na način rada za uparivanje Bluetooth uređaja.

Kad pritisnete gumb, LED zaslon mijenja se kao što je prikazano u nastavku.

- Dok se uparivanje ne završi, višebojna LED lampica naizmjenice se mijenja u **Crveno** → **Zeleno** → **Plavo**.

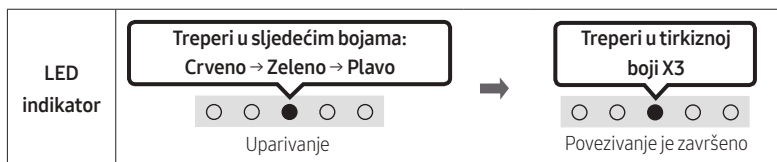

8

(Reprodukcija/Pauza)

Pritiskom tog gumba možete reproducirati ili pauzirati glazbu u načinu rada „USB”.

9

Gore/Dolje/Lijevo/Desno

Pritisnite **Gore/Dolje/Lijevo/Desno** na gumbu kako biste odabrali ili postavili funkcije.

- **Ponavljanje**
Za uporabu funkcije Ponavljanje u načinu „USB” pritisnite gumb **Gore**.
- **Preskakanje glazbe**
Pritisnite gumb **Desno** za odabir sljedeće glazbene datoteke. Pritisnite gumb **Lijevo** za odabir prethodne glazbene datoteke.
- **ID SET**
Pritisnite i zadržite gumb **Gore** 5 sekundi kako biste proveli postupak **ID SET** (prilikom povezivanja s bežičnim subwooferom ili bežičnim stražnjim zvučnicima).



10

(Informacije)



Pritisnite gumb kako biste prikazali informacije o trenutnoj funkciji. (Pogledajte stranicu 7)

SOUND MODE

Pritiskom gumba možete odabrati željeni način rada zvuka. Svaki put kada se promijeni način rada, višebojna LED lampica treperi u bijeloj boji. (Način rada zvuka može se razlikovati ovisno o modelu TV-a.)

LED indikator	
	„DTS Virtual:X” → „Standard” → „Music” → „Game” → „Adaptive Sound”

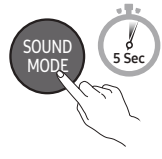
- **DTS Virtual:X**
Sveobuhvatan 3D zvuk s bilo kojeg sadržaja.
- **Standard**
Reproducira izvorni zvuk.
- **Music**
Za glazbene sadržaje pruža prirodni zvuk, zvuk koji ispunjava prostor.
- **Game**
Pruž stereoskopski zvuk radi dubljeg uranjanja u akciju tijekom igranja.
- **Adaptive Sound**
Analizira sadržaj u stvarnom vremenu i automatski pruža optimalno zvučno polje na temelju sadržaja.
- **Bluetooth Power uključeno/isključeno**
Pritisnite ga ponovno da biste uključili zvuk. Ova funkcija automatski uključuje Soundbar prilikom primanja zahtjeva od prethodno povezanog televizora ili Bluetooth uređaja. Prema zadanim postavkama funkcija je omogućena.
 - Pritisnite i držite gumb **SOUND MODE** dulje od 5 sekundi da biste isključili funkciju Bluetooth Power.
- **DRC (Dynamic Range Control) uključeno/isključeno**
Omogućuje vam primjenu upravljanja dinamičkim rasponom na Dolby Digital zvuk. Pritisnite i držite gumb **SOUND MODE** više od 5 sekundi dok je Soundbar isključen da biste uključili ili isključili DRC (Dynamic Range Control). Kada je DRC uključen, glasan se zvuk stišava. (Zvuk bi se mogao izobličiti.)

Gumb SOUND MODE	LED indikator	
	 Uključeno (zadano)	 Isključeno
DRC uključeno/isključeno	Prebacivanje uključeno → isključeno	

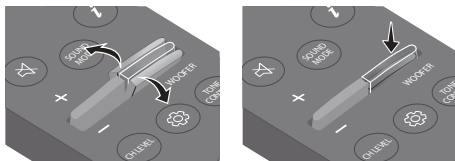
12**Razine za WOOFER (BAS)**



Kada je subwoofer povezan, pritisnite gumb gore ili dolje za podešavanje razine za woofer na -12 ili između -6 i +6. Kada subwoofer nije povezan, pritisnite gumb gore ili dolje za podešavanje razine za bass između -6 i +6. Za postavljanje razine glasnoće za woofer (bass) na 0 (zadano), pritisnite gumb (ako je Soundbar povezan na bežični subwoofer (prodaje se zasebno)).

13**TONE CONTROL**

Pritiskom gumba možete prilagoditi glasnoću visokih ili niskih tonova. Željena stavka može se prilagoditi pomoću gumba **Gore/Dolje**. (Ova je značajka dostupna u svim načinima rada zvuka izuzev načina „Standard“.)

LED indikator	
	„Treble“ → „Bass“

Uporaba skrivenih gumba (gumba s više funkcija)

Skriveni gumb		Referentna stranica
Gumb daljinskog upravljača	Funkcija	
WOOFER (Gore)	Uključivanje/isključivanje daljinskog upravljača TV-a	Stranica 15
Lijevo	Automatsko povezivanje TV prijemnika uključeno/isključeno	Stranica 22
Gore	ID SET	Stranica 11
 (Upravljanje zvukom)	7 Pojas EQ	Stranica 11
SOUND MODE	DRC uključeno/isključeno	Stranica 12
	Bluetooth Power uključeno/isključeno	Stranica 12
 PAIR	Bluetooth višestruka veza uključena/isključena	Stranica 29

Izlazne specifikacije za različite načine rada sa zvučnim efektima

Efekt	Ulaz	Izlaz		
		Samo s uređajem Soundbar	Samo sa subwooferom	Sa subwooferom i bežičnim kompletom sa stražnjim zvučnikom
DTS Virtual:X	2.0 kanal	3.0 kanal	3.1 kanal	5.1 kanal
	5.1 kanal	3.0 kanal	3.1 kanal	5.1 kanal
Standard	2.0 kanal	2.0 kanal	2.1 kanal	2.1 kanal
	5.1 kanal	3.0 kanal	3.1 kanal	5.1 kanal
Music	2.0 kanal	3.0 kanal	3.1 kanal	5.1 kanal
	5.1 kanal	3.0 kanal	3.1 kanal	5.1 kanal
Game	2.0 kanal	3.0 kanal	3.1 kanal	5.1 kanal
	5.1 kanal	3.0 kanal	3.1 kanal	5.1 kanal
Adaptive Sound	2.0 kanal	3.0 kanal	3.1 kanal	5.1 kanal
	5.1 kanal	3.0 kanal	3.1 kanal	5.1 kanal

- Samsungov komplet bežičnog stražnjeg zvučnika i subwoofer mogu se kupiti zasebno. Informacije u vezi s kupnjom kompleta ili subwoofera možete dobiti od prodavača kod kojeg ste kupili sustav Soundbar.

Podešavanje glasnoće sustava Soundbar s pomoću daljinskog upravljača televizora

Podesite glasnoću sustava Soundbar s pomoću daljinskog upravljača televizora.







- Ova se funkcija može upotrebljavati samo uz IC daljinski upravljač. Daljinski upravljači s tehnologijom Bluetooth (daljinski upravljači koji zahtijevaju uparivanje) nisu podržani.
- Postavite zvučnik televizora na **Vanjski zvučnik** kako biste upotrijebili ovu funkciju.
- Proizvođači koji imaju podržanu ovu funkciju:
Samsung, VIZIO, LG, Sony, Sharp, PHILIPS, PANASONIC, TOSHIBA, Hisense, RCA

Uključivanje/isključivanje daljinskog upravljača TV-a

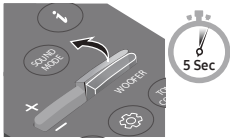
1. Isključite sustav Soundbar.
2. Pritisnite i zadržite gumb **WOOFER** pet sekundi.

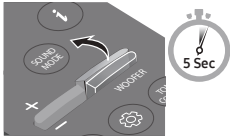
Svaki put kad gurnete gumb **WOOFER** prema gore i zadržite ga pet sekundi, način rada mijenja se sljedećim redoslijedom: „Off-TV Remote” (zadani način rada), „Samsung-TV Remote”, „All-TV Remote”.

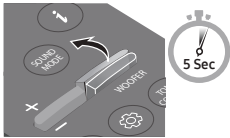
Status LED indikatora mijenja se svaki put kad se promijeni način rada, kao što je prikazano ispod.

Gumb daljinskog upravljača	LED indikator	Status
	<p>Treperi u crvenoj boji X1</p>  <p>„Off-TV Remote” (zadani način rada)</p>	Onemogućite daljinski upravljač televizora.
	<p>Treperi u tirkiznoj boji X1</p>  <p>„Samsung-TV Remote”</p>	Omogućite IC daljinski upravljač Samsung TV-a.
	<p>Treperi u plavoj boji X1</p>  <p>„All-TV Remote”</p>	Omogućite IC daljinski upravljač treće strane.

04 POVEZIVANJE SUSTAVA SOUNDBAR

Povezivanje napajanja

Upotrijebite komponente napajanja kako biste priključili sustav Soundbar u mrežnu utičnicu sljedećim redoslijedom:

- Trebate li više informacija o potrebnom napajanju i potrošnji električne energije, pogledajte naljepnicu na proizvodu. (Naljepnica: donja strana glavne jedinice sustava Soundbar)
1. Najprije povežite kabel za napajanje s AC/DC prilagodnikom.
Povežite AC/DC prilagodnik (s kabelom za napajanje) sa Soundbar sustavom.
 2. Priključite kabel za napajanje u zidnu utičnicu.

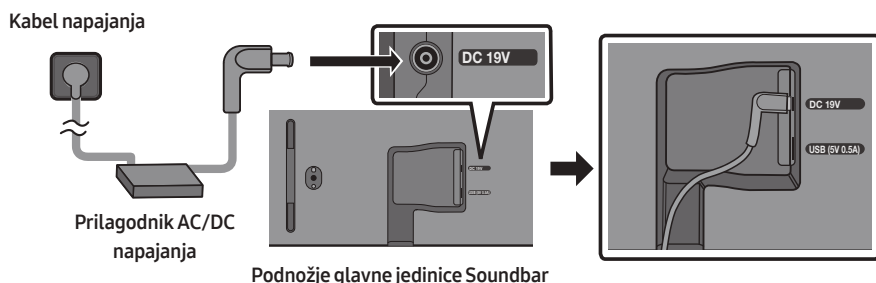

NAPOMENE

- Ako isključite i ponovno uključite kabel za napajanje kad je proizvod uključen, Soundbar se automatski uključuje.
- Prilagodnik AC/DC napajanja mora biti vodoravno položen na stol ili pod. Ako prilagodnik AC/DC napajanja postavite tako da visi s ulazom AC kabela usmjerenim prema gore, voda ili drugi strani predmeti mogu ući u prilagodnik i uzrokovati kvar.

Povezivanje bežičnog stražnjeg kompleta zvučnika i subwoofera Samsung s uređajem Soundbar

Povežite Samsungov komplet bežičnog stražnjeg zvučnika (SWA-9100S ili SWA-9200S, prodaje se zasebno) i bežični subwoofer (SWA-W510, prodaje se zasebno) sa svojim uređajem Soundbar kako biste proširili ozvučenje na istinski surround zvuk.

Za detaljne informacije o vezama pogledajte upute za korištenje Samsungovog kompleta bežičnog stražnjeg zvučnika i bežičnog subwoofera.

05 ŽIČNO POVEZIVANJE S TELEVIZOROM

Metoda 1 Povezivanje s pomoću HDMI kabela

⚠ OPREZ

- Kada su i HDMI i optički kabel povezani, najprije se prima HDMI signal.
- Za spajanje HDMI kabela između televizora i sustava Soundbar, obavezno povežite priključke s oznakom ARC. U protivnom, možda se neće čuti zvuk televizora.
- Preporučeni kabel je **High-Speed HDMI Cable with Ethernet**.

Povezivanje televizora koji podržava HDMI ARC (Kanal za povrat zvuka)

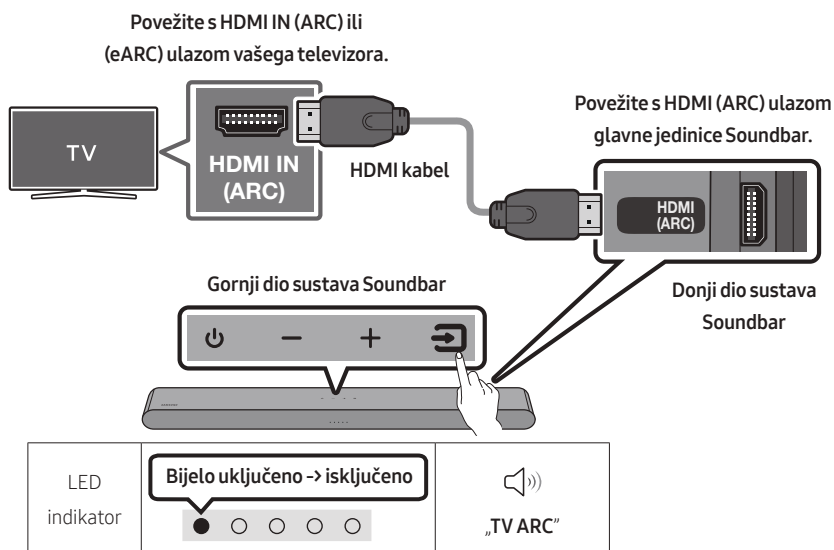

1. Kad su sustav Soundbar i televizor isključeni, povežite HDMI kabel kao što je prikazano na slici.
2. Uključite Soundbar i televizor.
3. Zvuk televizora emitira se iz sustava Soundbar.

- Kada TV ne emitira zvuk, pritisnite gornju ploču zvučnika Soundbar ili gumb  (**Izvor**) na daljinskom upravljaču kako biste odabrali način rada „**Digital Audio In**“.
- Ako se zvuk ne emitira, ponovo provjerite vezu HDMI kabela.
- S pomoću gumba glasnoće na daljinskom upravljaču televizora promijenite glasnoću na sustavu Soundbar.

NAPOMENE

- Kad televizor koji podržava tehnologiju HDMI ARC (Kanal za povrat zvuka) povežete sa sustavom Soundbar s pomoću HDMI kabela, digitalne videopodatke i audiopodatke možete prenositi bez povezivanja zasebnog optičkog kabela.
- Preporučujemo upotrebu HDMI kabela bez jezgre, ukoliko za to postoji mogućnost. Ako upotrebljavate HDMI kabel s jezgrom, uzmite onaj čiji je promjer manji od 14 mm.
- Ova funkcija nije dostupna ako HDMI kabel ne podržava ARC.
- Kad je emitirani zvuk kodiran kao Dolby Digital, a „Audio format digitalnog izlaza“ na vašem televizoru postavljen je na PCM, preporučujemo promjenu ove opcije u Dolby Digital. Kad se opcije na televizoru promijene, doživjet ćete bolju kvalitetu zvuka. (Izbornik televizora može upotrebljavati različite riječi za Dolby Digital i PCM, ovisno o proizvođaču televizora.)

Metoda 2 Povezivanje s pomoću optičkog kabela

Popis za provjeru prije povezivanja

- Kada su i HDMI i optički kabel povezani, najprije se prima HDMI signal.
- Ako upotrebljavate optički kabel, a priključci imaju štitnike, obavezno uklonite štitnike.

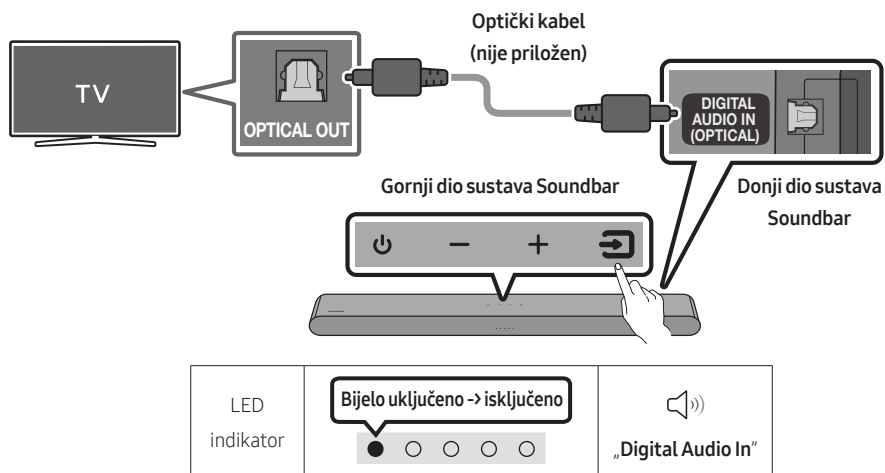

1. Kad su televizor i Soundbar isključeni, povežite ulaz **DIGITAL AUDIO IN (OPTICAL)** na sustavu Soundbar i izlazni priključak OPTICAL na televizoru s pomoću optičkog kabela (nije priložen), kao što je prikazano na slici.
2. Uključite Soundbar i televizor.
3. Pritisnite gumb  (**Izvor**) na gornjoj ploči ili na daljinskom upravljaču, a zatim odaberite način „Digital Audio In“.
4. Zvuk televizora se čuje iz Soundbar sustava.

Upotreba funkcije Q-Symphony

Kad je funkcija Q-Symphony uključena, Soundbar se sinkronizira sa Samsung TV-om kako bi se zvuk emitirao putem dva uređaja radi optimalnog surround efekta. Kad se Soundbar poveže, pojavljuje se izbornik „TV+Soundbar” u izborniku TV-a **Izlaz zvuka**. Odaberite odgovarajući izbornik.

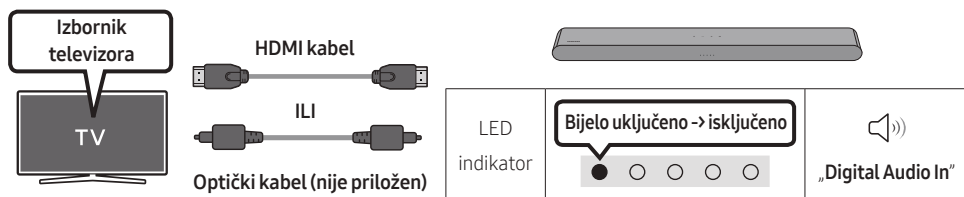

- Primjer TV izbornika: **TV + [AV] Soundbar Naziv serije (HDMI)**

NAPOMENE

- Može raditi u skladu s kodekom koji podržava TV.
- Ova je funkcija podržana samo kad je povezan HDMI kabel ili optički kabel (nije priložen).
- Prikazana poruka može se razlikovati ovisno o modelu TV-a.
- Ova je funkcija dostupna na nekim Samsung TV-ima i nekim modelima uređaja Soundbar.

06 BEŽIČNO POVEZIVANJE S TELEVIZOROM

Povezivanje putem Bluetooth veze

Kad je Samsung TV povezan putem Bluetooth veze, možete čuti stereo zvuk bez prethodnog mučenja s kabelima.

- Istodobno se može spojiti samo jedan Samsung TV.
- Može se povezati Samsung TV koji podržava Bluetooth. Provjerite specifikacije svojeg televizora.

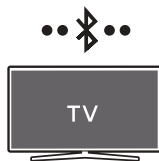

Početo povezivanje

1. Pritisnite gumb PAIR na daljinskom upravljaču sustava Soundbar ili pritisnite gumb (Izvor) na gornjoj ploči sustava Soundbar kako biste ušli u način rada „Bluetooth“.

Gumb za uparivanje Bluetooth uređaja	LED indikator	
 ILI Kad je u načinu rada „Bluetooth“ 	<p>Treperi u sljedećim bojama: Crveno → Zeleno → Plavo</p> <p>Uparivanje</p>	<p>Treperi u tirkiznoj boji X3</p> <p>Povezivanje je završeno</p>
		„Ready to connect via Bluetooth.“

2. Odaberite način rada Bluetooth na Samsung TV-u.
(Npr. Početna (🏠) → Izbornik → Postavke (⚙️) → Sve postavke (⚙️) → Zvuk → Izlaz zvuka → Popis Bluetooth zvučnika → [AV] Soundbar S5B-Series (Bluetooth))
3. Odaberite „[AV] Soundbar S5B-Series“ s popisa na zaslonu televizora.
Dostupni sustav Soundbar označen je s „Potrebno je uparivanje“ ili „Upareno je“ na popisu Bluetooth uređaja televizora. Za povezivanje Samsung TV-a sa sustavom Soundbar odaberite poruku i uspostavite vezu.
4. Sada možete čuti zvuk sa Samsung TV-a na sustavu Soundbar.
 - Ako postoji zapisnik povezivanja između Soundbar sustava i Samsung televizora, Soundbar sustav automatski se povezuje mijenjanjem načina rada „Bluetooth.“

Ako se uređaj ne uspije povezati

- Ako postojeći Soundbar (npr. [AV] Soundbar S5B-Series) imate na popisu zvučnika na Samsung TV-u, obrišite ga.
- Zatim ponovite korake od 1 do 3.

Prekidanje veze između sustava Soundbar i Samsung TV-a

Pritisnite gumb  (Izvor) na gornjoj ploči ili na daljinskom upravljaču kako biste odabrali neki od načina osim načina „Bluetooth“.

- Za prekidanje veze potrebno je nešto vremena, jer Samsung TV mora dobiti odgovor od sustava Soundbar. (Potrebno vrijeme može se razlikovati, ovisno o modelu Samsung TV-a.)

Automatsko povezivanje TV prijemnika uključeno/isključeno

Da biste poništili automatsko povezivanje putem Bluetooth funkcije između sustava Soundbar i televizora, pritisnite gumb **Lijevo** na daljinskom upravljaču na 5 sekundi u stanju „Bluetooth Ready“ (prebacivanje iz stanja Uključeno → Isključeno).

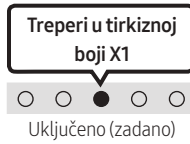
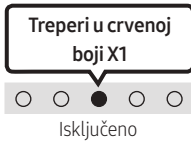
Gumb lijevo	LED indikator	
		
Bluetooth Ready	Prebacivanje uključeno → isključeno	

Napomene o Bluetooth vezi

- Putem Bluetooth veze pronađite novi uređaj koji ćete povezati i koji udaljen najviše 1 m.
- Ako je prilikom povezivanja Bluetooth uređaja potreban PIN kod, unesite <0000>.
- Soundbar se automatski isključuje nakon 20 minuta u stanju Spreman.
- U sljedećim okolnostima Soundbar možda neće ispravno izvesti Bluetooth pretraživanje ili se neće ispravno povezati:
 - Ako je oko sustava Soundbar snažno električno polje.
 - Ako je nekoliko Bluetooth uređaja upareno sa sustavom Soundbar.
 - Ako je Bluetooth uređaj isključen, nije na mjestu ili ima kvar.
- Elektronički uređaji mogu prouzročiti radijske smetnje. Uređaji koji proizvode elektromagnetske valove moraju se držati podalje od glavne jedinice sustava Soundbar – npr. mikrovalne pećnice, bežični LAN uređaji itd.

07 POVEZIVANJE VANJSKOG UREĐAJA

Povezivanje s pomoću optičkog kabela

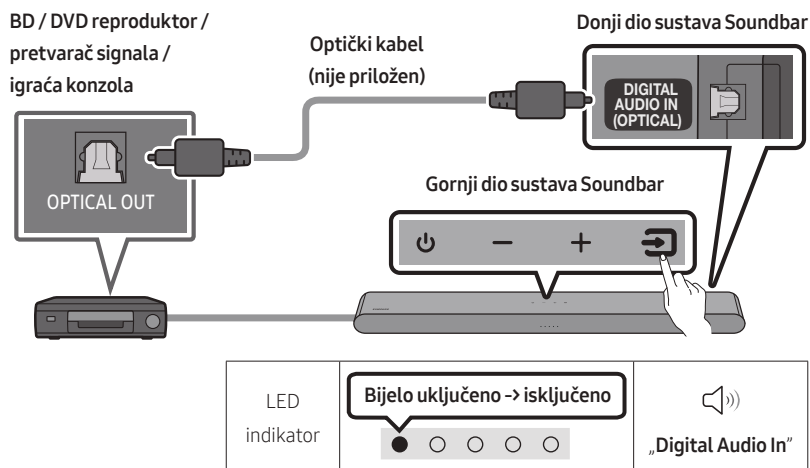

1. Kad su vanjski uređaj i Soundbar isključeni, povežite priključak **DIGITAL AUDIO IN (OPTICAL)** na sustavu Soundbar i izlazni priključak OPTICAL na vanjskom uređaju pomoću optičkog kabela (nije priložen) kao što je prikazano na slici.
2. Uključite Soundbar i vanjski uređaj.
3. Odaberite način „**Digital Audio In**” pritiskom na gumb  (**Izvor**) na gornjoj ploči ili na daljinskom upravljaču.
4. Zvuk vanjskog uređaja emitira se iz sustava Soundbar.

08 POVEZIVANJE USB UREĐAJA ZA POHRANU PODATAKA

Možete reproducirati glazbene datoteke s uređaja za pohranu USB pomoću uređaja Soundbar.

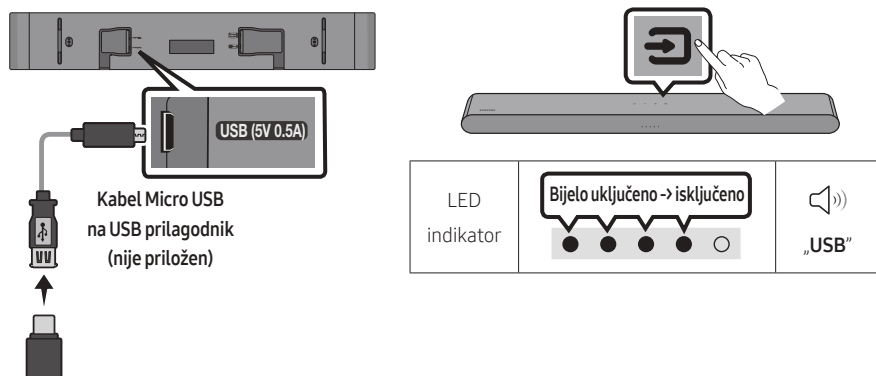

1. Povežite Soundbar s USB štapićem putem ranije navedenog kabela USB prilagodnika.
 - Kabel Micro USB za USB prilagodnik prodaje se zasebno. Za kupnju kontaktirajte Servisni centar tvrtke Samsung ili Korisničku podršku tvrtke Samsung.
2. Pritisnite gumb  (**Izvor**) na gornjoj ploči ili daljinskom upravljaču, a zatim odaberite način rada „USB“.
3. Reproducirajte glazbene datoteke s uređaja za pohranu USB pomoću uređaja Soundbar.
 - Pokud není zařízení USB připojeno déle než 20 minut, zařízení Soundbar se automaticky vypne (Auto Power Down).

Popis kompatibilnosti

Nastavak	Kodek	Brzina uzorkovanja	Brzina prijenosa
*.mp3	MPEG1 Layer2	32kHz ~ 48kHz	32 ~ 320 kb/s
	MPEG1 Layer3	32kHz ~ 48kHz	32 ~ 320 kb/s
	MPEG2 Layer3	16kHz ~ 24kHz	8 ~ 160 kb/s
	MPEG2.5 Layer3	8kHz ~ 12kHz	8 ~ 160 kb/s
*.wma	WMA7/8/9	32kHz ~ 48kHz	32 ~ 320 kb/s
*.ogg	Vorbis	32kHz ~ 48kHz	45 ~ 500 kb/s
*.aac *.m4a	AAC-LC (samo MPEG2/MPEG4 audioformat)	32kHz ~ 48kHz	32 ~ 320 kb/s
*.wav	LPCM	32kHz ~ 192kHz	1024 ~ 9216 kb/s
*.flac	FLAC	32kHz ~ 192kHz	162 ~ 8100 kb/s
*.aiff	AIFF	32kHz ~ 192kHz	1024 ~ 9216 kb/s

- Ako na USB uređaju ima previše pohranjenih mapa (oko 200) i datoteka (oko 2000), uređaju Soundbar može biti potrebno neko vrijeme za pristup datotekama i njihovu reprodukciju.
- Soundbar podržava samo USB uređaje s datotečnim sustavima FAT16 (~2GB), FAT32 (~2TB) ili NTFS (~2TB).

09 POVEZIVANJE S MOBILNIM UREĐAJEM

Povezivanje putem Bluetooth veze

Ako je mobilni uređaj povezan putem Bluetooth veze, možete čuti stereo zvuk bez prethodnog mučenja s kabelima.

- Kad povežete upareni Bluetooth uređaj dok je sustav Soundbar isključen, Soundbar se automatski uključuje.



Mobilni uređaj

Početo povezivanje

- Kad povezujete s novim Bluetooth uređajem, provjerite je li uređaj udaljen 1 m.
1. Pritisnite gumb PAIR na daljinskom upravljaču sustava Soundbar ili pritisnite gumb (Izvor) na gornjoj ploči sustava Soundbar kako biste ušli u način rada „Bluetooth“.

Gumb za uparivanje Bluetooth uređaja	LED indikator
<p>ILI</p> <p>Kad je u načinu rada „Bluetooth“</p>	<p>Treperi u sljedećim bojama: Crveno → Zeleno → Plavo</p> <p>Uparivanje</p> <p>Treperi u tirkiznoj boji X3</p> <p>Povezivanje je završeno</p> <ul style="list-style-type: none">• Dok se uparivanje ne završi, višebojna LED lampica naizmjenice se mijenja u Crveno → Zeleno → Plavo.
	<p>„Ready to connect via Bluetooth.“</p>

2. S popisa koji se pojavi na vašem uređaju odaberite „[AV] Samsung Soundbar S5B-Series“.
3. Preko sustava Soundbar reproducirajte glazbene datoteke s uređaja povezanog Bluetooth vezom.

U slučaju neuspješnog povezivanja uređaja

- Ako postojeći Soundbar (npr. [AV] Samsung Soundbar S5B-Series) imate na popisu zvučnika na mobilnom uređaju, izbrišite ga.
- Ponovite korake 1 i 2.



Napomene o Bluetooth vezi

- Putem Bluetooth veze pronađite novi uređaj koji ćete povezati i koji udaljen najviše 1 m.
- Ako je prilikom povezivanja Bluetooth uređaja potreban PIN kod, unesite <0000>.
- Soundbar se automatski isključuje nakon 20 minuta u stanju Spreman.
- U sljedećim okolnostima Soundbar možda neće ispravno izvesti Bluetooth pretraživanje ili se neće ispravno povezati:
 - Ako je oko sustava Soundbar snažno električno polje.
 - Ako je nekoliko Bluetooth uređaja upareno sa sustavom Soundbar.
 - Ako je Bluetooth uređaj isključen, nije na mjestu ili ima kvar.
- Elektronički uređaji mogu prouzročiti radijske smetnje. Uređaji koji proizvode elektromagnetske valove moraju se držati podalje od glavne jedinice sustava Soundbar – npr. mikrovalne pećnice, bežični LAN uređaji itd.
- Soundbar podržava SBC podatke (44,1 kHz, 48 kHz).
- Povežite samo na Bluetooth uređaj koji podržava funkciju A2DP (AV).
- Soundbar ne možete povezati s Bluetooth uređajem koji podržava samo HF (Hands Free) funkciju.
- Kad Soundbar povezujete s Bluetooth uređajem, postavite ih što bliže.
- Što su Soundbar i Bluetooth uređaj udaljeniji jedan od drugog, to će kvaliteta zvuka biti lošija. Bluetooth veza može se prekinuti ako uređaji nisu u efektivnom rasponu.
- Bluetooth veza možda neće raditi kako treba u područjima s lošim prijemom.
- Na Bluetooth uređaju može doći do smetnji ili kvara u sljedećim uvjetima:
 - kad je tijelo u kontaktu s primopredajnikom signala na Bluetooth uređaju ili sustavu Soundbar.
 - u kutovima ili kada postoji prepreka u blizini, poput zida ili pregrade, gdje se mogu dogoditi promjene napona.
 - kad su izloženi radiosmetnjama koje uzrokuju drugi proizvodi koji rade na istim frekvencijskim rasponima, kao što su medicinska oprema, mikrovalne pećnice i bežični LAN uređaji.
 - prepreke poput vrata i zidova i dalje mogu utjecati na kvalitetu zvuka čak i kad su uređaji unutar efektivnog raspona.
- Napominjemo da se vaš Soundbar ne može upariti s drugim Bluetooth uređajima dok se upotrebljava opcija Bluetooth.
- Ovaj bežični uređaj može uzrokovati električne smetnje tijekom rada.

Bluetooth Power uključeno/isključeno

Ako se prethodno upareni Bluetooth uređaj pokuša upariti s uređajem Soundbar kada je funkcija Bluetooth Power uključena, a Soundbar je isključen, Soundbar se automatski uključuje.

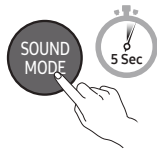
1. Pritisnite i zadržite gumb **SOUND MODE** na daljinskom upravljaču dulje od 5 sekundi dok je sustav Soundbar uključen.
2. Višebojni LED indikator na sustavu Soundbar treperi „Tirkizno“.

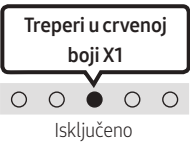
Gumb SOUND MODE	LED indikator	
		
DRC uključeno/ isključeno	Prebacivanje uključeno → isključeno	

Odspajanje Bluetooth uređaja od sustava Soundbar

Uređaj Bluetooth možete odvojiti od sustava Soundbar. Upute potražite u korisničkom priručniku za uređaj Bluetooth.

- Sustav Soundbar će se odvojiti.
- Ako Soundbar nije povezan s Bluetooth uređajem, višebojni LED indikator na sustavu Soundbar treperi „Crveno“ tri puta.

Prekidanje veze između uređaja Soundbar i Bluetooth uređaja

Pritisnite gumb  (**Izvor**) na gornjoj ploči ili na daljinskom upravljaču kako biste odabrali neki od načina osim načina „Bluetooth“.

- Prekidanje veze traje jer uređaj Bluetooth mora primiti odgovor od uređaja Soundbar. (Potrebno vrijeme je različito, ovisno o modelu uređaja Bluetooth.)

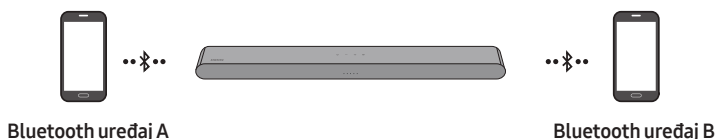

Veza Bluetooth Multi

Sustav Soundbar može se povezati s 2 (dva) Bluetooth uređaja istodobno.



Automatsko povezivanje TV prijemnika uključeno/isključeno

1. Pritisnite i zadržite gumb **PAIR** na daljinskom upravljaču dulje od 5 sekundi dok je sustav Soundbar isključen.
2. Višebojni LED indikator na sustavu Soundbar treperi „Tirkizno”.

Gumb za uparivanje Bluetooth uređaja	LED indikator	
Kada je u načinu rada na čekanju 	Treperi u tirkiznoj boji X1  Višestruka veza uključena (zadano)	Treperi u crvenoj boji X1  Višestruka veza isključena

3. Povežite sustav Soundbar najviše s dva Bluetooth uređaja. (Pogledajte stranicu 26.)
4. Reproducirajte glazbu s jednog od povezanih Bluetooth uređaja dok su povezana dva uređaja.
5. Ako se glazba reproducira s Bluetooth uređaja „B” za vrijeme reprodukcije s uređaja „A”, glazba se počinje reproducirati na uređaju „B” i automatski se zaustavlja/pauzira reprodukcija na uređaju „A”.
6. U verzijama koje prethode verziji AVRCP V1.4 vrijeme prebacivanja uređaja koji reproducira glazbu može biti produljeno.

Uparivanje više Bluetooth uređaja

Kako upariti više uređaja sa sustavom Soundbar

1. Uključite Soundbar.
2. Samo u načinu rada „**Bluetooth**” pritisnite i zadržite gumb  (**Izvor**) na vrhu uređaja Soundbar više od 5 sekundi kako bi Soundbar prešao u način rada „**Bluetooth Pairing**”, na Bluetooth uređaju uključite Bluetooth te odaberite Soundbar na popisu dostupnih uređaja, a Soundbar će se automatski povezati s Bluetooth uređajem.
3. Istom metodom može se upariti i povezati sa sustavom Soundbar i drugi Bluetooth uređaj. Ako pokušate povezati treći uređaj, povezani uređaj koji ne reproducira zvuk izgubit će Bluetooth vezu, ali će ipak ostati uparen sa sustavom Soundbar.
4. Istom metodom možete upariti najviše osam Bluetooth uređaja, ali samo dva zadnja mogu istodobno ostati povezana sa sustavom Soundbar.

NAPOMENE

- Povežite sustav Soundbar najviše s dva Bluetooth uređaja.
- Reproducirajte glazbu s jednog od povezanih Bluetooth uređaja dok su povezana dva uređaja.
- Ako se glazba reproducira s Bluetooth uređaja „B“ za vrijeme reprodukcije s uređaja „A“, glazba se počinje reproducirati na uređaju „B“ i automatski se zaustavlja/pauzira reprodukcija na uređaju „A“.
- U verzijama koje prethode verziji AVRCP V1.4 vrijeme prebacivanja uređaja koji reproducira glazbu može biti produljeno.
- Uređaj mogu prebaciti obavijesti ili alarmi na nekim uređajima.
- Neki uređaji ne podržavaju višestruku Bluetooth vezu.
- Način rada „**Bluetooth Pairing**“ zaustavlja se kada se unutar 3 minute ne upari niti jedan uređaj.
- Prebacivanje uređaja može na nekim aplikacijama potrajati do 7 sekundi.
- Ako pokušate povezati 3. Bluetooth uređaj, prekinut će se veza s uređajem A ili uređajem B. (Prekinut će se veza s uređajem koji trenutno ne reproducira.)
- Samo 1 Samsung TV ili 2 Bluetooth uređaja mogu istodobno biti povezana sa sustavom Soundbar.
- Sustav Soundbar prekinut će vezu s Bluetooth uređajima kad primi zahtjev za povezivanje od Samsung TV-a.

Upotreba funkcije Tap Sound

Dodirnite Soundbar mobilnim uređajem kako biste reproducirali zvuk s mobilnog uređaja putem uređaja Soundbar.

- Ovisno o mobilnom uređaju, ta funkcija možda neće biti podržana.
- Ta funkcija je kompatibilna samo sa Samsung mobilnim uređajima koji imaju sustav Android 8.1 ili noviji.

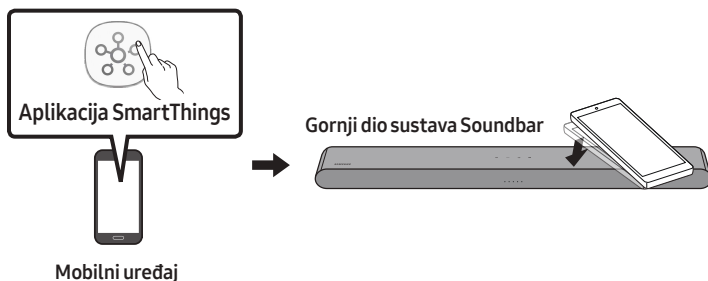

1. Uključite funkciju **Tap Sound** na mobilnom uređaju.
 - U nastavku, pogledajte odjeljak „**Omogućite funkciju Tap Sound**” kako biste saznali više o tome kako uključiti tu funkciju.
2. Dodirnite sustav Soundbar pomoću mobilnog uređaja. U prikazanom prozoru poruke odaberite „**Pokreni sada**”. Uspostavlja se veza između mobilnog uređaja i sustava Soundbar putem Bluetooth veze.
3. Reproducirajte zvuk s mobilnog uređaja putem uređaja Soundbar.
 - Tom se funkcijom mobilni uređaj povezuje sa sustavom Soundbar putem Bluetooth veze otkrivanjem vibracije do koje dolazi kada uređaj dodirne sustav Soundbar.
 - Pobrinite se da mobilni uređaj ne udari o oštri kut sustava Soundbar. Može doći do pojave ogrebotina ili oštećenja na sustavu Soundbar ili mobilnom uređaju.
 - Preporučuje se da mobilni uređaj bude zaštićen maskom. Lagano dodirnite široku površinu u gornjem dijelu sustava Soundbar bez upotrebe prevelike sile.
 - Da biste se koristili tom funkcijom, ažurirajte aplikaciju **SmartThings** na najnoviju verziju. Ovisno o verziji aplikacije, ta funkcija možda neće biti podržana.

Omogućite funkciju Tap Sound

Upotrijebite aplikaciju **SmartThings** da biste uključili funkciju **Tap View**, **Tap Sound**.

1. Pokrenite aplikaciju **SmartThings** na mobilnom uređaju.
2. Odaberite (☰ → ⚙️) na zaslonu aplikacije **SmartThings** koji je prikazan na mobilnom uređaju.
3. Postavite funkciju „**Tap View**, **Tap Sound**” na uklj. da biste funkciji omogućili rad kada se mobilni uređaj približi sustavu Soundbar.

NAPOMENE

- Kada je mobilni uređaj u načinu uštede energije, funkcija **Tap Sound** ne radi.
- Funkcija **Tap Sound** možda neće raditi ako se u blizini sustava Soundbar nalaze uređaji koji prouzrokuju radiofrekvencijske smetnje, kao što su električni uređaji. Pobrinite se da su uređaji koji mogu prouzročiti radiofrekvencijske smetnje dovoljno udaljeni od sustava Soundbar.

10 POSTAVLJANJE ZIDNOG NOSAČA

Mjere opreza prilikom postavljanja

- Postavljanje vršite samo na okomitim zidovima.
- Nemojte postavljati na mjesto s visokom temperaturom ili vlagom.
- Provjerite je li zid dovoljno čvrst u odnosu na težinu proizvoda. Ako nije, ojačajte zid ili odaberite neko drugo mjesto za postavljanje.
- Kupujte i upotrebljavajte vijke za pričvršćivanje ili tiple koji odgovaraju vrsti zida koji imate (gipsana ploča, metalna ploča, drvo itd.). Ako je moguće, potporne vijke pričvrstite u letve.
- Kupujte vijke za montiranje na zid u skladu s vrstom i debljinom zida na koji želite montirati Soundbar.
 - Promjer: M5
 - Duljina: Preporučuje se 35 mm ili dulje.
- Povežite kablove jedinice s vanjskim uređajima prije no što postavite Soundbar na zid.
- Prije postavljanja provjerite je li jedinica isključena i iskopčana iz izvora struje. U protivnom bi moglo doći do strujnog udara.

Sastavni dijelovi zidnog nosača



Vodič za zidni nosač



x 2



x 2

(M4 x L10)

Vijak držača

Vijak



x 2

Zidni nosač

1. Stavite **Vodič za zidni nosač** na zid.
 - **Vodič za zidni nosač** mora biti u ravni.
 - Ako je vaš televizor postavljen na zid, postavite Soundbar barem 5 cm ispod televizora.

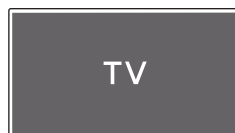

5 cm ili više

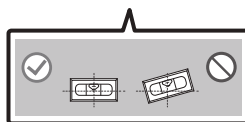

2. Poravnajte **Središnja linija vodič za zidni nosač** sa sredinom televizora (ako montirate Soundbar ispod televizora), a zatim trakom pričvrstite **Vodič za zidni nosač** na zid.

- Ako ne postavljate ispod televizora, postavite **Središnju liniju** u sredinu područja za postavljanje.

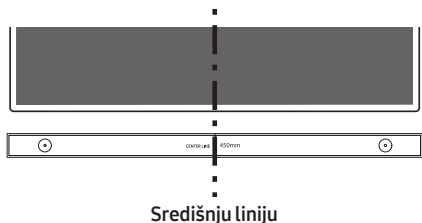

3. Olovkom označite položaje rupa i uklonite **Vodič za zidni nosač**.

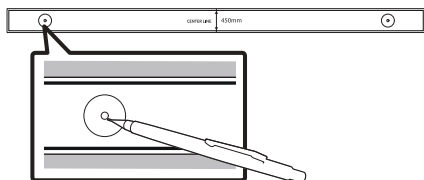

4. Pomoću svrdla odgovarajuće veličine izbušite otvor u zidu na svakoj oznaci.

- Ako oznake ne odgovaraju položajima usadnih vijaka, obavezno umetnite odgovarajuće tiple u otvore prije umetanja potpornih vijaka. Ako upotrebljavate tiple, pobrinite se da su otvori koje ste izbušili dovoljno veliki za te tiple.

5. Gurnite vijak (nije priložen) kroz svaki **Vijak držača**, a zatim čvrsto zategnite svaki vijak u otvor potpornog vijka.

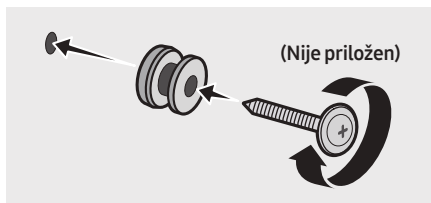

6. Postavite 2 **Zidna nosača** u odgovarajućem smjeru na dnu sustava Soundbar pomoću 2 **Vijka**.

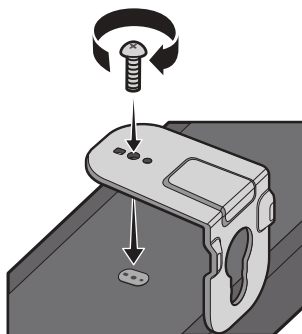

- Prilikom sastavljanja provjerite nalaze li se vještajući dijelovi **Zidnih nosača** iza pozadine uređaja Soundbar.

Stražnja strana uređaja Soundbar

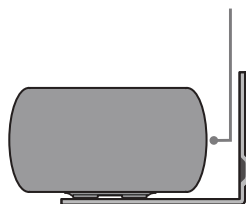

Desni kraj uređaja Soundbar

7. Montirajte Soundbar s priloženim **Zidnim nosačem** tako da objesite **Zidnim nosačem** na **Vijke držača** na zidu.

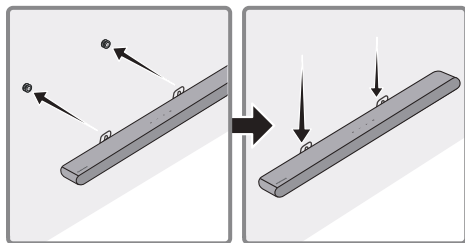

8. Povucite Soundbar prema dolje kako je prikazano ispod kako bi **Zidna nosača** čvrsto sjeli na **Vijke držača**.

- Umetnite **Vijke držača** u širi (donji) dio **Zidna nosača**, a zatim gurnite **Zidna nosača** prema dolje kako bi **Zidna nosača** dobro sjeli na **Vijke držača**.

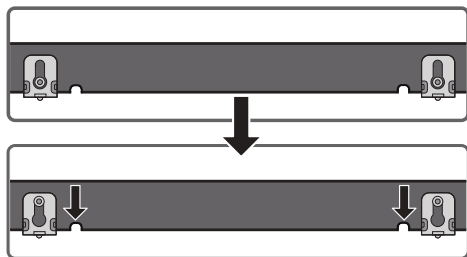

11 POSTAVLJANJE SOUNDBAR SUSTAVA ISPRED TELEVIZORA

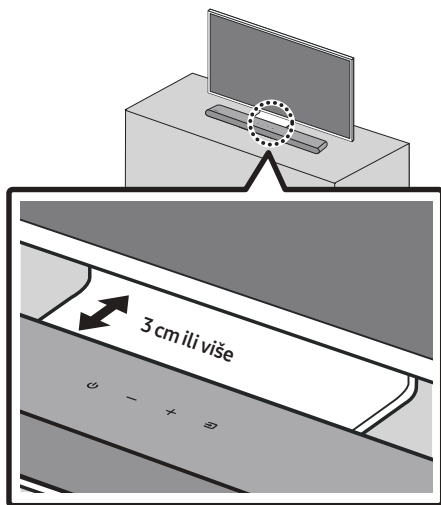

Postavljanje sredine Soundbar sustava na sredinu televizora kao što je naznačeno na slici.

Postavite sustav Soundbar najmanje 3 cm dalje od televizora.

NAPOMENE

- Vodite računa da sustav Soundbar postavite na ravnu i čvrstu površinu.
- Nedovoljna udaljenost od televizora može uzrokovati probleme s akustikom.

12 AŽURIRANJE SOFTVERA

Važno: nakon nadogradnje zadržite izvorne Postavke.

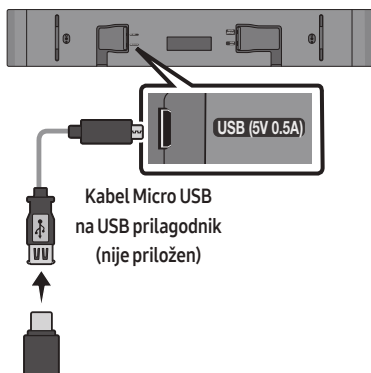

1. Priključite USB memorijski pogon u USB priključak na svojem računalu.
Važno: pobrinite se da se na USB memorijskom pogonu ne nalaze glazbene datoteke. To može uzrokovati neuspjeh ažuriranja firmvera.
2. Idite na (samsung.com) → odaberite Unos broja modela i unesite model svojeg Soundbara. Odaberite priručnike i stavke za preuzimanje te preuzmite najnoviju softversku datoteku.
3. Spremite preuzeti softver na USB memorijski pogon i odaberite „Raspakiraj ovdje” kako biste raspakirali mapu.
4. Uključite Soundbar te povežite USB memorijski pogon koji sadrži ažuriranje softvera na ženski priključak kabela Micro USB prilagodnika. Priključite kabel na **USB** priključak sustava Soundbar.

5. Priključite USB na Soundbar i prebacite na USB izvor, softver će se automatski ažurirati te će dovršiti ažuriranje unutar 2 minute. Tijekom postupka ažuriranja, 5 LED dioda će početi treperiti u petlji, a zatim će svih 5 LED dioda zasvijetliti bijelom bojom nakon čega će 5 LED dioda ponovno treperiti u petlji. Kada se ažuriranje dovrši, indikator cijan boje treperi 3 puta, a soundbar se automatski ponovno pokreće.

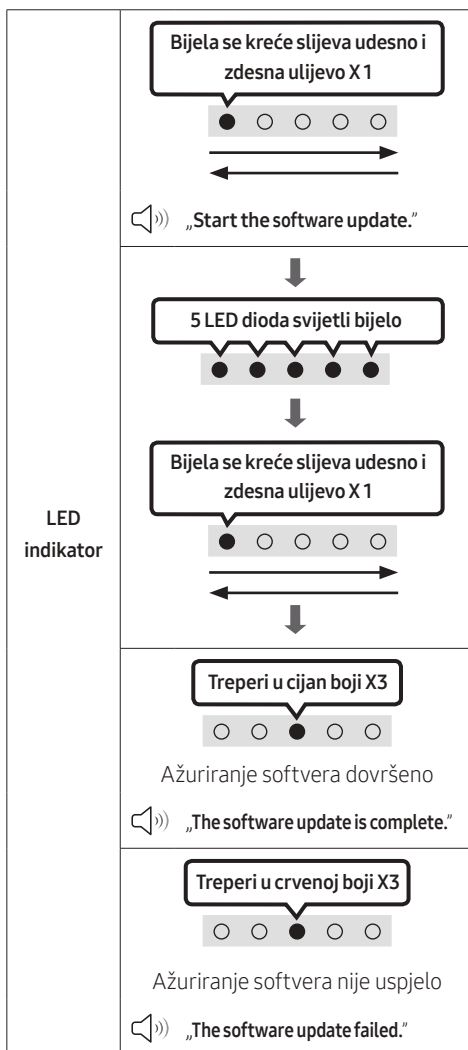

- Ovaj proizvod ima funkciju DUAL BOOT. Ako se firmver ne ažurira, možete ga ažurirati ponovno.

Ako LED indikatori ne trepere utvrđenim redoslijedom

1. Isključite Soundbar, isključite i zatim ponovno priključite USB uređaj za pohranu podataka na kojem se nalaze datoteke za ažuriranje u **USB** priključak na sustavu Soundbar.
2. Isključite kabel napajanja sustava Soundbar, ponovo ga uključite, zatim uključite Soundbar.

NAPOMENE

- Ažuriranje firmvera možda neće uspjeti ako su audiodatoteke koje podržava sustav Soundbar pohranjene na USB uređaju za pohranu podataka.
- Nemojte isključivati napajanje ili uklanjati USB uređaj tijekom primjene ažuriranja. Glavna će se jedinica automatski isključiti po završetku ažuriranja firmvera.
- Nakon nadogradnje zadržite izvorne Postavke. (uključujući Glasnoću, zvučno polje itd.)
 - Kada se ažuriranje firmvera dovrši, Soundbar se automatski uključuje te se pojavljuje korisničko sučelje Voice. Ako se softver ne uspije ažurirati, provjerite je li USB štapić oštećen.
- Korisnici operativnog sustava Mac kao oblik USB-a moraju upotrijebiti MS-DOS (FAT).
- Ažuriranje putem USB-a možda neće biti dostupno, što ovisi o proizvođaču USB uređaja za pohranu podataka.

Ponovno postavljanje

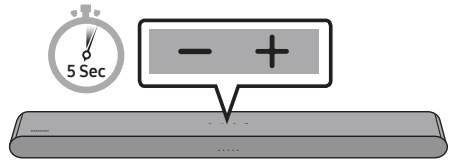

Kad je Soundbar uključen, istodobno pritisnite gumbе **— + (Glasnoća)** na kućištu i držite ih tako najmanje pet sekundi. LED zaslon mijenja se kao što je prikazano u nastavku, a zatim se Soundbar ponovno postavlja.

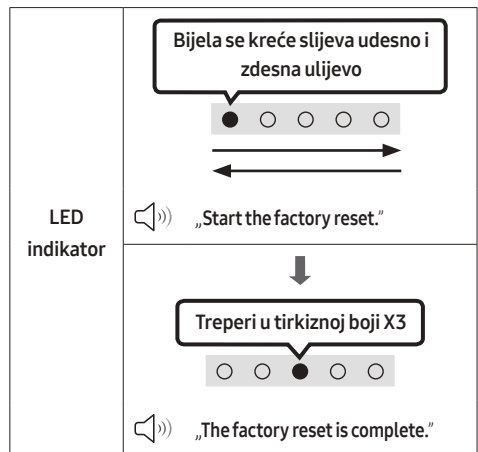

⚠ OPREZ

- Sve postavke uređaja Soundbar ponovno su postavljene. Ovo izvedite samo ako je ponovno postavljanje potrebno.

13 RJEŠAVANJE PROBLEMA

Prije traženja pomoći provjerite sljedeće.

Soundbar se ne uključuje.

- Provjerite je li kabel napajanja sustava Soundbar ispravno umetnut u utičnicu.

Soundbar nepravilno radi.

- Nakon što isključite kabel napajanja iz utičnice, umetnite ga ponovo.
- Isključite i ponovno uključite vanjski uređaj te pokušajte ponovno.
- Ako nema signala, Soundbar se automatski isključuje nakon nekog vremena. Uključite napajanje. (pogledajte stranicu 9.)

Daljinski upravljač ne radi.

- Usmjerite daljinski upravljač izravno u Soundbar.
- Zamijenite baterije novim.

Soundbar ne emitira nikakav zvuk.

- Glasnoća sustava Soundbar suviše je nisko ili je prigušen zvuk. Prilagodite glasnoću.
- Kad je povezan vanjski uređaji (STB, Bluetooth uređaj, mobilni uređaj itd.), prilagodite glasnoću vanjskog uređaja.
- Za emitiranje zvuka iz televizora odaberite Soundbar. (Samsung TV: Početna (🏠) → Izbornik → Postavke (⚙️) → Sve postavke (⚙️) → Zvuk → Izlaz zvuka → Odaberite Soundbar)
- Veza kabela sa sustavom Soundbar možda nije labava. Uklonite kabel i povežite ga ponovno.
- Uklonite kabel za napajanje u potpunosti, ponovno ga povežite i uključite napajanje.
- Pokrenite proizvod i pokušajte ponovno. (pogledajte stranicu 36.)

Ako TV nije povezan putem veze HDMI (ARC).

- Provjerite je li HDMI kabel pravilno povezan s ARC priključkom. (pogledajte stranicu 17.)
- Povezivanje možda neće biti moguće zbog povezanog vanjskog uređaja (pretvarača signala, igraće konzole itd.). Direktno povežite Soundbar.
- HDMI-CEC možda nije aktiviran na televizoru. Uključite CEC na izborniku televizora. (Samsung TV: Početna (🏠) → Izbornik → Postavke (⚙️) → Sve postavke (⚙️) → Povezivanje → Upravljanje vanjskim uređajima → Anynet+ (HDMI-CEC) UKLJUČENO)

Soundbar se ne povezuje putem Bluetooth veze.

- Prilikom povezivanja novog uređaja, prebacite na Bluetooth uparivanje radi povezivanja. (Pritisnite gumb **PAIR** na daljinskom upravljaču ili pritisnite gumb **📶 (Izvor)** na kućištu najmanje pet sekundi.)
- Ako je Soundbar povezan s drugim uređajem, najprije prekinite vezu s tim uređajem kako biste promijenili uređaj.
- Ponovo ga povežite nakon brisanja popisa Bluetooth zvučnika s uređaja. (Samsung TV: Početna (🏠) → Izbornik → Postavke (⚙️) → Sve postavke (⚙️) → Zvuk → Izlaz zvuka → Popis Bluetooth zvučnika)
- Uklonite i ponovno povežite utikač, zatim pokušajte ponovno.
- Pokrenite proizvod i pokušajte ponovno. (pogledajte stranicu 36.)

Zvuk nestane prilikom povezivanja putem Bluetooth veze.

- Ako se vaš uređaj koji je povezan putem Bluetooth veze previše udalji od sustava Soundbar, to može uzrokovati nestajanje zvuka. Pomaknite uređaj bliže sustavu Soundbar.
- Zvuk može nestati ako je dio vašeg tijela u kontaktu s Bluetooth primopredajnikom ili je proizvod postavljen na metalnom namještaju. Provjerite okruženje i uvjete upotrebe.

Višestruka Bluetooth veza ne radi.

- Kada se TV poveže na soundbar, višestruka Bluetooth veza možda neće raditi. Prekinite vezu između sustava Soundbar i TV-a te pokušajte ponovno.
- Provjerite je li postavka višestruke Bluetooth veze uključena. (Pogledajte odjeljak „**Soundbar se ne povezuje putem Bluetooth veze.**“.)
- Prekinite vezu uređaja koji trenutno reproducira, uparite uređaj koji želite povezati, a zatim ponovno povežite prethodni uređaj.
- Ako se zvuk ne čuje čak ni nakon ispravnog povezivanja, pogledajte odjeljak „**Zvuk nestane prilikom povezivanja putem Bluetooth veze.**“.

Soundbar se neće automatski uključiti zajedno s TV-om.

- Kad isključite Soundbar dok gledate televizor, onemogućena je sinkronizacija napajanja s televizorom. Najprije isključite televizor.

14 LICENCA



Manufactured under license from Dolby Laboratories. Dolby, Dolby Audio and the double-D symbol are trademarks of Dolby Laboratories Licensing Corporation.

* Ovaj proizvod ne podržava sustav Dolby Atmos®.



For DTS patents, see <http://patents.dts.com>.
Manufactured under license from DTS, Inc. (for companies headquartered in the U.S./ Japan/Taiwan) or under license from DTS Licensing Limited (for all other companies). DTS, Digital Surround, and the DTS logo are registered trademarks or trademarks of DTS, Inc. in the United States and other countries.
© 2021 DTS, Inc. ALL RIGHTS RESERVED.



The terms HDMI and HDMI High-Definition Multimedia Interface, and the HDMI Logo are trademarks or registered trademarks of HDMI Licensing Administrator, Inc. in the United States and other countries.



The Bluetooth® word mark and logos are registered trademarks owned by Bluetooth SIG, Inc. and any use of such marks by Samsung Electronics Co., Ltd. is under license. Other trademarks and trade names are those of their respective owners.



[ENERGY STAR]

ENERGY STAR qualified model only

- Your Samsung product is ENERGY STAR qualified in its factory default setting. Change to certain features, settings and functionality in this product can change the power consumption, possibly beyond the limits required for ENERGY STAR qualification.
- Environmental Protection Agency and Department of Energy. ENERGY STAR is a joint program of the Government agencies, designed to promote energy efficient products and practices.

Refer to www.energystar.gov for more information of the ENERGY STAR Program.

ENERGY STAR qualified model only (Applicable to Thin Client models only)

As an ENERGY STAR® Partner, SAMSUNG has determined that this product meets the ENERGY STAR® guidelines for energy efficiency.

- The ENERGY STAR Program has been to reduced greenhouse gas emissions and save energy through voluntary labeling.
- Power management setting of this product have been enabled by default, and have various timing setting from 1 minutes to 5 hours.
- The product can wake with a button press on the chassis from sleep mode.

ENERGY STAR qualified model only (The other models)

- As an ENERGY STAR Partner, Samsung has determined that this product or product models meets the ENERGY STAR guideline for energy efficiency.
-

15 OBAVIJEST O LICENCI ZA UPORABU SOFTVERA OTVORENOG KODA

Želite li poslati upite i zahtjeve u vezi sa softverom otvorenog koda, obratite se grupi Samsung Open Source (<http://opensource.samsung.com>)

16 VAŽNA NAPOMENA VEZANA UZ SERVIS

- Slike u ovom korisničkom priručniku služe kao samo kao referenca i mogu se razlikovati od stvarnog izgleda proizvoda.
- Moguća je naplata administrativne pristojbe u slučaju
 - (a) poziva inženjera na vaš zahtjev, a nema oštećenja na proizvodu (tj. ako niste pročitali korisnički priručnik)
 - (b) da donesete jedinicu na popravak u servis, a nema oštećenja na proizvodu (tj. ako niste pročitali korisnički priručnik)
- S visinom administrativne pristojbe bit ćete upoznati prije poduzimanja bilo kakvih radnji ili kućnog posjeta.

17 TEHNIČKI PODACI I VODIČ

Tehnički podaci

Naziv modela	HW-S50B
USB	5V/0,5A
Težina	2,4 kg
Dimenzije (Š x V x D)	670,0 x 62,3 x 105,0 mm
Raspon radne temperature	+5°C do +35°C
Raspon vlažnosti	10 % ~ 75 %
POJAČALO Nazivna izlazna snaga	(30W x 2) + (30W x 2) + 20W
Podržani formati za reprodukciju DTS, Dolby® Digital (DTS Virtual Surround se reproducira u DTS formatu.)	LPCM 2ch, Dolby Audio™ (podržava Dolby® Digital), DTS, DTS Virtual:X
IZLAZNA SNAGA BEŽIČNOG UREĐAJA	Snaga odašiljanja je 9 dBm.
Ukupna potrošnja energije u stanju mirovanja (W)	0,5W
Bluetooth Način isključivanja ulaza	Pritisnite i držite gumb SOUND MODE dulje od 5 sekundi da biste isključili funkciju Bluetooth Power.

NAPOMENE

- Samsung Electronics Co., Ltd pridržava pravo promjene specifikacija bez prethodne obavijesti.
- Težina i dimenzije su približni.

Tvrtka Samsung ovime izjavljuje da je ova radio-oprema sukladna Direktivi 2014/53/EU te relevantnim zakonskim odredbama Ujedinjenog Kraljevstva.

Cijeli tekst izjave o sukladnosti dostupan je na sljedećoj internetskoj adresi: <http://www.samsung.com>.

Idite na stavku Podrška i unesite naziv modela.

Ova se oprema smije koristiti u svim državama članicama EU i Ujedinjenom Kraljevstvu.



[Ispravno odlaganje baterija iz ovog proizvoda]

(Primjenjivo Primjenjuje se u zemljama s posebnim sustavima za prikupljanje otpada)

Ova oznaka na bateriji, priručniku ili pakiranju ukazuje na to da se istrošene baterije iz ovog proizvoda ne smiju odlagati s ostalim kućanskim otpadom. Kemijski simboli Hg, Cd ili Pb označuju da baterija sadrži živu, kadmij ili olovo u količinama višim od referentnih razina navedenih u dokumentu Europske unije „EC Directive 2006/66“. Ukoliko baterije nisu ispravno odložene, navedene tvari mogu narušiti zdravlje ljudi ili naštetiti okolišu.

Radi zaštite prirodnih resursa i promicanja ponovne upotrebe materijala, molimo vas da odvojite baterije od ostalih vrsta otpada i reciklirajte ih putem lokalnog, besplatnog sustava za odlaganje baterija.



Ispravno odlaganje proizvoda (Električni i elektronički otpad)

(Primjenjivo Primjenjuje se u zemljama s posebnim sustavima za prikupljanje otpada)

Ova oznaka na proizvodu, dodatnoj opremi ili u literaturi ukazuje na to da se proizvod i njegova elektronička oprema (npr., punjač, slušalice, USB kabel) ne bi trebali odlagati s ostalim kućanskim otpadom na kraju radnog vijeka. Da biste spriječili moguću štetu za okoliš ili ljudsko zdravlje nekontroliranim odlaganjem otpada, odvojite ovaj predmet od ostalih vrsta otpada i odgovorno reciklirajte kako biste promovirali održivu ponovnu upotrebu materijalnih resursa.

Korisnici u kućanstvima trebali bi kontaktirati prodavača kod kojega su kupili proizvod ili ured lokalne vlasti za pojedinosti o tome gdje i kako se ovaj predmet može odnijeti kako bi recikliranje bilo sigurno za okoliš.

Korisnici u tvrtkama trebaju kontaktirati dobavljača i provjeriti uvjete i odredbe kupovnog ugovora. Ovaj proizvod i njegova elektronička oprema ne smije se miješati s drugim komercijalnim otpadom.

Informacije o obvezama tvrtke Samsung u pogledu zaštite okoliša i određenim zakonskim obvezama u vezi s proizvodom, npr. REACH, WEEE, baterije, možete potražiti na adresi:

www.samsung.com/uk/aboutsamsung/sustainability/environment/our-commitment/data/

UREDBA KOMISIJE (EU) 2019/1782

Zahtjevi za ekološki dizajn za vanjska napajanja :

www.samsung.com/global/ecodesign_component







SIGURNOSNE INFORMACIJE

SIGURNOSNA UPOZORENJA

DA BISTE SMANJILI OPASNOST OD ELEKTRIČNOG UDARA, NE SKIDAJTE POKLOPAC (ILI ZADNJU PLOČU).

UNUTRA SE NE NALAZE DELOVI KOJI SE MOGU SERVISIRATI. SERVISIRANJE POVERITE KVALIFIKOVANOM OSOBLJU SERVISA.

Pogledajte tabelu u nastavku za objašnjenje simbola koje možete naći na svom Samsung proizvodu.

OPREZ OPASNOST OD ELEKTRIČNOG UDARA. NE OTVARATI.	
	
	Ovaj simbol ukazuje na to da je unutar uređaja prisutan visoki napon. Svaka vrsta kontakta sa unutrašnjim komponentama ovog uređaja predstavlja opasnost.
	Ovaj simbol ukazuje na to da se uz proizvod isporučuje važna dokumentacija koja se odnosi na rukovanje i održavanje.
	Proizvod klase II: Ovaj simbol označava da povezivanje na zaštitno električno uzemljenje nije neophodno. Ako ovaj simbol ne postoji na proizvodu sa kablom za napajanje, proizvod MORA da ima pouzdanu vezu sa zaštitnim uzemljenjem.
	Naizmjenična struja: Ovaj simbol označava da naizmjeničnu struju.
	Jednosmerna struja: Ovaj simbol označava da jednosmernu struju.
	Oprez, videti uputstva za upotrebu: Ovaj simbol upućuje korisnika da u korisničkom priručniku pročita dodatne informacije u vezi sa bezbednošću.

UPOZORENJE

- Da biste smanjili opasnost od požara ili električnog udara, ne izlažite ovaj proizvod kiši ili vlazi.

OPREZ

- DA BISTE SPREČILI ELEKTRIČNI UDAR, ŠIROKI KONTAKT UTIKAČA USKLADITE SA ŠIROKIM KONTAKTOM UTIČNICE I UMETNITE DO KRAJA.
- Ovaj aparat mora uvek da bude povezan na AC utičnicu sa zaštitnim uzemljenjem.
- Da biste iskopčali aparat sa električne mreže, morate izvući utikač iz mrežne utičnice, pa će mrežni utikač biti slobodan.
- Ne izlažite aparat kapanju ili prskanju. Ne stavljajte na aparat predmete napunjene tečnostima, kao što su vaze.
- Da biste potpuno isključili ovaj aparat, morate izvući utikač iz zidne utičnice. Zbog toga utikač mora u svakom trenutku da bude pristupačan.

MERE OPREZA

1. Proverite da li je napajanje naizmeničnom strujom u vašoj kući u skladu sa zahtevima za napajanje navedenim na identifikacionoj nalepnici koja se nalazi sa donje strane proizvoda. Proizvod instalirajte horizontalno, na odgovarajućoj podlozi (nameštaj), tako da oko njega ima dovoljno prostora za ventilaciju 7-10 cm. Uverite se da otvori za ventilaciju nisu pokriveni. Ne stavljajte uređaj na pojačala ili drugu opremu koja može da se zagreje. Ovaj uređaj je namenjen za stalnu upotrebu. Da biste u potpunosti isključili uređaj, isključite AC priključak iz zidne utičnice. Isključite uređaj ako ne nameravate da ga koristite u dužem vremenskom periodu.
2. Za vreme grmljavine izvucite mrežni utikač iz utičnice. Pikovi napona zbog grmljavine mogu oštetiti uređaj.
3. Ne izlažite uređaj direktnom sunčevom zračenju ili drugim izvorima toplote. To može da dovede do pregrevanja i kvara uređaja.
4. Zaštitite proizvod od vlage (tj. vaza) i prevelike toplote (npr. kamin) ili opreme koja stvara jaka magnetna ili električna polja. Iskopčajte mrežni kabl iz mrežnog izvora (utičnice) ako uređaj ne funkcioniše pravilno. Ovaj proizvod nije namenjen za industrijsku upotrebu. Ovaj proizvod koristite samo za ličnu upotrebu. Ako je vaš proizvod čuvan na hladnom mestu može da se javi kondenzacija. Ako se uređaj transportuje zimi, pre korišćenja sačekajte oko 2 sata da uređaj postigne sobnu temperaturu.
5. Baterije koje se koriste sa ovim proizvodom sadrže hemikalije koje su štetne po okolinu. Ne stavljajte baterije u kućni otpad. Nemojte odlagati baterije u vatru. Nemojte kratkospajati, rastavljati niti previše zagrevati baterije.
OPREZ: U slučaju nepravilne zamene baterija postoji opasnost od eksplozije. Baterije zamenite isključivo novim baterijama istog tipa.

SADRŽAJI

01	Provera komponenti	6
02	Pregled proizvoda	7
	Prednji panel / gornji panel uređaja Soundbar	7
	Donji panel Soundbar-a	8
03	Upotreba daljinskog upravljača	9
	Stavljanje baterija pre korišćenja daljinskog upravljača (2 AAA baterije)	9
	Kako se koristi daljinski upravljač	9
	Korišćenje skrivenih dugmadi (dugmadi sa više funkcija)	14
	Specifikacije izlaza za različite režime zvučnih efekata	14
	Podešavanje jačine zvuka Soundbar uređaja pomoću daljinskog upravljača TV-a	15
04	Povezivanje Soundbar-a	16
	Povezivanje napajanja	16
	Povezivanje bežičnog kompleta zadnjeg zvučnika i sabvufera Samsung sa uređajem Soundbar	16
05	Korišćenje kablovske veze sa TV-om	17
	Metod br. 1. Povezivanje putem HDMI kabla	17
	Metod br. 2. Povezivanje putem optičkog kabla	19
06	Korišćenje bežične veze sa TV-om	21
	Povezivanje putem Bluetooth veze	21

07	Povezivanje sa spoljnim uređajem	23
	Povezivanje putem optičkog kabla	23
08	Povezivanje USB Uređaja za Skladištenje	24
09	Povezivanje mobilnog uređaja	26
	Povezivanje putem Bluetooth veze	26
	Korišćenje funkcije Tap Sound	31
10	Montiranje zidnog nosača	32
	Mere opreza pri montiranju	32
	Komponente zidnog nosača	32
11	Postavljanje uređaja Soundbar ispred televizora	34
12	Ažuriranje softvera	35
	Resetovanje	36
13	Rešavanje problema	37
14	Licenca	38
15	Obaveštenje o Licenci Otvorenog Izvornog Koda	39
16	Važna Napomena o Servisiranju	39
17	Specifikacije i Vodič	40
	Specifikacije	40

01 PROVERA KOMPONENTI



Glavni uređaj Soundbar



Daljinski upravljač/
baterije Soundbar-a



HDMI kabl



AC/DC adapter (Soundbar)



Kabl za napajanje (Soundbar)



Vođica za montažu na zid



Zavrtnanj držača x 2



Zavrtnanj x 2
(M4 x L10)











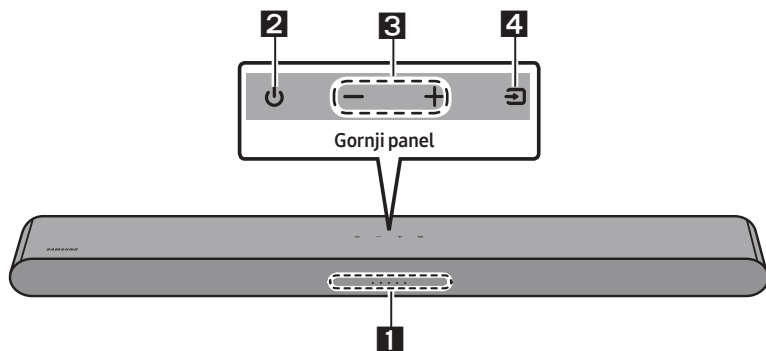



















Nosač za montažu na zid x 2

- Više informacija u vezi sa napajanjem i potrošnjom energije potražite na oznaci na proizvodu. (oznaka: donji deo glavnog uređaja Soundbar)
- Za kupovinu dodatnih komponenti ili opcionih kablova obratite se servisnom centru ili korisničkoj službi kompanije Samsung.
- Više informacija o montiranju na zid potražite na stranici 32.
- Dizajn i specifikacije mogu da se promene bez prethodnog obaveštenja.
- Izgled dodatne opreme se može u određenoj meri razlikovati od ilustracija prikazanih iznad.

02 PREGLED PROIZVODA

Prednji panel / gornji panel uređaja Soundbar



<p>1</p>	<p>LED indikator</p>	<p>LED indikator treperi, svetli ili menja boju u zavisnosti od trenutnog režima ili statusa Soundbar uređaja. Boja LED indikatora i broj lampica ukazuju na režim koji je aktivan, kao što je opisano u nastavku.</p> <table border="1" data-bbox="266 724 1025 836"> <tr> <td data-bbox="266 724 404 836"> <p> Bela LED lampica</p> </td> <td data-bbox="404 724 542 836"> <p> Bela LED lampica</p> </td> <td data-bbox="542 724 679 836"> <p> Višebojna LED lampica</p> </td> <td data-bbox="679 724 817 836"> <p> Bela LED lampica</p> </td> <td data-bbox="817 724 955 836"> <p> Bela LED lampica</p> </td> </tr> </table> <ul style="list-style-type: none"> • U zavisnosti od režima ili statusa, višebojna LED lampica menja sledeće boje: Bela, Svetloplava, Zelena, Crvena, Žuta, Narandžasta, Ljubičasta i Plava. 	<p> Bela LED lampica</p>	<p> Bela LED lampica</p>	<p> Višebojna LED lampica</p>	<p> Bela LED lampica</p>	<p> Bela LED lampica</p>			
<p> Bela LED lampica</p>	<p> Bela LED lampica</p>	<p> Višebojna LED lampica</p>	<p> Bela LED lampica</p>	<p> Bela LED lampica</p>						
<p>2</p>	<p>Napajanje</p>	<p>Uključuje i isključuje napajanje.</p>								
<p>3</p>	<p>Jačina zvuka</p>	<p>Podešava jačinu zvuka.</p>								
<p>4</p>	<p>Izvor</p>	<ul style="list-style-type: none"> • Pritisnite dugme  (Izvor) da biste promenili režim. Svaki put kada promenite režim, LED lampica zasvetli u beloj boji, a zatim se isključuje. <table border="1" data-bbox="266 1107 1025 1311"> <tr> <td data-bbox="266 1107 362 1241"> <p>LED indikator</p> </td> <td data-bbox="362 1107 583 1241"> <p>Bela lampica uključeno -> isključeno</p> <p></p> </td> <td data-bbox="583 1107 804 1241"> <p>Bela lampica uključeno -> isključeno</p> <p></p> </td> <td data-bbox="804 1107 1025 1241"> <p>Bela lampica uključeno -> isključeno</p> <p></p> </td> </tr> <tr> <td data-bbox="266 1241 362 1311"> <p></p> </td> <td data-bbox="362 1241 583 1311"> <p>„Digital Audio In“ ili „TV ARC“</p> </td> <td data-bbox="583 1241 804 1311"> <p>„Bluetooth“</p> </td> <td data-bbox="804 1241 1025 1311"> <p>„USB“</p> </td> </tr> </table>	<p>LED indikator</p>	<p>Bela lampica uključeno -> isključeno</p> <p></p>	<p>Bela lampica uključeno -> isključeno</p> <p></p>	<p>Bela lampica uključeno -> isključeno</p> <p></p>	<p></p>	<p>„Digital Audio In“ ili „TV ARC“</p>	<p>„Bluetooth“</p>	<p>„USB“</p>
<p>LED indikator</p>	<p>Bela lampica uključeno -> isključeno</p> <p></p>	<p>Bela lampica uključeno -> isključeno</p> <p></p>	<p>Bela lampica uključeno -> isključeno</p> <p></p>							
<p></p>	<p>„Digital Audio In“ ili „TV ARC“</p>	<p>„Bluetooth“</p>	<p>„USB“</p>							

- Kada priključite kabl za napajanje naizmeničnom strujom, dugme za napajanje će početi da radi za 4 do 6 sekundi.
- Kada uključite ovaj uređaj, proći će 4 do 5 sekundi pre nego što se začuje zvuk.
- Ako čujete zvuk i iz TV-a i iz Soundbar uređaja, idite u meni **Podešavanja** za zvuk TV-a i promenite podešavanje za zvučnik TV-a na **Spoljni zvučnik**.

Donji panel Soundbar-a

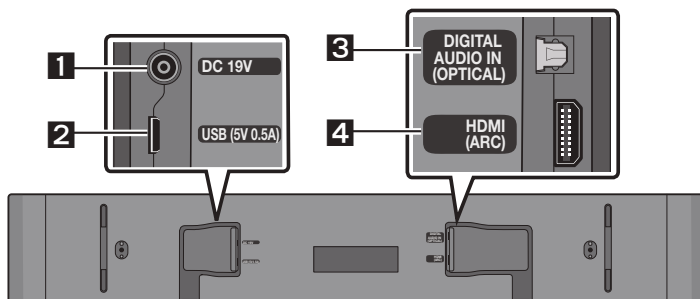

1	DC 19V (Priključak za napajanje) Povežite AC/DC adapter za napajanje.
2	USB (5V 0.5A) Ovde povežite USB uređaj da biste reprodukovali muzičke datoteke na USB uređaju pomoću uređaja Soundbar.
3	DIGITAL AUDIO IN (OPTICAL) Povežite sa digitalnim (optičkim) izlazom spoljnog uređaja.
4	HDMI (ARC) Povežite na HDMI (ARC) konektor na televizoru.

- Kada vadite kabl za napajanje AC/DC adaptera iz zidne utičnice, izvucite utikač. Ne vucite kabl.
- Ovaj uređaj ili druge komponente nemojte priključivati na utičnicu za napajanje naizmeničnom strujom dok ne završite međusobno povezivanje svih komponenti.

03 UPOTREBA DALJINSKOG UPRAVLJAČA

Stavljanje baterija pre korišćenja daljinskog upravljača (2 AAA baterije)

Prevucite zadnji poklopac u smeru strelice dok ga potpuno ne skinete. Stavite 2 AAA baterije (od 1,5 V), orijentisane tako da je njihov polaritet tačan. Ponovo navucite zadnji poklopac na mesto.

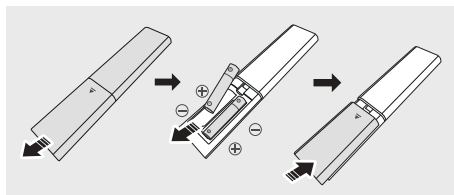

Kako se koristi daljinski upravljač

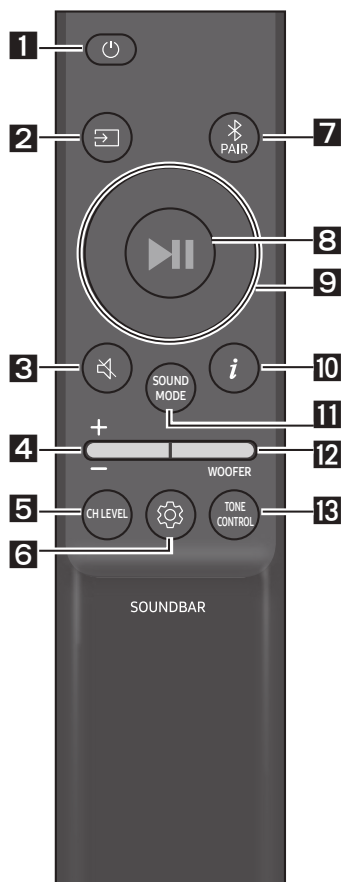

1

Napajanje

Uključuje i isključuje Soundbar.

LED indikator	Svetloplava lampica treperi X1 ○ ○ ● ○ ○ Uključeno	Crvena lampica treperi X3 ○ ○ ● ○ ○ Isključeno

- **Funkcija Auto Power Down**

Jedinica se automatski isključuje u sledećim situacijama:

- U režimima „Digital Audio In“ ili „TV ARC“ / „Bluetooth“ / „USB“ ako nema audio signala 20 minuta.

2

(Izvor)

Pritisnite za izbor izvora signala koji je povezan sa Soundbar-om.

3

(Isključivanje zvuka)

Pritisnite dugme (Isključivanje zvuka) da biste prigušili zvuk. Ponovo ga pritisnite da biste uključili zvuk.

LED indikator	Trepti X uzastopno ○ ○ ○ ○ ●
---------------	--

4**Jačina zvuka**

Pritisnite dugme nagore ili nadole da biste prilagodili jačinu zvuka.

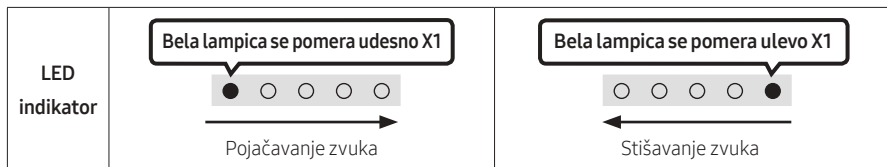
**5****CH LEVEL**

Pritiskom na dugme možete podesiti jačinu zvuka svakog zvučnika.

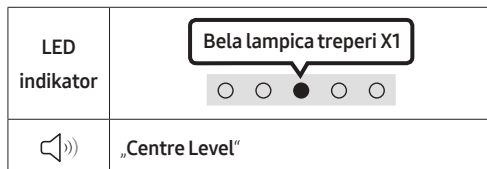

- Ako su povezani zadnji zvučnici (prodaju se odvojeno), podržana je postavka „Rear Level“. Da biste prilagodili jačinu zvuka dela „Rear Level“ između -6 i +6, koristite dugmad **Nagore/Nadole**.

6**⚙️ (Kontrola zvuka)**



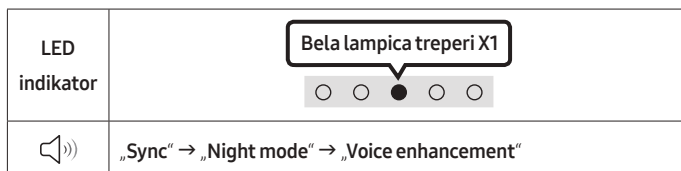

Pritiskom na dugme možete postaviti audio funkciju. Željenu stavku možete da podesite pomoću dugmadi **Nagore/Nadole**. Svaki put kada se menja režim, višebojna LED lampica treperi u beloj boji.

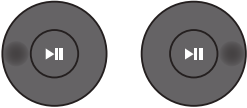

- Ukoliko slika na televizoru i zvuk sa uređaja Soundbar nisu sinhronizovani, izaberite opciju „Sync“ u Kontroli zvuka i zatim podesite zakašnjenje zvuka na vrednost između 0 i 300 milisekundi pomoću dugmadi **Nagore/Nadole**. (Nije dostupno u režimima „USB“ ili „Bluetooth“.)
- „Sync“ je podržana samo za neke funkcije.
- „Night mode“ i „Voice enhancement“ nisu podržani režimu zvuka „DTS Virtual:X“.
- „Night mode“ je optimizovan za gledanje noću jer su postavke prilagođene tako da je jačina zvuka smanjena, a dijalog jasan.
- „Voice enhancement“ olakšava slušanje dijaloga u filmovima i TV emisijama.

7-kanalni EQ

Pritisnite i zadržite dugme  (**Kontrola zvuka**) na oko 5 sekundi da biste podesili zvuk za svaki frekvencijski opseg. Mogu se izabrati 150Hz, 300Hz, 600Hz, 1,2kHz, 2,5kHz, 5kHz i 10kHz pomoću dugmadi **Nalevo/Nadesno** i svaka opcija se može podesiti na postavku između -6 i +6 pomoću dugmadi **Nagore/Nadole**. (Uverite se da je režim zvuka podešen na „Standard“.)

7-kanalni EQ	
	
Pritisnite i zadržite dugme  (Kontrola zvuka) oko 5 sekundi.	Pomoću dugmeta Nalevo/Nadesno svako od njih se može podesiti na postavku od -6 do+6.
 „150Hz“	 „150Hz“ → „300Hz“ → „600Hz“ → „1.2kHz“ → „2.5kHz“ → „5kHz“ → „10kHz“

7

Bluetooth PAIR

Prebacuje Soundbar uređaj u režim za Bluetooth uparivanje.

Kada pritisnete dugme, LED lampice se menjaju na način prikazan u nastavku.

- Dok se uparivanje ne završi, višebojna LED lampica naizmenično menja boje: **Crvena** → **Zelena** → **Plava**

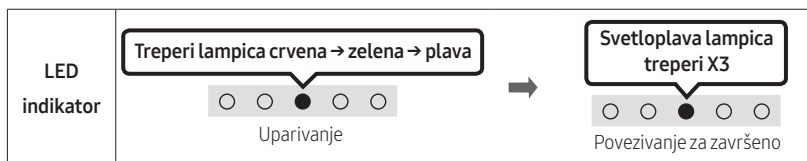

8

▶II (Reprodukcija/Pauza)

Pritiskom na ovo dugme takođe možete pokrenuti reprodukciju muzike ili je pauzirati u režimu „USB“.

9

Nagore/Nadole/Nalevo/Nadesno

Pritisnite dugme **Nagore/Nadole/Nalevo/Nadesno** da biste izabrali ili podesili funkcije.

- **Ponovi**
Da biste koristili funkciju Ponovi u režimu „USB“, pritisnite dugme **Nagore**.
- **Preskoči muzičku datoteku**
Pritisnite dugme **Nadesno** da biste izabrali sledeću muzičku datoteku.
Pritisnite dugme **Nalevo** da biste izabrali prethodnu muzičku datoteku.
- **ID SET**
Pritisnite i držite dugme **Nagore** 5 sekundi kako biste izvršili **ID SET** (prilikom povezivanja sa bežičnim sabvuferom ili bežičnim zadnjim zvučnicima).



10

i (Informacije)



Pritiskom na ovo dugme pojavljuju se informacije za svaki režim. (Pogledajte stranicu 7.)

SOUND MODE

Ako pritisnete dugme, moći ćete da odaberete željeni režim zvuka. Svaki put kada se menja režim, višebrojna LED lampica treperi u beloj boji. (Režim zvuka može se razlikovati u zavisnosti od modela TV-a.)

LED indikator	
	„DTS Virtual:X“ → „Standard“ → „Music“ → „Game“ → „Adaptive Sound“

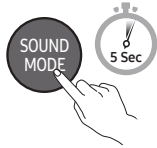
- **DTS Virtual:X**
Sveobuhvatan 3D zvuk sa bilo kog sadržaja.
- **Standard**
Na izlazu se dobija originalni zvuk.
- **Music**
Obezbeđuje prirodni zvuk koji više ispunjava prostoriju prilikom reprodukcije muzičkog sadržaja.
- **Game**
Obezbeđuje stereoskopski zvuk da biste potpuno uronili u akciju tokom igranja.
- **Adaptive Sound**
Analizira sadržaj u realnom vremenu i automatski obezbeđuje optimalno zvučno polje na osnovu karakteristika sadržaja.
- **Bluetooth Power uključeno/isključeno**
Ova funkcija automatski uključuje uređaj Soundbar kada primi zahtev za povezivanjem sa prethodno povezanog TV ili Bluetooth uređaja. Podešavanje je podrazumevano uključeno.
 - Pritisnite i zadržite dugme **SOUND MODE** tokom više od 5 sekundi kako biste isključili funkciju Bluetooth Power.
- **DRC (Dynamic Range Control) uključeno/isključeno**
Omogućuje vam primenu kontrole dinamičkog opsega na Dolby Digital numere. Pritisnite i zadržite dugme **SOUND MODE** duže od 5 sekundi dok je Soundbar isključen da biste uključili ili isključili DRC (Dynamic Range Control). Kada je DRC uključen, glasan se zvuk stišava. (Zvuk bi mogao da se izobliči.)

Dugme SOUND MODE	LED indikator	
	 <p>Uključeno (podrazumevano)</p>	 <p>Isključeno</p>
DRC uključeno/ isključeno	Prebacivanje uključeno → isključeno	

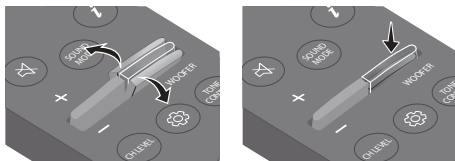
12**WOOFER (BAS) NIVO**



Kada je subvufer povezan, pritisnite dugme nagore ili nadole za podešavanje nivoa za vufer na -12 ili između -6 i +6. Kada subvufer nije povezan, pritisnite dugme nagore ili nadole za podešavanje nivoa za bas između -6 i +6. Za postavljanje nivoa jačine zvuka za vufer (bas) na 0 (podrazumevano), pritisnite dugme (ako je Soundbar povezan na bežični subvufer (prodaje se zasebno)).

13**TONE CONTROL**

Pritiskom na dugme možete podesiti jačinu zvuka visokih ili niskih tonova. Željenu stavku možete da podesite pomoću dugmadi **Nagore/Nadole**. (Ova funkcija je dostupna u svim režimima zvuka osim u režimu „Standard“.)

LED indikator	
	„Treble“ → „Bass“

Korišćenje skrivenih dugmadi (dugmadi sa više funkcija)

Skriveno dugme		Referentna stranica
Dugme na daljinskom upravljaču	Funkcija	
WOOFER (Nagore)	Uključivanje/isključivanje daljinskog upravljača TV-a	Stranica 15
Nalevo	Automatsko povezivanje TV prijemnika uključeno/isključeno	Stranica 22
Nagore	ID SET	Stranica 11
 (Kontrola zvuka)	7-kanalni EQ	Stranica 11
SOUND MODE	DRC uključeno/isključeno	Stranica 12
	Bluetooth Power uključeno/isključeno	Stranica 12
 PAIR	Bluetooth višestruka veza uključena/isključena	Stranica 29

Specifikacije izlaza za različite režime zvučnih efekata

Efekat	Ulaz	Izlaz		
		Samo sa Soundbar zvučnikom	Samo sa subwoofer zvučnikom	Sa subwoofer zvučnikom i kompletom bežičnih zadnjih zvučnika
DTS Virtual:X	2.0 kanala	3.0 kanala	3.1 kanala	5.1 kanala
	5.1 kanala	3.0 kanala	3.1 kanala	5.1 kanala
Standard	2.0 kanala	2.0 kanala	2.1 kanala	2.1 kanala
	5.1 kanala	3.0 kanala	3.1 kanala	5.1 kanala
Music	2.0 kanala	3.0 kanala	3.1 kanala	5.1 kanala
	5.1 kanala	3.0 kanala	3.1 kanala	5.1 kanala
Game	2.0 kanala	3.0 kanala	3.1 kanala	5.1 kanala
	5.1 kanala	3.0 kanala	3.1 kanala	5.1 kanala
Adaptive Sound	2.0 kanala	3.0 kanala	3.1 kanala	5.1 kanala
	5.1 kanala	3.0 kanala	3.1 kanala	5.1 kanala

- Samsung komplet bežičnih zadnjih zvučnika i sabvufer zvučnik se mogu kupiti posebno. Da biste kupili komplet ili sabvufer zvučnik, obratite se prodavcu od kog ste kupili uređaj Soundbar.

Podešavanje jačine zvuka Soundbar uređaja pomoću daljinskog upravljača TV-a

Podesite jačinu zvuka Soundbar uređaja pomoću daljinskog upravljača TV-a.







- Ova funkcija se može koristiti samo kod daljinskih upravljača sa infracrvenim signalom. Daljinski upravljači sa Bluetooth signalom (daljinski upravljači koji zahtevaju uparivanje) nisu podržani.
- Podesite zvučnik TV-a na **Spoljni zvučnik** da biste koristili ovu funkciju.
- Proizvođači koji podržavaju ovu funkciju:
Samsung, VIZIO, LG, Sony, Sharp, PHILIPS, PANASONIC, TOSHIBA, Hisense, RCA

Uključivanje/isključivanje daljinskog upravljača TV-a

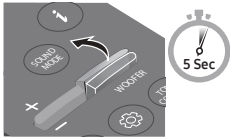
1. Isključite uređaj Soundbar.
2. Pritisnite i zadržite dugme **WOOFER** na 5 sekundi.

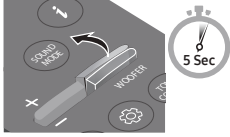
Svaki put kada pritisnete dugme **WOOFER** i zadržite ga na 5 sekundi, režim se menja prema sledećem redosledu: „**Off-TV Remote**“ (podrazumevani režim), „**Samsung-TV Remote**“, „**All-TV Remote**“.

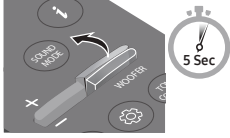
Status LED indikatora se menja svaki put kada se promeni režim, kao što je prikazano ispod.

Dugme na daljinskom upravljaču	LED indikator	Status
	<p>Crvena lampica treperi X1</p>  <p>„Off-TV Remote“ (podrazumevani režim)</p>	Onemogućava rad daljinskog upravljača TV-a.
	<p>Svetloplava lampica treperi X1</p>  <p>„Samsung-TV Remote“</p>	Omogućava rad infracrvenog daljinskog upravljača za Samsung TV.
	<p>Plava lampica treperi X1</p>  <p>„All-TV Remote“</p>	Omogućava rad infracrvenog daljinskog upravljača TV-a drugog proizvođača.

04 POVEZIVANJE SOUNDBAR-A

Povezivanje napajanja

Koristite komponente za napajanje da biste povezali Soundbar uređaj sa priključkom za struju sledećim redosledom:

- Više informacija u vezi sa potrebnim napajanjem i potrošnjom energije potražite na oznaci na proizvodu. (oznaka: donji deo glavnog uređaja Soundbar)
1. Prvo priključite kabl za napajanje na AC/DC adapter.
Priključite AC/DC adapter (sa kablom za napajanje) na Soundbar.
 2. Povežite kabl za napajanje sa zidnom utičnicom.

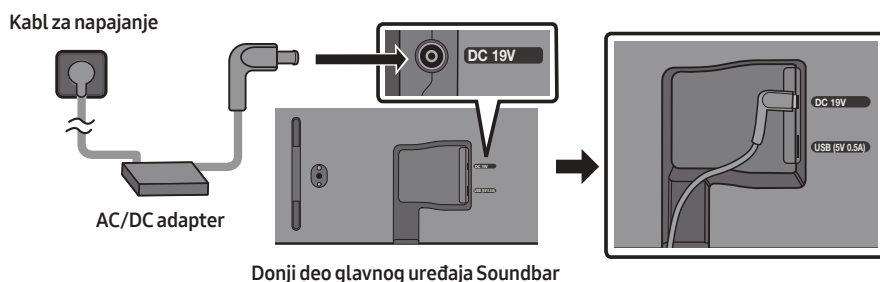

NAPOMENE

- Ako iskopčate i ponovo povežete kabl za napajanje kada je proizvod uključen, Soundbar uređaj će se automatski uključiti.
- Obavezno položite AC/DC adapter na sto ili pod. Ako postavite AC/DC adapter da visi sa ulazom za AC kabl okrenutim nagore, voda ili druge strane materije mogu da uđu u adapter i da prouzrokuju njegov kvar.

Povezivanje bežičnog kompleta zadnjeg zvučnika i sabvufera Samsung sa uređajem Soundbar

Povežite Samsung komplet bežičnog zadnjeg zvučnika (SWA-9100S ili SWA-9200S, prodaje se zasebno) i bežični sabvufer (SWA-W510, prodaje se zasebno) sa Soundbar zvučnikom kako biste proširili ozvučenje na istinski prostorni zvuk.

Detaljne informacije o povezivanju potražite u priručniku za Samsung komplet bežičnog zadnjeg zvučnika i bežični sabvufer.

05 KORIŠĆENJE KABLOVSKE VEZE SA TV-OM

Metod br. 1. Povezivanje putem HDMI kabla

⚠ OPREZ

- Kada su i HDMI kabl i optički kabl povezani, HDMI signal se prvi prima.
- Da biste HDMI kablom povezali TV i Soundbar, obavezno ga priključite na priključke označene sa ARC. U suprotnom, TV možda neće emitovati zvuk.
- Preporučeni kabl je **High-Speed HDMI Cable with Ethernet**.

Povezivanje TV-a koji podržava HDMI ARC (Audio Return Channel)

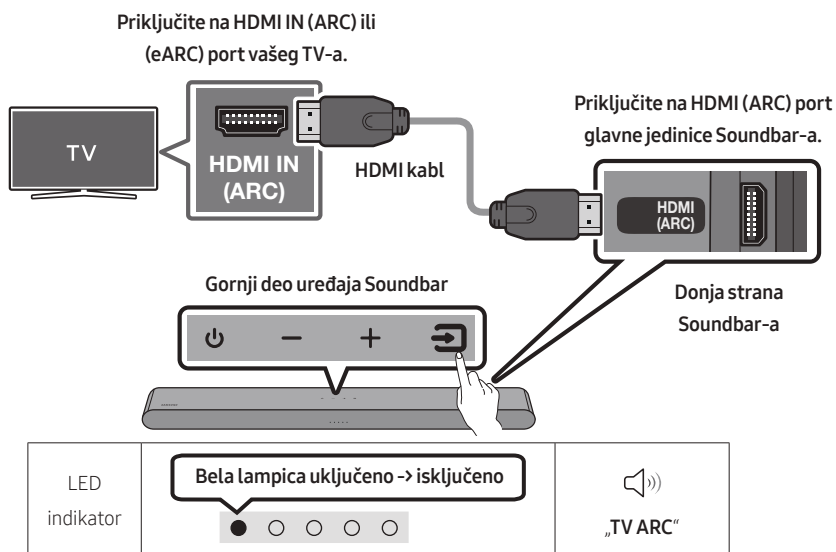

1. Kada su Soundbar i TV isključeni, priključite HDMI kabl na način prikazan na slici.
2. Uključite Soundbar i TV.
3. Soundbar uređaj emituje zvuk sa televizora.

- Kada se ne čuje zvuk televizora, pritisnite gornji panel Soundbar zvučnika ili dugme  (**Izvor**) na daljinskom upravljaču kako biste izabrali režim „**Digital Audio In**“.
- Kada se zvuk ne emituje, ponovo proverite da li je HDMI kabl priključen.
- Pomoću dugmadi za jačinu zvuka na daljinskom upravljaču TV-a promenite jačinu zvuka Soundbar-a.

NAPOMENE

- Kada povežete TV koji podržava HDMI ARC (Audio Return Channel) na Soundbar pomoću HDMI kabla, možete da emitujete digitalni video i audio signal bez priključivanja posebnog optičkog kabla.
- Preporučujemo da koristite HDMI kabl bez jezgra, ako je to moguće. Ako koristite HDMI kabl sa jezgrom, izaberite kabl prečnika manjeg od 14 mm.
- Ova funkcija nije dostupna ako HDMI kabl ne podržava ARC.
- Kada je audio signal kodovan u Dolby Digital i „Audio format digitalnog izlaza“, a vaš TV je podešen na PCM, preporučujemo da to podešavanje promenite na Dolby Digital. Kada promenite podešavanje TV-a osetićete bolji kvalitet zvuka. (Glavni meni TV-a može koristiti druge nazive za Dolby Digital i PCM u zavisnosti od proizvođača TV-a.)

Metod br. 2. Povezivanje putem optičkog kabla

Lista za proveru pre povezivanja

- Kada su i HDMI kabl i optički kabl povezani, HDMI signal se prvi prima.
- Kada koristite optički kabl i priključci su prekriveni, obavezno prvo skinite poklopce.

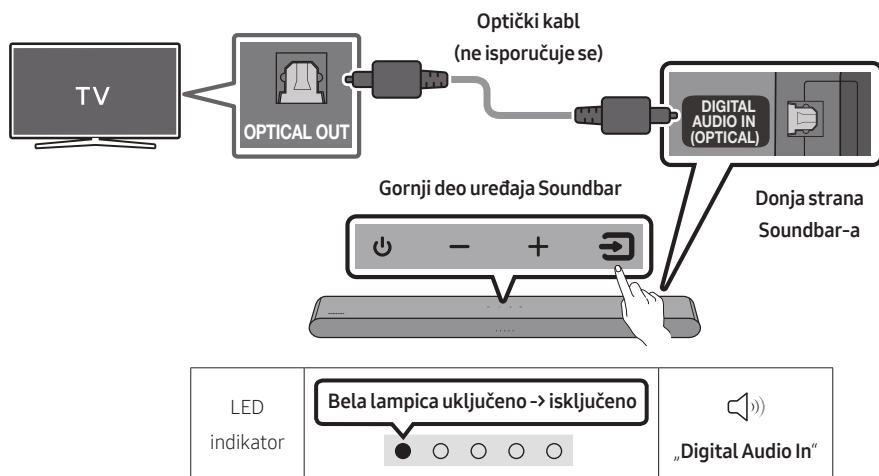

1. Kada su TV i Soundbar isključeni, optičkim kablom (ne isporučuje se) povežite **DIGITAL AUDIO IN (OPTICAL)** port Soundbar-a i OPTICAL izlazni port TV-a, na način prikazan na slici.
2. Uključite Soundbar i TV.
3. Pritisnite dugme  (**Izvor**) na gornjem panelu ili na daljinskom upravljaču i potom izaberite režim „**Digital Audio In**“.
4. Soundbar uređaj emituje zvuk sa televizora.

Upotreba funkcije Q-Symphony

Funkcija Q-Symphony sinhronizuje Soundbar sa Samsung televizorom kako bi dva uređaja emitovala zvuk radi dobijanja optimalnog efekta okružujućeg zvuka. Kada se Soundbar poveže, pojavljuje se meni „TV+Soundbar“ u meniju televizora **Izlaz zvuka**. Izaberite odgovarajući meni.

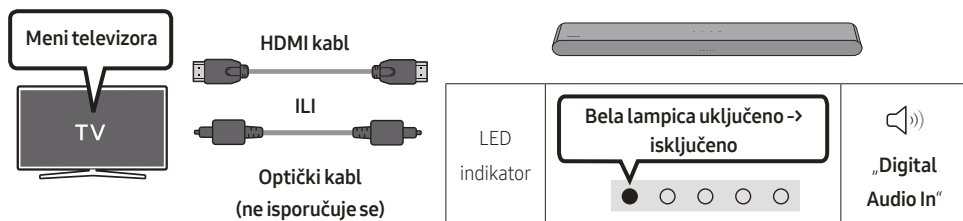

- Primer menija televizora: **TV + [AV] Soundbar naziv serije (HDMI)**

NAPOMENE

- Može da radi u skladu s kodekom koji podržava televizor.
- Ova funkcija je podržana samo kada su HDMI kabl ili optički kabl (ne isporučuje se) priključeni.
- Prikazana poruka može se razlikovati u zavisnosti od modela TV-a.
- Ova funkcija je dostupna na nekim Samsung televizorima i nekim modelima Soundbar zvučnika.

06 KORIŠĆENJE BEŽIČNE VEZE SA TV-OM

Povezivanje putem Bluetooth veze

Kada se Samsung TV poveže putem Bluetooth veze, možete dobiti stereo zvuk bez petljanja sa kablovima.

- Istovremeno može biti povezan samo jedan Samsung TV.
- Može se povezati Samsung TV koji podržava Bluetooth povezivanje. Proverite specifikacije svog TV-a.

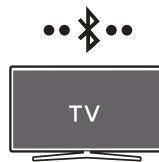

Početo povezivanje

1. Pritisnite dugme PAIR na daljinskom upravljaču Soundbar zvučnika ili pritisnite dugme (Izvor) na gornjem panelu Soundbar zvučnika kako biste otvorili režim „Bluetooth“.

Dugme za uparivanje pomoću Bluetooth veze	LED indikator
<p>ILI</p> <p>Kada je u „Bluetooth“ režimu</p>	<p>Treperi lampica crvena → zelena → plava</p> <p>Uparivanje</p> <p>Svetloplava lampica treperi X3</p> <p>Povezivanje za završeno</p> <ul style="list-style-type: none">• Dok se uparivanje ne završi, višebojna LED lampica naizmenično menja boje: Crvena → Zelena → Plava
	<p>„Ready to connect via Bluetooth.“</p>

2. Na Samsung TV-u izaberite režim Bluetooth.
(npr. Početna (🏠) → Meni → Podešavanja (⚙️) → Sva podešavanja (⚙️) → Zvuk → Izlaz zvuka → Lista Bluetooth zvučnika → [AV] Soundbar S5B-Series (Bluetooth))
3. Izaberite „[AV] Soundbar S5B-Series“ sa liste na ekranu TV-a.
Dostupan Soundbar je označen sa „Uparivanje neophodno“ ili „Upareno“ na listi Bluetooth uređaja TV-a. Da biste povezali Samsung TV i Soundbar, izaberite poruku, pa zatim uspostavite vezu.
4. Sada sa Soundbar-a možete da čujete zvuk Samsung TV-a.
 - Ako postoji evidencija o povezivanju Soundbar uređaja i Samsung televizora, Soundbar uređaj će se automatski povezati promenom režima u „Bluetooth“.

Ako je povezivanje uređaja neuspešno

- Ako već imate Soundbar (npr., [AV] Soundbar S5B-Series) na listi zvučnika na Samsung TV-u, izbrišite ga.
- Zatim ponovite korake od 1 do 3.



Prekidanje veze između Soundbar-a i Samsung TV-a

Pritisnite dugme  (Izvor) na gornjem panelu ili daljinskom upravljaču da biste izabrali neki od režima koji nije „Bluetooth“.

- Za raskidanje veze je potrebno vreme jer Samsung TV mora da primi odgovor od Soundbar-a. (To vreme se može razlikovati u zavisnosti od modela Samsung TV-a.)

Automatsko povezivanje TV prijemnika uključeno/isključeno

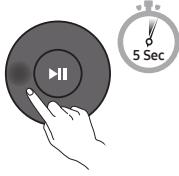
Da biste otkazali automatsko Bluetooth povezivanje između uređaja Soundbar i televizora, na daljinskom upravljaču pritisnite dugme **Nalevo** u trajanju od 5 sekundi dok je status uređaja Soundbar „Bluetooth Ready“. (uključivanje → isključivanje)

Dugme levo	LED indikator	
	<div style="border: 1px solid black; padding: 5px; display: inline-block;">Svetloplava lampica treperi X1</div>  Uključeno (podrazumevano)	<div style="border: 1px solid black; padding: 5px; display: inline-block;">Crvena lampica treperi X1</div>  Isključeno
Bluetooth Ready	Prebacivanje uključeno → isključeno	

Napomene o Bluetooth povezivanju

- Novi uređaj postavite na razdaljini od najviše 1 m da bi se povezao Bluetooth vezom.
- Ako se prilikom Bluetooth povezivanja od vas traži da unesete PIN kod, unesite <0000>.
- Soundbar se automatski isključuje nakon 20 minuta u stanju spremnosti.
- Soundbar neće pravilno izvršiti pretragu Bluetooth uređaja ili povezivanje pod sledećim uslovima:
 - Ako oko Soundbar-a postoji jako električno polje.
 - Ako je više Bluetooth uređaja istovremeno upareno sa Soundbar-om.
 - Ako je Bluetooth uređaj isključen, nije u odgovarajućem položaju ili je u kvaru.
- Elektronski uređaji mogu izazvati radio-smetnje. Uređaje koji emituju elektromagnetne talase morate držati van dometa glavnog uređaja Soundbar, na primer, mikrotalasne rerne, uređaje sa bežičnim LAN-om itd.

07 POVEZIVANJE SA SPOLJNIM UREĐAJEM

Povezivanje putem optičkog kablja

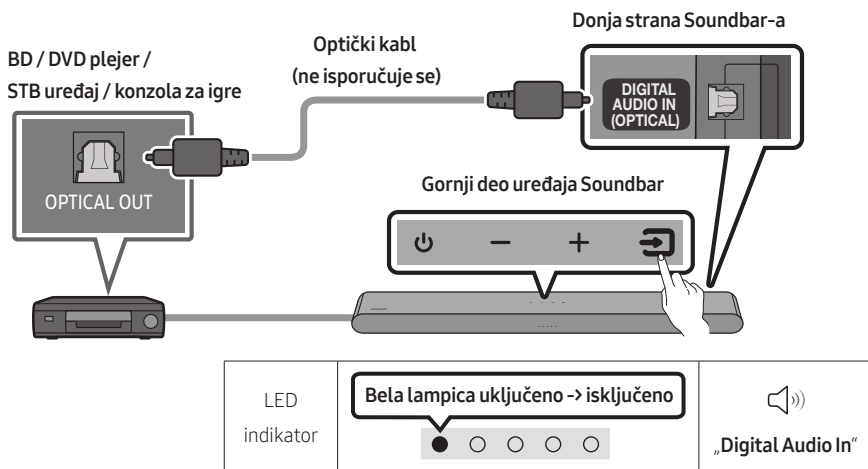

1. Kada su spoljni uređaj i Soundbar zvučnik isključeni, optičkim kablom (ne isporučuje se) povežite **DIGITAL AUDIO IN (OPTICAL)** port Soundbar zvučnika i OPTICAL izlazni port spoljnijeg uređaja, na način prikazan na slici.
2. Uključite Soundbar i spoljni uređaj.
3. Izaberite režim „**Digital Audio In**“ pritiskom na dugme  (**Izvor**) na gornjem panelu ili na daljinskom upravljaču.
4. Soundbar emituje zvuk sa spoljnijeg uređaja.

08 POVEZIVANJE USB UREĐAJA ZA SKLADIŠTENJE

Možete da reprodukujete muzičke datoteke koje se nalaze na uređajima za skladištenje pomoću uređaja Soundbar.

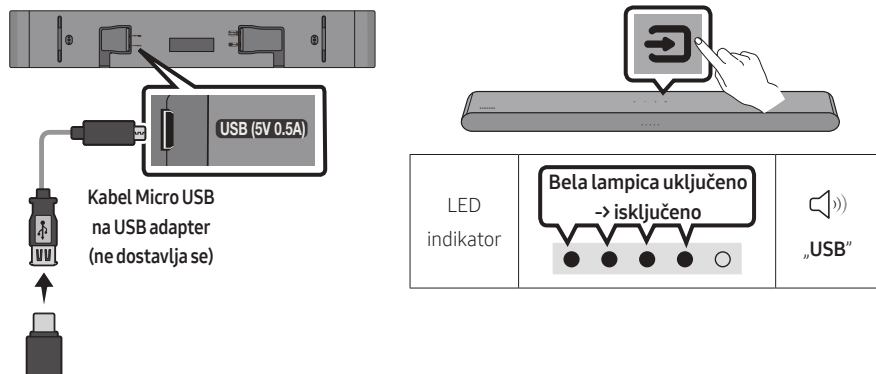

1. Povežite Soundbar sa USB uređajem pomoću gore navedenog kabla USB adaptera.
 - Kabl Micro USB za USB adapter se prodaje zasebno. Za kupovinu kontaktirajte Samsung servisni centar ili Samsung korisničku podršku.
2. Pritisnite dugme  (**Izvor**) na gornjem panelu ili na daljinskom upravljaču, a zatim izaberite režim „USB“.
3. Reprodukujte muzičke datoteke sa uređaja za skladištenje pomoću uređaja Soundbar.
 - Uređaj Soundbar se automatski isključuje (Auto Power Down) ako nijedan USB uređaj nije povezan duže od 20 minuta.

Lista kompatibilnosti

Tip datoteke	Kodek	Brzina semplovanja	Brzina protoka
*.mp3	MPEG1 Layer2	32 kHz ~ 48 kHz	32 ~ 320 kb/s
	MPEG1 Layer3	32 kHz ~ 48 kHz	32 ~ 320 kb/s
	MPEG2 Layer3	16 kHz ~ 24 kHz	8 ~ 160 kb/s
	MPEG2.5 Layer3	8 kHz ~ 12 kHz	8 ~ 160 kb/s
*.wma	WMA7/8/9	32 kHz ~ 48 kHz	32 ~ 320 kb/s
*.ogg	Vorbis	32 kHz ~ 48 kHz	45 ~ 500 kb/s
*.aac *.m4a	AAC-LC (samo MPEG2/MPEG4 audio zapisi)	32 kHz ~ 48 kHz	32 ~ 320 kb/s
*.wav	LPCM	32 kHz ~ 192 kHz	1024 ~ 9216 kb/s
*.flac	FLAC	32 kHz ~ 192 kHz	162 ~ 8100 kb/s
*.aiff	AIFF	32 kHz ~ 192 kHz	1024 ~ 9216 kb/s

- Ako na USB uređaju ima previše sačuvanih fascikli (oko 200) i datoteka (oko 2000), Soundbar zvučniku može biti potrebno neko vreme za pristup datotekama i njihovu reprodukciju.
- Soundbar podržava samo USB uređaje sa sistemima datoteka FAT16 (~2GB), FAT32 (~2TB) ili NTFS (~2TB).

09 POVEZIVANJE MOBILNOG UREĐAJA

Povezivanje putem Bluetooth veze

Kada se mobilni uređaj poveže putem Bluetooth veze, možete dobiti stereo zvuk bez petljanja sa kablovima.

- Kada povežete upareni Bluetooth uređaj sa Soundbar-om koji je isključen, Soundbar se automatski uključuje.



Mobilni uređaj

Početo povezivanje

- Prilikom povezivanja sa novim Bluetooth uređajem, uverite se da je uređaj udaljen najviše 1 m.

1. Pritisnite dugme **PAIR** na daljinskom upravljaču Soundbar zvučnika ili pritisnite dugme **(Izvor)** na gornjem panelu Soundbar zvučnika kako biste otvorili režim „Bluetooth“.

Dugme za uparivanje pomoću Bluetooth veze	LED indikator
<p>ILI</p> <p>Kada je u „Bluetooth“ režimu</p>	<p>Treperi lampica crvena → zelena → plava</p> <p>Uparivanje</p> <p>Svetloplava lampica treperi X3</p> <p>Povezivanje za završeno</p> <ul style="list-style-type: none">• Dok se uparivanje ne završi, višebojna LED lampica naizmenično menja boje: Crvena → Zelena → Plava
	<p>„Ready to connect via Bluetooth.“</p>

2. Na vašem uređaju izaberite „[AV] Samsung Soundbar S5B-Series“ sa prikazane liste.
3. Reprodukujte muzičke datoteke sa uređaja koji je povezan Bluetooth konekcijom preko uređaja Soundbar.

Ako je povezivanje uređaja neuspešno

- Ako već imate Soundbar (npr. „[AV] Samsung Soundbar S5B-Series“) na listi zvučnika na mobilnom uređaju, izbrišite ga.
- Zatim ponovite korake 1 i 2.

Napomene o Bluetooth povezivanju

- Novi uređaj postavite na razdaljini od najviše 1 m da bi se povezao Bluetooth vezom.
- Ako se prilikom Bluetooth povezivanja od vas traži da unesete PIN kod, unesite <0000>.
- Soundbar se automatski isključuje nakon 20 minuta u stanju spremnosti.
- Soundbar neće pravilno izvršiti pretragu Bluetooth uređaja ili povezivanje pod sledećim uslovima:
 - Ako oko Soundbar-a postoji jako električno polje.
 - Ako je više Bluetooth uređaja istovremeno upareno sa Soundbar-om.
 - Ako je Bluetooth uređaj isključen, nije u odgovarajućem položaju ili je u kvaru.
- Elektronski uređaji mogu izazvati radio-smetnje. Uređaje koji emituju elektromagnetne talase morate držati van dometa glavnog uređaja Soundbar, na primer, mikrotalasne rerne, uređaje sa bežičnim LAN-om itd.
- Soundbar podržava SBC podatke (44,1kHz, 48kHz).
- Povežite samo sa Bluetooth uređajem koji podržava funkciju A2DP (AV).
- Ne možete da povežete Soundbar sa Bluetooth uređajem koji podržava samo HF (Hands Free) funkciju.
- Prilikom povezivanja Soundbar uređaja sa Bluetooth uređajem, postavite ih na što manjem međusobnom rastojanju.
- Što su Soundbar i Bluetooth uređaj dalje jedan od drugog, kvalitet zvuka će biti slabiji. Bluetooth veza se može prekinuti kada se uređaji nađu van dometa za efikasan rad.
- Bluetooth veza možda neće raditi na predviđen način u oblastima na kojima je prijem signala slab.
- Bluetooth uređaj može imati problema sa šumom ili može nepravilno raditi pod sledećim uslovima:
 - Kada je telo u dodiru sa primopredajnikom signala na Bluetooth ili Soundbar uređaju.
 - U uglovima prostorije ili na mestima na kojima postoji prepreka, kao što je zid ili pregrada, u kojoj se nalaze električne instalacije.
 - Kada je izložen smetnjama na radio talasima koje izazivaju drugi uređaji koji rade u istom frekvencijskom opsegu, kao što je medicinska oprema, mikrotalasne pećnice i bežični LAN uređaji.
 - Prepreke kao što su vrata i zidovi takođe mogu imati uticaja na kvalitet zvuka, čak i kada su uređaji u dometu koji omogućava efikasan rad.
- Imajte u vidu da se vaš Soundbar ne može upariti sa drugim Bluetooth uređajima dok se Bluetooth opcija koristi.
- Ovaj bežični uređaj tokom rada može da izazove električnu interferenciju.

Bluetooth Power uključeno/isključeno

Ako prethodno upareni uređaj sa funkcijom Bluetooth pokuša da se upari sa uređajem Soundbar kada je uključena funkcija uključeno Bluetooth Power i kada je uređaj Soundbar isključen, uređaj Soundbar će se automatski uključiti.

1. Pritisnite i zadržite dugme **SOUND MODE** duže od 5 sekundi na daljinskom upravljaču dok je uređaj Soundbar uključen.
2. LED indikator u više boja na Soundbar zvučniku treperi „**Svetloplava**“.

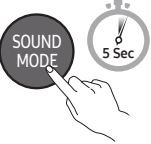
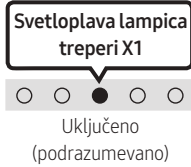
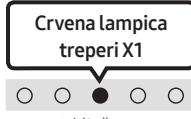
Dugme SOUND MODE	LED indikator	
		
Bluetooth Power uključeno/isključeno	Prebacivanje uključeno → isključeno	

Otkaćinjanje Bluetooth uređaja sa uređaja Soundbar

Možete da odspojite Bluetooth uređaj sa Soundbar sistema. Pogledajte korisničko uputstvo za Bluetooth uređaj u vezi instrukcija.

- Soundbar će se odspojiti.
- Ako je veza Soundbar uređaja i Bluetooth uređaja prekinuta, višebojni LED indikator na Soundbar uređaju zatreperi tri puta „**Crveno**“.

Prekidanje veze između uređaja Soundbar i Bluetooth uređaja

Pritisnite dugme  (**Izvor**) na gornjem panelu ili daljinskom upravljaču da biste izabrali neki od režima koji nije „**Bluetooth**“.

- Za prekidanje veze je potrebno vreme, jer Bluetooth uređaj mora da dobije odgovor od uređaja Soundbar. (Potrebno vreme može da se razlikuje, u zavisnosti od Bluetooth uređaja)

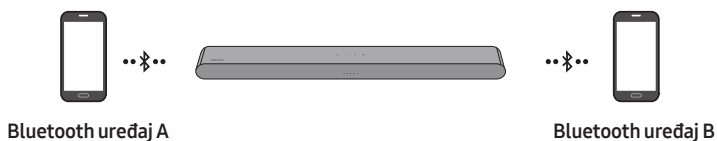

Povezivanje više Bluetooth uređaja

Soundbar uređaj se istovremeno može povezati sa 2 Bluetooth uređaja.



Automatsko povezivanje TV prijemnika uključeno/isključeno

1. Pritisnite i zadržite dugme **PAIR** na daljinskom upravljaču duže od 5 sekundi dok je Soundbar zvučnik isključen.
2. LED indikator u više boja na Soundbar zvučniku treperi „Svetloplava“.

Dugme za uparivanje Bluetooth uređaja	LED indikator	
Kada je u režimu mirovanja 	Svetloplava lampica treperi X1  Višestruka veza uključena (podrazumevano)	Crvena lampica treperi X1  Višestruka veza isključena

3. Povežite Soundbar uređaj sa najviše dva Bluetooth uređaja. (Pogledajte stranicu 26)
4. Reprodukujte muziku sa jednog od povezanih Bluetooth uređaja kada su povezana dva uređaja.
5. Ako se muzika reprodukuje sa Bluetooth uređaja „B“ za vreme reprodukcije sa uređaja „A“, muzika počinje da se reprodukuje na uređaju „B“ i automatski se zaustavlja/pauzira reprodukcija na uređaju „A“.
6. Pri upotrebi verzija starijih od AVRCP V1.4, prelazak sa jednog na drugi uređaj za reprodukciju muzike može trajati duže.

Uparivanje više Bluetooth uređaja

Kako upariti više uređaja sa Soundbar-om

1. Uključite uređaj Soundbar.
2. Samo u režimu „Bluetooth“ pritisnite i zadržite dugme **(Izvor)** na vrhu Soundbar zvučnika duže od 5 sekundi kako bi Soundbar prešao u režim „Bluetooth Pairing“, na Bluetooth uređaju uključite Bluetooth i izaberite Soundbar na listi dostupnih uređaja. Soundbar će se automatski povezati sa Bluetooth uređajem.
3. Drugi Bluetooth uređaj se može upariti i povezati sa Soundbar-om na isti način. Ako pokušate da povežete i treći uređaj, Bluetooth veza sa povezanim uređajem koji ne reprodukuje audio signal će biti raskinuta, ali će on ostati uparen sa Soundbar-om.
4. Na isti način možete upariti najviše 8 Bluetooth uređaja, ali će samo poslednja 2 istovremeno ostati povezani sa Soundbar-om.

NAPOMENE

- Povežite Soundbar zvučnik sa najviše dva Bluetooth uređaja.
- Reprodukujte muziku sa jednog od povezanih Bluetooth uređaja dok su povezana dva uređaja.
- Ako se muzika reprodukuje sa Bluetooth uređaja „B” za vreme reprodukcije sa uređaja „A”, muzika počinje da se reprodukuje na uređaju „B” i automatski se zaustavlja/pauzira reprodukcija na uređaju „A”.
- U verzijama koje prethode verziji AVRCP V1.4 vreme prebacivanja uređaja koji reprodukuje muziku može biti produženo.
- Na nekim uređajima uređaj mogu da prebace obaveštenja ili alarmi.
- Neki uređaji ne podržavaju višestruku Bluetooth vezu.
- Režim „**Bluetooth Pairing**” se zaustavlja kada se u roku od 3 minuta ne upari nijedan uređaj.
- Prebacivanje uređaja može u nekim aplikacijama da potraje oko 7 sekundi.
- Ako pokušate da povežete 3. Bluetooth uređaj, prekinuće se veza sa uređajem A ili uređajem B. (Prekinuće se veza sa uređajem koji trenutno ne reprodukuje.)
- Samo 1 Samsung TV ili 2 Bluetooth uređaja mogu istovremeno biti povezana sa Soundbar zvučnikom.
- Soundbar će prekinuti vezu sa Bluetooth uređajima kada primi zahtev za povezivanje od Samsung TV-a.

Korišćenje funkcije Tap Sound

Dodirnite Soundbar pomoću mobilnog uređaja da biste reprodukovali zvuk sa mobilnog uređaja preko Soundbar zvučnika.

- Ova funkcija možda nije podržana, u zavisnosti od mobilnog uređaja.
- Ova funkcija je kompatibilna samo sa Samsung mobilnim uređajima sa sistemom Android 8.1 ili novijim.

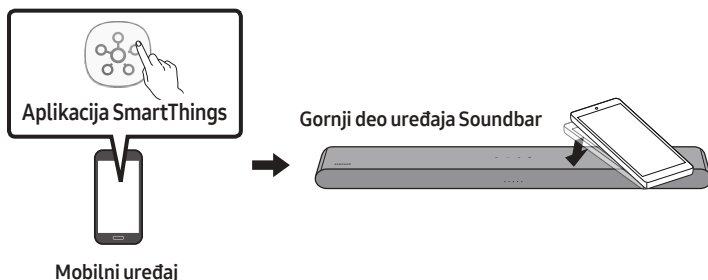

1. Uključite funkciju **Tap Sound** na mobilnom uređaju.
 - Detalje o tome kako da uključite ovu funkciju potražite u odeljku u nastavku „**Omogućite funkciju Tap Sound**“.
2. Dodirnite Soundbar mobilnim uređajem. Izaberite „**Pokreni odmah**“ sa prozora sa prikazanom porukom. Uspostavlja se veza između mobilnog uređaja i Soundbar-a preko Bluetooth veze.
3. Reprodukujte zvuk sa mobilnog uređaja preko Soundbar zvučnika.
 - Ova funkcija povezuje mobilni uređaj sa Soundbar-om preko Bluetooth veze otkrivanjem vibracije koja se javlja kada uređaj dodirne Soundbar.
 - Obezbedite da mobilni uređaj ne udari o oštru ivicu Soundbar-a. Može doći do ogrebotina ili oštećenja Soundbar-a ili mobilnog uređaja.
 - Preporučljivo je da se mobilni uređaj zaštiti maskom. Blago dodirnite široku površinu na gornjem delu Soundbar-a, bez korišćenja prekomerne sile.
 - Da biste koristili ovu funkciju, ažurirajte aplikaciju **SmartThings** na najnoviju verziju. Ova funkcija možda nije podržana, u zavisnosti od verzije aplikacije.

Omogućite funkciju Tap Sound

Korišćenje aplikacije **SmartThings** za uključivanje funkcije **Tap View, Tap Sound**.

1. Na mobilnom uređaju pokrenite aplikaciju **SmartThings**.
2. Sa ekrana aplikacije **SmartThings** izaberite opciju (☰ → ⚙️) koja je prikazana na mobilnom uređaju.
3. Postavite funkciju „**Tap View, Tap Sound**“ na Uključeno da biste omogućili funkciji da radi kada se mobilni uređaj približi uređaju Soundbar.

NAPOMENE

- Kada je mobilni uređaj u režimu uštede energije, funkcija **Tap Sound** ne radi.
- Funkcija **Tap Sound** možda neće raditi ako se u blizini Soundbar-a nalaze uređaji koji mogu da izazovu radiofrekvencijske smetnje. Obezbedite da uređaji koji mogu da izazovu radiofrekvencijske smetnje budu postavljeni na dovoljnoj razdaljini od uređaja Soundbar.

10 MONTIRANJE ZIDNOG NOSAČA

Mere opreza pri montiranju

- Montirajte samo na vertikalni zid.
- Nemojte da montirate na mestu sa visokom temperaturom ili vlažnošću.
- Proverite da li je zid dovoljno jak da izdrži težinu proizvoda. U slučaju da nije, ojačajte zid ili odaberite drugo mesto za montažu.
- Kupite i koristite vijke za pričvršćivanje ili zidne zatege koje odgovaraju vrsti vašeg zida (gipsana ploča, гвоздена ploča, drvo, itd.). Pričvrstite noseće vijke u zidne stubove, ako je to moguće.
- Kupite zavrtnje za postavljanje na zid u skladu sa vrstom i debljinom zida na koji želite da postavite Soundbar.
 - Prečnik: M5
 - Dužina: preporučuje se dužina od 35 mm ili veća.
- Kablove koji povezuju jedinicu sa spoljnim uređajima priključite pre montiranja Soundbar-a na zid.
- Pre postavljanja proverite da li je jedinica isključena i iskopčana sa izvora napajanja. U protivnom bi moglo doći do strujnog udara.

Komponente zidnog nosača



Vođica za montažu na zid



x 2



x 2

(M4 x L10)

Zavrtnaj držača

Zavrtnaj



x 2

Nosač za montažu na zid

1. Postavite **Vođicu za montažu na zid** na zidnu površinu.
 - **Vođicu za montažu na zid** mora biti nivelisana.
 - Postavite uređaj Soundbar najmanje 5 cm ispod televizora, ako je televizor montiran na zid.

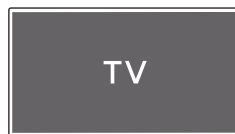

↑↓ 5 cm ili više

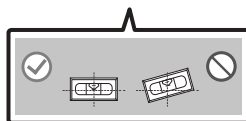
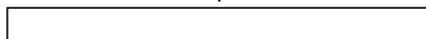

2. Poravnajte **Osu vodice za montažu na zid** sa sredinom televizora (ako montirate uređaj Soundbar ispod televizora), a zatim pričvrstite **Vodica za montažu na zid** za zid koristeći traku.

- Ako ne montirate uređaj ispod televizora, postavite **Osa** na sredinu oblasti za montiranje.

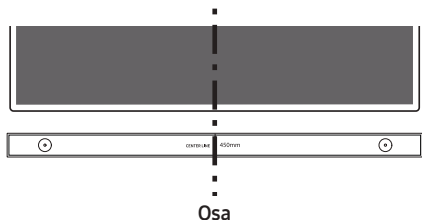

3. Pomoću olovke označite položaj rupa i skinite **Vodica za montažu na zid**.

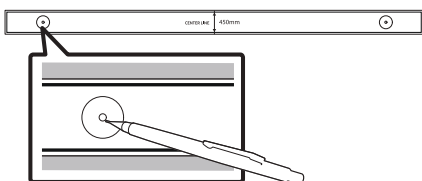

4. Burgijom odgovarajuće veličine izbušite otvor na zidu na mestu svake oznake.

- Ako oznake ne odgovaraju položajima ugradnih zavrtnja, obavezno umetnite odgovarajuće tiplove u otvore pre umetanja potpornih zavrtnja. Ako koristite tiplove, postarajte se da otvori koje izbušite budu dovoljno veliki za te tiplove.

5. Gurnite zavrtnj (ne isporučuje se) kroz svaki **Zavrtnj držača**, a zatim čvrsto uvrnite svaki zavrtnj u otvor za potporni zavrtnj.

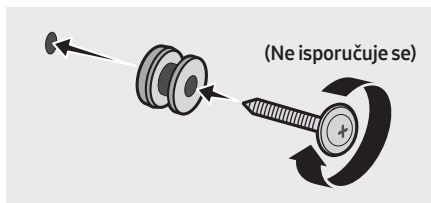

6. Montirajte 2 **Nosača za montažu na zid** u odgovarajućoj orijentaciji na dnu uređaja Soundbar, pomoću 2 **Zavrtnja**.

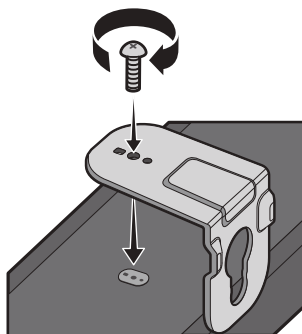

- Prilikom sklapanja noseći delovi **Nosač za montažu na zid** treba da se nalaze sa zadnje strane uređaja Soundbar.

Zadnja strana uređaja
Soundbar

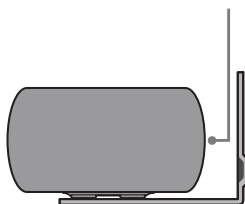

Desni kraj uređaja Soundbar

7. Postavite uređaj Soundbar sa pričvršćenim **Nosač za montažu na zid** tako što ćete okačiti **Nosač za montažu na zid** na **Zavrtnaj držača** na zidu.

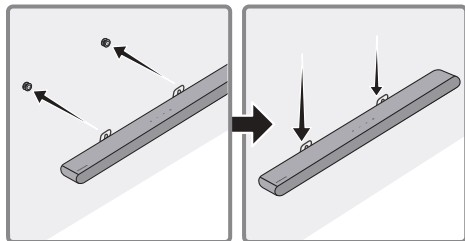

8. Gurnite uređaj Soundbar nadole kao što je prikazano u nastavku tako da **Nosači za montažu na zid** budu bezbedno pričvršćeni na **Zavrtnje držača**.

- Postavite **Zavrtnje držača** u široki (donji) deo **Nosači za montažu na zid**, a zatim gurnite **Nosače za montažu na zid** nadole tako da **Nosači za montažu na zid** budu čvrsto postavljeni na **Zavrtnje držača**.

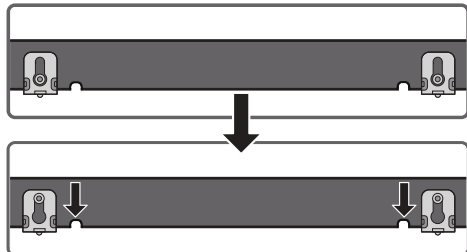

11 POSTAVLJANJE UREĐAJA ISPRED TELEVIZORA

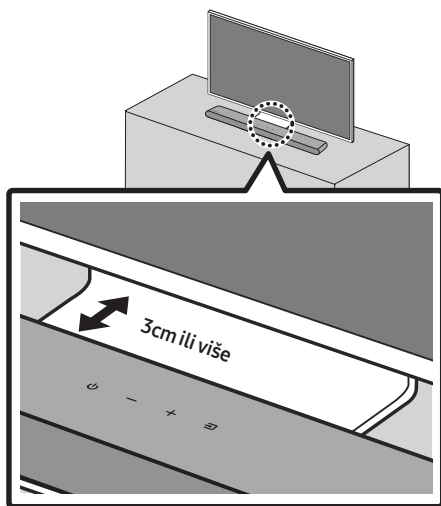

Poravnajte sredinu Soundbar uređaja sa sredinom televizora kao što je prikazano na slici.

Postavite Soundbar uređaj tako da bude udaljen od TV-a najmanje 3 cm.

NAPOMENE

- Uverite se da je Soundbar uređaj postavljen na ravnu i čvrstu površinu.
- Nedovoljna udaljenost od TV-a može izazvati probleme sa akustikom.

12 AŽURIRANJE SOFTVERA

Važno: nakon nadogradnje zadržite originalne Postavke.

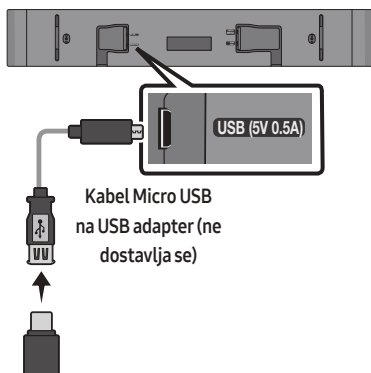

1. Priključite USB memorijski uređaj u USB priključak na svom računaru.
Važno: postarajte se da se na USB memorijskom uređaju ne nalaze muzičke datoteke. To može dovesti do neuspelog ažuriranja firmvera.
2. Otvorite stranicu (samsung.com) → izaberite Unos broja modela i unesite model svog Soundbar zvučnika. Izaberite priručnike i stavke za preuzimanje i preuzmite najnoviju softversku datoteku.
3. Sačuvajte preuzeti softver na USB memorijski uređaj i izaberite „Raspakuj ovdje“ kako biste raspakovali fasciklu.
4. Uključite Soundbar i povežite USB memorijski uređaj koji sadrži ažuriranje softvera na ženski priključak kabla Micro USB adaptera. Priključite kabl na **USB** priključak na Soundbar zvučniku.

5. Priključite USB na Soundbar i prebacite na USB izvor, softver će se automatski ažurirati i završiće ažuriranje za 2 minuta. Tokom postupka ažuriranja, 5 LED lampica će početi da trepere u petlji, a zatim će svih 5 LED lampica zasvetleti belo, nakon čega će 5 LED lampica ponovo da trepere u petlji. Kada se ažuriranje završi, indikator cijan boje treperi 3 puta, a Soundbar se automatski restartuje.

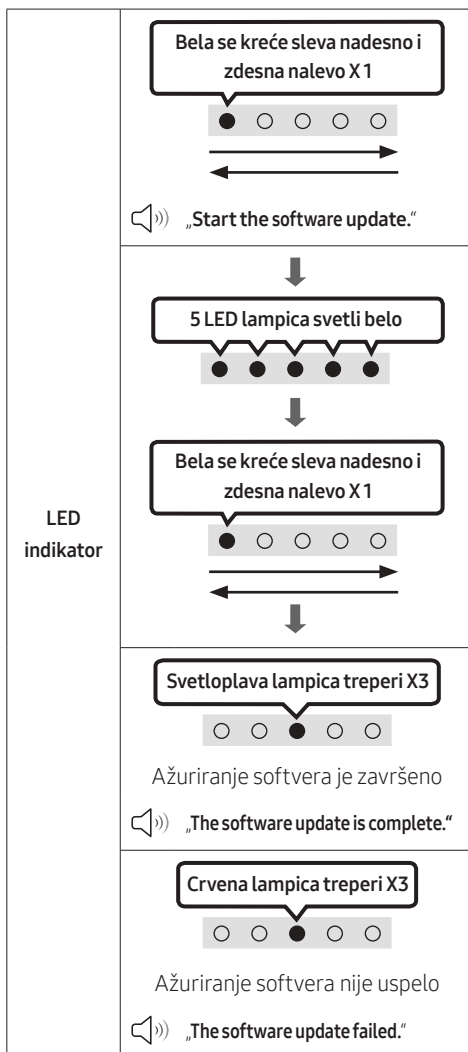

- Ovaj proizvod ima funkciju DUAL BOOT. Ako firmver ne uspe da se ažurira, možete ponovo da ažurirate firmver.

Ako LED lampice ne trepere odgovarajućim redosledom

1. Isključite uređaj Soundbar, otkačite ga, a zatim ponovo povežite memorijski uređaj koji sadrži datoteke za ažuriranje za **USB** priključak na uređaju Soundbar.
2. Isključite napojni kabl uređaja Soundbar i ponovo ga priključite, a zatim uključite uređaj Soundbar.

NAPOMENE

- Ažuriranje firmvera možda ne bude funkcionisalo pravilno ako su zvučne datoteke koje podržava uređaj Soundbar sačuvane na memorijskom uređaju.
- Nemojte da isključujete napajanje ili vadite USB uređaj dok se ažuriranja primenjuju. Glavna jedinica će se automatski isključiti nakon završetka ažuriranja firmvera.
- Nakon nadogradnje zadržite originalne Postavke. (uključujući Jačinu zvuka, zvučno polje itd.)
 - Kada se ažuriranje firmvera završi, Soundbar se automatski uključuje i pojavljuje se korisnički interfejs Glas. Ako softver ne uspe da se ažurira, proverite da li je USB uređaj oštećen.
- Korisnici operativnog sistema Mac bi trebalo da koriste MS-DOS (FAT) za USB format.
- Ažuriranje putem USB priključka možda nije dostupno, u zavisnosti od proizvođača memorijskog uređaja.

Resetovanje

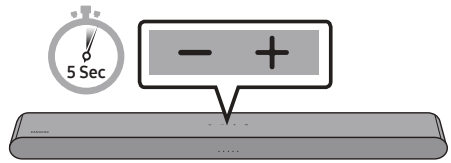

Kada je Soundbar uključen, istovremeno pritisnite dugmad **— + (Jačina zvuka)** na kućištu i držite bar 5 sekundi. LED displej se menja, kao što je prikazano u nastavku, a zatim se Soundbar resetuje.

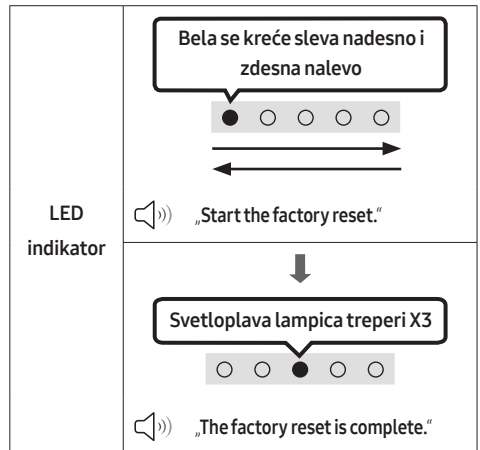

⚠ OPREZ

- Resetuju se sve postavke Soundbar zvučnika. Vodite računa da ovo obavljate samo kada je resetovanje obavezno.

13 REŠAVANJE PROBLEMA

Pre nego što zatražite pomoć, proverite sledeće.

Soundbar se ne uključuje.

- Proverite da li je kabl za napajanje Soundbar-a pravilno priključen u utičnicu.

Soundbar nepravilno radi.

- Nakon isključivanja kabla za napajanje, ponovo ga uključite.
- Isključite i ponovo uključite spoljni uređaj i pokušajte ponovo.
- Ako nema signala, Soundbar se automatski isključuje nakon određenog vremenskog perioda. Uključite napajanje. (pogledajte stranu 9.)

Daljinski upravljač ne radi.

- Usmerite daljinski upravljač direktno na Soundbar.
- Zamenite baterije novim.

Soundbar ne emituje nikakav zvuk.

- Jačina zvuka Soundbar-a je preniska ili je zvuk prigušen. Prilagodite jačinu zvuka.
- Kada je bilo koji spoljni uređaj (STB uređaj, Bluetooth uređaj, mobilni uređaj itd.) povezan, podesite jačinu zvuka na spoljnjem uređaju.
- Za emitovanje zvuka TV-a izaberite Soundbar. (Samsung TV: Početna (🏠) → Meni → Podešavanja (⚙️) → Sva podešavanja (⚙️) → Zvuk → Izlaz zvuka → izaberite Soundbar)
- Kabl koji povezuje uređaj Soundbar ne sme biti slabo pričvršćen. Isključite kabl i ponovo ga priključite.
- Potpuno isključite kabl za napajanje, ponovo ga priključite, pa uključite napajanje.
- Inicijalizujte proizvod i pokušajte ponovo. (pogledajte stranu 36.)

Ako televizor nije povezan putem HDMI (ARC) veze.

- Proverite da li je HDMI kabl pravilno priključen na ARC priključak. (pogledajte stranu 17.)
- Povezivanje može biti onemogućeno usled povezanog spoljnog uređaja (STB uređaj, konzola za igre itd.). Soundbar povežite direktno.
- HDMI-CEC možda nije aktiviran na TV-u. Uključite CEC u meniju televizora. (Samsung TV: Početna (🏠) → Meni → Podešavanja (⚙️) → Sva podešavanja (⚙️) → Povezivanje → Menadžer spoljnih uređaja → Anynet+ (HDMI-CEC) UKLJUČENO)

Soundbar se ne povezuje putem Bluetooth veze.

- Prilikom povezivanja sa novim uređajem, prebacite na Bluetooth uparivanje radi povezivanja. (Pritisnite dugme **PAIR** na daljinskom upravljaču ili pritisnite dugme  (Izvor) na kućištu na najmanje 5 sekundi.)
- Ako je Soundbar povezan sa drugim uređajem, prvo isključite taj uređaj da biste ih zamenili.
- Ponovo izvršite povezivanje nakon što ga uklonite sa liste Bluetooth zvučnika na uređaju koji povezujete. (Samsung TV: Početna (🏠) → Meni → Podešavanja (⚙️) → Sva podešavanja (⚙️) → Zvuk → Izlaz zvuka → Lista Bluetooth zvučnika)
- Isključite i ponovo priključite priključak za napajanje, pa pokušajte ponovo.
- Inicijalizujte proizvod i pokušajte ponovo. (pogledajte stranu 36.)

Zvuk nestaje prilikom povezivanja putem Bluetooth veze.

- Ako se vaš uređaj koji je povezan putem Bluetooth veze previše udalji od Soundbar zvučnika, to može da dovede do nestajanje zvuka. Pomerite uređaj bliže Soundbar zvučniku.
- Zvuk može da nestane ako je neki deo vašeg tela u kontaktu sa Bluetooth primopredajnikom ili je proizvod postavljen na metalnom komadu nameštaja. Proverite okruženje u kome je uređaj postavljen i uslove upotrebe.

Višestruka Bluetooth veza ne funkcioniše.

- Kada se TV poveže na soundbar, višestruka Bluetooth veza možda neće raditi. Prekinite vezu između Soundbar zvučnika i TV-a i pokušajte ponovo.
- Proverite da li je postavka višestruke Bluetooth veze uključena. (Pogledajte odeljak „**Soundbar se ne povezuje putem Bluetooth veze.**“).
- Prekinite vezu uređaja koji trenutno reprodukuje, uparite uređaj koji želite da povežete, a zatim ponovo povežite prethodni uređaj.
- Ako se zvuk ne čuje čak ni nakon ispravnog povezivanja, pogledajte odeljak „**Zvuk nestaje prilikom povezivanja putem Bluetooth veze.**“.

Soundbar se ne uključuje automatski zajedno sa TV-om.

- Kada isključite Soundbar tokom gledanja TV-a, sinhronizacija napajanja sa TV-om je onemogućena. Prvo isključite TV.

14 LICENCA



Manufactured under license from Dolby Laboratories. Dolby, Dolby Audio and the double-D symbol are trademarks of Dolby Laboratories Licensing Corporation.

* Ovaj proizvod ne podržava sistem Dolby Atmos®.



For DTS patents, see <http://patents.dts.com>. Manufactured under license from DTS, Inc. (for companies headquartered in the U.S./ Japan/Taiwan) or under license from DTS Licensing Limited (for all other companies). DTS, Digital Surround, and the DTS logo are registered trademarks or trademarks of DTS, Inc. in the United States and other countries. © 2021 DTS, Inc. ALL RIGHTS RESERVED.



The terms HDMI and HDMI High-Definition Multimedia Interface, and the HDMI Logo are trademarks or registered trademarks of HDMI Licensing Administrator, Inc. in the United States and other countries.



The Bluetooth® word mark and logos are registered trademarks owned by Bluetooth SIG, Inc. and any use of such marks by Samsung Electronics Co., Ltd. is under license. Other trademarks and trade names are those of their respective owners.



[ENERGY STAR]

ENERGY STAR qualified model only

- Your Samsung product is ENERGY STAR qualified in its factory default setting. Change to certain features, settings and functionality in this product can change the power consumption, possibly beyond the limits required for ENERGY STAR qualification.
- Environmental Protection Agency and Department of Energy. ENERGY STAR is a joint program of the Government agencies, designed to promote energy efficient products and practices.

Refer to www.energystar.gov for more information of the ENERGY STAR Program.

ENERGY STAR qualified model only (Applicable to Thin Client models only)

As an ENERGY STAR® Partner, SAMSUNG has determined that this product meets the ENERGY STAR® guidelines for energy efficiency.

- The ENERGY STAR Program has been to reduced greenhouse gas emissions and save energy through voluntary labeling.
- Power management setting of this product have been enabled by default, and have various timing setting from 1 minutes to 5 hours.
- The product can wake with a button press on the chassis from sleep mode.

ENERGY STAR qualified model only (The other models)

- As an ENERGY STAR Partner, Samsung has determined that this product or product models meets the ENERGY STAR guideline for energy efficiency.
-

15 OBAVEŠTENJE O LICENCI OTVORENOG IZVORNOG KODA

Da biste poslali pitanja i zahteve u vezi sa softverom otvorenog koda obratite se grupi Samsung Open Source (<http://opensource.samsung.com>)

16 VAŽNA NAPOMENA O SERVISIRANJU

- Slike i ilustracije koje su upotrebljene u ovom korisničkom uputstvu date su samo kao reference i mogu se razlikovati od vašeg proizvoda.
- Administrativni troškovi mogu biti naplaćeni u sledećim slučajevima:
 - (a) tehničar je pozvan u vaš dom na vaš zahtev i ako proizvod nije u kvaru (tj. ako niste pročitali ovo korisničko uputstvo),
 - (b) vi donesete uređaj u servisni centar, a proizvod nije u kvaru (tj. ako niste pročitali ovo korisničko uputstvo).
- Iznos tih administrativnih troškova biće vam saopšten pre obavljanja bilo kakvih radova ili kućne posete.

17 SPECIFIKACIJE I VODIČ

Specifikacije

Naziv modela	HW-S50B
USB	5V/0,5A
Težina	2,4 kg
Dimenzije (Š x V x D)	670,0 x 62,3 x 105,0 mm
Opseg radne temperature	+5°C do +35°C
Radni opseg vlažnosti vazduha	10 % ~ 75 %
POJAČALO Nominalna izlazna snaga	(30W x 2) + (30W x 2) + 20W
Podržani formati za reprodukciju DTS, Dolby® Digital (DTS Virtual Surround se reprodukuje u DTS formatu.)	LPCM 2ch, Dolby Audio™ (podržani Dolby® Digital), DTS, DTS Virtual:X
IZLAZNA SNAGA BEŽIČNOG UREĐAJA	Snaga prenosa je 9 dBm.

Ukupna potrošnja energije u režimu mirovanja (W)	0,5W
Bluetooth Način deaktivacije porta	Pritisnite i zadržite dugme SOUND MODE tokom više od 5 sekundi kako biste isključili funkciju Bluetooth Power.

NAPOMENE

- Samsung Electronics Co., Ltd zadržava pravo da promeni specifikacije bez prethodne najave.
- Težina i dimenzije su približne.

Kompanija Samsung ovim izjavljuje da je ova radio-oprema u skladu sa Direktivom 2014/53/EU i relevantnim zakonskim odredbama Ujedinjenog Kraljevstva.

Ceo tekst izjave o usklađenosti dostupan je na sledećoj internet adresi: <http://www.samsung.com>; idite na stavku Podrška i unesite naziv modela.

Ova oprema sme da se koristi u svim državama članicama EU i Ujedinjenom Kraljevstvu.



[Ispravno odlaganje baterija za ovaj uređaj]

(Primenjuje su u zemljama sa odvojenim sistemima za prikupljanje otpada)

Ova oznaka na bateriji, priručniku ili na pakovanju znači da baterija u ovom proizvodu ne sme da se odloži sa ostalim otpadom iz domaćinstva, kada prestane da radi. Tamo gde postoje sledeće oznake hemijskih elemenata Hg, Cd ili Pb, to označava da baterija sadrži živu, kadmijum ili olovo u količinama iznad nivoa dozvoljenog prema direktivi EC Directive 2006/66.

Ukoliko se baterije ne odlože na pravilan način, ove supstance mogu biti štetne po zdravlje ili po životnu okolinu.

Da biste zaštitili prirodna bogatstva i da biste promovisali ponovnu upotrebu recikliranog materijala, odvojite baterije od ostalog otpada i reciklirajte ih pomoću svog lokalnog sistema za reciklažu baterija.



Pravilno odlaganje ovog proizvoda (Odlaganje električne i elektronske opreme)

(Primenjuje su u zemljama sa odvojenim sistemima za prikupljanje otpada)

Ovo obeležje na proizvodu, dodaci ili dokumentacija označavaju to da proizvod i njegovi elektronski dodaci (npr. punjač, slušalice, USB kabl) ne bi smeli da se odlažu zajedno sa ostalim otpadom iz domaćinstva, kada im istekne vek trajanja. Da biste sprečili moguće ugrožavanje čovekove okoline ili ljudskog zdravlja usled nekontrolisanog odlaganja, odvojite ove proizvode od ostalog otpada i odgovorno ga reciklirajte kako biste promovisali trajnu ponovnu upotrebu materijalnih resursa.

Kućni korisnici treba da se obrate prodavcu kod koga su kupili ovaj proizvod ili lokalnoj državnoj ustanovi kako bi se upoznali sa detaljima o mestu i načinu na koji mogu da izvrše recikliranje ovih proizvoda koje će biti bezbedno po čovekovu okolinu.

Poslovni korisnici treba da se obrate dobavljaču i provere uslove i odredbe ugovora o kupovini. Ovaj proizvod i njegovi elektronski dodaci prilikom odlaganja ne treba da se mešaju sa ostalim komercijalnim otpadom.

Za više informacija o posvećenosti životnoj sredini i o regulatornim obavezama kompanije Samsung, npr. REACH, WEEE, Baterije, posetite:

www.samsung.com/uk/aboutsamsung/sustainability/environment/our-commitment/data/









VARNOSTNI PODATKI

VARNOSTNA OPOZORILA

ZARADI NEVARNOSTI ELEKTRIČNEGA UDARA NE ODPIRAJTE ZADNJEGA (HRBTNEGA) POKROVA.

NAPRAVA NIMA DELOV, KI BI JIH LAHKO POPRAVIL UPORABNIK. SERVIS NAJ OPRAVI USTREZNO USPOSOBLJENA OSEBA.

V spodnji razpredelnici poiščite razlage simbolov, ki so lahko navedeni na vašem izdelku Samsung.

	POZOR NEVARNOST ELEKTRIČNEGA UDARA. NE ODPIRAJTE.	
	Ta simbol označuje visoko napetost v notranjosti. Priti v kakršen koli stik s katerim koli delom v notranjosti naprave je nevarno.	
	Ta simbol označuje, da je izdelku priložena pomembna dokumentacija o njegovi uporabi in vzdrževanju.	
	Izdelek razreda II: Ta simbol označuje, da izdelek ne potrebuje varnostne povezave z električno ozemljitvijo. Če tega simbola ni na izdelku z napajalnim kablom, izdelek MORA biti priključen v zaščiteno vtičnico (ozemljitev).	
	Napetost izmeničnega toka: Ta simbol označuje, da je nazivna napetost s tem simbolom napetost izmeničnega toka.	
	Napetost enosmernega toka: Ta simbol označuje, da je nazivna napetost s tem simbolom napetost enosmernega toka.	
	Pozor, preberite navodila za uporabo: Ta simbol svetuje uporabniku, da si v uporabniškem priročniku prebere dodatne varnostne informacije.	

OPOZORILO

- Izpostavljanje naprave padavinam ali vlagi poveča nevarnost požara ali električnega udara.

POZOR

- ZA ZMANJŠANJE NEVARNOSTI ELEKTRIČNEGA UDARA VTIKAČ DO KONCA POTISNITE V VTIČNICO.
- Naprava naj bo vedno vključena v ozemljeno električno vtičnico.
- Če želite napravo izključiti iz električnega omrežja, izvlecite vtiakač, katerega napajalni kabel naj bo prosto dostopen, iz vtičnice.
- Naprave ne izpostavljajte kapljanju ali pljuskom tekočine. Na napravo ne postavljajte predmetov, napolnjenih s tekočino, na primer vaz.
- Če želite napravo popolnoma izključiti, morate izvleči vtič iz električne vtičnice. Zato mora biti vtič vedno hitro in preprosto dostopen.

PREVIDNOSTNI UKREPI

1. Zagotovite, da je izmenični tok v vašem domu skladen z zahtevami, navedenimi na identifikacijski nalepki na spodnji strani izdelka. Napravo namestite na vodoravno in čvrsto podlago (pohišstvo) z ustreznim prostorom za prezračevanje 7–10 cm. Prezračevalne reže ne smejo biti pokrite. Naprave ne postavljajte na ojačevalnik ali drugo opremo, ki se segreva. Naprava je namenjena za neprekinjeno uporabo. Če želite napravo v popolnoma izklopiti, izvlecite vtič iz omrežne vtičnice. Napravo izklopite iz omrežne vtičnice, če je dlje časa ne boste uporabljali.
2. Med neurji vtikač izključite iz električne vtičnice. Zvišana napetost, ki jo povzroči strela, lahko poškoduje napravo.
3. Naprave ne izpostavljajte neposredni sončni svetlobi ali drugim virom toplote. To lahko povzroči pregrevanje in okvaro naprave.
4. Zaščitite napravo pred vlago (npr. vazami) in prekomerno toploto (npr. kaminom) ali napravami, ki ustvarjajo močno elektromagnetno valovanje. Če pride do okvare naprave, napajalni kabel izključite iz vtičnice. Naprava ni primerna za industrijsko rabo. Izdelek uporabljajte le za osebno uporabo. Če napravo ali ploščo hranite v hladnem prostoru, lahko pride do kondenzacije. Če napravo prevažate v zimskem času, pred uporabo počakajte približno 2 uri, da se segreje na sobno temperaturo.

5. Baterije, ki se uporabljajo skupaj s tem izdelkom, vsebujejo okolju nevarne kemikalije. Baterij ne zavržite skupaj z ostalimi gospodinjstskimi odpadki. Baterij ne odvrzite v ogenj. Baterij ne vežite kratko in jih ne razstavljajte ali pregrevajte.
POZOR : Če baterija ni pravilno zamenjana, obstaja nevarnost eksplozije. Zamenjajte jo samo z baterijo iste ali enakovredne vrste.

VSEBINA

01	Preverjanje komponent	6
02	Pregled izdelka	7
	Spodnja plošča zvočnika Soundbar	8
03	Uporaba daljinskega upravljalnika	9
	Vstavljanje baterij pred uporabo daljinskega upravljalnika (2 bateriji AAA)	9
	Kako uporabljati daljinski upravljalnik	9
	Uporaba skritih gumbov (gumbov z več kot eno funkcijo)	14
	Izhodne specifikacije za različne načine zvočnega učinka	14
	Nastavljanje glasnosti zvočnika Soundbar z daljinskim upravljalnikom za televizor	15
04	Priključitev zvočnika Soundbar	16
	Priključitev električne energije	16
	Povezovanje kompleta z brezžičnim zadnjim zvočnikom in globokotonskim zvočnikom na zvočnik Soundbar	16
05	Uporaba ožičene povezave s televizorjem	17
	Metoda 1. Povezovanje s HDMI	17
	Metoda 2. Povezava z uporabo optičnega kabla	19
06	Uporaba brezžične povezave s televizorjem	21
	Povezava prek funkcije Bluetooth	21

07	Povezovanje z zunanjo napravo	23
	Povezava z uporabo optičnega kabla	23
08	Povezovanje naprave za shranjevanje USB	24
09	Povezovanje mobilne naprave	26
	Povezovanje prek funkcije Bluetooth	26
	Uporaba funkcije Tap Sound	31
10	Namestitev stenskega nosilca	32
	Previdnostni ukrepi za namestitev	32
	Komponente stenskega nosilca	32
11	Namestitev zvočnika Soundbar pred televizor	34
12	Posodobitev programske opreme	35
	Ponastavi	36
13	Odpravljanje težav	37
14	Licenca	38
15	Obvestilo o odprtokodnih licencah	39
16	Pomembno obvestilo o servisiranju	39
17	Specifikacije in vodnik	40
	Tehnične lastnosti	40

01 PREVERJANJE KOMPONENT



Glavna enota zvočnika Soundbar



Daljinski upravljalnik /
baterije za zvočnik Soundbar



Kabel HDMI



Napetostni pretvornik
AC/DC (Soundbar)



Napajalni kabel (Soundbar)



Držalo za stenski nosilec



Vijak nosilca x 2



Vijak x 2
(M4 x L10)











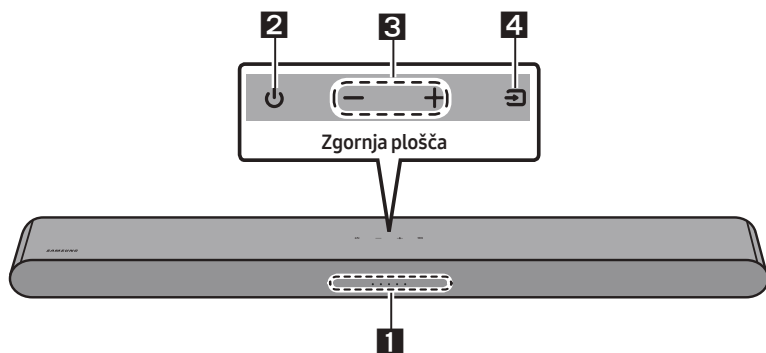

















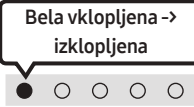

Stenski nosilec x 2

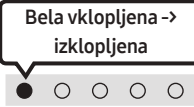
- Za več informacij o električnem napajanju in porabi električne energije si oglejte oznako na izdelku. (Oznaka: Spodnji del glavne enote zvočnika Soundbar)
- Za nakup dodatnih komponent ali kablov se obrnite na Samsungov servisni center ali podporo za stranke.
- Več informacij o stenskem nosilcu najdete na strani 32.
- Oblika in specifikacije se lahko spremenijo brez predhodnega opozorila.
- Videz dodatkov se lahko nekoliko razlikuje od dodatkov, prikazanih na zgornjih slikah.

02 PREGLED IZDELKA

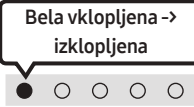
Sprednja plošča/zgornja plošča zvočnika Soundbar



<p>1</p>	<p>Lučka kazalnika LED</p>	<p>Lučke kazalnika LED utripa, sveti ali spreminja barvo glede na trenutni način ali stanje zvočnika Soundbar. Barva lučke kazalnika LED in število lučk označujeta aktivni način, kot je opisano spodaj.</p> <table border="1" data-bbox="266 754 1025 865"> <tr> <td data-bbox="266 754 404 865">  Bela lučka LED </td> <td data-bbox="404 754 542 865">  Bela lučka LED </td> <td data-bbox="542 754 736 865">  Večbarvna lučka LED </td> <td data-bbox="736 754 874 865">  Bela lučka LED </td> <td data-bbox="874 754 1025 865">  Bela lučka LED </td> </tr> </table> <ul style="list-style-type: none"> • Večbarvna lučka LED se spremeni v Belo, Sinje Modro, Zeleno, Rdečo, Rumena, Oranžna, Vijolična in Modro, odvisno od načina ali stanja. 	 Bela lučka LED	 Bela lučka LED	 Večbarvna lučka LED	 Bela lučka LED	 Bela lučka LED			
 Bela lučka LED	 Bela lučka LED	 Večbarvna lučka LED	 Bela lučka LED	 Bela lučka LED						
<p>2</p>	<p>Vklop</p>	<p>Za vklop in izklop napajanja.</p>								
<p>3</p>	<p>Glasnost</p>	<p>Za nastavitve glasnosti.</p>								
<p>4</p>	<p>Vir</p>	<ul style="list-style-type: none"> • Pritisnite gumb  (Vir), da spremenite način. Vsakič ko spremenite način, lučka LED zasveti v beli barvi in se nato izklopi. <table border="1" data-bbox="266 1137 1025 1337"> <tr> <td data-bbox="266 1137 367 1267"> Lučka kazalnika LED </td> <td data-bbox="367 1137 583 1267">  Bela vklopljena -> izklopljena </td> <td data-bbox="583 1137 799 1267">  Bela vklopljena -> izklopljena </td> <td data-bbox="799 1137 1025 1267">  Bela vklopljena -> izklopljena </td> </tr> <tr> <td data-bbox="266 1267 367 1337">  </td> <td data-bbox="367 1267 583 1337"> »Digital Audio In« ali »TV ARC« </td> <td data-bbox="583 1267 799 1337"> »Bluetooth« </td> <td data-bbox="799 1267 1025 1337"> »USB« </td> </tr> </table>	Lučka kazalnika LED	 Bela vklopljena -> izklopljena	 Bela vklopljena -> izklopljena	 Bela vklopljena -> izklopljena		»Digital Audio In« ali »TV ARC«	»Bluetooth«	»USB«
Lučka kazalnika LED	 Bela vklopljena -> izklopljena	 Bela vklopljena -> izklopljena	 Bela vklopljena -> izklopljena							
	»Digital Audio In« ali »TV ARC«	»Bluetooth«	»USB«							

- Gumb za vklop začne delovati od 4 do 6 sekund po priključitvi električnega kabla.
- Ta enota začne predvajati zvok od 4 do 5 sekund po vklopu.
- Če slišite zvok iz televizorja in zvočnika Soundbar, odprite meni **Nastavitve** za zvok televizorja in spremenite zvočnik televizorja na **Zunanji zvočnik**.

Spodnja plošča zvočnika Soundbar

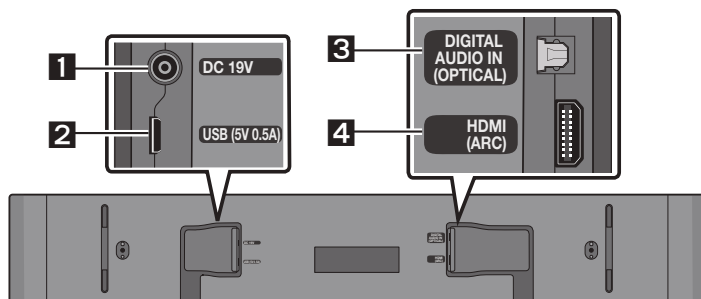

1	DC 19V (Vhod za električno napajanje) Priključite napetostni pretvornik AC/DC.
2	USB (5V 0.5A) Tukaj povežite napravo USB za predvajanje glasbenih datotek v napravi USB prek zvočnika Soundbar.
3	DIGITAL AUDIO IN (OPTICAL) Povežite z digitalnim (optičnim) izhodom zunanje naprave.
4	HDMI (ARC) Povežite s priključkom HDMI (ARC) v televizorju.

- Pri izključitvi napajalnika za izmenični/enosmerni tok iz stenske vtičnice povlecite vtič. Ne vlecite kabla.
- To enoto ali druge komponente priključite na električno vtičnico šele, ko medsebojno povežete vse komponente.

03 UPORABA DALJINSKEGA UPRAVLJALNIKA

Vstavljanje baterij pred uporabo daljinskega upravljalnika (2 bateriji AAA)

Zadnji pokrov potiskajte v smeri puščice tako, da ga popolnoma odstranite. Vstavite 2 bateriji AAA (1,5V), tako da sta njuni polariteti pravilno usmerjeni. Zadnji pokrov potisnite nazaj na mesto.

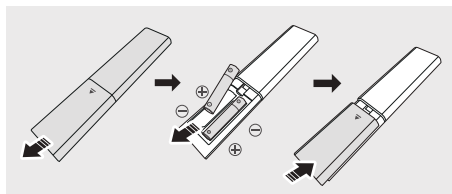

Kako uporabljati daljinski upravljalnik

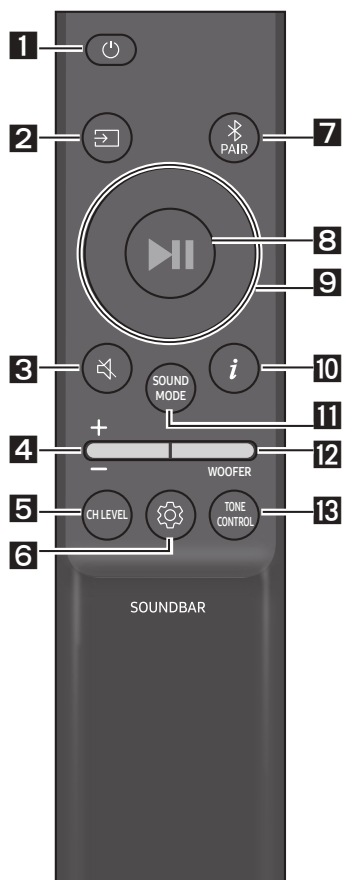

1

Vklop

Vklopi ali izklopi zvočnik Soundbar.

Lučka kazalnika LED	Sinje modra lučka utripne X1	Rdeča lučka utripne X3
	Vklopljena	Izklopljena

- **Funkcija Auto Power Down**

Enota se v naslednjih situacijah samodejno izklopi:

- V načinu »Digital Audio In« ali »TV ARC« / »Bluetooth« / »USB«, če 20 minut ni zvočnega signala.

2

(Vir)

Pritisnite za izbiro vira, povezanega z zvočnikom Soundbar.

3

(Nemo)

Pritisnite gumb (Nemo), da izklopite zvok.

Za ponovni vklop zvoka ponovno pritisnite gumb.

Lučka kazalnika LED	Lučka ponavljajoče utripa X
---------------------	-----------------------------

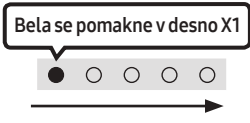
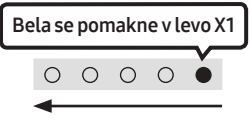

4**Glasnost**

Za prilagoditev glasnosti pritisnite gumb gor ali dol.

Lučka kazalnika LED	 <p>Zvišanje glasnosti</p>	 <p>Znižanje glasnosti</p>
---------------------	---	---

5**CH LEVEL**



S pritiskanjem gumba lahko nastavite glasnost posameznega zvočnika.

Lučka kazalnika LED	
	»Centre Level«

- Ko so priključeni zadnji zvočniki (na prodaj ločeno), je podprta nastavitve »**Rear Level**«. Da bi nastavili glasnost »**Rear Level**« med -6 in +6 uporabite gumba **Gor/Dol**.

6
 **(Upravljanje zvoka)**





S pritiskom gumba lahko nastavite želeno zvočno funkcijo. Želeni element lahko prilagodite z gumboma **Gor/Dol**. Vsakič, ko se način spremeni, večbarvna lučka LED utripa belo.

Lučka kazalnika LED	
	»Sync« → »Night mode« → »Voice enhancement«

- Če slika v televizorju in zvok iz zvočnika Soundbar nista sinhronizirana, na zaslonu za upravljanje zvoka izberite »**Sync**« in nato z gumboma **Gor/Dol** nastavite zamik zvoka med 0 in 300 milisekundami. (Ni na voljo v načinu »**USB**« ali »**Bluetooth**«.)
- Možnost »**Sync**« podpirajo samo nekatere funkcije.
- Modela »**Night mode**« in »**Voice enhancement**« nista podprta v zvočnem načinu »**DTS Virtual:X**«.
- Način »**Night mode**« je optimiziran za nočno gledanje, saj so nastavitve tako nastavljene, da zmanjšajo glasnost in obenem ohranijo čistost dialoga.
- Način »**Voice enhancement**« olajša poslušanje govora v filmih in na TV.

7 Band EQ

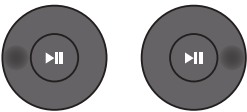
Za nastavitve zvoka za posamezni frekvenčni pas pritisnite gumb  (**Upravljanje zvoka**) in ga držite približno 5 sekund. Z gumboma **Levo/Desno** lahko izberete 150 Hz, 300 Hz, 600 Hz, 1,2 kHz, 2,5 kHz, 5 kHz in 10kHz, vsak pas pa lahko z gumboma **Gor/Dol** nastavite med -6 in +6. (Poskrbite, da je način zvoka nastavljen na »Standard«.)

7 Band EQ	
 Pritisnite gumb  (Upravljanje zvoka) in ga pridržite približno 5 sekund.	 Z gumboma Levo/Desno je vsakega mogoče nastaviti na vrednost od -6 do +6.
 »150Hz«	 »150Hz« → »300Hz« → »600Hz« → »1.2kHz« → »2.5kHz« → »5kHz« → »10kHz«

7

Bluetooth PAIR

Zvočnik Soundbar preklopite v način seznanjanja Bluetooth.

Ko pritisnete gumb, se zaslon LED spremeni, kot je prikazano spodaj.

- Dokler seznanjanje ni končano, se večbarvna lučka LED spreminja v naslednjem zaporedju **Rdeča** → **Zelena** → **Modra**.

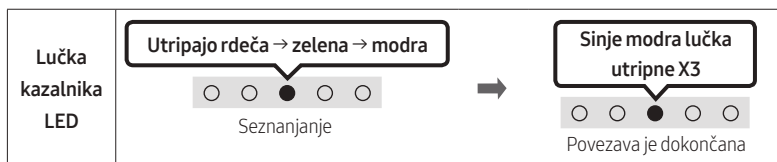

8

(Predvajanje/Začasna ustavitvev)

S pritiskom na gumb v načinu »USB« lahko glasbo tudi predvajate ali začasno ustavite.

9

Gor/Dol/Levo/Desno

Pritisnite **Gor/Dol/Levo/Desno** na gumbu, da izberete ali nastavite funkcije.

- **Ponavljjanje**
Če želite uporabiti funkcijo Repeat v načinu »USB«, pritisnite gumb **Gor**.
- **Preskakovanje glasbe**
Pritisnite gumb **Desno**, da izberete naslednjo glasbeno datoteko. Pritisnite gumb **Levo**, da izberete prejšnjo glasbeno datoteko.
- **ID SET**
Pritisnite gumb **Gor** in ga pridržite 5 sekund, da dokončate nastavitvev **ID SET** (pri vzpostavljanju povezave z brezžičnim globokotonskim zvočnikom ali brezžičnimi zadnjimi zvočniki).



10

(Informacije)



Ko pritisnete ta gumb, se prikažejo informacije za vsak način. (Glejte stran 7.)

SOUND MODE

S pritiskom gumba lahko izberete želeni način zvoka. Vsakič, ko se način spremeni, večbarvna lučka LED utripa belo. (Zvočni način se lahko razlikuje glede na model TV-ja.)

Lučka kazalnika LED	
	»DTS Virtual:X« → »Standard« → »Music« → »Game« → »Adaptive Sound«

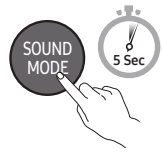
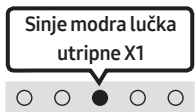
- **DTS Virtual:X**
Prostorski 3D-zvok z vsako vsebino.
 - **Standard**
Predvaja izvorni zvok.
 - **Music**
Zagotavlja bolj naraven zvok glasbene vsebine, ki napolni prostor.
 - **Game**
Zagotavlja stereofonski zvok za pristno doživetje dogajanja med igranjem iger.
 - **Adaptive Sound**
Sproti analizira vsebino in samodejno zagotavlja optimalno zvočno polje na podlagi značilnosti vsebine.
- **Vklop/izklop funkcije Bluetooth Power**
Ta funkcija samodejno vklopi zvočnik Soundbar, ko prejme zahtevo za povezavo od predhodno povezanega televizorja ali naprave Bluetooth. Ta nastavev je privzeto vklopljena.
 - Če želite izklopiti funkcijo Bluetooth Power, pritisnite in več kot 5 sekund držite gumb **SOUND MODE**.
 - **Vklop/izklop funkcije DRC (Dynamic Range Control)**
Omogoča uporabo nadzora dinamičnega obsega pri predvajanju posnetkov Dolby Digital. Če želite vklopiti ali izklopiti funkcijo DRC (Dynamic Range Control), ko je Soundbar izklopljen, pritisnite in za več kot 5 sekund pridržite gumb **SOUND MODE**. Če je funkcija DRC vklopljena, so glasni zvoki zmanjšani. (Zvok je lahko popačen.)

Gumb SOUND MODE	Lučka kazalnika LED	
	 Vklopljena (privzeto)	 Izklopljena
Vklop/izklop funkcije DRC	Preklop Vklop → Izklop	

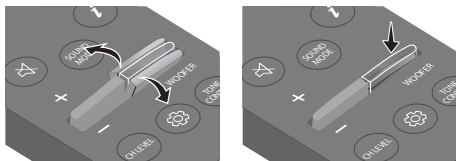
12**RAVEN ZA WOOFER (BAS)**

Ko je priključen globokotonski zvočnik, pritisnite gumb gor ali dol za prilagoditev glasnosti nizkotonskega zvočnika na -12 ali od -6 do +6. Ko globokotonski zvočnik ni priključen, pritisnite gumb gor ali dol za prilagoditev ravni basov od -6 do +6. Če želite glasnost nizkotonskega zvočnika (bas) nastaviti na 0 (privzeto), pritisnite gumb (če je Soundbar priključen na brezžični globokotonski zvočnik (naprodaj ločeno)).

13**TONE CONTROL**

S pritiskanjem gumba lahko nastavite glasnost visokega ali nizkega zvoka. Želeni element lahko prilagodite z gumboma **Gor/Dol**. (Ta funkcija je na voljo v vseh načinih zvoka, razen v načinu »**Standard**«.)

Lučka kazalnika LED	
	»Treble« → »Bass«

Uporaba skritih gumbov (gumbov z več kot eno funkcijo)

Skriti gumbi		Referenčna stran
Gumb za daljinsko upravljanje	Funkcija	
WOOFER (Gor)	Vklop/izklop daljinskega upravljalnika televizorja	Stran 15
Levo	Vklop/izklop samodejne povezave s televizorjem	Stran 22
Gor	ID SET	Stran 11
 (Upravljanje zvoka)	7 Band EQ	Stran 11
SOUND MODE	Vklop/izklop funkcije DRC	Stran 12
	Vklop/izklop funkcije Bluetooth Power	Stran 12
 PAIR	Vklop/izklop načina več povezav Bluetooth	Stran 29

Izhodne specifikacije za različne načine zvočnega učinka

Učinek	Vhod	Izhod		
		Samo z zvočnikom Soundbar	Samo z globokotonskim zvočnikom	S kompletom z globokotonskim zvočnikom in brezžičnim zadnjim zvočnikom
DTS Virtual:X	2.0 kanala	3.0 kanala	3.1 kanala	5.1 kanala
	5.1 kanala	3.0 kanala	3.1 kanala	5.1 kanala
Standard	2.0 kanala	2.0 kanala	2.1 kanala	2.1 kanala
	5.1 kanala	3.0 kanala	3.1 kanala	5.1 kanala
Music	2.0 kanala	3.0 kanala	3.1 kanala	5.1 kanala
	5.1 kanala	3.0 kanala	3.1 kanala	5.1 kanala
Game	2.0 kanala	3.0 kanala	3.1 kanala	5.1 kanala
	5.1 kanala	3.0 kanala	3.1 kanala	5.1 kanala
Adaptive Sound	2.0 kanala	3.0 kanala	3.1 kanala	5.1 kanala
	5.1 kanala	3.0 kanala	3.1 kanala	5.1 kanala

- Samsungov komplet brezžičnega zadnjega zvočnika in globokotonski zvočnik lahko kupite ločeno. Če želite kupiti komplet ali globokotonski zvočnik, se obrnite na prodajalca, pri katerem ste kupili zvočnik Soundbar.

Nastavljanje glasnosti zvočnika Soundbar z daljinskim upravljalnikom za televizor







Glasnost zvočnika Soundbar nastavite z daljinskim upravljalnikom televizorja.

- To funkcijo lahko uporabljate le z daljinskimi upravljalniki IR. Daljinski upravljalniki Bluetooth (daljinski upravljalniki, ki jih je treba seznaniti) niso podprti.
- Če želite uporabljati to funkcijo, zvočnik televizorja nastavite na **Zunanji zvočnik**.
- Proizvajalci, ki podpirajo to funkcijo:
Samsung, VIZIO, LG, Sony, Sharp, PHILIPS, PANASONIC, TOSHIBA, Hisense, RCA

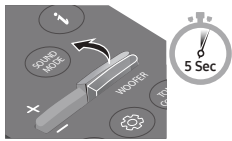
Vklop/izklop daljinskega upravljalnika televizorja

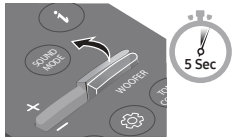
1. Izklopite zvočnik Soundbar.
2. Pritisnite gumb **WOOFER** in ga držite 5 sekund.

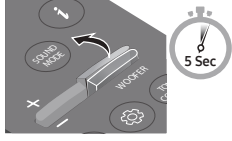
Vsakokrat, ko pritisnete gumb **WOOFER** navzgor in ga pridržite 5 sekund, se način spremeni v tem vrstnem redu: »Off-TV Remote« (privzeti način), »Samsung-TV Remote«, »All-TV Remote«. Stanje LED-indikatorja se spremeni ob vsaki spremembi načina, kot je prikazano spodaj.

Gumb na daljinskem upravljalniku	Lučka kazalnika LED	Stanje
	<p>Rdeča lučka utripne X1</p>  <p>»Off-TV Remote« (Privzeti način)</p>	Onemogočite daljinski upravljalnik televizorja.
	<p>Sinje modra lučka utripne X1</p>  <p>»Samsung-TV Remote«</p>	Omogočite daljinski upravljalnik IR televizorja Samsung.
	<p>Modra lučka utripne X1</p>  <p>»All-TV Remote«</p>	Omogočite daljinski upravljalnik IR televizorja drugega proizvajalca.

04 PRIKLJUČITEV ZVOČNIKA SOUNDBAR

Priključitev električne energije

Uporabite napajalne komponente, da zvočnik Soundbar priključite na električno napajanje v naslednjem vrstnem redu:

- Za več informacij o zahtevanem električnem napajanju in porabi električne energije si oglejte oznako na izdelku. (Oznaka: Spodnji del glavne enote zvočnika Soundbar)
1. Najprej priključite napajalni kabel na napajalnik za izmenični/enosmerni tok.
Priključite napajalnik za izmenični/enosmerni tok (z napajalnim kablom) na zvočnik Soundbar.
 2. Napajalni kabel priključite na stensko vtičnico.

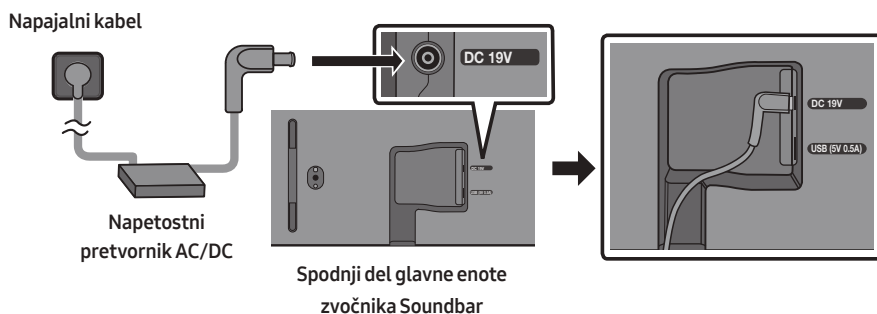

OPOMBE

- Če izklopite in ponovno vklopite napajalni kabel, ko je izdelek vklopljen, se zvočnik Soundbar samodejno vklopi.
- Napetostni pretvornik AC/DC postavite na ravno mizo ali tla. Če napetostni pretvornik AC/DC postavite tako, da je z napajalnim kablom obrnjen navzgor, lahko voda ali drugi predmeti vstopijo v pretvornik in povzročijo njegovo nepravilno delovanje.

Povezovanje kompleta z brezžičnim zadnjim zvočnikom in globokotonskim zvočnikom na zvočnik Soundbar

Za resnično brezžičen prostorski zvok povežite Samsungov brezžični komplet zadnjih zvočnikov (SWA-9100S ali SWA-9200S, naprodaj ločeno) in brezžični globokotonski zvočnik (SWA-W510, naprodaj ločeno) na Soundbar.

Podrobne informacije o priključitvi so v priročniku za Samsungov brezžični komplet zadnjih zvočnikov in brezžični globokotonski zvočnik.

05 UPORABA OŽIČENE POVEZAVE S TELEVIZORJEM

Metoda 1. Povezovanje s HDMI

! POZOR

- Ko sta priključena tako kabel HDMI kot optični kabel, najprej prejmete signal HDMI.
- Če želite kabel HDMI povezati med televizorjem in zvočnikom Soundbar, ne pozabite priključiti priključkov z oznako ARC. V nasprotnem primeru televizor ne bo oddajal zvoka.
- Priporočen kabel je **High-Speed HDMI Cable with Ethernet**.

Priključitev televizorja, ki podpira HDMI ARC (Povratni zvočni kanal)

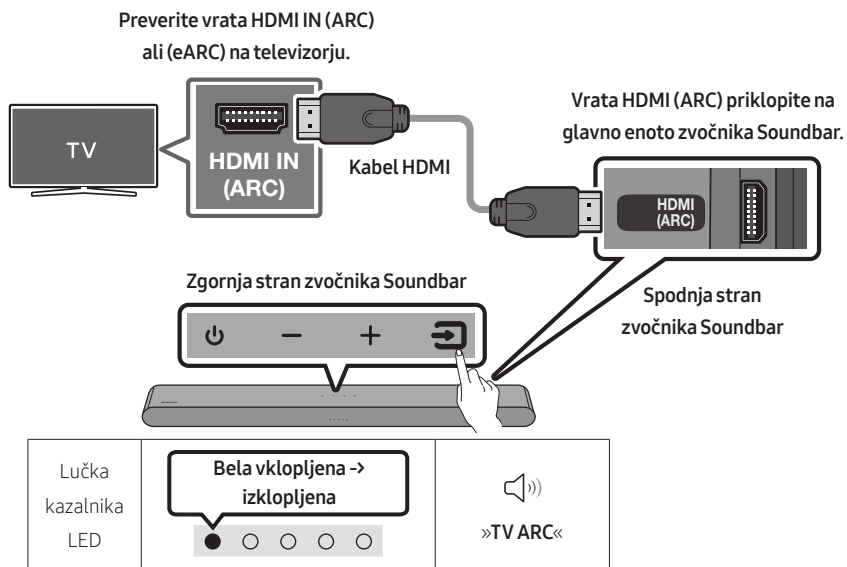

1. Med priklopjanjem kabla HDMI morata biti zvočnik Soundbar in televizor izklopljena, kot je prikazano na sliki.
2. Vključite zvočnik Soundbar in televizor.
3. Zvok televizorja se predvaja iz zvočnika Soundbar.

- Ko televizor ne oddaja zvoka, pritisnite zgornjo ploščo zvočnika Soundbar ali gumb  (Vir) na daljinskem upravljalniku, da izberete način »**Digital Audio In**«.
- Če se zvok ne predvaja, znova preverite kabelsko povezavo HDMI.
- Glasnost na zvočniku Soundbar lahko spreminjate z gumbom za glasnost na daljinskem upravljalniku televizorja.

OPOMBE

- Ko televizor, ki podpira HDMI ARC (povratni zvočni kanal), priključite na zvočnik Soundbar s kablom HDMI, lahko prenašate digitalne video in zvočne podatke, ne da bi pri tem morali uporabiti ločen optični kabel.
- Priporočamo, da po možnosti uporabite kabel HDMI brez jedra. Če uporabljate kabel HDMI z jedrom, uporabite kabel, katerega premer je manjši od 14 mm.
- Ta funkcija ni na voljo, če kabel HDMI ne podpira ARC.
- Ko je zvok v oddajanju kodiran v Dolby Digital in je »Oblika zvočnega zapisa digitalnega izhoda« na vašem televizorju nastavljen na PCM, priporočamo, da spremenite nastavev v Dolby Digital. Ko se nastavev na televizorju spremeni, bo kakovost zvoka boljša. (V meniju televizorja so lahko uporabljeni različni izrazi za Dolby Digital in PCM, odvisno od proizvajalca televizorja.)

Metoda 2. Povezava z uporabo optičnega kabla

Kontrolni seznam pred povezavo

- Ko sta priključena tako kabel HDMI kot optični kabel, najprej prejmete signal HDMI.
- Pri uporabi optičnega kabla in če so na priključkih pokrovčki, jih ne pozabite odstraniti.

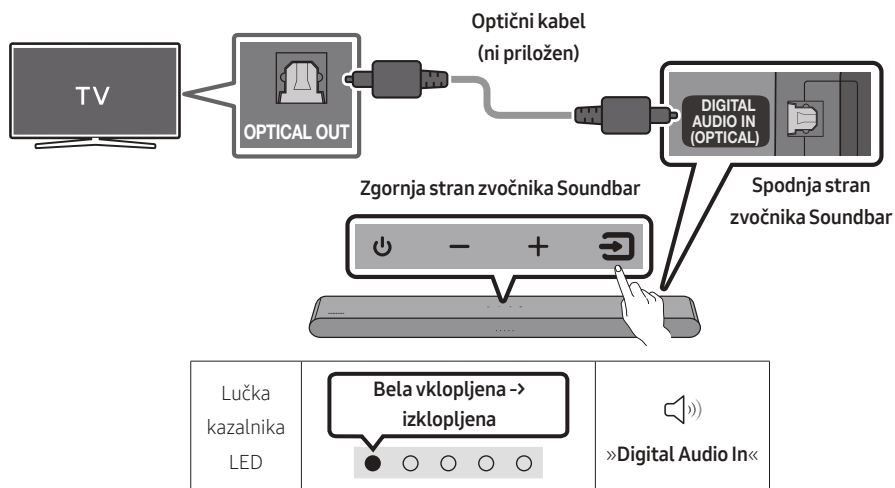

1. Ko sta televizor in zvočnik Soundbar izklopljena, z optičnim kablom (ni priložen) povežite vrata **DIGITAL AUDIO IN (OPTICAL)** na zvočniku Soundbar in izhodna **OPTICAL** vrata na televizorju, kot je prikazano na sliki.
2. Vklopite zvočnik Soundbar in televizor.
3. Pritisnite gumb  (**Vir**) na zgornji plošči ali daljinskem upravljalniku in izberite način »**Digital Audio In**«.
4. Zvok televizorja se oddaja iz zvočnika Soundbar.

Uporaba funkcije Q-Symphony

Zvočnik Soundbar je med uporabo funkcije Q-Symphony sinhroniziran s televizorjem Samsung, da lahko predvaja zvoke prek dveh naprav in s tem omogoči najboljši učinek prostorskega zvoka. Ko je Soundbar povezan, se v meniju **Predvajanje zvoka** v televizorju odpre meni »TV+Soundbar«. Izberite ustrezen meni.

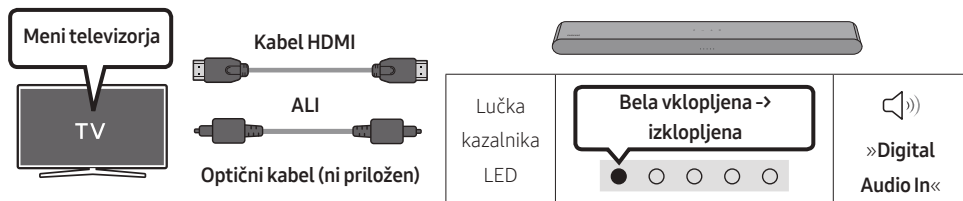

- Primer menija televizorja: **TV + ime serije zvočnika [AV] Soundbar (HDMI)**

OPOMBE

- Deluje lahko v skladu s kodekom, ki ga podpira televizor.
- Ta funkcija je podprta le, če je priključen kabel HDMI ali optični kabel (ni priložen).
- Prikazano sporočilo se lahko razlikuje, odvisno od modela TV.
- Ta funkcija je na voljo v nekaterih Samsung TV-jih in modelih zvočnika Soundbar.

06 UPORABA BREŽŽIČNE POVEZAVE S TELEVIZORJEM

Povezava prek funkcije Bluetooth

Ko je televizor Samsung povezan prek funkcije Bluetooth, lahko stereo zvok poslušate brez uporabe kablov.

- Povezati je mogoče samo en televizor Samsung hkrati.
 - Poveže se lahko televizor Samsung, ki podpira funkcijo Bluetooth.
- Preverite specifikacije vašega televizorja.

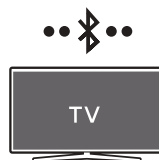

Začetna povezava

1. Na daljinskem upravljalniku zvočnika Soundbar pritisnite gumb **PAIR** ali pa na zgornji plošči zvočnika Soundbar pritisnite **(Vir)**, da vklopite način **»Bluetooth«**.

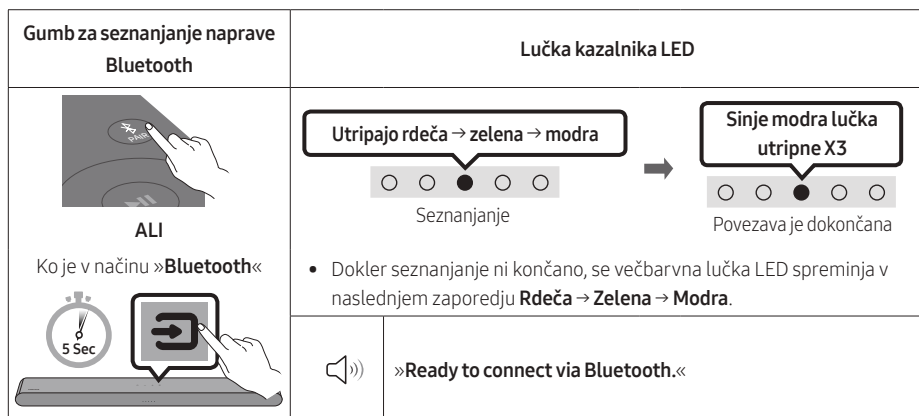

2. Na televizorju Samsung izberite način Bluetooth.
(npr. Domov (🏠) → Meni → Nastavitve (⚙️) → Vse nastavitve (⚙️) → Zvok → Predvajanje zvoka → Seznam zvočnikov Bluetooth → [AV] Soundbar S5B-Series (Bluetooth))
3. S seznama na televizorjskem zaslonu izberite **»[AV] Soundbar S5B-Series«**.
Na seznamu naprav Bluetooth na televizorju je na voljo zvočnik Soundbar, ki je označen z **»Potrebno seznanjanje«** ali **»Seznanjeno«**. Če želite televizor Samsung povezati z zvočnikom Soundbar, izberite sporočilo in vzpostavite povezavo.
4. Zdaj lahko zvok televizorja Samsung TV poslušate prek zvočnika Soundbar.
 - Če med zvočnikom Soundbar in televizorjem Samsung obstaja dnevnik povezav, se zvočnik Soundbar samodejno poveže s spreminjanjem načina **»Bluetooth«**.

Če se naprava ne uspe povezati

- Če na seznamu zvočnikov televizorja Samsung že obstaja zvočnik Soundbar (npr. [AV] Soundbar S5B-Series), ga izbrišite.
- Nato ponovite korake od 1 do 3.

Odklop zvočnika Soundbar iz televizorja Samsung

Pritisnite gumb  (Vir) na zgornji plošči ali daljinskem upravljalniku, da izberete način, ki ni

»Bluetooth«.

- Prekinitev povezave lahko traja, saj mora televizor Samsung prejeti odgovor iz zvočnika Soundbar. (Potreben čas se lahko razlikuje glede na model televizorja Samsung.)

Vklop/izklop samodejne povezave s televizorjem

Če želite preklicati samodejno povezovanje Bluetooth med zvočnikom Soundbar in televizorjem, pritisnite gumb **Levo** na daljinskem upravljalniku in ga pridržite 5 sekund, ko je zvočnik Soundbar v stanju »Bluetooth Ready«. (Preklop med Vklop → Izklop)

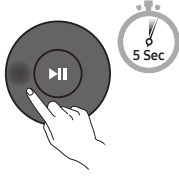
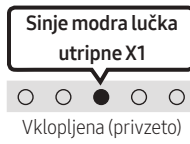
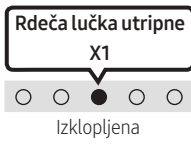
Gumb levo	Lučka kazalnika LED	
		
Bluetooth Ready	Preklop Vklop → Izklop	

Opombe o povezavi Bluetooth

- Za povezavo prek povezave Bluetooth položite novo napravo znotraj razdalje 1 metra.
- Če boste pri povezovanju naprave Bluetooth morali vnesti kodo PIN, vnesite <0000>.
- Zvočnik Soundbar se samodejno izklopi po 20 minutah v stanju pripravljenosti.
- Zvočnik Soundbar morda v naslednjih okoliščinah ne bo pravilno izvajal iskanja ali povezave Bluetooth:
 - Če je v okolici zvočnika Soundbar močno električno polje.
 - Če z zvočnikom Soundbar istočasno seznanjate več naprav Bluetooth.
 - Če je naprava Bluetooth izklopljena, ni nameščena ali pa ne deluje pravilno.
- Elektronske naprave lahko povzročijo radijske motnje. Naprav, ki proizvajajo elektromagnetne valove, ne postavljajte v bližino glavne enote zvočnika Soundbar (denimo mikrovalovnih pečic, naprav za brezžično omrežje LAN itd.).

07 POVEZOVANJE Z ZUNANJO NAPRAVO

Povezava z uporabo optičnega kabla

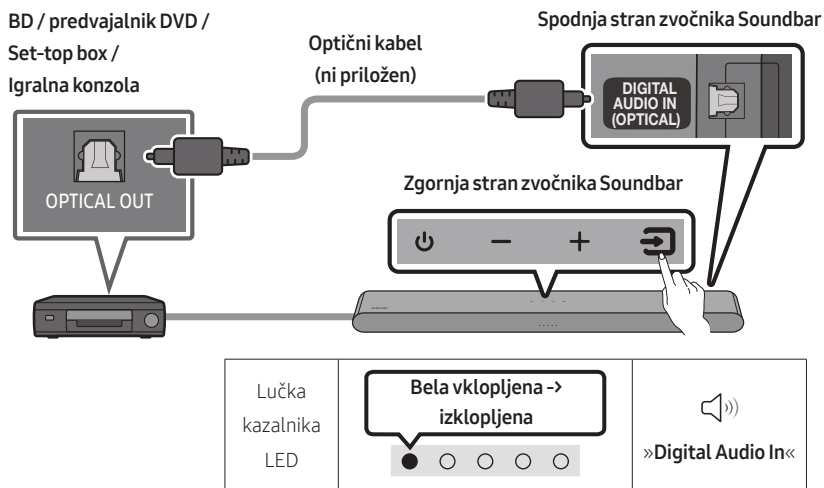

1. Ko sta zunanja naprava in zvočnik Soundbar izklopljena, z optičnim kablom (ni priložen) povežite vrata **DIGITAL AUDIO IN (OPTICAL)** na zvočniku Soundbar in izhodna **OPTICAL** vrata na televizorju, kot je prikazano na sliki.
2. Vklopite zvočnik Soundbar in zunanjo napravo.
3. Izberite način »**Digital Audio In**«, tako da na zgornji plošči ali daljinskem upravljalniku pritisnete gumb  (**Vir**).
4. Zvok zunanje naprave se oddaja iz zvočnika Soundbar.

08 POVEZOVANJE NAPRAVE ZA SHRANJEVANJE USB

V zvočniku Soundbar lahko predvajate glasbene datoteke iz naprave za shranjevanje.

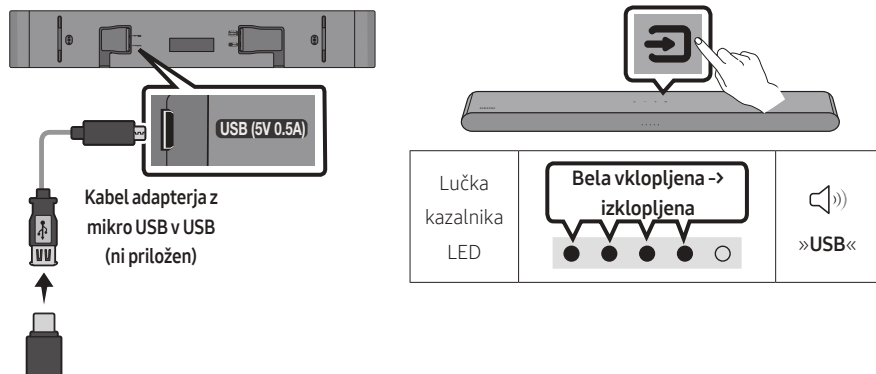

1. Soundbar priključite na ključ USB z zgornjim adapterskim kablom USB.
 - Kabel adapterja z mikro USB v USB je naprodaj ločeno. Za nakup se obrnite na Samsungov servisni center ali podporo za stranke.
2. Pritisnite gumb  (**Vir**) na zgornji plošči ali daljinskem upravljalniku in nato izberite način »USB«.
3. Prek zvočnika Soundbar predvajajte glasbene datoteke iz naprave za shranjevanje.
 - Zvočnik Soundbar se samodejno izklopi (Auto Power Down), če več kot 20 minut ni povezana nobena naprava USB.

Seznam združljivosti

Končnica	Kodek	Hitrost vzorčenja	Bitna hitrost
*.mp3	MPEG1 Layer2	32 kHz ~ 48 kHz	32 ~ 320 kb/s
	MPEG1 Layer3	32 kHz ~ 48 kHz	32 ~ 320 kb/s
	MPEG2 Layer3	16 kHz ~ 24 kHz	8 ~ 160 kb/s
	MPEG2.5 Layer3	8 kHz ~ 12 kHz	8 ~ 160 kb/s
*.wma	WMA7/8/9	32 kHz ~ 48 kHz	32 ~ 320 kb/s
*.ogg	Vorbis	32 kHz ~ 48 kHz	45 ~ 500 kb/s
*.aac *.m4a	AAC-LC (MPEG2/MPEG4 samo zvok)	32 kHz ~ 48 kHz	32 ~ 320 kb/s
*.wav	LPCM	32 kHz ~ 192 kHz	1024 ~ 9216 kb/s
*.flac	FLAC	32 kHz ~ 192 kHz	162 ~ 8100 kb/s
*.aiff	AIFF	32 kHz ~ 192 kHz	1024 ~ 9216 kb/s

- Če imate v napravi USB shranjenih preveč map (približno 200) in datotek (približno 2000), lahko traja nekaj časa, da Soundbar dostopi do datotek in jih predvaja.
- Zvočnik Soundbar podpira le naprave USB z datotečnimi sistemi FAT16 (~2GB), FAT32 (~2TB) ali NTFS (~2TB).

09 POVEZOVANJE MOBILNE NAPRAVE

Povezovanje prek funkcije Bluetooth

Ko je mobilna naprava povezana prek funkcije Bluetooth, lahko stereo zvok poslušate brez uporabe kablov.

- Ko seznanjeno napravo Bluetooth povežete z izklopljenim zvočnikom Soundbar, se le-ta samodejno vklopi.



Mobilna naprava

Začetna povezava

- Ko se povezujete z novo napravo Bluetooth, se prepričajte, da je naprava znotraj razdalje 1 metra.
1. Na daljinskem upravljalniku zvočnika Soundbar pritisnite gumb **PAIR** ali pa na zgornji plošči zvočnika Soundbar pritisnite **(Vir)**, da vklopite način **»Bluetooth«**.

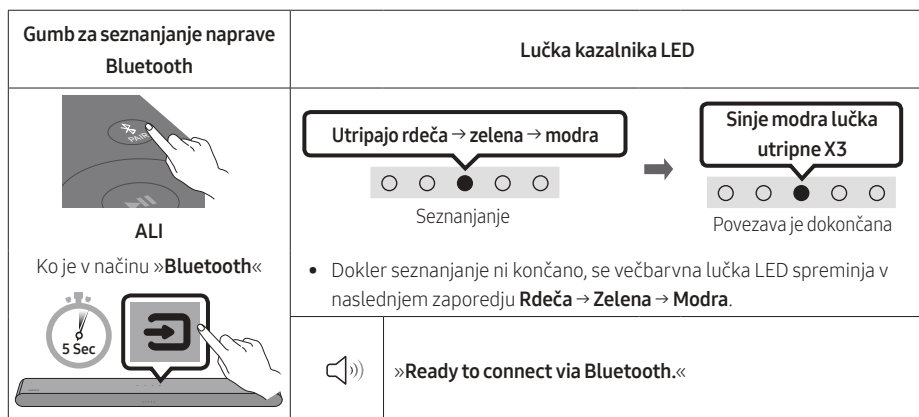

2. Na seznamu vaše naprave izberite **»[AV] Samsung Soundbar S5B-Series«**.
3. S povezavo prek vmesnika Bluetooth predvajajte glasbene datoteke iz naprave na zvočniku Soundbar.

Če se naprava ne poveže

- Če je zvočnik Soundbar že na seznamu zvočnikov v mobilni napravi (npr. **»[AV] Samsung Soundbar S5B-Series«**), ga izbrišite.
- Ponovite 1. in 2. korak.

Opombe o povezavi Bluetooth

- Za povezavo prek povezave Bluetooth položite novo napravo znotraj razdalje 1 metra.
- Če boste pri povezovanju naprave Bluetooth morali vnesti kodo PIN, vnesite <0000>.
- Zvočnik Soundbar se samodejno izklopi po 20 minutah v stanju pripravljenosti.
- Zvočnik Soundbar morda v naslednjih okoliščinah ne bo pravilno izvajal iskanja ali povezave Bluetooth:
 - Če je v okolici zvočnika Soundbar močno električno polje.
 - Če z zvočnikom Soundbar istočasno seznanjate več naprav Bluetooth.
 - Če je naprava Bluetooth izklopljena, ni nameščena ali pa ne deluje pravilno.
- Elektronske naprave lahko povzročijo radijske motnje. Naprav, ki proizvajajo elektromagnetne valove, ne postavljajte v bližino glavne enote zvočnika Soundbar (denimo mikrovalovnih pečic, naprav za brezžično omrežje LAN itd.).
- Zvočnik Soundbar podpira podatke SBC (44,1 kHz, 48 kHz).
- Povežite le z napravo Bluetooth, ki podpira funkcijo A2DP (AV).
- Zvočnika Soundbar ne morete povezati z napravo Bluetooth, ki podpira samo funkcijo HF (prostoročno).
- Ko zvočnik Soundbar povežete z napravo Bluetooth, naj bosta čim bližje.
- S povečevanjem medsebojne oddaljenosti med zvočnikom Soundbar in napravo Bluetooth se slabša kakovost zvoka. Če sta napravi zunaj območja dosega, bo povezava Bluetooth morda prekinjena.
- Povezava Bluetooth na območjih s slabim sprejemom morda ne bo delovala, kot je predvideno.
- V spodaj navedenih pogojih lahko v napravi Bluetooth pride do šumov ali nepravilnega delovanja:
 - Ko se telo dotika oddajnika signala na napravi Bluetooth ali zvočniku Soundbar.
 - V vogalih ali v bližini ovire, kot je stena ali predelna stena, kjer lahko pride do sprememb električne energije.
 - Ob izpostavljenosti radijskim motnjam, ki jih povzročajo drugi izdelki, ki delujejo v istem frekvenčnem razponu, kot so medicinski pripomočki, mikrovalovne pečice in naprave za brezžični LAN.
 - Ovire, kot so vrata in stene, lahko vplivajo na kakovost zvoka, čeprav so naprave znotraj dosega delovanja.
- Upoštevajte, da zvočnika Soundbar med uporabo možnosti Bluetooth ni mogoče seznaniti z drugimi napravami Bluetooth.
- Ta brezžična naprava lahko med delovanjem povzroči električne motnje.

Vklop/izklop funkcije Bluetooth Power

Če se naprava Bluetooth, ki je bila predhodno povezana, poskuša povezati z zvočnikom Soundbar, ko je funkcija Bluetooth Power je vklopljena in je zvočnik Soundbar izklopljen, se zvočnik samodejno vklopi.

1. Ko je zvočnik Soundbar vklopljen, pritisnite in držite gumb **SOUND MODE** več kot 5 sekund.
2. Večbarvna lučka LED na zvočniku Soundbar utripa »**Sinje Modro**«.

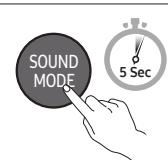
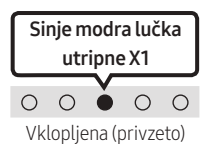
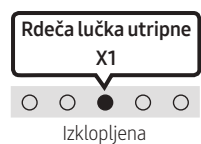
Gumb SOUND MODE	Lučka kazalnika LED	
		
Vklop/izklop funkcije Bluetooth Power	Preklop Vklop → Izklop	

Prekinitev povezave med napravo Bluetooth in zvočnikom Soundbar

Povezavo med napravo Bluetooth in napravo Soundbar lahko prekinete. Navodila najdete v uporabniškem priročniku naprave Bluetooth.

- Povezava naprave Soundbar bo prekinjena.
- Ob prekinitvi povezave zvočnika Soundbar z napravo Bluetooth večbarvni LED-indikator na zvočniku Soundbar trikrat utripne »**Rdeče**«.

Prekinjanje povezave med zvočnikom Soundbar in napravo Bluetooth

Pritisnite gumb  (**Vir**) na zgornji plošči ali daljinskem upravljalniku, da izberete način, ki ni »**Bluetooth**«.

- Prekinitev povezave traja, ker mora naprava Bluetooth prejeti odziv iz zvočnika Soundbar. (Čas se lahko razlikuje, odvisno od naprave Bluetooth)

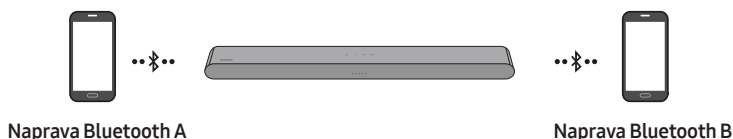

Povezava Bluetooth z več napravami

Zvočnik Soundbar lahko istočasno povežete z 2 napravama Bluetooth.



Vklop/izklop samodejne povezave s televizorjem

1. Ko je Soundbar izklopljen, na daljinskem upravljalniku pritisnite gumb **PAIR** in ga pridržite več kot 5 sekund.
2. Večbarvna lučka LED na zvočniku Soundbar utripa »Sinje Modro«.

Gumb za seznanjanje naprave Bluetooth	Lučka kazalnika LED	
V načinu pripravljenosti 	Sinje modra lučka utripne X1  Način več povezav vklopljen (privzeto)	Rdeča lučka utripne X1  Način več povezav izklopljen

1. Povežite zvočnik Soundbar z največ dvema napravama Bluetooth. (Glejte stran 26.)
2. Predvajajte glasbo iz ene od povezanih naprav Bluetooth, medtem ko sta povezani dve napravi.
3. Če glasbo predvajate iz naprave Bluetooth »B« in hkrati iz naprave »A«, se glasba začne predvajati na napravi »B« in predvajanje se samodejno ustavi/začasno ustavi na napravi »A«.
4. Pri različicah, starejših od AVRCP V1.4, je čas, potreben za preklon predvajanja glasbe med napravami, lahko daljši.

Seznanjanje več naprav prek Bluetooth

Kako seznaniti več naprav z zvočnikom Soundbar?

1. Vklopite zvočnik Soundbar.
2. Samo v načinu »Bluetooth« pritisnite in za več kot 5 sekund pridržite gumb **Vir** na zgornji strani zvočnika Soundbar, da preklopi v način »Bluetooth Pairing«, nato pa v napravi Bluetooth vklopite Bluetooth in na seznamu razpoložljivih naprav izberite Soundbar, ki se bo samodejno povezal z napravo Bluetooth.
3. Za seznanjanje in povezavo druge naprave Bluetooth z zvočnikom Soundbar lahko uporabite isto metodo. Če poskusite povezati tretjo napravo, bo povezana naprava, ki ne predvaja zvoka, izgubila povezavo Bluetooth, vendar bo še vedno seznanjena z zvočnikom Soundbar.
4. Z uporabo iste metode lahko seznanite največ 8 naprav Bluetooth, vendar bosta z zvočnikom Soundbar ostali hkrati povezani samo zadnji 2 napravi.

OPOMBE

- Povežite Soundbar z največ dvema napravama Bluetooth.
- Predvajajte glasbo iz ene od povezanih naprav Bluetooth, ko sta povezani dve napravi.
- Če glasbo hkrati predvajate iz naprave Bluetooth »B« in »A«, se glasba začne predvajati na napravi »B« in predvajanje se samodejno ustavi/začasno ustavi na napravi »A«.
- Pri različicah, starejših od AVRCP V1.4, je čas, potreben za preklop predvajanja glasbe med napravami, lahko daljši.
- Napravo je mogoče preklopiti z obvestilom ali alarmom v nekaterih napravah.
- Nekatero napravo ne podpirajo več povezav Bluetooth.
- Način »**Bluetooth Pairing**« se ustavi, če se v 3 minutah ne seznanita nobena naprava.
- Preklop naprav lahko v nekaterih aplikacijah traja okoli 7 sekund.
- Če poskušate povezati 3. napravo Bluetooth, bo povezava z napravo A oziroma B prekinjena. (Prekinjena bo povezava z napravo, ki trenutno ne predvaja glasbe.)
- Z zvočnikom Soundbar je lahko hkrati povezan samo 1 TV Samsung oziroma 2 napravi Bluetooth.
- Povezava med zvočnikom Soundbar in napravami Bluetooth bo prekinjena, ko TV Samsung pošlje zahtevo za vzpostavitev povezave.

Uporaba funkcije Tap Sound

Z mobilno napravo se dotaknete zvočnika Soundbar, da začnete prek njega predvajati zvok iz mobilne naprave.

- Ta funkcija morda ne bo podprta, kar je odvisno od vaše mobilne naprave.
- Ta funkcija je združljiva le z mobilnimi napravami Samsung, ki imajo operacijski sistem Android 8.1 ali novejši.

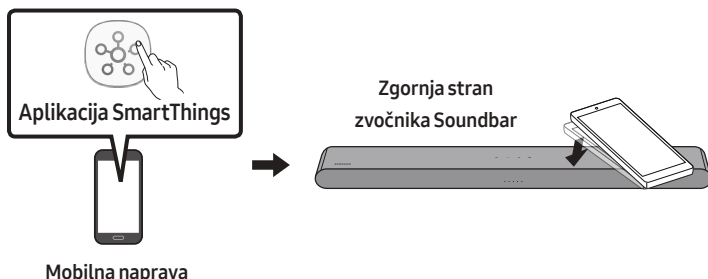

1. Na svoji mobilni napravi vklopite funkcijo **Tap Sound**.
 - Podrobnejše informacije o vklopu te funkcije najdete v poglavju »**Omogočite funkcijo Tap Sound**« v nadaljevanju.
2. Z mobilno napravo se dotaknete zvočnika Soundbar. Na prikazanem sporočilnem oknu izberite »**Začnite**«. Med mobilno napravo in zvočnikom Soundbar se vzpostavi povezava Bluetooth.
3. Predvajajte zvok iz mobilne naprave prek zvočnika Soundbar.
 - Ta funkcija mobilno napravo poveže z zvočnikom Soundbar preko tehnologije Bluetooth s tem, ko zazna vibracije, ki nastanejo ob dotiku naprave z zvočnikom Soundbar.
 - Pazite, da se z mobilno napravo ne dotaknete ostrih robov zvočnika Soundbar. Zvočnik Soundbar ali mobilna naprava se lahko opraska ali poškoduje.
 - Priporočljivo je, da je mobilna naprava zaščitena z ovitkom. Rahlo se dotaknite širokega območja v zgornjem delu zvočnika Soundbar in pri tem ne uporabite prevelike sile.
 - Za uporabo te funkcije morate aplikacijo **SmartThings** posodobiti na najnovejšo različico. Funkcija morda ne bo podprta, kar je odvisno od različice aplikacije.

Omogočite funkcijo Tap Sound

Z aplikacijo **SmartThings** vklopite funkcijo **Tap View, Tap Sound**.

1. Na mobilni napravi zaženite aplikacijo **SmartThings**.
2. Na zaslonu aplikacije **SmartThings**, ki je prikazana na mobilni napravi, izberite (☰ → ⚙️).
3. »**Tap View, Tap Sound**« nastavite na vklopljeno, da bo funkcija lahko delovala, ko se bo mobilna naprava približala zvočniku Soundbar.

OPOMBE

- Ko je mobilna naprava v načinu varčevanja z energijo, funkcija **Tap Sound** ne deluje.
- Funkcija **Tap Sound** morda ne bo delovala, če bodo v bližini zvočnika Soundbar naprave, ki povzročajo radijske motnje, kot so na primer električne naprave. Zagotovite, da bodo vse naprave, ki lahko povzročajo radijske motnje, postavljene dovolj daleč stran od zvočnika Soundbar.

10 NAMESTITEV STENKEGA NOSILCA

Previdnostni ukrepi za namestitev

- Nameščajte samo na navpične stene.
- Ne nameščajte v prostorih z visoko temperaturo ali vlažnostjo.
- Preverite, ali je stena dovolj močna, da podpira težo izdelka. Če ni, steno ojačajte ali izberite drugo mesto namestitve.
- Kupite in uporabite pritrdilne vijake ali sidra, ki so primerna za vašo steno (mavčna plošča, železna plošča, les itd.). Če je mogoče, podporne vijake pričvrstite v stebre.
- Stenske vijake kupite glede na vrsto in debelino stene, na katero želite namestiti zvočnik Soundbar.
 - Premer: M5
 - Dolžina: Priporočljivo 35 mm ali več.
- Pred namestitvijo zvočnika Soundbar na steno priključite kable iz enote na zunanje naprave.
- Preden namestite enoto, se prepričajte, da je izklopljena in ni priključena na vir napajanja. Sicer lahko pride do električnega udara.

Komponente stenskega nosilca



Držalo za stenski nosilec



x 2

Vijak nosilca



x 2

(M4 x L10)

Vijak



x 2

Stenski nosilec

1. **Držalo za stenski nosilec** postavite ob površino stene.
 - **Držalo za stenski nosilec** mora biti poravnano.
 - Če je televizor pritrjen na zid, zvočnik Soundbar namestite vsaj 5 cm pod televizorjem.



↑↓ 5 cm ali več

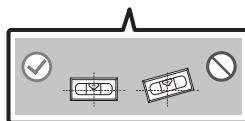
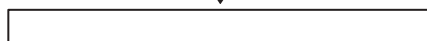

2. Sredinsko črto Držalo za stenski nosilec

poravnajte s sredino televizorja (če zvočnik Soundbar nameščate pod televizor) in s trakom namestite **Držalo za stenski nosilec** na steno.

- Če zvočnika ne nameščate pod televizor, **Sredinsko črto** postavite na sredino območja namestitve.

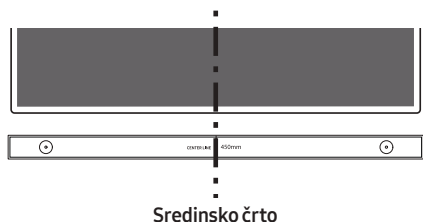

- ### 3. S svinčnikom označite položaje lukenj in odstranite **Držalo za stenski nosilec**.

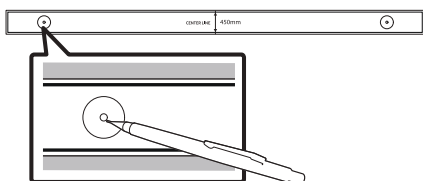

- ### 4. Z vrtalno krono ustrezne velikosti pri vsaki oznaki v steni izvrtajte luknjo.

- Če oznaki ne ustrežata položajem sornikov, pred vstavljanjem podpornih vijakov v luknji vstavite ustrezni sidri. Če uporabljate sidra, se prepričajte, da sta luknji, ki ju boste izvrtali, dovolj veliki za uporabljeni sidri.

- ### 5. Vijak (ni priložen) potisnite skozi **Vijak nosilca** in nato oba vijaka čvrsto privijte v luknjo podpornega vijaka.

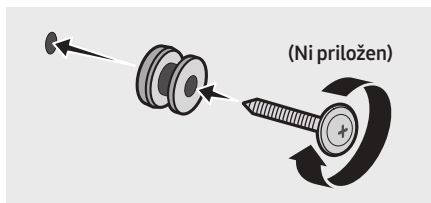

- ### 6. Na spodnji del zvočnika Soundbar z dvema **Vijakoma** (2) pravilno namestite **Stenska nosilca** (2).

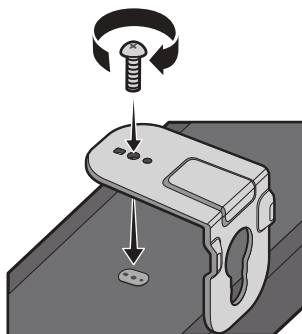

- Pri namestitvi zagotovite, da so obešalni deli **Stenskih nosilcev** na zadnji strani zvočnika Soundbar.

Hrbtna stran zvočnika
Soundbar

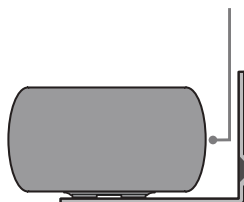

Desni zadnji del zvočnika
Soundbar

7. Zvočnik Soundbar namestite s priloženima **Stenskima nosilcema** tako, da **Stenska nosilca** obesite na **Vijak nosilca** na steni.

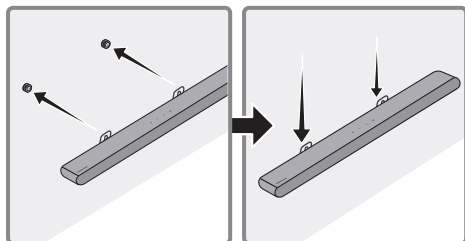

8. Zvočnik Soundbar potisnite navzdol, kot je prikazano spodaj, da **Stenska nosilca** varno namestite na **Vijake nosilca**.

- Vstavite **Vijake nosilca** v široki (spodnji) del **Stenskih nosilcev** in nato potisnite **Stenska nosilca** navzdol, da **Stenska nosilca** varno namestite na **Vijake nosilca**.

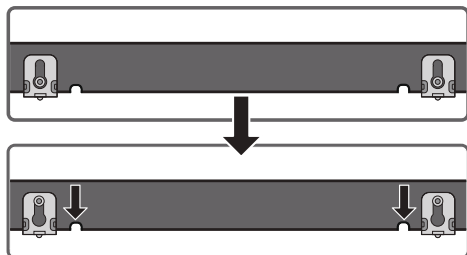

11 NAMESTITEV ZVOČNIKA SOUNDBAR PRED TELEVIZOR

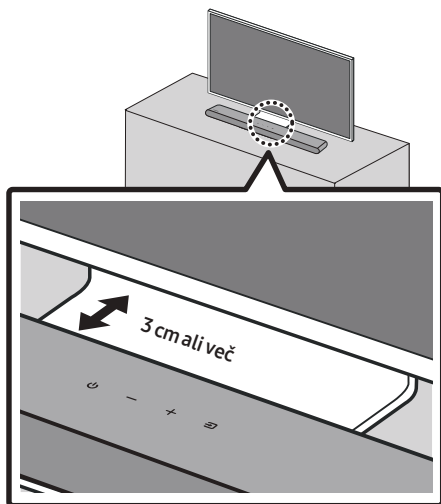

Srednji del zvočnika Soundbar namestite na sredino televizorja, kot je prikazano na sliki. Zvočnik Soundbar postavite vsaj 3 cm od televizorja.

OPOMBE

- Poskrbite, da boste zvočnik Soundbar postavili na ravno in stabilno površino.
- Nežadosten odmik od televizorja lahko povzroči težave z zvokom.

12 POSODOBITEV PROGRAMSKE OPREME

Pomembno: Po nadgradnji ohranite začetne nastavitve.

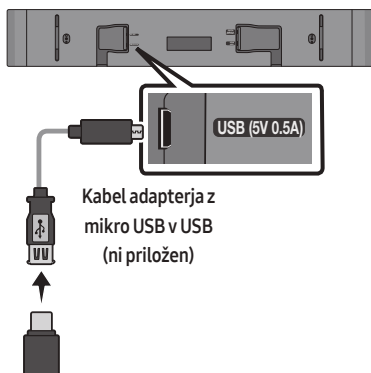

1. Pomnilniški ključek USB priključite na vrata USB na računalniku.
Pomembno: Poskrbite, da na pomnilniškem ključku USB ne bo glasbenih datotek. To lahko povzroči, da se posodobitev vdelane programske opreme ne bo uspešno izvedla.
2. Obiščite (samsung.com) → izberite »Vnesite številko modela« in vnesite številko modela za svoj Soundbar. Izberite priročnike in prenose ter prenesite najnovjšo datoteko s programsko opremo.
3. Preneseno programsko opremo shranite na pomnilniški ključek USB in izberite »Izvlечи tukaj«, da razširite mapo.
4. Vključite Soundbar in na ženski priključek na adapterskem kablu mikro USB priključite pomnilniški ključek USB, na katerem je posodobitev programske opreme. Kabel priključite na vrata **USB** na zvočniku Soundbar.

5. USB priključite na Soundbar in preklopite na vir USB; programska oprema se bo samodejno posodobila in postopek se bo izvedel v 2 minutah. Med postopkom posodabljanja bo 5 lučk LED začelo zaporedoma utripati, nato bo vseh 5 svetiło belo, nato pa bodo spet utripale zaporedoma. Ko je posodobitev končana, lučka cijan barve 3-krat utripne in Soundbar se samodejno znova zažene.

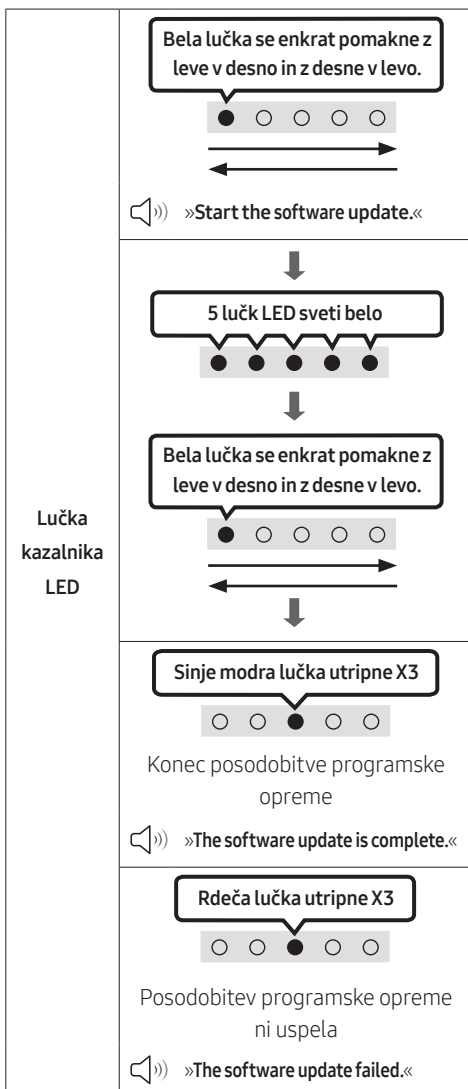

- Ta izdelek vsebuje funkcijo DUAL BOOT. Če se vgrajena programska oprema ne posodobi, jo lahko znova posodobite.

Če se zaporedje utripanja lučk LED ne prikaže

1. Izklopite zvočnik Soundbar, izvlecite in nato v vrata **USB** zvočnika Soundbar znova priključite napravo za shranjevanje USB, ki vsebuje posodobitvene datoteke.
2. Napajalni kabel zvočnika Soundbar izvlecite, ga ponovno priključite in vklopite zvočnik Soundbar.

OPOMBE

- Posodobitev vgrajene programske opreme morda ne bo pravilno delovala, če so v napravi za shranjevanje USB shranjene zvočne datoteke, ki jih podpira zvočnik Soundbar.
- Med posodabljanjem ne izklopite napajanja ali odstranite naprave USB. Po končani posodobitvi vgrajene programske opreme se bo glavna enota samodejno izklopila.
- Po nadgradnji ohranite začetne nastavitve. (vključuje glasnost, zvočno polje ipd.)
 - Ko je posodobitev vdelane programske opreme končana, se Soundbar samodejno vklopi in aktivira se glasovni uporabniški vmesnik. Če posodobitev programske opreme ne uspe, preverite, ali je ključek USB poškodovan.
- Uporabniki operacijskega sistema Mac OS morajo pri formatiranju naprave USB uporabiti obliko MS-DOS (FAT).
- Posodobitev prek vmesnika USB morda ne bo na voljo, odvisno od proizvajalca naprave za shranjevanje USB.

Ponastavi

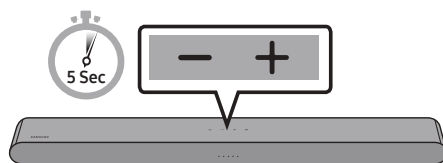

Ko je zvočnik Soundbar vklopljen, hkrati pritisnite gumba **— + (Glasnost)** na ohišju in ju držite vsaj 5 sekund. Zaslone LED se spremeni, kot je prikazano spodaj, nato se zvočnik Soundbar ponastavi.

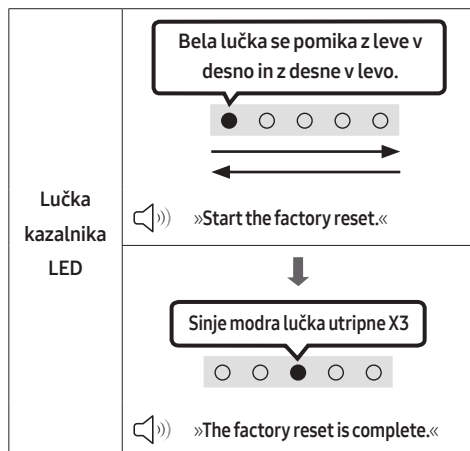

⚠ POZOR

- Vse nastavitve zvočnika Soundbar se ponastavijo. Ta postopek izvedite le, kadar je treba izvesti ponastavitev.

13 ODPRAVLJANJE TEŽAV

Preden zaprosite za pomoč, preverite spodnje.

Soundbar se ne vklopi.

- Preverite, ali je napajalni kabel zvočnika Soundbar pravilno vstavljen v vtičnico.

Soundbar deluje nezašljivo.

- Po tem, ko ste napajalni kabel odstranili, ga ponovno vstavite.
- Izključite in znova priključite zunanjo napravo in poskusite znova.
- Če ni signala, se zvočnik Soundbar samodejno izklopi po določenem času. Vključite napajanje. (Glejte stran 9.)

Daljinski upravljalnik ne deluje.

- Daljinski upravljalnik usmerite naravnost v Soundbar.
- Baterije zamenjajte z novimi.

Soundbar ne predvaja nobenega zvoka.

- Glasnost zvočnika Soundbar je prenizka ali izključena. Prilagodite glasnost.
- Ko je priključena katera koli zunanja naprava (STB, naprava Bluetooth, mobilna naprava itd.), prilagodite glasnost zunanje naprave.
- Za zvočni izhod televizorja izberite zvočnik Soundbar. (Televizor Samsung: Domov (🏠) → Meni → Nastavitve (⚙️) → Vse nastavitve (⚙️) → Zvok → Predvajanje zvoka → Izberite zvočnik Soundbar)
- Kabelska povezava z zvočnikom Soundbar ne sme biti ohlapna. Odstranite kabel in ga znova priključite.
- Popolnoma izključite napajalni kabel, nato pa ga znova priključite in vključite izdelek.
- Inicializirajte izdelek in poskusite znova. (Glejte stran 36.)

Če televizor ni povezan preko HDMI (ARC).

- Preverite, ali je kabel HDMI pravilno priključen na priključek ARC. (Glejte stran 17.)
- Povezava morda ni mogoča zaradi povezane zunanje naprave (set-top box, igralna naprava itd.). Zvočnik Soundbar priključite neposredno.
- Na televizorju morda ni aktiviran HDMI-CEC. Na meniju televizorja vklopite CEC. (Televizor Samsung: Domov (🏠) → Meni → Nastavitve (⚙️) → Vse nastavitve (⚙️) → Povezava → Upravitelj zunanje naprave → Anynet+ (HDMI-CEC) SVETI)

Soundbar ne vzpostavi povezave prek vmesnika Bluetooth.

- Ko priključite novo napravo, za povezavo preklopite na Seznanjanje naprave Bluetooth. (Na daljinskem upravljalniku pritisnite gumb **PAIR** ali pritisnite gumb **Vir** na ohišju in ga držite vsaj 5 sekund.)
- Če je zvočnik Soundbar povezan z drugo napravo, za zamenjavo naprave najprej prekinite povezavo z obstoječo napravo.
- Ponovno ga povežite po tem, ko ste odstranili seznam zvočnikov Bluetooth iz naprave, ki jo želite povezati. (Televizor Samsung: Domov (🏠) → Meni → Nastavitve (⚙️) → Vse nastavitve (⚙️) → Zvok → Predvajanje zvoka → Seznam zvočnikov Bluetooth)
- Odstranite in znova priključite električni vtič ter poskusite znova.
- Inicializirajte izdelek in poskusite znova. (Glejte stran 36.)

Izpad zvoka pri povezavi prek vmesnika Bluetooth.

- Če napravo, povezano prek vmesnika Bluetooth, premaknete predaleč od zvočnika Soundbar, lahko pride do prekinitve zvoka. Napravo premaknite bližje zvočniku Soundbar.
- Če je del vašega telesa v stiku z vmesnikom Bluetooth ali je izdelek nameščen na kovinskem pohištvu, lahko pride do prekinitve zvoka. Preverite okolje in pogoje namestitve.

Možnost za več povezav Bluetooth ne deluje.

- Ko je televizor povezan z zvočnikom Soundbar, možnost za več povezav Bluetooth morda ne bo delovala. Prekinite povezavo zvočnika Soundbar s televizorjem in poskusite znova.
- Preverite, ali je vklopljena nastavev za več povezav Bluetooth. (Glejte razdelek »**Soundbar ne vzpostavi povezave prek vmesnika Bluetooth.**«.)
- Prekinite povezavo z napravo, ki trenutno predvaja, seznanite napravo, s katero želite vzpostaviti povezavo, in znova vzpostavite povezavo s prejšnjo napravo.
- Če tudi po uspešno vzpostavitvi povezave ni slišati zvoka, glejte razdelek »**Izpad zvoka pri povezavi prek vmesnika Bluetooth.**«.

Soundbar se ne izklopi samodejno s televizorjem.

- Ko med gledanjem televizije izključite zvočnik Soundbar, onemogočite sinhronizacijo napajanja s televizorjem. Najprej izklopite televizor.

14 LICENCA



Manufactured under license from Dolby Laboratories. Dolby, Dolby Audio and the double-D symbol are trademarks of Dolby Laboratories Licensing Corporation.

* Ta izdelek ne podpira Dolby Atmos®.



For DTS patents, see <http://patents.dts.com>. Manufactured under license from DTS, Inc. (for companies headquartered in the U.S./ Japan/Taiwan) or under license from DTS Licensing Limited (for all other companies). DTS, Digital Surround, and the DTS logo are registered trademarks or trademarks of DTS, Inc. in the United States and other countries. © 2021 DTS, Inc. ALL RIGHTS RESERVED.



The terms HDMI and HDMI High-Definition Multimedia Interface, and the HDMI Logo are trademarks or registered trademarks of HDMI Licensing Administrator, Inc. in the United States and other countries.



The Bluetooth® word mark and logos are registered trademarks owned by Bluetooth SIG, Inc. and any use of such marks by Samsung Electronics Co., Ltd. is under license. Other trademarks and trade names are those of their respective owners.



[ENERGY STAR]

ENERGY STAR qualified model only

- Your Samsung product is ENERGY STAR qualified in its factory default setting. Change to certain features, settings and functionality in this product can change the power consumption, possibly beyond the limits required for ENERGY STAR qualification.
- Environmental Protection Agency and Department of Energy. ENERGY STAR is a joint program of the Government agencies, designed to promote energy efficient products and practices.

Refer to www.energystar.gov for more information of the ENERGY STAR Program.

ENERGY STAR qualified model only (Applicable to Thin Client models only)

As an ENERGY STAR® Partner, SAMSUNG has determined that this product meets the ENERGY STAR® guidelines for energy efficiency.

- The ENERGY STAR Program has been to reduced greenhouse gas emissions and save energy through voluntary labeling.
- Power management setting of this product have been enabled by default, and have various timing setting from 1 minutes to 5 hours.
- The product can wake with a button press on the chassis from sleep mode.

ENERGY STAR qualified model only (The other models)

- As an ENERGY STAR Partner, Samsung has determined that this product or product models meets the ENERGY STAR guideline for energy efficiency.
-

15 OBVESTILO O ODPR TOKODNIH LICENCAH

Če želite poslati vprašanja in zahteve za vprašanja o odprtokodnih projektih, obiščite spletno mesto Samsung Open Source (<http://opensource.samsung.com>)

16 POMEMBNO OBVESTILO O SERVISIRANJU

- Slike in ilustracije v tem uporabniškem priročniku so samo informativne in se lahko razlikujejo od dejanskega videza izdelka.
- V naslednjih primerih vam lahko zaračunamo administrativne stroške:
 - (a) e na dom pokličete serviserja in se izkaže, da izdelek ni pokvarjen (kar pomeni, da niste prebrali tega uporabniškega priročnika);
 - (b) če napravo prinesete na servis in se izkaže, da ni pokvarjena (kar pomeni, da niste prebrali tega uporabniškega priročnika).
- O znesku administrativnih stroškov vas bomo obvestili pred začetkom dela na izdelku oz. pred obiskom na domu.

17 SPECIFIKACIJE IN VODNIK

Tehnične lastnosti

Ime modela	HW-S50B
USB	5V/0,5A
Teža	2,4 kg
Mere (Š x V x G)	670,0 x 62,3 x 105,0 mm
Območje obratovalne temperature	+5°C do +35°C
Območje obratovalne vlažnosti	10 % ~ 75 %
OJAČEVALNIK Nazivna izhodna moč	(30W x 2) + (30W x 2) + 20W
Podprte oblike zapisa za predvajanje DTS, Dolby® Digital (DTS Virtual Surround se predvaja v obliki DTS.)	LPCM 2ch, Dolby Audio™ (podpira Dolby® Digital), DTS, DTS Virtual:X
IZHODNA MOČ BREŽŽIČNE NAPRAVE	Oddajna moč je 9 dBm.
Skupna poraba v stanju pripravljenosti (W)	0,5W
Bluetooth Način deaktivacije vrat	Če želite izklopiti funkcijo Bluetooth Power, pritisnite in več kot 5 sekund držite gumb SOUND MODE.

OPOMBE

- Podjetje Samsung Electronics Co., Ltd. si pridržuje pravico do spremembe tehničnih podatkov brez vnaprejšnjega bvestila.
- Podatki teže in dimenzije so približni podatki.

Samsung s tem izjavlja, da ta radijska oprema izpolnjuje zahteve Direktive 2014/53/EU in ustrezne zakonske zahteve v Združenem kraljestvu.

Celotno besedilo izjave o skladnosti je na voljo na spletnem mestu <http://www.samsung.com>, kjer obiščite razdelek za podporo in vnesite ime modela.

To opremo je dovoljeno uporabljati v državah EU in v Združenem kraljestvu.



[Ustrezno odstranjevanje baterij v tem izdelku]

(velja za države z ločenimi sistemi zbiranja)

Ta oznaka na bateriji, v navodilih ali na embalaži pomeni, da baterij v tem izdelku ob izteku njihove življenjske dobe ni dovoljeno odstraniti skupaj z ostalimi gospodinjstvi odpadki. Oznake za kemijske elemente Hg, Cd ali Pb pomenijo, da baterija vsebuje živo srebro, kadmij ali svinec v količinah, ki presegajo referenčne nivoje v direktivi ES 2006/66.

Če baterije niso ustrezno odstranjene, lahko tovrstne snovi škodujejo zdravju ljudi oziroma okolju.

Da bi zaščitili naravne vire in vzpodbujali ponovno uporabo materialov, baterije ločite od ostalih odpadkov in jih oddajte na predvidenih lokalnih zbirnih reciklažnih mestih.



Ustrezno odstranjevanje tega izdelka (odpadna električna & elektronska oprema)

(velja za države z ločenimi sistemi zbiranja)

Oznaka na izdelku, dodatni opremi ali dokumentaciji pomeni, da izdelka in njegove elektronske dodatne opreme (npr. električnega polnilnika, slušalk, kabla USB) ob koncu življenjske dobe ni dovoljeno odvreči med gospodinjstve odpadke. Te izdelke ločite od drugih vrst odpadkov in jih odgovorno predajte v recikliranje ter tako spodbudite trajnostno vnovično uporabo materialnih virov. Tako boste preprečili morebitno tveganje za okolje ali zdravje ljudi zaradi nenadzorovanega odstranjevanja odpadkov.

Uporabniki v gospodinjstvih naj se za podrobnosti o tem, kam in kako lahko te izdelke predajo v okolju prijazno recikliranje, obrnejo na trgovino, kjer so izdelek kupili, ali na krajevni upravni organ.

Poslovni uporabniki naj se obrnejo na dobavitelja in preverijo pogoje kupne pogodbe. Tega izdelka in njegove elektronske dodatne opreme pri odstranjevanju ni dovoljeno mešati z drugimi gospodarskimi odpadki.

Za informacije o okoljski zavezanosti podjetja Samsung in regulativnih obveznostih za ta izdelek, kot so uredba REACH, direktiva WEEE ali predpisi o baterijah, obiščite:

www.samsung.com/uk/aboutsamsung/sustainability/environment/our-commitment/data/

UREDBA KOMISIJE (EU) 2019/1782

Zahteve za okoljsko primerno zasnovano zunanjih napajalnikov :









www.samsung.com/global/ecodesign_component

ΠΛΗΡΟΦΟΡΙΕΣ ΓΙΑ ΤΗΝ ΑΣΦΑΛΕΙΑ

ΠΡΟΕΙΔΟΠΟΙΗΣΕΙΣ ΓΙΑ ΤΗΝ ΑΣΦΑΛΕΙΑ

ΓΙΑ ΝΑ ΠΕΡΙΟΡΙΣΕΤΕ ΤΟΝ ΚΙΝΔΥΝΟ ΗΛΕΚΤΡΟΠΛΗΞΙΑΣ ΜΗΝ ΑΦΑΙΡΕΙΤΕ ΤΟ ΠΙΣΩ ΚΑΛΥΜΜΑ. Η ΣΥΣΚΕΥΗ ΔΕΝ ΠΕΡΙΕΧΕΙ ΕΞΑΡΤΗΜΑΤΑ ΠΟΥ ΜΠΟΡΟΥΝ ΝΑ ΕΠΙΣΚΕΥΑΣΤΟΥΝ ΑΠΟ ΤΟ ΧΡΗΣΤΗ. ΓΙΑ ΤΙΣ ΕΡΓΑΣΙΕΣ ΣΥΝΤΗΡΗΣΗΣ ΕΜΠΙΣΤΕΥΘΕΙΤΕ ΕΞΕΙΔΙΚΕΥΜΕΝΟ ΠΡΟΣΩΠΙΚΟ.

Για την επεξήγηση των συμβόλων που μπορεί να συναντήσετε στο προϊόν Samsung, ανατρέξτε στον πίνακα παρακάτω.

	ΠΡΟΣΟΧΗ ΚΙΝΔΥΝΟΣ ΗΛΕΚΤΡΟΠΛΗΞΙΑΣ ΜΗΝ ΑΝΟΙΓΕΤΕ	
	Αυτό το σύμβολο υποδεικνύει ότι υπάρχει υψηλή τάση στο εσωτερικό της συσκευής. Είναι επικίνδυνο να έρχεστε σε επαφή με οποιοδήποτε εσωτερικό εξάρτημα αυτού του προϊόντος.	
	Αυτό το σύμβολο υποδεικνύει ότι αυτό το προϊόν συνοδεύεται από σημαντικά έντυπα αναφορικά με τη λειτουργία και τη συντήρηση.	
	Προϊόν κατηγορίας II: Αυτό το σύμβολο υποδεικνύει ότι δεν απαιτείται σύνδεση ασφαλείας με την ηλεκτρική γείωση. Αν αυτό το σύμβολο δεν υπάρχει σε κάποιο προϊόν με καλώδιο τροφοδοσίας, το προϊόν ΠΡΕΠΕΙ να συνδεθεί με γείωση.	
	Τάση εναλλασσόμενου ρεύματος: Αυτό το σύμβολο υποδεικνύει ότι η ονομαστική τάση που επισημαίνεται με το σύμβολο είναι τάση εναλλασσόμενου ρεύματος.	
	Τάση συνεχούς ρεύματος: Αυτό το σύμβολο υποδεικνύει ότι η ονομαστική τάση που επισημαίνεται με το σύμβολο είναι τάση συνεχούς ρεύματος.	
	Προσοχή, συμβουλευτείτε τις οδηγίες χρήσης: Αυτό το σύμβολο καθοδηγεί το χρήστη να συμβουλευτεί το εγχειρίδιο χρήσης για περαιτέρω πληροφορίες σχετικά με την ασφάλεια.	

ΠΡΟΕΙΔΟΠΟΙΗΣΗ

- Μην εκθέτετε τη συσκευή σε βροχή ή υγρασία, προκειμένου να μειώσετε τον κίνδυνο πυρκαγιάς ή ηλεκτροπληξίας.

ΠΡΟΣΟΧΗ

- ΓΙΑ ΝΑ ΑΠΟΦΥΓΕΤΕ ΤΗΝ ΗΛΕΚΤΡΟΠΛΗΞΙΑ, ΤΟΠΟΘΕΤΗΣΤΕ ΟΛΟΚΛΗΡΟ ΤΟ ΠΛΑΤΥ ΤΜΗΜΑ ΤΟΥ ΦΙΣ ΣΤΟ ΠΛΑΤΥ ΤΜΗΜΑ ΤΗΣ ΠΡΙΖΑΣ.
- Η συσκευή αυτή θα πρέπει πάντα να συνδέεται σε δίκτυο AC με προστατευτική σύνδεση γείωσης.
- Για να αποσυνδέσετε τη συσκευή από το ρεύμα, θα πρέπει να τραβήξετε το βύσμα από την πρίζα, κατά συνέπεια η πρίζα θα πρέπει να είναι κατάλληλη.
- Μην εκθέτετε αυτή τη συσκευή σε σταγόνες ή πιτσιλίσματα υγρών. Μην τοποθετείτε δοχεία γεμάτα με υγρό, όπως βάζα, επάνω στη συσκευή.
- Για να απενεργοποιήσετε πλήρως αυτή τη συσκευή, θα πρέπει να αποσυνδέσετε το φισ ρεύματος από την πρίζα. Για το λόγο αυτόν, το φισ ρεύματος θα πρέπει να είναι εύκολα και άμεσα προσπελάσιμο συνεχώς.

ΠΡΟΦΥΛΑΞΕΙΣ

1. Βεβαιωθείτε ότι η τροφοδοσία εναλλασσόμενου ρεύματος στο σπίτι σας συμμορφώνεται με τις απαιτήσεις τροφοδοσίας που αναφέρονται στην ετικέτα αναγνώρισης που βρίσκεται στην κάτω πλευρά του προϊόντος. Τοποθετήστε το προϊόν οριζόντια, σε κατάλληλη βάση (έπιπλο), προβλέποντας αρκετό χώρο γύρω της για εξαερισμό 7~10 εκατοστά. Βεβαιωθείτε ότι οι οπές αερισμού δεν είναι καλυμμένες. Μην τοποθετείτε τη μονάδα επάνω σε ενισχυτές ή άλλον εξοπλισμό, ο οποίος ενδέχεται να θερμανθεί. Αυτή η μονάδα έχει σχεδιαστεί για συνεχή χρήση. Για να απενεργοποιήσετε πλήρως τη μονάδα, αποσυνδέστε το φις εναλλασσόμενου ρεύματος από την πρίζα. Αποσυνδέστε τη μονάδα αν σκοπεύετε να την αφήσετε αχρησιμοποίητη για μεγάλο χρονικό διάστημα.
2. Κατά τη διάρκεια καταιγίδων, αποσυνδέστε το φις από την πρίζα ρεύματος. Απότομες κορυφές της τάσης τροφοδοσίας λόγω κεραυνών μπορεί να προκαλέσουν βλάβη στη μονάδα.
3. Μην εκθέτετε την συσκευή σε άμεσο ηλιακό φως ή άλλες πηγές θερμότητας. Μπορεί να προκληθεί υπερθέρμανση και δυσλειτουργία της μονάδας.
4. Προστατέψτε τη συσκευή από υγρασία (π.χ. ανθοδοχεία) και υπερβολική ζέστη (π.χ. τζάκι) ή από εξοπλισμό που προκαλεί ισχυρά μαγνητικά ή ηλεκτρικά πεδία (π.χ. ηχεία). Αποσυνδέστε το καλώδιο ρεύματος από την παροχή ρεύματος σε περίπτωση που το προϊόν παρουσιάζει κάποια δυσλειτουργία. Το προϊόν δεν προορίζεται για βιομηχανική χρήση. Προορίζεται αποκλειστικά για προσωπική χρήση. Ενδέχεται να προκύψει συμπίκνωση υγρασίας εάν το προϊόν ή ο δίσκος βρίσκονται σε περιβάλλον με σε χαμηλές θερμοκρασίες. Εάν κατά τη διάρκεια του Χειμώνα πρέπει να μεταφέρετε τη μονάδα σε άλλον χώρο, περιμένετε περίπου για 2 ώρες ώστε να επανέλθει σε θερμοκρασία δωματίου προτού τη θέσετε σε λειτουργία.

5. Οι μπαταρίες που χρησιμοποιεί το προϊόν περιέχει χημικά που είναι επικίνδυνα για το περιβάλλον. Μην απορρίπτετε τις μπαταρίες μαζί με τα υπόλοιπα οικιακά απορρίμματα. Μην απορρίπτετε τις μπαταρίες σε φωτιά. Μην βραχυκυκλώνετε, μην αποσυναρμολογείτε και μην υπερθερμαίνετε τις μπαταρίες.
ΠΡΟΣΟΧΗ: πάρχει κίνδυνος έκρηξης αν αντικαταστήσετε εσφαλμένα την μπαταρία. Αντικαταστήστε μόνο με μπαταρία ίδιου ή ισοδύναμου τύπου.

ΠΕΡΙΕΧΟΜΕΝΑ

01	Έλεγχος των μερών	6
02	Επισκόπηση προϊόντος	7
	Πρόσωση / Επάνω πλαίσιο του Soundbar	7
	Κάτω πλαίσιο του Soundbar	8
03	Χρήση του τηλεχειριστηρίου	9
	Τοποθέτηση των μπαταριών πριν από τη χρήση του τηλεχειριστηρίου (2 μπαταρίες AAA)	9
	Τρόπος χρήσης τηλεχειριστηρίου	9
	Χρήση των κρυφών κουμπιών (Κουμπιά με περισσότερες από μία λειτουργίες)	14
	Προδιαγραφές εξόδου για τις διάφορες λειτουργίες εφέ ήχου	14
	Ρύθμιση της έντασης ήχου του Soundbar με τηλεχειριστήριο τηλεόρασης	15
04	Σύνδεση του Soundbar	16
	Σύνδεση του ρεύματος	16
	Σύνδεση του κιτ ασύρματου πίσω ηχείου και του subwoofer της Samsung στο Soundbar σας.	16
05	Χρήση ενσύρματης σύνδεσης προς τηλεόραση	17
	Μέθοδος 1. Σύνδεση με καλώδιο HDMI	17
	Μέθοδος 2. Σύνδεση με καλώδιο οπτικών ινών	19
06	Χρήση ασύρματης σύνδεσης προς τηλεόραση	21
	Σύνδεση μέσω Bluetooth	21

07	Σύνδεση με εξωτερική συσκευή	23
	Σύνδεση με καλώδιο οπτικών ινών	23
08	Συνδεση συσκευης αποθηκευσης USB	24
09	Σύνδεση με φορητή συσκευή	26
	Σύνδεση μέσω Bluetooth	26
	Χρήση του Tap Sound	31
10	Εγκατάσταση του επιτοίχιου στηρίγματος	32
	Προφυλάξεις εγκατάστασης	32
	Εξαρτήματα τοποθέτησης στον τοίχο	32
11	Εγκατασταση του Soundbar μπροστα απο τηλεοραση	34
12	Ενημέρωση λογισμικού	35
	Επαναφορά	36
13	Αντιμετώπιση προβλημάτων	37
14	Άδεια	38
15	Ειδοποίηση για τις άδειες χρήσης λογισμικού ανοιχτού κώδικα	39
16	Σημαντικη σημειωση σχετικα με το σερβις	39
17	Προδιαγραφες και οδηγιες	40
	Προδιαγραφες	40

01 ΕΛΕΓΧΟΣ ΤΩΝ ΜΕΡΩΝ



Κύρια μονάδα του Soundbar



Τηλεχειριστήριο /
Μπαταρίες του Soundbar



Καλώδιο HDMI



Τροφοδοτικό AC/DC (Soundbar)



Καλώδιο τροφοδοσίας (Soundbar)



Οδηγός επιτοίχιας στήριξης



Βίδα στήριξης



Βίδα











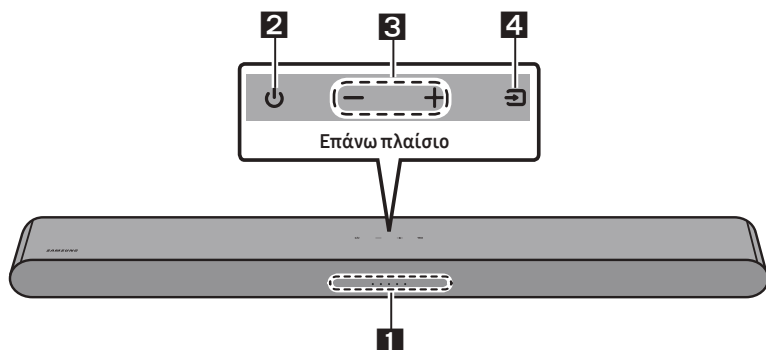













Βραχίονας επιτοίχιας
στήριξης

- Για περισσότερες πληροφορίες σχετικά με την τροφοδοσία και την κατανάλωση ενέργειας, ανατρέξτε στην ετικέτα που βρίσκεται πάνω στο προϊόν. (Ετικέτα: κάτω μέρος της κύριας μονάδας του Soundbar)
- Για αγορά πρόσθετων εξαρτημάτων ή προαιρετικών καλωδίων, επικοινωνήστε με το Κέντρο σέρβις ή με το Τμήμα εξυπηρέτησης πελατών της Samsung.
- Για περισσότερες πληροφορίες σχετικά με την επιτοίχια τοποθέτηση, ανατρέξτε στη σελίδα 32.
- Η σχεδίαση και οι προδιαγραφές μπορούν να αλλάξουν χωρίς προηγούμενη ειδοποίηση.
- Η εμφάνιση των εξαρτημάτων μπορεί να διαφέρει ελαφρώς από τις παραπάνω εικόνες.

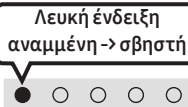
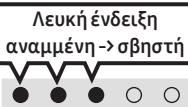
02 ΕΠΙΣΚΟΠΗΣΗ ΠΡΟΪΟΝΤΟΣ

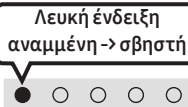
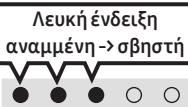
Πρόσοψη / Επάνω πλαίσιο του Soundbar

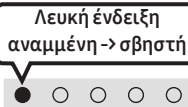
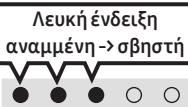

1	Ένδειξη LED	<p>Η ένδειξη LED αναβοσβήνει, ανάβει σταθερά ή αλλάζει χρώμα ανάλογα με την τρέχουσα λειτουργία ή κατάσταση του Soundbar. Το χρώμα της ένδειξης LED και ο αριθμός των λυχνιών που ανάβουν υποδεικνύουν την ενεργή λειτουργία, όπως περιγράφεται παρακάτω.</p> <table border="1" data-bbox="266 740 1025 850"><tr><td data-bbox="266 740 404 850"> Λευκή λυχνία LED</td><td data-bbox="404 740 542 850"> Λευκή λυχνία LED</td><td data-bbox="542 740 679 850"> Λυχνία LED πολλών χρωμάτων</td><td data-bbox="679 740 817 850"> Λευκή λυχνία LED</td><td data-bbox="817 740 955 850"> Λευκή λυχνία LED</td></tr></table> <ul style="list-style-type: none">• Το χρώμα της λυχνίας LED πολλών χρωμάτων αλλάζει σε Λευκό, Γαλάζιο, Πράσινο, Κόκκινο, Κίτρινο, Πορτοκαλί, Μοβ και Μπλε, ανάλογα με τη λειτουργία ή την κατάσταση.	 Λευκή λυχνία LED	 Λευκή λυχνία LED	 Λυχνία LED πολλών χρωμάτων	 Λευκή λυχνία LED	 Λευκή λυχνία LED			
 Λευκή λυχνία LED	 Λευκή λυχνία LED	 Λυχνία LED πολλών χρωμάτων	 Λευκή λυχνία LED	 Λευκή λυχνία LED						
2	Λειτουργία	Ενεργοποίηση και απενεργοποίηση.								
3	Ένταση ήχου	Ρυθμίζει την ένταση του ήχου.								
4	Πηγή	<ul style="list-style-type: none">• Πατήστε το κουμπί  (Πηγή) για να αλλάξετε τη λειτουργία. Κάθε φορά που αλλάζετε τη λειτουργία, η ένδειξη LED ανάβει με λευκό χρώμα και στη συνέχεια σβήνει. <table border="1" data-bbox="266 1139 1025 1342"><tr><td data-bbox="266 1139 361 1270">Ένδειξη LED</td><td data-bbox="361 1139 583 1270"> Λευκή ένδειξη αναμμένη → σβηστή</td><td data-bbox="583 1139 805 1270"> Λευκή ένδειξη αναμμένη → σβηστή</td><td data-bbox="805 1139 1025 1270"> Λευκή ένδειξη αναμμένη → σβηστή</td></tr><tr><td data-bbox="266 1270 361 1342"></td><td data-bbox="361 1270 583 1342">«Digital Audio In» ή «TV ARC»</td><td data-bbox="583 1270 805 1342">«Bluetooth»</td><td data-bbox="805 1270 1025 1342">«USB»</td></tr></table>	Ένδειξη LED	 Λευκή ένδειξη αναμμένη → σβηστή	 Λευκή ένδειξη αναμμένη → σβηστή	 Λευκή ένδειξη αναμμένη → σβηστή		«Digital Audio In» ή «TV ARC»	«Bluetooth»	«USB»
Ένδειξη LED	 Λευκή ένδειξη αναμμένη → σβηστή	 Λευκή ένδειξη αναμμένη → σβηστή	 Λευκή ένδειξη αναμμένη → σβηστή							
	«Digital Audio In» ή «TV ARC»	«Bluetooth»	«USB»							

- Όταν συνδέετε το καλώδιο AC, το κουμπί λειτουργίας θα αρχίζει να λειτουργεί σε 4 με 6 δευτερόλεπτα.
- Όταν ενεργοποιείτε αυτή τη μονάδα, θα υπάρχει μια καθυστέρηση 4 με 5 δευτερολέπτων πριν από την αναπαραγωγή ήχου.
- Αν ακούτε ήχους τόσο από την τηλεόραση όσο και από το Soundbar, μεταβείτε στο μενού **Ρυθμίσεις** για τον ήχο της τηλεόρασης και αλλάξτε το ηχείο της τηλεόρασης σε **Εξωτερικό ηχείο**.

Κάτω πλαίσιο του Soundbar

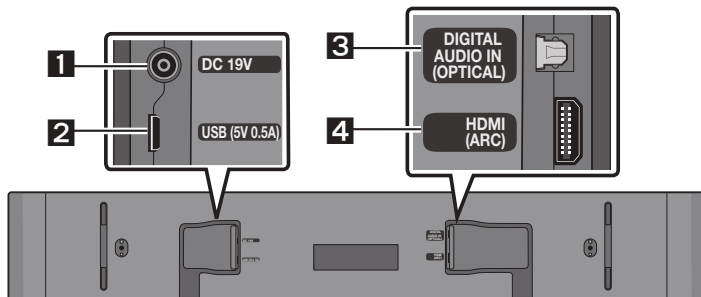

1	DC 19V (Είσοδος παροχής τροφοδοσίας) Συνδέστε το τροφοδοτικό AC/DC.
2	USB (5V 0.5A) Συνδέστε εδώ μια συσκευή USB για αναπαραγωγή μουσικών αρχείων που βρίσκονται στη συσκευή USB μέσω του Soundbar.
3	DIGITAL AUDIO IN (OPTICAL) Συνδέστε σε ψηφιακή (οπτική) έξοδο μιας εξωτερικής συσκευής.
4	HDMI (ARC) Συνδέεται στην υποδοχή HDMI (ARC) μιας τηλεόρασης.

- Όταν αποσυνδέετε το καλώδιο τροφοδοσίας του τροφοδοτικού AC/DC από την πρίζα, τραβήξτε το από το φιλ. Μην τραβάτε το καλώδιο.
- Μην συνδέετε τη μονάδα ή άλλα εξαρτήματα σε πρίζα AC προτού συνδέσετε όλα τα εξαρτήματα μεταξύ τους.

03 ΧΡΗΣΗ ΤΟΥ ΤΗΛΕΧΕΙΡΙΣΤΗΡΙΟΥ

Τοποθέτηση των μπαταριών πριν από τη χρήση του τηλεχειριστηρίου (2 μπαταρίες AAA)

Σύρετε το πίσω κάλυμμα προς την κατεύθυνση του βέλους μέχρι να αφαιρεθεί. Τοποθετήστε 2 μπαταρίες AAA (1,5 V) φροντίζοντας για το σωστό προσανατολισμό των πόλων τους. Σύρετε το πίσω κάλυμμα στη θέση του.

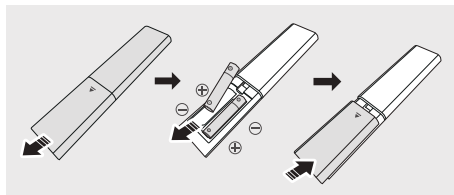

Τρόπος χρήσης τηλεχειριστηρίου

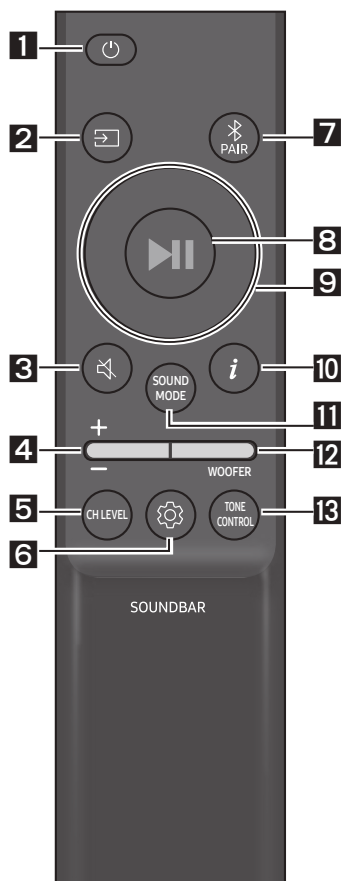

1

Λειτουργία

Ενεργοποίηση και απενεργοποίηση του Soundbar.

Ένδειξη LED	Αναβοσβήνει η γαλάζια φωτεινή ένδειξη X1	Αναβοσβήνει η κόκκινη φωτεινή ένδειξη X3
	Ενεργή	Ανενεργή

• Λειτουργία Auto Power Down

Η μονάδα απενεργοποιείται αυτόματα στις παρακάτω περιπτώσεις:

- Στη λειτουργία «Digital Audio In» ή «TV ARC» / «Bluetooth» / «USB», αν δεν υπάρχει σήμα ήχου για 20 λεπτά.

2

☞ (Πηγή)

Πατήστε για να επιλέξετε μια πηγή που είναι συνδεδεμένη στο Soundbar.

3

🔇 (Σίγαση)

Πατήστε το κουμπί 🔇 (Σίγαση) για σίγαση του ήχου. Πατήστε ξανά για να καταργήσετε τη σίγαση ήχου.

Ένδειξη LED	Αναβοσβήνει X φορές επαναλαμβανόμενα
-------------	--------------------------------------

4**Ένταση Ήχου**

Πατήστε το κουμπί επάνω ή κάτω για να ρυθμίσετε την ένταση.

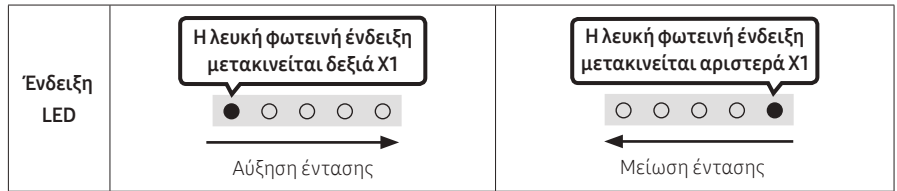
**5****CH LEVEL**

Πατώντας αυτό το κουμπί, μπορείτε να ρυθμίσετε την ένταση του κάθε ηχείου.

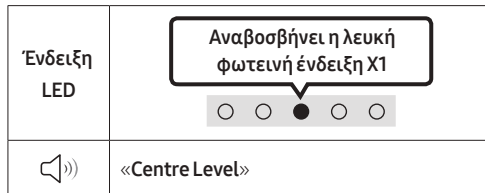

- Εάν τα πίσω ηχεία (πωλούνται ξεχωριστά) είναι συνδεδεμένα, υποστηρίζεται η ρύθμιση «**Rear Level**». Για να προσαρμόσετε την ένταση ήχου του «**Rear Level**» μεταξύ -6 to +6 χρησιμοποιώντας τα κουμπιά **Επάνω/Κάτω**.

6**⚙️ (Έλεγχος ήχου)**



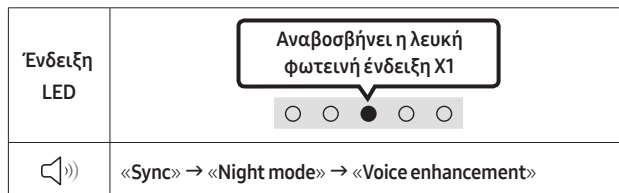

Πατώντας το κουμπί, μπορείτε να επιλέξετε την επιθυμητή λειτουργία ήχου. Μπορείτε να ρυθμίσετε το επιθυμητό στοιχείο χρησιμοποιώντας τα κουμπιά **Επάνω/Κάτω**. Κάθε φορά που αλλάζει η λειτουργία, η λυχνία LED πολλών χρωμάτων αναβοσβήνει με λευκό χρώμα.

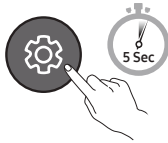
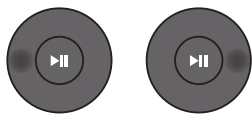

- Αν η εικόνα στην τηλεόραση και ο ήχος στο Soundbar δεν είναι συγχρονισμένα, επιλέξτε «**Sync**» στο μενού Έλεγχος ήχου και στη συνέχεια ορίστε την καθυστέρηση ήχου μεταξύ 0 και 300 χιλιοστών του δευτερολέπτου με τα κουμπιά **Επάνω/Κάτω**. (Δεν διατίθεται σε λειτουργία «**USB**» ή «**Bluetooth**».)
- Η δυνατότητα «**Sync**» υποστηρίζεται μόνο σε ορισμένες λειτουργίες.
- Τα «**Night mode**» και «**Voice enhancement**» δεν υποστηρίζονται στη λειτουργία ήχου «**DTS Virtual:X**».
- Η «**Night mode**» είναι βελτιστοποιημένη για βραδινές προβολές με τις ρυθμίσεις προσαρμοσμένες για τη μείωση της έντασης ήχου και τη διατήρηση του ξεκάθου διαλόγου.
- Η «**Voice enhancement**» σας επιτρέπει να ακούτε καλύτερα τους διαλόγους στις ταινίες και την τηλεόραση.

EQ 7 ζωνών

Πατήστε για περίπου 5 δευτερόλεπτα το κουμπί  (Έλεγχος ήχου) για να ρυθμίσετε τον ήχο για κάθε ζώνη συχνότητων. Μπορείτε να επιλέξετε μεταξύ 150 Hz, 300 Hz, 600 Hz, 1,2 kHz, 2,5 kHz, 5 kHz και 10 kHz με τα κουμπιά **Αριστερά/Δεξιά** και να ρυθμίσετε καθεμία από αυτές τις συχνότητες μεταξύ -6 και +6 με τα κουμπιά **Επάνω/Κάτω**. (Βεβαιωθείτε ότι η λειτουργία ήχου έχει οριστεί σε «Standard».)

EQ 7 ζωνών	
	
Πατήστε παρατεταμένα το κουμπί  (Έλεγχος ήχου) για περίπου 5 δευτερόλεπτα.	Χρησιμοποιήστε τα κουμπιά Αριστερά/Δεξιά και είναι δυνατή η προσαρμογή κάθε μίας μεταξύ -6 to+6.
 «150Hz»	 «150Hz» → «300Hz» → «600Hz» → «1.2kHz» → «2.5kHz» → «5kHz» → «10kHz»

7

Bluetooth PAIR

Μετάβαση του Soundbar σε λειτουργία ζεύξης Bluetooth.

Όταν πατάτε το κουμπί, η ένδειξη LED αλλάζει όπως φαίνεται παρακάτω.

- Μέχρι να ολοκληρωθεί η ζεύξη, η λυχνία LED πολλών χρωμάτων αλλάζει διαδοχικά ως εξής **Κόκκινο → Πράσινο → Μπλε**.

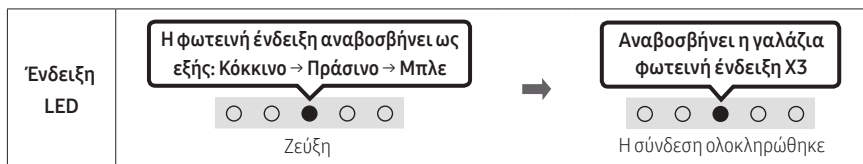

8

▶II (Αναπαραγωγή/Παύση)

Μπορείτε επίσης να κάνετε αναπαραγωγή ή παύση μουσικής, πατώντας το κουμπί στη λειτουργία «USB».

9

Επάνω/Κάτω/Αριστερά/Δεξιά

Πατήστε **Επάνω/Κάτω/Αριστερά/Δεξιά** στο κουμπί για να επιλέξετε ή να ορίσετε λειτουργίες.

- Επανάληψη**
Για να χρησιμοποιήσετε τη λειτουργία επανάληψης, στη λειτουργία «USB», πατήστε το κουμπί **Επάνω**.
- Παράκαμψη μουσικής**
Πατήστε το κουμπί **Δεξιά** για αναπαραγωγή του επόμενου μουσικού αρχείου. Πατήστε το κουμπί **Αριστερά** για αναπαραγωγή του προηγούμενου μουσικού αρχείου.
- ID SET**
Πατήστε για 5 δευτερόλεπτα το κουμπί **Επάνω** για να ολοκληρωθεί η ρύθμιση **ID SET** (κατά τη σύνδεση σε ασύρματο subwoofer ή ασύρματα πίσω ηχεία).



10

i (πληροφορίες)

Όταν το πατάτε, εμφανίζονται οι πληροφορίες για την κάθε λειτουργία. (Ανατρέξτε στη σελίδα 7.)

SOUND MODE

Πατώντας το κουμπί, μπορείτε να επιλέξετε την επιθυμητή λειτουργία ήχου. Κάθε φορά που αλλάζει η λειτουργία, η λυχνία LED πολλών χρωμάτων αναβοσβήνει με λευκό χρώμα. (Η ρύθμιση ήχου ενδέχεται να διαφέρει, ανάλογα με το μοντέλο της τηλεόρασης.)

Ένδειξη LED	<div style="text-align: center;">  </div>
	«DTS Virtual:X» → «Standard» → «Music» → «Game» → «Adaptive Sound»

- **DTS Virtual:X**
Συναρπαστικός ήχος 3D από οποιοδήποτε περιεχόμενο.
- **Standard**
Αναπαράγεται κανονικός ήχος χωρίς επεξεργασία.
- **Music**
Προσφέρει περισσότερο φυσικό ήχο που γεμίζει τον χώρο σε περίπτωση περιεχομένου μουσικής.
- **Game**
Παρέχει στερεοφωνικό ήχο για μέγιστη απόλαυση της δράσης κατά τη διάρκεια του παιχνιδιού.
- **Adaptive Sound**
Το περιεχόμενο αναλύεται σε πραγματικό χρόνο και παρέχεται αυτόματα το βέλτιστο πεδίο ήχου με βάση τα χαρακτηριστικά του περιεχομένου.
- **Ενεργοποίηση/απενεργοποίηση Bluetooth Power**
Αυτή η λειτουργία ενεργοποιεί αυτόματα το Soundbar, όταν λαμβάνει αίτημα σύνδεσης από μια τηλεόραση ή συσκευή Bluetooth που έχει συνδεθεί στο παρελθόν.
Η ρύθμιση είναι ενεργοποιημένη από προεπιλογή.
 - Πατήστε παρατεταμένα το κουμπί **SOUND MODE** για τουλάχιστον 5 δευτερόλεπτα, για να απενεργοποιήσετε τη λειτουργία Bluetooth Power.
- **Ενεργοποίηση/απενεργοποίηση DRC (Dynamic Range Control)**
Σας επιτρέπει να εφαρμόσετε δυναμικό έλεγχο εύρους σε κομμάτια Dolby Digital. Πατήστε παρατεταμένα το κουμπί **SOUND MODE** για πάνω από 5 δευτερόλεπτα ενώ το Soundbar είναι απενεργοποιημένο, για να ενεργοποιήσετε ή να απενεργοποιήσετε τη λειτουργία DRC (Δυναμικός έλεγχος εύρους). Όταν είναι ενεργοποιημένη λειτουργία DRC, ο δυνατός ήχος μειώνεται. (Ο ήχος μπορεί να ακούγεται παραμορφωμένος.)

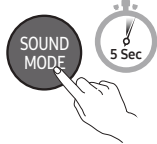
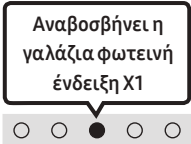
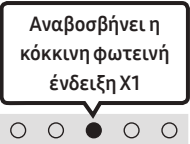

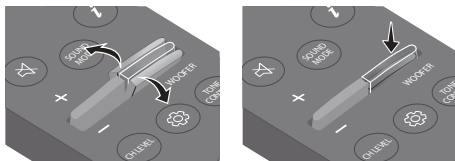
Κουμπί SOUND MODE	Ένδειξη LED	
	<div style="text-align: center;">  <p>Ενεργή (Προεπιλογή)</p> </div>	<div style="text-align: center;">  <p>Ανενεργή</p> </div>
Ενεργοποίηση/ απενεργοποίηση DRC	Εναλλαγή ενεργής -> ανενεργής	

12**ΣΤΑΘΜΗΣ WOOFER (ΜΠΑΣΑ)**



Όταν το subwoofer είναι συνδεδεμένο, πατήστε το κουμπί επάνω ή κάτω για να προσαρμόσετε τη στάθμη ήχου του woofers σε -12 ή μεταξύ -6 και +6. Όταν το subwoofer δεν είναι συνδεδεμένο, πατήστε το κουμπί επάνω ή κάτω για να προσαρμόσετε το επίπεδο των μπάσων μεταξύ -6 και +6. Για να ρυθμίσετε τη στάθμη έντασης ήχου του woofers (μπάσα) στο 0 (Προεπιλογή), πατήστε το κουμπί (Αν το Soundbar είναι συνδεδεμένο σε ασύρματο subwoofer (πωλείται ξεχωριστά)).

13**STONE CONTROL**

Πατώντας αυτό το κουμπί, μπορείτε να ρυθμίσετε την ένταση του τόνου ή του μπάσου. Μπορείτε να ρυθμίσετε το επιθυμητό στοιχείο χρησιμοποιώντας τα κουμπιά **Επάνω/Κάτω**. (Αυτή η δυνατότητα είναι διαθέσιμη σε όλες τις λειτουργίες εκτός από τη λειτουργία «Standard».)

Ένδειξη LED	<div style="border: 1px solid black; padding: 5px; display: inline-block;">Αναβοσβήνει η λευκή φωτεινή ένδειξη X1</div> 
	«Treble» → «Bass»

Χρήση των κρυφών κουμπιών (Κουμπιά με περισσότερες από μία λειτουργίες)

Κρυφό κουμπί		Παραπομπή
Κουμπί τηλεχειριστηρίου	Λειτουργία	
WOOFER (Επάνω)	Ενεργοποίηση/απενεργοποίηση τηλεχειριστηρίου τηλεόρασης	Σελ 15
Αριστερά	Ενεργοποίηση/απενεργοποίηση αυτόματης σύνδεσης τηλεόρασης	Σελ 22
Επάνω	ID SET	Σελ 11
 (Έλεγχος ήχου)	EQ 7 ζωνών	Σελ 11
SOUND MODE	Ενεργοποίηση/απενεργοποίηση DRC	Σελ 12
	Ενεργοποίηση/απενεργοποίηση Bluetooth Power	Σελ 12
 PAIR	Ενεργοποίηση/απενεργοποίηση πολλαπλής σύνδεσης Bluetooth	Σελ 29

Προδιαγραφές εξόδου για τις διάφορες λειτουργίες εφέ ήχου

Εφέ	Είσοδος	Έξοδος		
		Μόνο με το Soundbar	Μόνο με υπογούφερ	Με υπογούφερ και κιτ ασύρματου πίσω ηχείου
DTS Virtual:X	2.0 κανάλια	3.0 κανάλια	3.1 κανάλια	5.1 κανάλια
	5.1 κανάλια	3.0 κανάλια	3.1 κανάλια	5.1 κανάλια
Standard	2.0 κανάλια	2.0 κανάλια	2.1 κανάλια	2.1 κανάλια
	5.1 κανάλια	3.0 κανάλια	3.1 κανάλια	5.1 κανάλια
Music	2.0 κανάλια	3.0 κανάλια	3.1 κανάλια	5.1 κανάλια
	5.1 κανάλια	3.0 κανάλια	3.1 κανάλια	5.1 κανάλια
Game	2.0 κανάλια	3.0 κανάλια	3.1 κανάλια	5.1 κανάλια
	5.1 κανάλια	3.0 κανάλια	3.1 κανάλια	5.1 κανάλια
Adaptive Sound	2.0 κανάλια	3.0 κανάλια	3.1 κανάλια	5.1 κανάλια
	5.1 κανάλια	3.0 κανάλια	3.1 κανάλια	5.1 κανάλια

- Το κιτ ασύρματου πίσω ηχείου και το subwoofer της Samsung πωλούνται ξεχωριστά. Για να αγοράσετε το κιτ ή το subwoofer, επικοινωνήστε με τον προμηθευτή από τον οποίο αγοράσατε το Soundbar.

Ρύθμιση της έντασης ήχου του Soundbar με τηλεχειριστήριο τηλεόρασης

Ρυθμίστε την ένταση ήχου του Soundbar με ένα τηλεχειριστήριο τηλεόρασης.

- Αυτή η λειτουργία μπορεί να χρησιμοποιηθεί μόνο με τηλεχειριστήρια IR. Δεν υποστηρίζονται τηλεχειριστήρια Bluetooth (τηλεχειριστήρια που απαιτούν ζεύξη).
- Ρυθμίστε το ηχείο της τηλεόρασης σε **Εξωτερικό ηχείο** για να χρησιμοποιήσετε αυτή τη λειτουργία.
- Κατασκευαστές που υποστηρίζουν αυτήν τη λειτουργία:
Samsung, VIZIO, LG, Sony, Sharp, PHILIPS, PANASONIC, TOSHIBA, Hisense, RCA

Ενεργοποίηση/απενεργοποίηση τηλεχειριστηρίου τηλεόρασης

1. Απενεργοποιήστε το Soundbar.
2. Πατήστε για 5 δευτερόλεπτα το κουμπί **WOOFER**.

Κάθε φορά που πατάτε το κουμπί **WOOFER** προς τα πάνω και το κρατάτε πατημένο για 5 δευτερόλεπτα, η λειτουργία αλλάζει με την ακόλουθη σειρά: «**Off-TV Remote**» (προεπιλεγμένη λειτουργία), «**Samsung-TV Remote**», «**All-TV Remote**».

Η κατάσταση της ένδειξης LED αλλάζει κάθε φορά που αλλάζει η λειτουργία, όπως υποδεικνύεται παρακάτω.

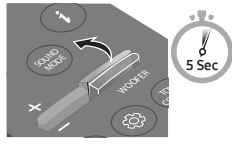
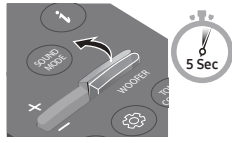
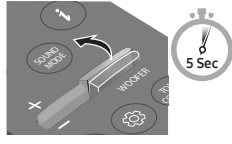
Κουμπί τηλεχειριστηρίου	Ένδειξη LED	Κατάσταση
	<div style="border: 1px solid black; padding: 5px; text-align: center;">Αναβοσβήνει η κόκκινη φωτεινή ένδειξη X1</div> <div style="text-align: center;">○ ○ ● ○ ○</div> <p>«Off-TV Remote» (προεπιλεγμένη λειτουργία)</p>	Απενεργοποίηση του τηλεχειριστηρίου της τηλεόρασης.
	<div style="border: 1px solid black; padding: 5px; text-align: center;">Αναβοσβήνει η γαλάζια φωτεινή ένδειξη X1</div> <div style="text-align: center;">○ ○ ● ○ ○</div> <p>«Samsung-TV Remote»</p>	Ενεργοποίηση τηλεχειριστηρίου IR μιας τηλεόρασης Samsung.
	<div style="border: 1px solid black; padding: 5px; text-align: center;">Αναβοσβήνει η μπλε φωτεινή ένδειξη X1</div> <div style="text-align: center;">○ ○ ● ○ ○</div> <p>«All-TV Remote»</p>	Ενεργοποίηση τηλεχειριστηρίου IR μιας τηλεόρασης τρίτου κατασκευαστή.

04 ΣΥΝΔΕΣΗ ΤΟΥ SOUNDBAR

Σύνδεση του ρεύματος

Χρησιμοποιήστε τα εξαρτήματα τροφοδοσίας για να συνδέσετε το Soundbar σε ηλεκτρική πρίζα ακολουθώντας την εξής σειρά:

- Για περισσότερες πληροφορίες σχετικά με το απαιτούμενο ρεύμα και την κατανάλωση ενέργειας, ανατρέξτε στην ετικέτα που βρίσκεται πάνω στο προϊόν. (Ετικέτα: κάτω μέρος της κύριας μονάδας του Soundbar)
1. Συνδέστε πρώτα το καλώδιο τροφοδοσίας στο τροφοδοτικό AC/DC.
Συνδέστε το τροφοδοτικό AC/DC (με το καλώδιο τροφοδοσίας) στο Soundbar.
 2. Συνδέστε το καλώδιο τροφοδοσίας στην πρίζα.

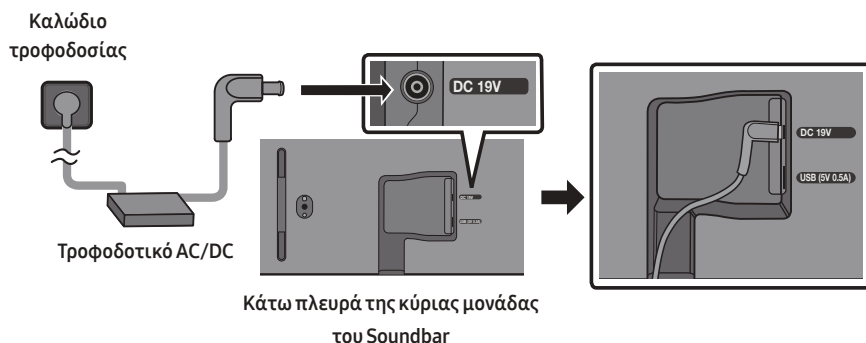

ΣΗΜΕΙΩΣΕΙΣ

- Εάν αποσυνδέσετε και συνδέσετε ξανά το καλώδιο τροφοδοσίας στην πρίζα ενώ το προϊόν είναι ενεργοποιημένο, το Soundbar ενεργοποιείται αυτόματα.
- Βεβαιωθείτε ότι έχετε τοποθετήσει το τροφοδοτικό AC/DC σε επίπεδη θέση, επάνω σε ένα τραπέζι ή στο πάτωμα. Εάν τοποθετήσετε το τροφοδοτικό AC/DC έτσι ώστε να κρέμεται και η είσοδος του καλωδίου AC να είναι στραμμένη προς τα πάνω, ενδέχεται να εισέλθει νερό ή άλλα ξένα σώματα στο εσωτερικό του τροφοδοτικού και να προκληθεί βλάβη στη λειτουργία του.

Σύνδεση του κιτ ασύρματου πίσω ηχείου και του subwoofer της Samsung στο Soundbar σας.

Αναβαθμίστε την ποιότητα του ήχου σε πραγματικά ασύρματο ήχο surround, συνδέοντας το ασύρματο κιτ πίσω ηχείων Samsung (SWA-9100S ή SWA-9200S, πωλείται ξεχωριστά) και το ασύρματο subwoofer (SWA-W510, πωλείται ξεχωριστά) στο Soundbar.

Για λεπτομερείς πληροφορίες σχετικά με τις συνδέσεις, ανατρέξτε στο εγχειρίδιο του ασύρματου κιτ πίσω ηχείων της Samsung και του ασύρματου subwoofer.

05 ΧΡΗΣΗ ΕΝΣΥΡΜΑΤΗΣ ΣΥΝΔΕΣΗΣ ΠΡΟΣ ΤΗΛΕΟΡΑΣΗ

Μέθοδος 1. Σύνδεση με καλώδιο HDMI

⚠ ΠΡΟΣΟΧΗ

- Όταν είναι συνδεδεμένο το καλώδιο HDMI και ταυτόχρονα το καλώδιο οπτικών ινών, το σήμα HDMI λαμβάνεται πρώτο.
- Για να συνδέσετε το καλώδιο HDMI μεταξύ της τηλεόρασης και του Soundbar, φροντίστε να συνδέσετε τις υποδοχές με την ένδειξη ARC. Σε διαφορετική περίπτωση, ο ήχος της τηλεόρασης μπορεί να μην ακούγεται.
- Το καλώδιο που συνιστάται είναι **High-Speed HDMI Cable with Ethernet**.

Σύνδεση τηλεόρασης με υποστήριξη λειτουργίας HDMI ARC (Κανάλι επιστροφής ήχου)

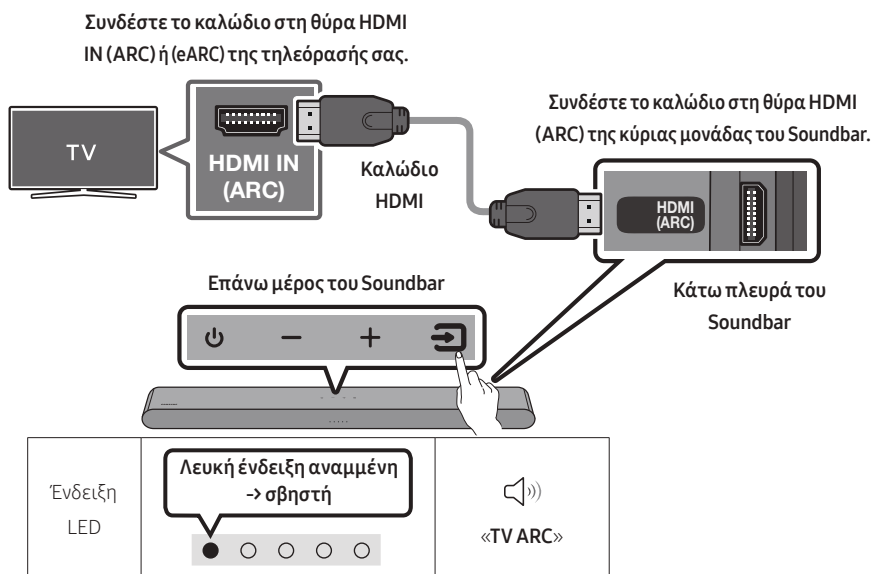

1. Έχοντας ενεργοποιήσει το Soundbar και την τηλεόραση, συνδέστε το καλώδιο HDMI όπως απεικονίζεται στο σχήμα.
2. Ενεργοποιήστε το Soundbar και την τηλεόραση.
3. Ο ήχος της τηλεόρασης ακούγεται από το Soundbar.

- Σε περίπτωση που δεν ακούγεται ο ήχος της τηλεόρασης, πατήστε το επάνω πλαίσιο του Soundbar ή το κουμπί  (Πηγή) στο τηλεχειριστήριο, για να επιλέξετε τη λειτουργία «**Digital Audio In**».
- Σε περίπτωση που δεν ακούγεται ο ήχος, ελέγξτε ξανά τη σύνδεση του καλωδίου HDMI.
- Χρησιμοποιήστε τα κουμπιά έντασης ήχου στο τηλεχειριστήριο της τηλεόρασης για να αλλάξετε την ένταση ήχου στο Soundbar.

ΣΗΜΕΙΩΣΕΙΣ

- Όταν συνδέετε τηλεόραση που υποστηρίζει τη λειτουργία HDMI ARC (Audio Return Channel) στο Soundbar με καλώδιο HDMI, μπορείτε να μεταδώσετε δεδομένα ψηφιακού βίντεο και ήχου χωρίς να συνδέσετε ξεχωριστό καλώδιο οπτικών ινών.
- Συνιστούμε να χρησιμοποιήσετε καλώδιο HDMI χωρίς πυρήνα, αν είναι εφικτό. Αν χρησιμοποιήσετε καλώδιο HDMI με πυρήνα, επιλέξτε ένα καλώδιο με διάμετρο μικρότερη από 14 mm.
- Η λειτουργία αυτή δεν είναι διαθέσιμη αν το καλώδιο HDMI δεν υποστηρίζει τη λειτουργία ARC.
- Αν ο ήχος μας εκπομπής έχει κωδικοποίηση Dolby Digital και η ρύθμιση «Μορφή ήχου ψηφιακής εξόδου» έχει οριστεί σε PCM, συνιστάται να αλλάξετε τη ρύθμιση σε Dolby Digital. Αν αλλάξετε τη ρύθμιση στην τηλεόραση, μπορείτε να απολαύσετε καλύτερη ποιότητα ήχου. (Στο μενού της τηλεόρασης, οι ρυθμίσεις Dolby Digital και PCM μπορεί να ονομάζονται διαφορετικά ανάλογα με τον κατασκευαστή της τηλεόρασης.)

Μέθοδος 2. Σύνδεση με καλώδιο οπτικών ινών

Λίστα ελέγχου πριν από τη σύνδεση

- Όταν είναι συνδεδεμένο το καλώδιο HDMI και ταυτόχρονα το καλώδιο οπτικών ινών, το σήμα HDMI λαμβάνεται πρώτο.
- Όταν χρησιμοποιείτε καλώδιο οπτικών ινών που διαθέτει καλύμματα στους ακροδέκτες, φροντίστε να αφαιρέσετε τα καλύμματα αυτά.

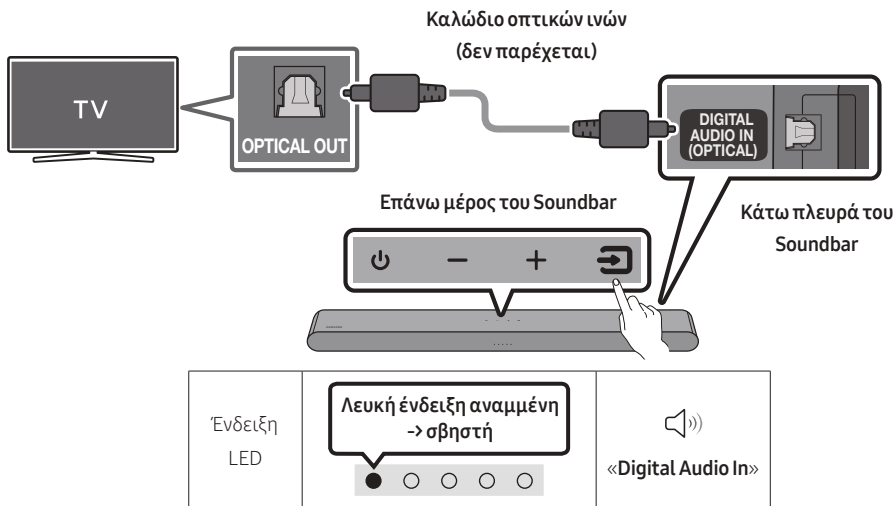

1. Έχοντας απενεργοποιήσει το Soundbar και την τηλεόραση, συνδέστε τη θύρα **DIGITAL AUDIO IN (OPTICAL)** στο Soundbar με τη θύρα εξόδου OPTICAL της τηλεόρασης με ψηφιακό καλώδιο οπτικών ινών (δεν παρέχεται), όπως απεικονίζεται στο σχήμα.
2. Ενεργοποιήστε το Soundbar και την τηλεόραση.
3. Πατήστε το κουμπί  (Πηγή) στο επάνω πλαίσιο ή το τηλεχειριστήριο και, στη συνέχεια, επιλέξτε τη λειτουργία «**Digital Audio In**».
4. Ο ήχος της τηλεόρασης ακούγεται από το Soundbar.

Χρήση της λειτουργίας Q-Symphony

Για τη λειτουργία Q-Symphony, πραγματοποιείται συγχρονισμός του Soundbar με μια τηλεόραση Samsung, ώστε να παράγεται ήχος από δύο συσκευές για βέλτιστο εφέ surround. Όταν το Soundbar είναι συνδεδεμένο, το μενού «**TV+Soundbar**» εμφανίζεται στο μενού **Έξοδος ήχου** της τηλεόρασης. Επιλέξτε το αντίστοιχο μενού.

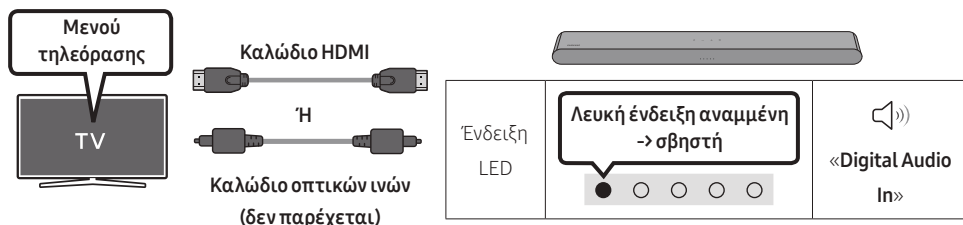

- Παράδειγμα μενού τηλεόρασης: **TV + όνομα σειράς [AV] Soundbar (HDMI)**

ΣΗΜΕΙΩΣΕΙΣ

- Μπορεί να λειτουργήσει σύμφωνα με τον αποκωδικοποιητή που υποστηρίζεται από την τηλεόραση.
- Η συγκεκριμένη λειτουργία υποστηρίζεται μόνο όταν είναι συνδεδεμένο το καλώδιο HDMI ή το καλώδιο οπτικών ινών (δεν παρέχεται).
- Το μήνυμα που εμφανίζεται ενδέχεται να διαφέρει, ανάλογα με το μοντέλο της τηλεόρασης.
- Η συγκεκριμένη λειτουργία είναι διαθέσιμη σε ορισμένες τηλεοράσεις Samsung και μοντέλα Soundbar.

06 ΧΡΗΣΗ ΑΣΥΡΜΑΤΗΣ ΣΥΝΔΕΣΗΣ ΠΡΟΣ ΤΗΛΕΟΡΑΣΗ

Σύνδεση μέσω Bluetooth

Όταν συνδέεται μια τηλεόραση Samsung μέσω Bluetooth, μπορείτε να ακούτε στερεοφωνικό ήχο χωρίς τη δυσκολία των καλωδίων.

- Μόνο μία τηλεόραση Samsung μπορεί να είναι συνδεδεμένη κάθε φορά.
- Μπορείτε να συνδέσετε τηλεόραση Samsung που υποστηρίζει τη λειτουργία Bluetooth. Ελέγξτε τις προδιαγραφές της τηλεόρασής σας.

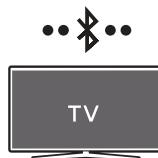

Αρχική σύνδεση

1. Πατήστε το κουμπί **PAIR** στο τηλεχειριστήριο του Soundbar ή πατήστε το κουμπί (Πηγή) στο επάνω πλαίσιο του Soundbar για να εισέλθετε στη λειτουργία «**Bluetooth**».

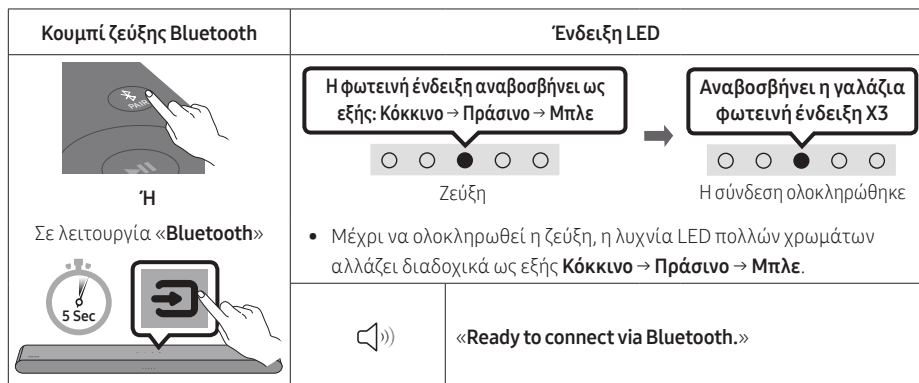

2. Στην τηλεόραση Samsung, επιλέξτε τη λειτουργία Bluetooth.
(π.χ. Αρχική σελίδα () → Μενου → Ρυθμίσεις () → Όλες οι ρυθμίσεις () → Ήχος → Έξοδος ήχου → Λίστα ηχείων Bluetooth → [AV] Soundbar S5B-Series (Bluetooth))
3. Στη λίστα που εμφανίζεται στην οθόνη της τηλεόρασης επιλέξτε «**[AV] Soundbar S5B-Series**».
Το διαθέσιμο Soundbar υποδεικνύεται με την ένδειξη «**Απαιτείται ζεύξη**» ή «**Σε ζεύξη**» στη λίστα συσκευών Bluetooth της τηλεόρασης. Για να συνδέσετε την τηλεόραση Samsung με το Soundbar, επιλέξτε το μήνυμα και κατόπιν πραγματοποιήστε τη σύνδεση.
4. Πλέον μπορείτε να ακούτε τον ήχο της τηλεόρασης Samsung από το Soundbar.
 - Αν υπάρχει καθυστέρηση στη σύνδεση μεταξύ του Soundbar και της τηλεόρασης Samsung, το Soundbar συνδέεται αυτόματα αλλάζοντας τη λειτουργία του σε «**Bluetooth**».

Εάν η σύνδεση της συσκευής αποτύχει

- Αν στη λίστα ηχείων της τηλεόρασης εμφανίζεται ένα υπάρχον Soundbar (π.χ. **[AV] Soundbar S5B-Series**), διαγράψτε το.
- Στη συνέχεια, επαναλάβετε τα βήματα 1 έως 3.



Αποσύνδεση του Soundbar από την τηλεόραση Samsung

Πατήστε το κουμπί  (Πηγή) στο επάνω πλαίσιο ή το τηλεχειριστήριο και επιλέξτε οποιαδήποτε λειτουργία εκτός της «Bluetooth».

- Για την αποσύνδεση απαιτείται χρόνος, επειδή η τηλεόραση Samsung πρέπει να λάβει απόκριση από το Soundbar. (Ο απαιτούμενος χρόνος ενδέχεται να διαφέρει ανάλογα με το μοντέλο της τηλεόρασης Samsung.)

Ενεργοποίηση/απενεργοποίηση αυτόματης σύνδεσης τηλεόρασης

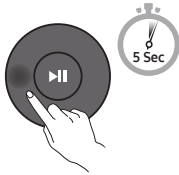
Για να καταργήσετε την αυτόματη σύνδεση Bluetooth ανάμεσα στο Soundbar και την τηλεόραση, πατήστε το κουμπί **Αριστερά** στο τηλεχειριστήριο για 5 δευτερόλεπτα σε κατάσταση «Bluetooth Ready». (Εναλλαγή Ενεργοποίησης/Απενεργοποίησης)

Κουμπί Αριστερά	Ένδειξη LED	
	<div style="border: 1px solid black; padding: 5px; text-align: center;">Αναβοσβήνει η γαλάζια φωτεινή ένδειξη X1</div> <div style="text-align: center;"> Ενεργή (Προεπιλογή)</div>	<div style="border: 1px solid black; padding: 5px; text-align: center;">Αναβοσβήνει η κόκκινη φωτεινή ένδειξη X1</div> <div style="text-align: center;"> Ανενεργή</div>
Bluetooth Ready	Εναλλαγή ενεργής -> ανενεργής	

Σημειώσεις σχετικά με τη σύνδεση Bluetooth

- Για σύνδεση μέσω επικοινωνίας Bluetooth, τοποθετήστε τη νέα συσκευή εντός απόστασης 1 m.
- Εάν σας ζητηθεί κωδικός PIN κατά τη σύνδεση μιας συσκευής Bluetooth, καταχωρίστε «0000».
- Το Soundbar απενεργοποιείται αυτόματα όταν παραμένει σε κατάσταση «Ετοιμο» για 20 λεπτά.
- Το Soundbar μπορεί να μην πραγματοποιήσει αναζήτηση συσκευής Bluetooth ή να μη συνδεθεί σωστά υπό τις παρακάτω συνθήκες:
 - Εάν υπάρχει ισχυρό ηλεκτρικό πεδίο γύρω από το Soundbar.
 - Εάν υπάρχει ταυτόχρονη ζεύξη πολλών συσκευών Bluetooth με το Soundbar.
 - Εάν η συσκευή Bluetooth είναι απενεργοποιημένη, σε λανθασμένη θέση ή δυσλειτουργεί.
- Ηλεκτρονικές συσκευές ενδέχεται να προκαλέσουν παρεμβολές. Διατηρείτε μακριά από την κύρια μονάδα του Soundbar συσκευές που δημιουργούν ηλεκτρομαγνητικά κύματα, π.χ. φούρνοι μικροκυμάτων, ασύρματες συσκευές LAN, κ.λπ.

07 ΣΥΝΔΕΣΗ ΜΕ ΕΞΩΤΕΡΙΚΗ ΣΥΣΚΕΥΗ

Σύνδεση με καλώδιο οπτικών ινών

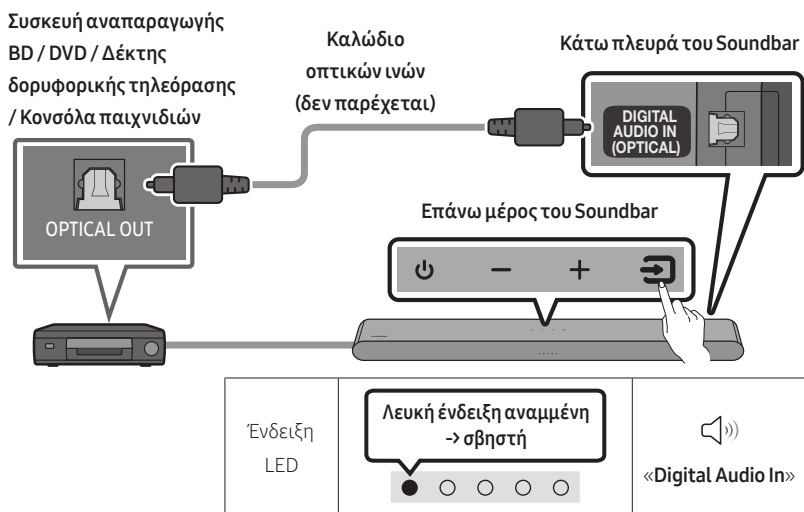

1. Έχοντας απενεργοποιήσει την εξωτερική συσκευή και το Soundbar, συνδέστε τη θύρα **DIGITAL AUDIO IN (OPTICAL)** στο Soundbar και την OPTICAL της εξωτερικής συσκευής με ψηφιακό καλώδιο οπτικών ινών (δεν παρέχεται), όπως απεικονίζεται στο σχήμα.
2. Ενεργοποιήστε το Soundbar και την εξωτερική συσκευή.
3. Επιλέξτε τη λειτουργία «**Digital Audio In**» πατώντας το κουμπί  (Πηγή) στο επάνω πλαίσιο ή στο τηλεχειριστήριο.
4. Ο ήχος της εξωτερικής συσκευής ακούγεται από το Soundbar.

08 ΣΥΝΔΕΣΗ ΣΥΣΚΕΥΗΣ ΑΠΟΘΗΚΕΥΣΗΣ USB

Μπορείτε να αναπαραγάγετε αρχεία μουσικής που βρίσκονται σε συσκευές αποθήκευσης USB μέσω του Soundbar.

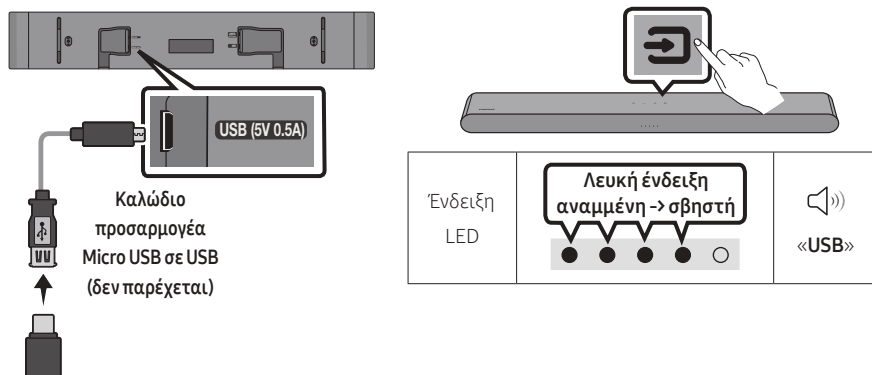

1. Συνδέστε το Soundbar με το USB stick χρησιμοποιώντας το παραπάνω καλώδιο προσαρμογέα USB.
 - Το καλώδιο προσαρμογέα Micro USB σε USB πωλείται ξεχωριστά. Για αγορά, επικοινωνήστε με ένα Κέντρο σέρβις της Samsung ή με την Εξυπηρέτηση πελατών της Samsung.
2. Πατήστε το κουμπί  (Πηγή) στο επάνω πλαίσιο ή το τηλεχειριστήριο και, στη συνέχεια, επιλέξτε τη λειτουργία «USB».
3. Αναπαραγάγετε αρχεία μουσικής από τη συσκευή αποθήκευσης USB μέσω του Soundbar.
 - Το Soundbar απενεργοποιείται αυτόματα (Auto Power Down) εάν δεν συνδεθεί καμία συσκευή USB για παραπάνω από 20 λεπτά.

Λίστα συμβατότητας

Επέκταση	Codec	Ρυθμός δειγματοληψίας	Ρυθμός bit
*.mp3	MPEG1 Layer2	32 kHz ~ 48 kHz	32 ~ 320 kbps
	MPEG1 Layer3	32 kHz ~ 48 kHz	32 ~ 320 kbps
	MPEG2 Layer3	16 kHz ~ 24 kHz	8 ~ 160 kbps
	MPEG2.5 Layer3	8 kHz ~ 12 kHz	8 ~ 160 kbps
*.wma	WMA7/8/9	32 kHz ~ 48 kHz	32 ~ 320 kbps
*.ogg	Vorbis	32 kHz ~ 48 kHz	45 ~ 500 kbps
*.aac *.m4a	AAC-LC (MPEG2/MPEG4, μόνο ήχος)	32 kHz ~ 48 kHz	32 ~ 320 kbps
*.wav	LPCM	32 kHz ~ 192 kHz	1024 ~ 9216 kbps
*.flac	FLAC	32 kHz ~ 192 kHz	162 ~ 8100 kbps
*.aiff	AIFF	32 kHz ~ 192 kHz	1024 ~ 9216 kbps

- Εάν στη συσκευή USB έχουν αποθηκευτεί πάρα πολλοί φάκελοι (περίπου 200) και πάρα πολλά αρχεία (περίπου 2000), τότε το Soundbar μπορεί να χρειαστεί χρόνο για να αποκτήσει πρόσβαση και να αναπαράγει τα αρχεία.
- Το Soundbar υποστηρίζει μόνο συσκευές USB με συστήματα αρχείων FAT16 (~2GB), FAT32 (~2TB) ή NTFS (~2TB).

09 ΣΥΝΔΕΣΗ ΜΕ ΦΟΡΗΤΗ ΣΥΣΚΕΥΗ

Σύνδεση μέσω Bluetooth

Όταν συνδέεται μια φορητή συσκευή μέσω Bluetooth, μπορείτε να ακούτε στερεοφωνικό ήχο χωρίς τη δυσκολία των καλωδίων.

- Όταν κάνετε ζεύξη μιας συσκευής Bluetooth ενώ το Soundbar είναι απενεργοποιημένο, το Soundbar ενεργοποιείται αυτόματα.



Φορητή συσκευή

Αρχική σύνδεση

- Όταν γίνεται σύνδεση με νέα συσκευή Bluetooth, βεβαιωθείτε ότι η συσκευή βρίσκεται εντός απόστασης 1 m.
1. Πατήστε το κουμπί **PAIR** στο τηλεχειριστήριο του Soundbar ή πατήστε το κουμπί (Πηγή) στο επάνω πλαίσιο του Soundbar για να εισέλθετε στη λειτουργία «Bluetooth».

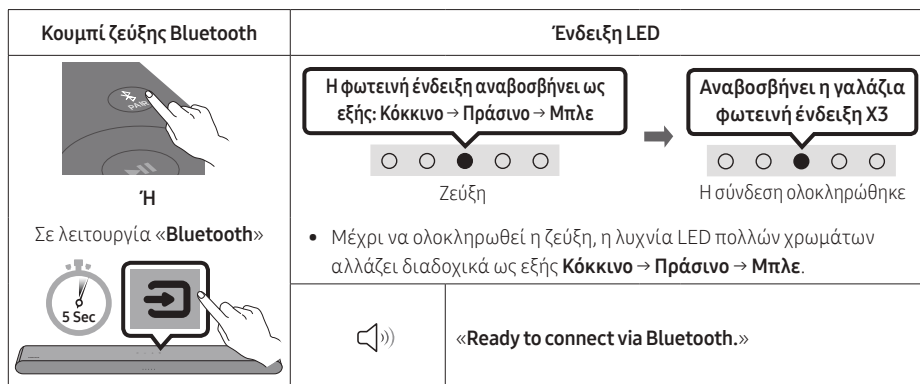

2. Στη συσκευή σας, επιλέξτε «[AV] Samsung Soundbar S5B-Series» στη λίστα που εμφανίζεται.
3. Αναπαραγάγετε μέσω του Soundbar αρχεία μουσικής από τη συσκευή που συνδέθηκε μέσω Bluetooth.

Εάν η σύνδεση της συσκευής αποτύχει

- Αν στη λίστα ηχείων της φορητής συσκευής εμφανίζεται ένα υπάρχον Soundbar (π.χ., «[AV] Samsung Soundbar S5B-Series»), διαγράψτε το.
- Επαναλάβετε τα βήματα 1 και 2.



Σημειώσεις σχετικά με τη σύνδεση Bluetooth

- Για σύνδεση μέσω επικοινωνίας Bluetooth, τοποθετήστε τη νέα συσκευή εντός απόστασης 1 m.
- Εάν σας ζητηθεί κωδικός PIN κατά τη σύνδεση μιας συσκευής Bluetooth, καταχωρίστε <0000>.
- Το Soundbar απενεργοποιείται αυτόματα όταν παραμένει σε κατάσταση «Ετοιμο» για 20 λεπτά.
- Το Soundbar μπορεί να μην πραγματοποιήσει αναζήτηση συσκευής Bluetooth ή να μη συνδεθεί σωστά υπό τις παρακάτω συνθήκες:
 - Εάν υπάρχει ισχυρό ηλεκτρικό πεδίο γύρω από το Soundbar.
 - Εάν υπάρχει ταυτόχρονη ζεύξη πολλών συσκευών Bluetooth με το Soundbar.
 - Εάν η συσκευή Bluetooth είναι απενεργοποιημένη, σε λανθασμένη θέση ή δυσλειτουργεί.
- Ηλεκτρονικές συσκευές ενδέχεται να προκαλέσουν παρεμβολές. Διατηρείτε μακριά από την κύρια μονάδα του Soundbar συσκευές που δημιουργούν ηλεκτρομαγνητικά κύματα, π.χ. φούρνοι μικροκυμάτων, ασύρματες συσκευές LAN, κ.λπ.
- Το Soundbar υποστηρίζει δεδομένα SBC (44,1 kHz, 48 kHz).
- Συνδέστε το Soundbar μόνο σε μια συσκευή Bluetooth που υποστηρίζει τη λειτουργία A2DP (AV).
- Δεν μπορείτε να συνδέσετε το Soundbar σε μια συσκευή Bluetooth που υποστηρίζει μόνο τη λειτουργία HF (Hands Free).
- Όταν συνδέετε το Soundbar σε μια συσκευή Bluetooth, τοποθετήστε τα όσο το δυνατόν πιο κοντά το ένα με το άλλο.
- Όσο πιο μακριά βρίσκεται το Soundbar από τη συσκευή Bluetooth, τόσο θα υποβαθμίζεται η ποιότητα ήχου. Η σύνδεση Bluetooth μπορεί να χαθεί εάν οι συσκευές είναι εκτός εμβέλειας.
- Η σύνδεση Bluetooth μπορεί να μην λειτουργεί σωστά σε περιοχές με κακή λήψη.
- Μια συσκευή Bluetooth μπορεί να έχει θόρυβο ή δυσλειτουργία στις παρακάτω συνθήκες:
 - Όταν το σώμα έρχεται σε επαφή με τον πομποδέκτη της συσκευής Bluetooth ή του Soundbar.
 - Σε γωνίες ή όταν υπάρχει κάποιο εμπόδιο σε κοντινή απόσταση, όπως τοίχος ή χώρισμα, όπου μπορεί να υπάρχουν ηλεκτρικές μεταβολές.
 - Όταν εκτίθεται σε παρεμβολές από άλλες συσκευές που λειτουργούν στο ίδιο εύρος συχνοτήτων, όπως ιατρικό εξοπλισμό, φούρνους μικροκυμάτων και συσκευές ασύρματου LAN.
 - Εμπόδια όπως πόρτες και τοίχοι μπορεί να επηρεάζουν την ποιότητα ήχου ακόμη και όταν οι συσκευές είναι εντός εμβέλειας.
- Σημειώστε ότι δεν μπορεί να γίνει ζεύξη του Soundbar με άλλη συσκευή Bluetooth ενώ χρησιμοποιείται η επιλογή Bluetooth.
- Αυτή η ασύρματη συσκευή μπορεί να προκαλέσει ηλεκτρικές παρεμβολές κατά τη λειτουργία της.

Ενεργοποίηση/απενεργοποίηση Bluetooth Power

Εάν κάποια συσκευή Bluetooth με την οποία είχε πραγματοποιηθεί ζεύξη με το Soundbar επιχειρήσει νέα ζεύξη ενώ η λειτουργία Bluetooth Power είναι ενεργοποιημένη και το Soundbar είναι απενεργοποιημένο, το Soundbar ενεργοποιείται αυτόματα.

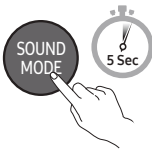
1. Πατήστε το κουμπί **SOUND MODE** στο τηλεχειριστήριο για πάνω από 5 δευτερόλεπτα, ενώ το Soundbar είναι ενεργοποιημένο.
2. Η λυχνία LED πολλών χρωμάτων στο Soundbar αναβοσβήνει με «Γαλάζιο» χρώμα.

Κουμπί SOUND MODE	Ένδειξη LED	
	<div data-bbox="364 395 553 496">Αναβοσβήνει η γαλάζια φωτεινή ένδειξη X1</div> <div data-bbox="364 512 553 539"></div> <div data-bbox="372 539 544 563">Ενεργή (Προεπιλογή)</div>	<div data-bbox="665 395 854 496">Αναβοσβήνει η κόκκινη φωτεινή ένδειξη X1</div> <div data-bbox="665 512 854 539"></div> <div data-bbox="714 539 798 563">Ανενεργή</div>
Ενεργοποίηση/ απενεργοποίηση Bluetooth Power	Εναλλαγή ενεργής -> ανενεργής	

Αποσύνδεση της συσκευής Bluetooth από το Soundbar

Μπορείτε να αποσυνδέσετε μια συσκευή Bluetooth από το σύστημα Soundbar. Για οδηγίες, ανατρέξτε στο εγχειρίδιο χρήσης της συσκευής Bluetooth.

- Το σύστημα Soundbar αποσυνδεεται.
- Εάν το Soundbar έχει αποσυνδεθεί από τη συσκευή Bluetooth, η ένδειξη LED πολλών χρωμάτων στο Soundbar αναβοσβήνει με χρώμα «Κόκκινο» χρώμα τρεις φορές.

Αποσύνδεση του Soundbar από τη συσκευή-Bluetooth

Πατήστε το κουμπί  (Πηγή) στο επάνω πλαίσιο ή το τηλεχειριστήριο και επιλέξτε οποιαδήποτε λειτουργία εκτός της «Bluetooth».

- Για την αποσύνδεση απαιτείται χρόνος επειδή η συσκευή Bluetooth πρέπει να λάβει απόκριση από το Soundbar. (Ο χρόνος αποσύνδεσης μπορεί να διαφέρει ανάλογα με τη συσκευή Bluetooth)

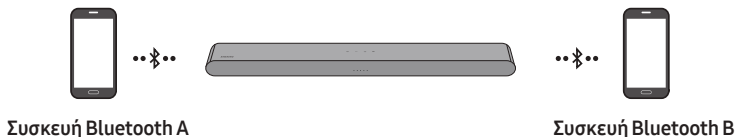

Πολλές συνδέσεις Bluetooth

Το Soundbar μπορεί να συνδεθεί σε 2 συσκευές Bluetooth ταυτόχρονα.

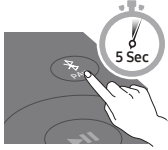

Ενεργοποίηση/απενεργοποίηση αυτόματης σύνδεσης τηλεόρασης

1. Πατήστε το κουμπί **PAIR** στο τηλεχειριστήριο για τουλάχιστον 5 δευτερόλεπτα ενώ το Soundbar είναι απενεργοποιημένο.
2. Η λυχνία LED πολλών χρωμάτων στο Soundbar αναβοσβήνει με «Γαλάζιο» χρώμα.

Κουμπί ζεύξης Bluetooth	Ένδειξη LED	
Όταν είναι σε κατάσταση αναμονής 	Αναβοσβήνει η γαλάζια φωτεινή ένδειξη X1  Ενεργοποίηση πολλαπλής σύνδεσης (Προεπιλογή)	Αναβοσβήνει η κόκκινη φωτεινή ένδειξη X1  Απενεργοποίηση πολλαπλής σύνδεσης

3. Συνδέστε το Soundbar σε έως δύο συσκευές Bluetooth. (Ανατρέξτε στη σελίδα 26)
4. Μπορείτε να αναπαραγάγετε μουσική από μία μόνο συνδεδεμένη συσκευή Bluetooth, όταν είναι συνδεδεμένες δύο συσκευές.
5. Εάν αναπαραγάγεται μουσική από τη συσκευή Bluetooth «B» ενώ αναπαραγάγεται μουσική από τη συσκευή «A», η αναπαραγωγή της μουσικής θα ξεκινήσει στη συσκευή «B» και θα διακοπεί/ τεθεί σε παύση αυτόματα στη συσκευή «A».
6. Σε εκδόσεις προγενέστερες της AVRCP V1.4, ο χρόνος μετάβασης της συσκευής αναπαραγωγής μουσικής μπορεί να καθυστερήσει.

Πολλαπλή ζεύξη Bluetooth

Πώς να πραγματοποιήσετε ζεύξη πολλών συσκευών στο Soundbar

1. Ενεργοποιήστε το Soundbar.
2. Μόνο στη λειτουργία «Bluetooth», πατήστε παρατεταμένα το κουμπί  (Πηγή) στο επάνω μέρος του Soundbar για περισσότερα από 5 δευτερόλεπτα, ώστε να θέσετε το Soundbar σε λειτουργία «Bluetooth Pairing» και, στη συνέχεια, στη συσκευή Bluetooth, ενεργοποιήστε το Bluetooth και επιλέξτε το Soundbar από τη λίστα διαθέσιμων συσκευών. Έτσι, το Soundbar θα συνδεθεί αυτόματα στη συσκευή Bluetooth.
3. Μπορείτε να πραγματοποιήσετε ζεύξη και να συνδέσετε δεύτερη συσκευή Bluetooth στο Soundbar με τον ίδιο τρόπο.
Εάν επιχειρήσετε να συνδέσετε και τρίτη συσκευή, θα χαθεί η σύνδεση Bluetooth της συνδεδεμένης συσκευής στην οποία δεν πραγματοποιείται αναπαραγωγή ήχου. Ωστόσο, η ζεύξη με το Soundbar θα παραμείνει.
4. Με τον ίδιο τρόπο, μπορείτε να πραγματοποιήσετε ζεύξη έως 8 συσκευών Bluetooth, όμως μόνο οι τελευταίες 2 θα είναι συνδεδεμένες στο Soundbar ταυτόχρονα.

ΣΗΜΕΙΩΣΕΙΣ

- Συνδέστε το Soundbar σε έως δύο συσκευές Bluetooth.
- Αναπαραγάγετε μουσική από μία συνδεδεμένη συσκευή Bluetooth, όταν είναι συνδεδεμένες δύο συσκευές.
- Εάν αναπαράγεται μουσική από τη συσκευή Bluetooth «B» ενώ αναπαράγεται μουσική από τη συσκευή «A», η αναπαραγωγή της μουσικής θα ξεκινήσει στη συσκευή «B» και θα διακοπεί/τεθεί σε παύση αυτόματα στη συσκευή «A».
- Σε εκδόσεις προγενέστερες της AVRCP V1.4, η εναλλαγή της συσκευής αναπαραγωγής μουσικής μπορεί να καθυστερεί.
- Η συσκευή μπορεί να ενεργοποιηθεί με μια ειδοποίηση ή ξυπνητήρι σε ορισμένες συσκευές.
- Ορισμένες συσκευές δεν υποστηρίζουν την πολλαπλή σύνδεση Bluetooth.
- Η λειτουργία «**Bluetooth Pairing**» διακόπτεται αν δεν γίνει ζεύξη μιας συσκευής εντός 3 λεπτών.
- Η εναλλαγή συσκευών ενδέχεται να διαρκεί έως και 7 δευτερόλεπτα σε ορισμένες εφαρμογές.
- Εάν προσπαθήσετε να συνδέσετε μια τρίτη συσκευή Bluetooth, οι συσκευές A ή B θα αποσυνδεθούν. (Θα αποσυνδεθεί η συσκευή από την οποία δεν γίνεται αναπαραγωγή τη δεδομένη στιγμή.)
- Μπορείτε να συνδέσετε στο Soundbar 1 Samsung TV ή 2 συσκευές Bluetooth τη φορά.
- Το Soundbar θα αποσυνδεθεί από τις συσκευές Bluetooth όταν λαμβάνεται αίτημα σύνδεσης από Samsung TV.

Χρήση του Tap Sound

Ακουμπήστε το Soundbar με την κινητή συσκευή σας για να αναπαραγάγετε ήχο από την κινητή συσκευή σας μέσω του Soundbar.

- Αυτή η λειτουργία μπορεί να μην υποστηρίζεται, ανάλογα με τη φορητή συσκευή.
- Αυτή η λειτουργία είναι συμβατή μόνο με τις φορητές συσκευές Samsung με λειτουργικό σύστημα Android 8.1 ή νεότερες εκδόσεις.

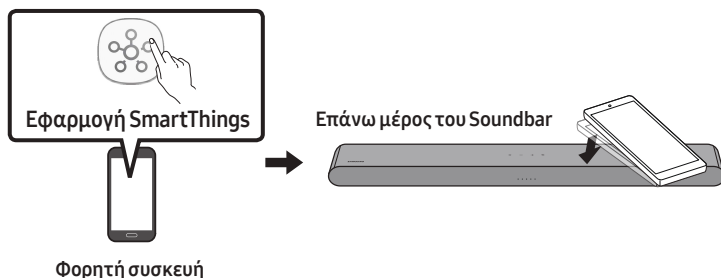

1. Ενεργοποιήστε τη λειτουργία **Tap Sound** στη φορητή σας συσκευή.
 - Για περισσότερες πληροφορίες σχετικά με τον τρόπο ενεργοποίησης αυτής της λειτουργίας, ανατρέξτε στην ενότητα «**Ενεργοποίηση της λειτουργίας Tap Sound**» παρακάτω.
2. Πατήστε το Soundbar με τη φορητή σας συσκευή. Στο παράθυρο μηνύματος που εμφανίζεται, επιλέξτε «**Εναρξη τώρα**».

Η σύνδεση μεταξύ της φορητής συσκευής και του Soundbar πραγματοποιείται μέσω Bluetooth.
3. Αναπαραγάγετε ήχο από την κινητή συσκευή σας μέσω του Soundbar.
 - Αυτή η λειτουργία συνδέει μια φορητή συσκευή στο Soundbar μέσω Bluetooth ανιχνεύοντας τις δονήσεις που δημιουργούνται όταν η συσκευή αγγίζει το Soundbar.
 - Φροντίστε ώστε η φορητή συσκευή να μην αγγίξει μια αιχμηρή γωνία του Soundbar. Αυτό μπορεί να έχει ως αποτέλεσμα το Soundbar ή η φορητή συσκευή να γρατζουνιστούν ή να υποστούν ζημιά.
 - Συνιστάται η φορητή συσκευή να βρίσκεται σε θήκη. Πατήστε ελαφρά την περιοχή στο επάνω μέρος του Soundbar, χωρίς υπερβολική πίεση.
 - Για να χρησιμοποιήσετε αυτήν τη λειτουργία, ενημερώστε την εφαρμογή **SmartThings** στην πιο πρόσφατη έκδοση.

Αυτή η λειτουργία μπορεί να μην υποστηρίζεται, ανάλογα με την έκδοση της εφαρμογής.

Ενεργοποίηση της λειτουργίας Tap Sound

Χρησιμοποιήστε την εφαρμογή **SmartThings** για να ενεργοποιήσετε τη λειτουργία **Tap View, Tap Sound**.

1. Στη φορητή συσκευή εκτελέστε την εφαρμογή **SmartThings**.
2. Στην οθόνη της εφαρμογής **SmartThings** που εμφανίζεται στη φορητή συσκευή επιλέξτε (☰ → ⚙️).
3. Ενεργοποιήστε τη λειτουργία «**Tap View, Tap Sound**» για να εκτελείται η λειτουργία όταν μια φορητή συσκευή μετακινείται κοντά στο Soundbar.

ΣΗΜΕΙΩΣΕΙΣ

- Όταν η φορητή συσκευή βρίσκεται σε λειτουργία εξοικονόμησης ενέργειας, η λειτουργία **Tap Sound** δεν εκτελείται.
- Η λειτουργία **Tap Sound** μπορεί να μην εκτελείται εάν κοντά στο Soundbar υπάρχουν συσκευές που προκαλούν παρεμβολές, όπως ηλεκτρικές συσκευές. Φροντίστε ώστε οι συσκευές που μπορεί να προκαλούν παρεμβολές να βρίσκονται σε επαρκή απόσταση από το Soundbar.

10 ΕΓΚΑΤΑΣΤΑΣΗ ΤΟΥ ΕΠΙΤΟΙΧΙΟΥ ΣΤΗΡΙΓΜΑΤΟΣ

Προφυλάξεις εγκατάστασης

- Εγκαταστήστε μόνο σε κατακόρυφο τοίχο.
- Μην εγκαθιστάτε σε σημείο με υψηλή θερμοκρασία ή υγρασία.
- Βεβαιωθείτε ότι ο τοίχος είναι κατάλληλος για να αντέξει το βάρος του προϊόντος. Εάν δεν είναι, ενισχύστε τον τοίχο ή επιλέξτε άλλο σημείο εγκατάστασης.
- Προμηθευτείτε και χρησιμοποιήστε βίδες στήριξης ή στηρίγματα κατάλληλα για τον τοίχο σας (γυψοσανίδα, σιδηροκατασκευή, ξύλο κ.λπ.). Αν είναι εφικτό, στερεώστε τις βίδες στα στηρίγματα του τοίχου.
- Προμηθευτείτε βίδες επιτοίχιας στερέωσης ανάλογες με τον τύπο και το πάχος του τοίχου στον οποίο θέλετε να στερεώσετε το Soundbar.
 - Διάμετρος: M5
 - Μήκος: Συνιστάται μήκος 35 mm ή μεγαλύτερο.
- Συνδέστε τα καλώδια από τη μονάδα προς τις εξωτερικές συσκευές πριν τοποθετήσετε το Soundbar στον τοίχο.
- Βεβαιωθείτε ότι η μονάδα είναι απενεργοποιημένη και αποσυνδεδεμένη από την παροχή ρεύματος πριν ξεκινήσετε τις εργασίες τοποθέτησής της. Διαφορετικά, ενδέχεται να προκληθεί ηλεκτροπληξία.

Εξαρτήματα τοποθέτησης στον τοίχο



Οδηγός επιτοίχιας στήριξης



Βίδα στήριξης



(M4 x L10)

Βίδα



Βραχίονας επιτοίχιας στήριξης

1. Τοποθετήστε τον **Οδηγό επιτοίχιας στήριξης** στην επιφάνεια του τοίχου.
 - Ο **Οδηγός επιτοίχιας στήριξης** πρέπει να εφάπτεται στον τοίχο.
 - Εάν η τηλεόρασή σας έχει τοποθετηθεί στον τοίχο, τοποθετήστε το Soundbar σε απόσταση τουλάχιστον 5 cm κάτω από την τηλεόραση.

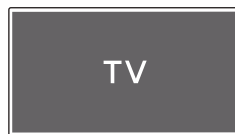

↕ 5 cm ή παραπάνω

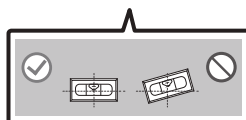

2. Ευθυγραμμίστε την **Κεντρική γραμμή του οδηγού επιτοίχιας στήριξης** με το κέντρο της τηλεόρασης (εάν πρόκειται να στερεώσετε το Soundbar κάτω από την τηλεόραση) και μετά στερεώστε τον **Οδηγός επιτοίχιας στήριξης** στον τοίχο με αυτοκόλλητη ταινία.

- Εάν δεν το στερεώνετε κάτω από την τηλεόραση, τοποθετήστε την **Κεντρική γραμμή** στο κέντρο της περιοχής τοποθέτησης.

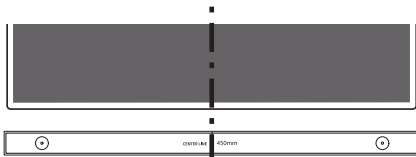

Κεντρική γραμμή

3. Χρησιμοποιήστε ένα στυλό για να σημειώσετε τις θέσεις των οπών και αφαιρέστε τον **Οδηγός επιτοίχιας στήριξης**.

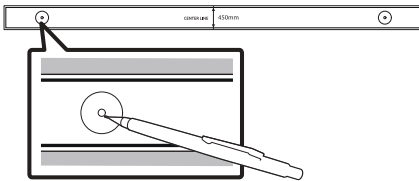

4. Χρησιμοποιήστε το κατάλληλο μέγεθος μύτης τρυπανιού για ανοίξετε μια οπή στον τοίχο σε κάθε σημάδι.

- Εάν τα σημάδια δεν αντιστοιχούν στις θέσεις των στηριγμάτων, βεβαιωθείτε ότι έχετε τοποθετήσει τα κατάλληλα στηρίγματα στις οπές προτού τοποθετήσετε τις βίδες στήριξης. Εάν χρησιμοποιείτε στηρίγματα, βεβαιωθείτε ότι οι οπές που δημιουργείτε είναι αρκετά μεγάλες για τα συγκεκριμένα στηρίγματα.

5. Πιέστε μια βίδα (δεν παρέχεται) μέσα σε κάθε **Βίδα στερέωσης** και, στη συνέχεια, βιδώστε την κάθε βίδα μέσα στην οπή της βίδας συγκράτησης.

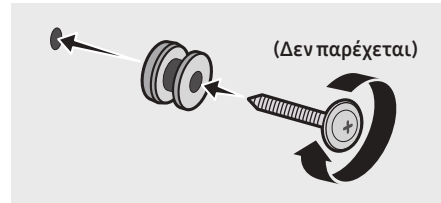

6. Τοποθετήστε με τον σωστό προσανατολισμό τους 2 **Βραχίονες επιτοίχιας στήριξης** στο κάτω μέρος του Soundbar χρησιμοποιώντας 2 **Βίδες**.

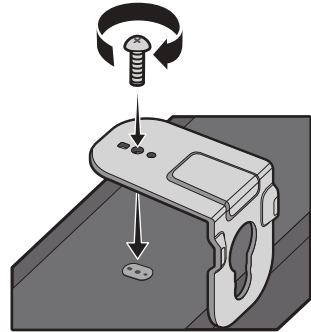

- Κατά τη συναρμολόγηση, βεβαιωθείτε ότι τα εξαρτήματα στήριξης των **Βραχιόνων επιτοίχιας στήριξης** βρίσκονται πίσω από το Soundbar.

Πίσω πλευρά του Soundbar

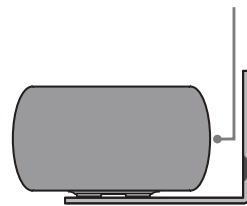

Δεξιά πλευρά του Soundbar

7. Τοποθετήστε το Soundbar έχοντας συνδέσει τους **Βραχιόνων επιτοίχιας στήριξης** κρεμώντας τους **Βραχιόνων επιτοίχιας στήριξης** στις **Βίδες συγκράτησης** στον τοίχο.

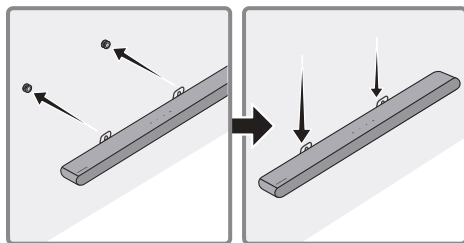

8. Σύρετε το Soundbar προς τα κάτω, όπως φαίνεται παρακάτω, έτσι ώστε οι **Βραχίονες επιτοίχιας στήριξης** να ασφαλίσουν στις **Βίδες συγκράτησης**.
- Τοποθετήστε τις **Βίδες συγκράτησης** στο φαρδύ (κάτω) μέρος των **Βραχίονες επιτοίχιας στήριξης** και μετά σύρετε τους **Βραχίονες επιτοίχιας στήριξης** προς τα κάτω, έτσι ώστε να ασφαλίσουν στις **Βίδες συγκράτησης**.

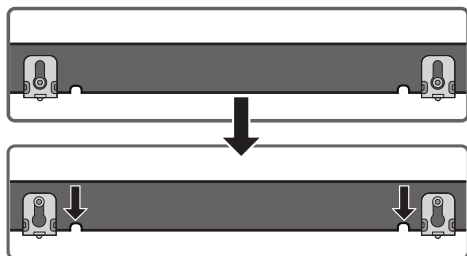

11 ΕΓΚΑΤΑΣΤΑΣΗ ΤΟΥ SOUNDBAR ΜΠΡΟΣΤΑ ΑΠΟ ΤΗΛΕΟΡΑΣΗ

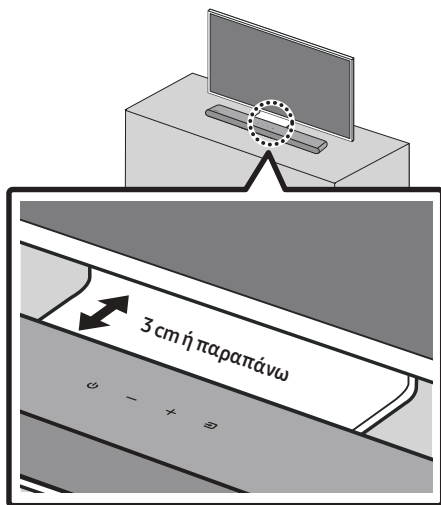

Για την εγκατάσταση, ευθυγραμμίστε το κέντρο του Soundbar με το κέντρο της τηλεόρασης, όπως φαίνεται στην εικόνα. Τοποθετήστε το Soundbar σε απόσταση τουλάχιστον 3 εκ. από την τηλεόρασή σας.

ΣΗΜΕΙΩΣΕΙΣ

- Φροντίστε το Soundbar να βρίσκεται σε επίπεδη και σταθερή επιφάνεια.
- Η ανεπαρκής απόσταση από την τηλεόραση μπορεί να δημιουργήσει προβλήματα στην ακουστική.

12 ΕΝΗΜΕΡΩΣΗ ΛΟΓΙΣΜΙΚΟΥ

Σημαντικό: Μετά την αναβάθμιση, διατηρήστε τις αρχικές Ρυθμίσεις.

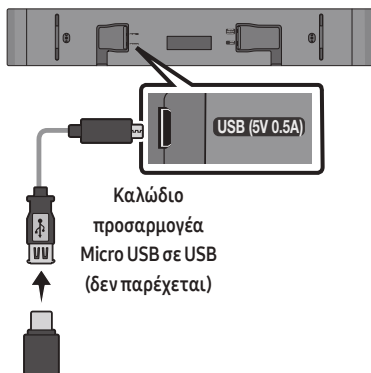

1. Συνδέστε ένα memory stick USB στη θύρα USB του υπολογιστή.
Σημαντικό: Βεβαιωθείτε ότι δεν υπάρχουν αρχεία μουσικής στη μονάδα memory stick USB. Εάν υπάρχουν, ενδέχεται να αποτύχει η ενημέρωση του υλικολογισμικού.
2. Μεταβείτε στη διεύθυνση (samsung.com) → επιλέξτε Εισαγωγή αριθμού μοντέλου και εισαγάγετε το μοντέλο του Soundbar. Επιλέξτε τα εγχειρίδια και τα στοιχεία λήψης και κατεβάστε το αρχείο του πιο πρόσφατου λογισμικού.
3. Αποθηκεύστε το λογισμικό που έχετε κατεβάσει σε ένα memory stick USB και επιλέξτε «Εξαγωγή εδώ» για να αποσυμπίεσετε το φάκελο.
4. Ενεργοποιήστε το Soundbar και συνδέστε το memory stick USB που περιέχει την ενημέρωση λογισμικού στη θηλυκή θύρα ενός καλωδίου προσαρμογέα Micro USB. Συνδέστε το καλώδιο στη θύρα **USB** του Soundbar.

5. Συνδέστε το USB στο Soundbar και επιλέξτε την πηγή USB. Το λογισμικό θα ενημερωθεί αυτόματα και η ενημέρωση θα ολοκληρωθεί εντός 2 λεπτών. Κατά τη διάρκεια της διαδικασίας ενημέρωσης, τα 5 LED θα αρχίσουν να αναβοσβήνουν επαναλαμβανόμενα και, στη συνέχεια, τα 5 LED θα ανάψουν με λευκό χρώμα και έπειτα τα 5 LED θα αρχίσουν να αναβοσβήνουν ξανά επαναλαμβανόμενα. Όταν ολοκληρωθεί η ενημέρωση, η κυνήϊ ένδειξη θα αναβοσβήνει 3 φορές και το soundbar θα κάνει αυτόματα επανεκκίνηση.

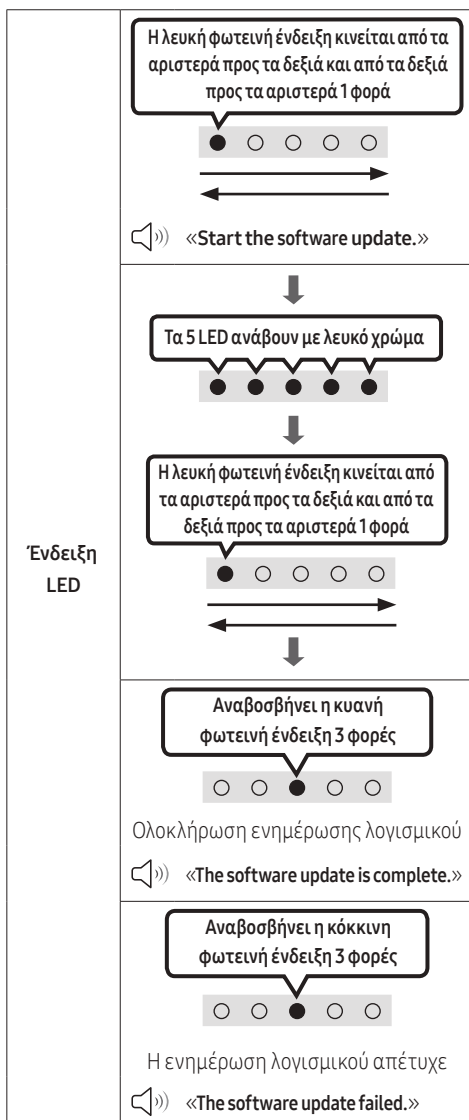

- Το προϊόν διαθέτει λειτουργία DUAL BOOT. Αν η ενημέρωση υλικολογισμικού αποτύχει, μπορείτε να επαναλάβετε την ενημέρωση.

Αν δεν αναβοσβήνει διαδοχικά η ένδειξη LED

1. Απενεργοποιήστε το Soundbar, αποσυνδέστε τη συσκευή αποθήκευσης USB που περιέχει τα αρχεία ενημέρωσης και συνδέστε την ξανά στη θύρα **USB** του Soundbar.
2. Αποσυνδέστε το καλώδιο τροφοδοσίας του Soundbar, συνδέστε το ξανά και ενεργοποιήστε το Soundbar.

ΣΗΜΕΙΩΣΕΙΣ

- Η ενημέρωση υλικολογισμικού ενδέχεται να μην λειτουργήσει σωστά, αν τα αρχεία ήχου που υποστηρίζονται από το Soundbar δεν είναι αποθηκευμένα σε συσκευή αποθήκευσης USB.
- Μην αποσυνδέσετε το καλώδιο τροφοδοσίας ή αφαιρέσετε τη συσκευή αποθήκευσης USB κατά τη διάρκεια της ενημέρωσης. Η κύρια μονάδα θα απενεργοποιηθεί αυτόματα μόλις ολοκληρωθεί η ενημέρωση υλικολογισμικού.
- Μετά την αναβάθμιση, διατηρήστε τις αρχικές Ρυθμίσεις. (συμπεριλαμβανομένων των ρυθμίσεων για την ένταση ήχου, το πεδίο ήχου, κ.λπ.)
 - Όταν ολοκληρωθεί η ενημέρωση του υλικολογισμικού, το soundbar ενεργοποιείται αυτόματα και προβάλλεται το περιβάλλον φωνητικών εντολών. Σε περίπτωση που η ενημέρωση λογισμικού αποτύχει, ελέγξτε αν είναι ελαττωματικό το USB stick.
- Οι χρήστες Mac OS θα πρέπει να χρησιμοποιήσουν το MS-DOS (FAT) ως μορφή USB.
- Η ενημέρωση μέσω USB ενδέχεται να μην είναι δυνατή, ανάλογα με τον κατασκευαστή της συσκευής αποθήκευσης USB.

Επαναφορά

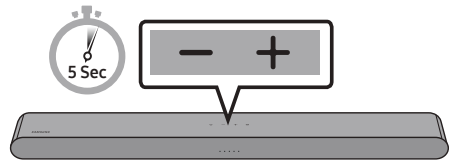

Έχοντας ενεργοποιήσει το Soundbar, πατήστε ταυτόχρονα τα κουμπιά **- + (Ένταση ήχου)** στο κυρίως σώμα της συσκευής για τουλάχιστον 5 δευτερόλεπτα. Η ένδειξη LED αλλάζει όπως φαίνεται παρακάτω και, στη συνέχεια, γίνεται η επαναφορά του Soundbar.

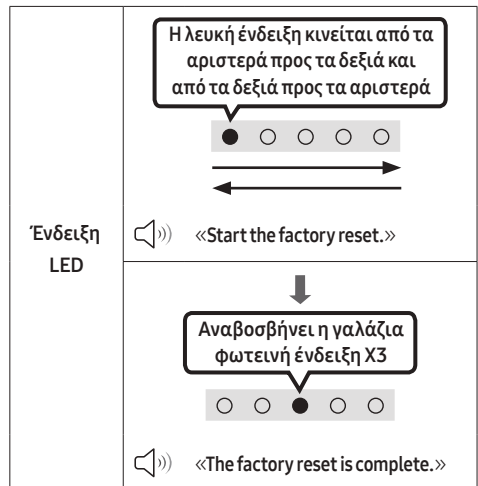

ΠΡΟΣΟΧΗ

- Θα γίνει επαναφορά όλων των ρυθμίσεων του Soundbar. Βεβαιωθείτε ότι προχωράτε στη συγκεκριμένη ενέργεια μόνο εφόσον απαιτείται επαναφορά.

13 ΑΝΤΙΜΕΤΩΠΙΣΗ ΠΡΟΒΛΗΜΑΤΩΝ

Προτού ζητήσετε βοήθεια, ελέγξτε τα παρακάτω.

Το Soundbar δεν ενεργοποιείται.

- Ελέγξτε αν το καλώδιο τροφοδοσίας του Soundbar έχει συνδεθεί σωστά στην πρίζα.

Το Soundbar δεν λειτουργεί με τον αναμενόμενο τρόπο.

- Αφού αφαιρέσετε το καλώδιο τροφοδοσίας, τοποθετήστε το ξανά.
- Επανεκκινήστε την εξωτερική συσκευή και δοκιμάστε ξανά.
- Εάν δεν υπάρχει σήμα, το Soundbar απενεργοποιείται αυτόματα μετά από ορισμένη χρονική περίοδο. Ενεργοποιήστε τη συσκευή. (Ανατρέξτε στη σελίδα 9.)

Σε περίπτωση που δεν λειτουργεί το τηλεχειριστήριο.

- Στρέψτε το τηλεχειριστήριο απευθείας προς το Soundbar.
- Αντικαταστήστε τις μπαταρίες με καινούργιες.



Το Soundbar δεν αναπαράγει ήχο.

- Η ένταση ήχου του Soundbar είναι υπερβολικά χαμηλή ή σε σίγαση. Ρυθμίστε την ένταση του ήχου.
- Εάν είναι συνδεδεμένη κάποια εξωτερική συσκευή (STB, συσκευή Bluetooth, φορητή συσκευή κ.λπ.), ρυθμίστε την ένταση ήχου της εξωτερικής συσκευής.
- Για έξοδο ήχου από τηλεόραση, επιλέξτε το Soundbar. (Σε τηλεόραση Samsung: Αρχική σελίδα (🏠) → Μενου → Ρυθμίσεις (⚙️) → Όλες οι ρυθμίσεις (⚙️) → Ήχος → Έξοδος ήχου → Επιλογή Soundbar)
- Η σύνδεση του καλωδίου στο Soundbar μπορεί να είναι χαλαρή. Αφαιρέστε το καλώδιο και συνδέστε το ξανά.
- Αφαιρέστε το καλώδιο τροφοδοσίας τελείως, συνδέστε το ξανά και ενεργοποιήστε το Soundbar.
- Προετοιμάστε το προϊόν και δοκιμάστε ξανά. (Ανατρέξτε στη σελίδα 36.)

Αν η τηλεόραση δεν είναι συνδεδεμένη μέσω HDMI (ARC).

- Ελέγξτε αν το καλώδιο HDMI είναι σωστά συνδεδεμένο στην υποδοχή ARC. (Ανατρέξτε στη σελίδα 17.)
- Η σύνδεση μπορεί να μην είναι εφικτή λόγω συνδεδεμένης εξωτερικής συσκευής (αποκωδικοποιητής, παιχνιδιομηχανή κ.λπ.). Συνδέστε το Soundbar απευθείας.
- Η λειτουργία HDMI-CEC μπορεί να μην είναι ενεργοποιημένη στην τηλεόραση. Ενεργοποιήστε τη λειτουργία CEC από το μενού της τηλεόρασης. (Σε τηλεόραση Samsung: Αρχική σελίδα (🏠) → Μενου → Ρυθμίσεις (⚙️) → Όλες οι ρυθμίσεις (⚙️) → Σύνδεση → Διαχείριση εξωτερικών συσκευών → Anynet+ (HDMI-CEC) ENERΓΗ)

Το Soundbar δεν συνδέεται μέσω Bluetooth.

- Όταν συνδέετε μια νέα συσκευή, μεταβείτε στη λειτουργία ζεύξης Bluetooth για να πραγματοποιήσετε τη σύνδεση. (Πατήστε το κουμπί  PAIR στο τηλεχειριστήριο ή, εναλλακτικά, πατήστε το κουμπί  (Πηγή) στο κυρίως σώμα της συσκευής για τουλάχιστον 5 δευτερόλεπτα.)
- Αν το Soundbar είναι συνδεδεμένο σε άλλη συσκευή, αποσυνδέστε τη συσκευή αυτή προτού την ενεργοποιήσετε.
- Επανασυνδέστε τη συσκευή αφού την καταργήσετε από τη λίστα ηχείων Bluetooth, για να πραγματοποιήσετε τη σύνδεση. (Σε τηλεόραση Samsung: Αρχική σελίδα (🏠) → Μενου → Ρυθμίσεις (⚙️) → Όλες οι ρυθμίσεις (⚙️) → Ήχος → Έξοδος ήχου → Λίστα ηχείων Bluetooth)
- Αφαιρέστε το φιλτράκι, συνδέστε το ξανά και στη συνέχεια δοκιμάστε ξανά.
- Προετοιμάστε το προϊόν και δοκιμάστε ξανά. (Ανατρέξτε στη σελίδα 36.)

Ο ήχος διακόπτεται κατά τη σύνδεση μέσω Bluetooth.

- Εάν η συσκευή που είναι συνδεδεμένη μέσω Bluetooth απομακρυνθεί πολύ από το Soundbar, ενδέχεται να διακοπεί ο ήχος. Μετακινήστε τη συσκευή πιο κοντά στο Soundbar.
- Εάν ένα μέρος του σώματός σας βρίσκεται σε επαφή με τον πομποδέκτη Bluetooth ή εάν το προϊόν έχει εγκατασταθεί επάνω σε μεταλλική επίπλωση, ενδέχεται ο ήχος να διακοπεί. Ελέγξτε το περιβάλλον εγκατάστασης και τις συνθήκες χρήσης.

Η πολλαπλή σύνδεση Bluetooth δεν λειτουργεί.

- Όταν η τηλεόραση είναι συνδεδεμένη στο soundbar, η πολλαπλή σύνδεση Bluetooth ενδέχεται να μη λειτουργεί. Αποσυνδέστε το Soundbar από την τηλεόραση και δοκιμάστε ξανά.
- Ελέγξτε αν η ρύθμιση «Πολλαπλή σύνδεση Bluetooth» είναι ενεργοποιημένη. (Ανατρέξτε στην ενότητα «**Το Soundbar δεν συνδέεται μέσω Bluetooth.**».)
- Αποσυνδέστε τη συσκευή που αναπαράγει περιεχόμενο, δημιουργήστε ζεύξη με τη συσκευή που θέλετε να συνδέσετε και συνδέστε ξανά την προηγούμενη συσκευή.
- Εάν δεν ακούγεται ήχος ακόμη και μετά τη σωστή σύνδεση, ανατρέξτε στην ενότητα «**Ο ήχος διακόπτεται κατά τη σύνδεση μέσω Bluetooth.**».

Το Soundbar δεν ενεργοποιείται αυτόματα μαζί με την τηλεόραση.

- Όταν απενεργοποιείτε το Soundbar ενώ παρακολουθείτε τηλεόραση, ο συγχρονισμός ενεργοποίησης με την τηλεόραση απενεργοποιείται. Απενεργοποιήστε πρώτα την τηλεόραση.

14 ΑΔΕΙΑ



Manufactured under license from Dolby Laboratories. Dolby, Dolby Audio and the double-D symbol are trademarks of Dolby Laboratories Licensing Corporation.

* Αυτό το προϊόν δεν υποστηρίζει Dolby Atmos®.



For DTS patents, see <http://patents.dts.com>. Manufactured under license from DTS, Inc. (for companies headquartered in the U.S./ Japan/Taiwan) or under license from DTS Licensing Limited (for all other companies). DTS, Digital Surround, and the DTS logo are registered trademarks or trademarks of DTS, Inc. in the United States and other countries. © 2021 DTS, Inc. ALL RIGHTS RESERVED.



The terms HDMI and HDMI High-Definition Multimedia Interface, and the HDMI Logo are trademarks or registered trademarks of HDMI Licensing Administrator, Inc. in the United States and other countries.



The Bluetooth® word mark and logos are registered trademarks owned by Bluetooth SIG, Inc. and any use of such marks by Samsung Electronics Co., Ltd. is under license. Other trademarks and trade names are those of their respective owners.



[ENERGY STAR]

ENERGY STAR qualified model only

- Your Samsung product is ENERGY STAR qualified in its factory default setting. Change to certain features, settings and functionality in this product can change the power consumption, possibly beyond the limits required for ENERGY STAR qualification.
- Environmental Protection Agency and Department of Energy. ENERGY STAR is a joint program of the Government agencies, designed to promote energy efficient products and practices.

Refer to www.energystar.gov for more information of the ENERGY STAR Program.

ENERGY STAR qualified model only (Applicable to Thin Client models only)

As an ENERGY STAR® Partner, SAMSUNG has determined that this product meets the ENERGY STAR® guidelines for energy efficiency.

- The ENERGY STAR Program has been to reduced greenhouse gas emissions and save energy through voluntary labeling.
- Power management setting of this product have been enabled by default, and have various timing setting from 1 minutes to 5 hours.
- The product can wake with a button press on the chassis from sleep mode.

ENERGY STAR qualified model only (The other models)

- As an ENERGY STAR Partner, Samsung has determined that this product or product models meets the ENERGY STAR guideline for energy efficiency.

15 ΕΙΔΟΠΟΙΗΣΗ ΓΙΑ ΤΙΣ ΑΔΕΙΕΣ ΧΡΗΣΗΣ ΛΟΓΙΣΜΙΚΟΥ ΑΝΟΙΧΤΟΥ ΚΩΔΙΚΑ

Για αποστολή ερωτήσεων ή αιτημάτων σχετικά με τα προγράμματα ανοιχτού κώδικα, επικοινωνήστε με τον ιστότοπο Samsung Open Source (<http://opensource.samsung.com>).

16 ΣΗΜΑΝΤΙΚΗ ΣΗΜΕΙΩΣΗ ΣΧΕΤΙΚΑ ΜΕ ΤΟ ΣΕΡΒΙΣ

- Οι εικόνες που υπάρχουν σε αυτό το εγχειρίδιο χρήσης παρέχονται μόνο για αναφορά και ενδέχεται να διαφέρουν σε σχέση με την πραγματική εμφάνιση του προϊόντος.
- Ενδέχεται να υπάρξει χρέωση για διαχειριστικές δαπάνες σε περίπτωση που συμβεί ένα από τα παρακάτω:
 - (a) αν κληθεί ένας τεχνικός κατόπιν αιτήματός σας, χωρίς να διαπιστωθεί κάποιο ελάττωμα στο προϊόν (δηλαδή αν αμελήσατε να διαβάσετε αυτό το εγχειρίδιο χρήσης).
 - (b) αν προσκομίσετε τη μονάδα σε ένα κέντρο επισκευών, χωρίς να διαπιστωθεί κάποιο ελάττωμα στο προϊόν (δηλαδή αν αμελήσατε να διαβάσετε αυτό το εγχειρίδιο χρήσης).
- Θα ενημερωθείτε για το ακριβές ποσό αυτής της χρέωσης πριν από την πραγματοποίηση οποιασδήποτε εργασίας ή κατ' οίκον επίσκεψης.

17 ΠΡΟΔΙΑΓΡΦΕΣ ΚΑΙ ΟΔΗΓΙΕΣ

Προδιαγραφές

Όνομα μοντέλου	HW-S50B
USB	5V/0,5A
Βάρος	2,4 kg
Διαστάσεις (Π x Υ x Β)	670,0 x 62,3 x 105,0 mm
Θερμοκρασία λειτουργίας	+5°C έως +35°C
Υγρασία λειτουργίας	10 % έως 75 %
ΕΝΙΣΧΥΤΗΣ Ονομαστική τιμή ισχύος εξόδου	(30W x 2) + (30W x 2) + 20W
Υποστηριζόμενες μορφές αναπαραγωγής DTS, Dolby® Digital (To DTS Virtual Surround αναπαράγεται σε μορφή DTS.)	LPCM 2 καναλιών, Dolby Audio™ (υποστηρίζει Dolby® Digital), DTS, DTS Virtual:X
ΙΣΧΥΣ ΕΞΟΔΟΥ ΑΣΥΡΜΑΤΗΣ ΣΥΣΚΕΥΗΣ	Η ισχύς μετάδοσης είναι 9 dBm.

Συνολική κατανάλωση ενέργειας (W) σε κατάσταση αναμονής	0,5W
Bluetooth Μέθοδος απενεργοποίησης θύρας	Πατήστε παρατεταμένα το κουμπί SOUND MODE για τουλάχιστον 5 δευτερόλεπτα, για να απενεργοποιήσετε τη λειτουργία Bluetooth Power.

ΣΗΜΕΙΩΣΕΙΣ

- Η εταιρεία Samsung Electronics Co., Ltd επιφυλάσσεται του δικαιώματος να τροποποιεί τις προδιαγραφές χωρίς ειδοποίηση.
- Οι τιμές βάρους και πλευρών είναι κατά προσέγγιση.

Με την παρούσα, η Samsung δηλώνει ότι αυτός ο εξοπλισμός ραδιοσυχνότητας συμμορφώνεται με την Οδηγία 2014/53/ΕΕ και τις σχετικές νομικές απαιτήσεις του Ηνωμένου Βασιλείου. Το πλήρες κείμενο της δήλωσης συμμόρφωσης είναι διαθέσιμο στην παρακάτω διεύθυνση internet: <http://www.samsung.com>. Μεταβείτε στην Υποστήριξη και εισαγάγετε το όνομα του μοντέλου. Αυτός ο εξοπλισμός προορίζεται για χρήση σε όλες τις χώρες της Ευρωπαϊκής Ένωσης και το Ηνωμένο Βασίλειο.



[Σωστή απόρριψη των μπαταριών αυτού του προϊόντος]

(Ισχύει σε χώρες με ξεχωριστά συστήματα συλλογής)

Αυτή η επισήμανση πάνω στη μπαταρία, το εγχειρίδιο ή τη συσκευασία υποδεικνύει ότι οι μπαταρίες αυτού του προϊόντος δεν πρέπει να απορρίπτονται μαζί με άλλα οικιακά απορρίμματα στο τέλος του κύκλου ζωής τους. Όπου υπάρχουν, τα χημικά σύμβολα Hg, Cd ή Pb υποδεικνύουν ότι η μπαταρία περιέχει υδράργυρο, κάδμιο ή μόλυβδο πάνω από τα επίπεδα αναφοράς της Ευρωπαϊκής Οδηγίας 2006/66.

Αν οι μπαταρίες δεν απορριφθούν σωστά, αυτές οι ουσίες ενδέχεται να προκαλέσουν βλαβερές συνέπειες στην ανθρώπινη υγεία ή το περιβάλλον.

Παρακαλούμε διαχωρίζετε τις μπαταρίες από άλλους τύπους απορριμμάτων και ανακυκλώνετε τις μέσω του τοπικού σας, δωρεάν συστήματος ανακύκλωσης μπαταριών, για την προστασία των φυσικών πόρων και την προώθηση της επαναχρησιμοποίησης υλικών.



Σωστή Απόρριψη αυτού του Προϊόντος

(Απόβλητα Ηλεκτρικού & Ηλεκτρονικού Εξοπλισμού)

(Ισχύει σε χώρες με ξεχωριστά συστήματα συλλογής)

Αυτό το σήμα που εμφανίζεται επάνω στο προϊόν, στα εξαρτήματά του ή στα εγχειρίδια που το συνοδεύουν, υποδεικνύει ότι το προϊόν και τα ηλεκτρονικά του εξαρτήματα (π.χ. φορτιστής, ακουστικά, καλώδιο USB) δεν θα πρέπει να ρίπτονται μαζί με τα υπόλοιπα οικιακά απορρίμματα μετά το τέλος του κύκλου ζωής τους. Προκειμένου να αποφευχθούν ενδεχόμενες βλαβερές συνέπειες στο περιβάλλον ή την υγεία εξαιτίας της ανεξέλεγκτης διάθεσης απορριμμάτων, σας παρακαλούμε να διαχωρίσετε αυτά τα προϊόντα από άλλους τύπους απορριμμάτων και να τα ανακυκλώσετε, ώστε να βοηθήσετε στην βιώσιμη επαναχρησιμοποίηση των υλικών πόρων.

Οι οικιακοί χρήστες θα πρέπει να έλθουν σε επικοινωνία είτε με το κατάστημα απ' όπου αγόρασαν αυτό το προϊόν, είτε με τις κατά τόπους υπηρεσίες, προκειμένου να πληροφορηθούν τις λεπτομέρειες σχετικά με τον τόπο και τον τρόπο με τον οποίο μπορούν να δώσουν αυτά τα προϊόντα για ασφαλή προς το περιβάλλον ανακύκλωση.

Οι επιχειρήσεις-χρήστες θα πρέπει να έλθουν σε επαφή με τον προμηθευτή τους και να ελέγξουν τους όρους και τις προϋποθέσεις του συμβολαίου αγοράς. Αυτό το προϊόν και τα ηλεκτρονικά του εξαρτήματα δεν θα πρέπει να αναμειγνύονται με άλλα συνηθισμένα απορρίμματα προς διάθεση.

Για πληροφορίες σχετικά με τις περιβαλλοντικές δεσμεύσεις της Samsung και τις κανονιστικές υποχρεώσεις για συγκεκριμένα προϊόντα, π.χ. REACH, WEEE και μπαταρίες, επισκεφτείτε τη διεύθυνση: www.samsung.com/uk/aboutsamsung/sustainability/environment/our-commitment/data/

ΚΑΝΟΝΙΣΜΟΣ (ΕΕ) 2019/1782 ΤΗΣ ΕΠΙΤΡΟΠΗΣ

Απαιτήσεις οικολογικού σχεδιασμού των εξωτερικών τροφοδοτικών :

www.samsung.com/global/ecodesign_component









DROŠĪBAS INFORMĀCIJA

DROŠĪBAS BRĪDINĀJUMI

LAI SAMAZINĀTU ELEKTRISKĀS STRĀVAS TRIECIENA RISKU, NENOŅEMIET PĀRSEGU (VAI KORPUSA AIZMUGURI).

IERĪCES IEKŠPUSĒ NEATRODAS NEVIENA DETAĻA, KURAS APKOPE BŪTU JĀVEIC LIETOTĀJAM. UZTICIET APKOPI KVALIFICĒTIEM APKOPES SPECIĀLISTIEM.

Skaidrojumus par simboliem, kas var būt redzami uz jūsu Samsung izstrādājuma, skatiet tālāk tabulā.

	UZMANĪBU ELEKTRISKĀS STRĀVAS TRIECIENA RISKS! NEATVĒRT!	
	Šis simbols norāda uz to, ka iekšpusē ir augsta voltāža. Jebkāda veida saskarsme ar jebkuru šī izstrādājuma iekšēju daļu ir bīstama.	
	Šis simbols norāda, ka izstrādājuma komplektācijā ir iekļauta svarīga literatūra par izmantošanu un apkopi.	
	II klases izstrādājums: šis simbols norāda, ka izstrādājumam nav nepieciešams drošības elektriskais savienojums ar zemi (zemējums). Ja šis simbols nav redzams uz izstrādājuma ar strāvas vadu, izstrādājumam IR JĀIZVEIDO drošs savienojums ar aizsargzemējumu (zemējumu).	
	Maiņstrāvas spriegums: šis simbols norāda, ka ar šo simbolu apzīmētais nominālais spriegums ir maiņstrāvas spriegums.	
	Līdzstrāvas spriegums: šis simbols norāda, ka ar šo simbolu apzīmētais nominālais spriegums ir līdzstrāvas spriegums.	
	Uzmanību, skatiet lietošanas instrukcijas: šis simbols norāda, ka lietotājam ir jākonsultējas ar lietotāja rokasgrāmatu, lai uzzinātu detalizētāku drošības informāciju.	

BRĪDINĀJUMS

- lai samazinātu aizdegšanās vai elektriskās strāvas trieciena risku, šo ierīci nedrīkst pakļaut lietus vai mitruma iedarbībai.

UZMANĪBU

- LAI NOVĒRSTU ELEKTRISKĀS STRĀVAS TRIECIENA RISKU, NOVIETOJIET SPRAUDŅA PLATO PLAKANO ZARU PRET SPRAUGU UN PILNĪBĀ IEVIETOJIET KONTAKTTAPU SPRAUGĀ.
- Šī ierīce vienmēr ir jāpievieno maiņstrāvas kontaktligzdai ar aizsargzemējuma savienojumu.
- Lai atvienotu ierīci no elektrotīkla, spraudnis ir jāatvieno no elektrotīkla kontaktligzdas, tāpēc elektrotīkla spraudnim ir jābūt viegli pieejamam.
- Sargājiet šo ierīci no pilošiem vai izšļakstītiem šķidrumiem. Uz ierīces nedrīkst novietot ar šķidrumu pildītus priekšmetus, piemēram, vāzes.
- Lai pilnībā izslēgtu šo ierīci, barošanas spraudnis ir jāatvieno no sienas kontaktligzdas. Šī iemesla dēļ barošanas spraudnim vienmēr ir jābūt viegli un ātri pieejamam.

PIESARDZĪBAS PASĀKUMI

1. Pārliecinieties, vai maiņstrāvas padeves avots jūsu mājās atbilst barošanas prasībām, kas ir norādītas uz identifikācijas uzlīmes izstrādājuma apakšā. Novietojiet izstrādājumu horizontāli un uz piemērota pamata (mēbelēm), lai ap to būtu pietiekami daudz brīvas vietas ventilācijai (7-10 cm). Pārliecinieties, ka ventilācijas spraugas nav aizsegtas. Nenovietojiet ierīci uz pastiprinātājiem vai cita aprīkojuma, kas var sakarst. Šī ierīce nav paredzēta nepārtrauktai lietošanai. Lai ierīci pilnīgi izslēgtu, atvienojiet maiņstrāvas spraudni no sienas kontaktligzdas. Atvienojiet ierīci no elektrības, ja to nelietosiet ilgāku laika posmu.
2. Negaisa laikā atvienojiet maiņstrāvas spraudni no sienas kontaktligzdas. Sprieguma maksimālā līmeņa sasniegšana zibens dēļ var izraisīt ierīces bojājumus.
3. Nepakļaujiet ierīci tiešai saules staru vai citu siltuma avotu iedarbībai. Tas var izraisīt ierīces pārkaršanu un darbības traucējumus.
4. Sargājiet izstrādājumu no mitruma avotiem (piemēram, vāzēm) un pārmērīga karstuma (piemēram, kamīna) vai aprīkojuma, kas rada spēcīgu magnētisko vai elektrisko lauku. Atvienojiet barošanas vadu no maiņstrāvas avota, ja ierīces darbība ir traucēta. Šis izstrādājums nav paredzēts lietošanai rūpnieciskos apstākļos. Tas ir paredzēts tikai personiskai lietošanai. Ja izstrādājums tiek glabāts zemā temperatūrā, var izveidoties kondensācija. Ja ziemas laikā transportējat šo ierīci, nogaidiet aptuveni divas stundas pēc tās novietošanas telpā, līdz ierīce ir telpas temperatūrā, un tikai pēc tam to lietojiet.

5. Šajā izstrādājumā izmantotās baterijas satur ķīmiskas vielas, kas ir kaitīgas videi. Neizmetiet baterijas sadzīves atkritumos. Neizmetiet baterijas ugunī. Nepievienojiet baterijas išslēgumam, neizjauciet un nepārkaršējiet tās.
UZMANĪBU : Ja baterija tiek nepareizi nomainīta, pastāv sprādziena risks. Nomainiet bateriju tikai pret līdzvērtīgu bateriju.

SATURS

01	Komponentu pārbaude	6
02	Produkta pārskats	7
	Sistēmas Soundbar priekšējais panelis/augšējais panelis	7
	Sistēmas Soundbar apakšējais panelis	8
03	Tālvadības pults izmantošana	9
	Pirms tālvadības pults lietošanas ievietojiet tajā baterijas (2 AAA baterijas)	9
	Kā izmantot tālvadības pulti	9
	Paslēpto pogu (pogas ar vairākām funkcijām) lietošana	14
	Izvides specifikācijas dažādiem skaņu efektu režīmiem	14
	Sistēmas Soundbar skaļuma regulēšana ar televizora tālvadības pulti	15
04	Sistēmas Soundbar pievienošana	16
	Pievienošana pie elektriskās strāvas	16
	Samsung bezvadu aizmugurējā skaļruņa komplekta un zemfrekvences skaļruņa pievienošana sistēmai Soundbar	16
05	Vadu savienojums ar televizoru	17
	1. metode. Savienošana ar HDMI	17
	2. metode. Savienojuma izveide, izmantojot optisko kabeli	19
06	Bezvadu savienojums ar televizoru	21
	Savienojuma izveide, izmantojot Bluetooth	21

07	Ārējās ierīces pievienošana	23
	Savienojuma izveide, izmantojot optisko kabeli	23
08	Savienošana ar USB krātuves ierīci	24
09	Mobilās ierīces pievienošana	26
	Savienojuma izveide, izmantojot Bluetooth	26
	Funkcijas Tap Sound lietošana	31
10	Sienas stiprinājuma uzstādīšana	32
	Piesardzības pasākumi uzstādīšanas laikā	32
	Sienas stiprinājuma komponenti	32
11	Sistēmas Soundbar uzstādīšana televizora priekšā	34
12	Programmatūras atjaunināšana	35
	Atiestatīšana	36
13	Problēmu novēršana	37
14	Licence	38
15	Paziņojums par atvērtā pirmkoda licenci	39
16	Svarīga piezīme par apkopi	39
17	Specifikācijas un norādījumi	40
	Specifikācijas	40

01 KOMPONENTU PĀRBAUDE



Soundbar galvenā ierīce



Soundbar tālvadības pults/baterijas



HDMI kabelis



Maiņstrāvas / līdzstrāvas adapteris (Soundbar)



Barošanas vads (Soundbar)



Sienas stiprinājuma vadotne



Skrūves turētājs x 2



Skrūve x 2 (M4 x L10)











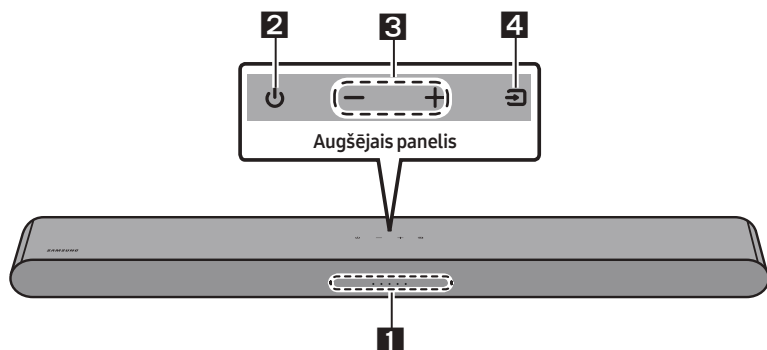

















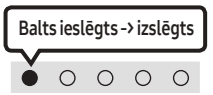

Sienas stiprinājuma kronšteins x 2

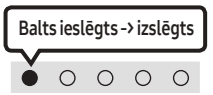
- Papildinformāciju par barošanas avotu un enerģijas patēriņu skatiet uz produkta etiķetes. (etiķete: Soundbar galvenās ierīces apakša)
- Lai iegādātos papildu komponentus vai kabelus, sazinieties ar Samsung apkopes centru vai Samsung klientu apkalpošanas centru.
- Papildinformāciju par sienas stiprinājumu skatiet 32. lpp.
- Konstrukcija un specifikācijas var tikt mainītas bez iepriekšēja brīdinājuma.
- Piederumu izskats var nedaudz atšķirties no iepriekšējos attēlos redzamā.

02 PRODUKTA PĀRSKATS

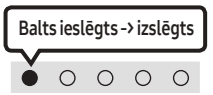
Sistēmas Soundbar priekšējais panelis/augšējais panelis



<p>1</p>	<p>Gaismas diožu indikators</p>	<p>Gaismas diožu indikators mirgo, spīd vai maina krāsu atkarībā no sistēmas Soundbar pašreizējā darbības režīma vai statusa. Gaismas diožu indikatora krāsa un degošo diožu skaits norāda aktīvo darbības režīmu, kā aprakstīts tālāk.</p> <table border="1" data-bbox="266 742 1028 842"> <tr> <td style="text-align: center;">  Balta gaismas diode </td> <td style="text-align: center;">  Balta gaismas diode </td> <td style="text-align: center;">  Daudzkrāsaina gaismas diode </td> <td style="text-align: center;">  Balta gaismas diode </td> <td style="text-align: center;">  Balta gaismas diode </td> </tr> </table> <ul style="list-style-type: none"> Daudzkrāsainās gaismas diodes krāsa mainās uz Baltu, Ciāna, Zaļu, Sarkanu, Dzeltenu, Oranžu, Violetu un Zilu atkarībā no darbības režīma un statusa. 	 Balta gaismas diode	 Balta gaismas diode	 Daudzkrāsaina gaismas diode	 Balta gaismas diode	 Balta gaismas diode			
 Balta gaismas diode	 Balta gaismas diode	 Daudzkrāsaina gaismas diode	 Balta gaismas diode	 Balta gaismas diode						
<p>2</p>	<p>Ieslēgšana/izslēgšana</p>	<p>Ļauj ieslēgt un izslēgt ierīci.</p>								
<p>3</p>	<p>Skaļums</p>	<p>Ar šo pogu regulē skaļuma līmeni.</p>								
<p>4</p>	<p>Avots</p>	<ul style="list-style-type: none"> Nospiediet  (Avots) pogu, lai mainītu darbības režīmu. Katru reizi, kad tiek mainīts darbības režīms, gaismas diode iedegas baltā krāsā un pēc tam nodziest. <table border="1" data-bbox="266 1133 1028 1321"> <tr> <td style="text-align: center;">Gaismas diožu indikators</td> <td style="text-align: center;">  Balts ieslēgts → izslēgts </td> <td style="text-align: center;">  Balts ieslēgts → izslēgts </td> <td style="text-align: center;">  Balts ieslēgts → izslēgts </td> </tr> <tr> <td style="text-align: center;">  </td> <td style="text-align: center;"> "Digital Audio In" vai "TV ARC" </td> <td style="text-align: center;"> "Bluetooth" </td> <td style="text-align: center;"> "USB" </td> </tr> </table>	Gaismas diožu indikators	 Balts ieslēgts → izslēgts	 Balts ieslēgts → izslēgts	 Balts ieslēgts → izslēgts		"Digital Audio In" vai "TV ARC"	"Bluetooth"	"USB"
Gaismas diožu indikators	 Balts ieslēgts → izslēgts	 Balts ieslēgts → izslēgts	 Balts ieslēgts → izslēgts							
	"Digital Audio In" vai "TV ARC"	"Bluetooth"	"USB"							

- Barošanas poga sāk darboties 4–6 sekunžu laikā pēc maiņstrāvas vada pievienošanas.
- Skaņa pēc ierīces ieslēgšanas sāks skanēt ar 4–5 sekunžu aizkavēšanos.
- Ja dzirdat skaņu gan no televizora, gan no sistēmas Soundbar, atveriet televizora audio izvēlni **lestatījumi** un pārslēdziet izvēlētu skaļruni no televizora skaļruņa uz **Ārējais skaļrunis**.

Sistēmas Soundbar apakšējais panelis

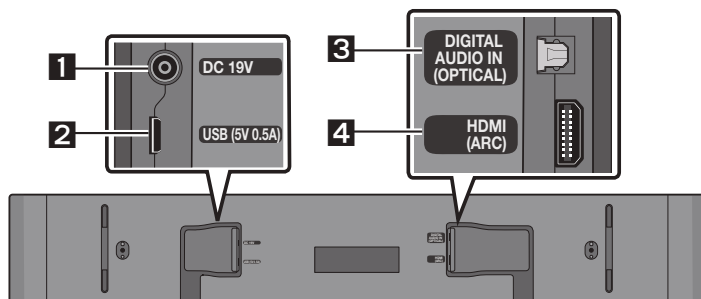

1	DC 19V (Barošanas avota ligzda) Pievienojiet maiņstrāvas/līdzstrāvas adapteri.
2	USB (5V 0.5A) Pievienojiet šeit USB ierīci, lai atskaņotu USB ierīcē saglabātos mūzikas failus, izmantojot sistēmu Soundbar.
3	DIGITAL AUDIO IN (OPTICAL) Savienojiet ar ārējas ierīces digitālās (optiskās) izejas ligzdu.
4	HDMI (ARC) Savienojiet ar televizora HDMI (ARC) ligzdu.

- Lai atvienotu maiņstrāvas/līdzstrāvas adaptera strāvas vadu no sienas kontaktligzdas, velciet spraudni. Nevelciet, satverot kabeli.
- Šo ierīci vai citus komponentus pievienojiet maiņstrāvas kontaktligzdai tikai pēc tam, kad ir izveidoti visi savienojumi starp komponentiem.

03 TĀLVADĪBAS PULTS IZMANTOŠANA

Pirms tālvadības pults lietošanas ievietojiet tajā baterijas (2 AAA baterijas)

Bīdiet aizmugurējo vāciņu bultiņas norādītajā virzienā, līdz tas ir pilnībā noņemts. Ievietojiet 2AAA baterijas (1,5V) tā, lai to polaritāte atbilstu norādītajam virzienam. Iebīdiet aizmugurējo vāciņu atpakaļ vietā.

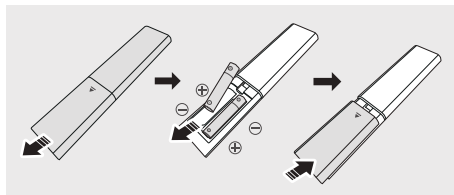

Kā izmantot tālvadības pulti

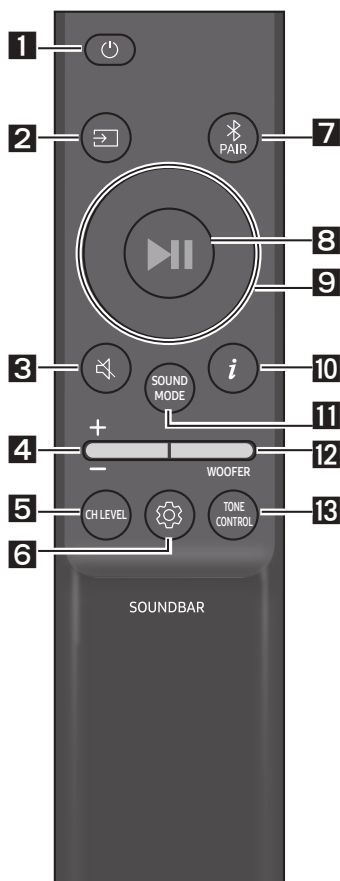

1

Ieslēgšana/izslēgšana

Ieslēdz un izslēdz sistēmu Soundbar.

Gaismas
diožu
indikators

1x mirgo ciāna krāsā

○ ○ ● ○ ○

Deg

3x mirgo sarkanā krāsā

○ ○ ● ○ ○

Izslēgts

• Funkcija Auto Power Down

Ierīce automātiski izslēdzas tālāk norādītajās situācijās:

- Režīmos "Digital Audio In" vai "TV ARC" / "Bluetooth" / "USB", ja 20 minūšu laikā nav saņemts audio signāls.

2

☑ (Avots)

Nospiediet šo pogu, lai izvēlētos sistēmai Soundbar pievienoto avotu.

3

🔊 (Skaņas izslēgšana)

Nospiediet pogu 🔊 (Skaņas izslēgšana), lai izslēgtu skaņu. Nospiediet to vēlreiz, lai atkal ieslēgtu skaņu.

Gaismas
diožu
indikators

x atkārtoti mirgo

○ ○ ○ ○ ●

4**Skaļums**

Spiediet pogu uz augšu vai uz leju, lai pielāgotu skaļumu.

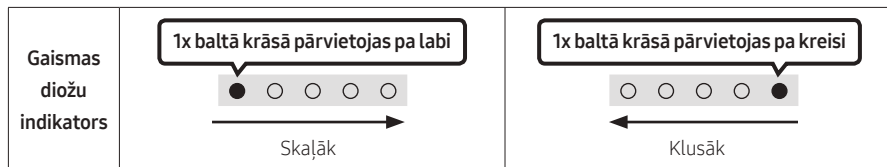
**5****CH LEVEL**

Nospiežot pogu, varat pielāgot katra skaļruņa skaļuma līmeni.

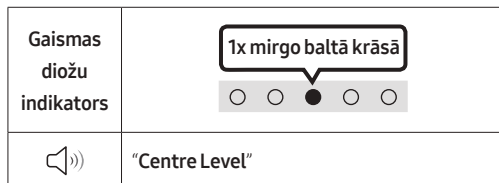

- Ja ir pievienoti aizmugurējie skaļruņi (jāiegādājas atsevišķi), iestatījums “Rear Level” tiek atbalstīts. Izmantojiet **Uz augšu/Uz leju** bultiņas pogu, lai iestatītu pielāgotu “Rear Level” skaļumu diapazonā no -6 līdz +6.

6**⚙️ (Skaņas regulēšana)**



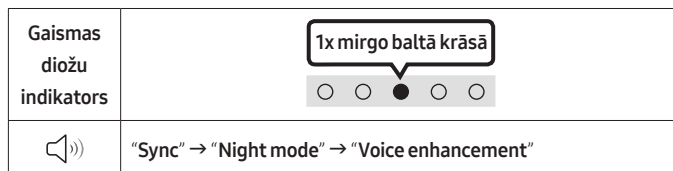

Nospiežot pogu, varat iestatīt audio funkciju. Vajadzīgo vienumu var pielāgot, izmantojot pogas **Uz augšu/Uz leju**. Katru reizi, kad mainās režīms, daudzkrāsainā gaismas diode mirgo baltā krāsā.

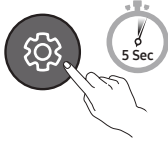
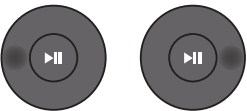

- Ja video attēls televizorā un skaņas sistēmā Soundbar nav sinhronizēti, izvēlnē Skaņas vadība izvēlieties opciju “Sync” un pēc tam iestatiet audio aizkavi no 0 līdz 300 milisekundēm, izmantojot pogas **Uz augšu/Uz leju**. (Nav pieejams režīmā “USB” vai “Bluetooth”.)
- Opcija “Sync” tiek atbalstīta tikai dažām funkcijām.
- “Night mode” un “Voice enhancement” netiek atbalstīti “DTS Virtual:X” skaņas režīmā.
- Režīms “Night mode” ir optimizēts skatīšanai naktīs laikā ar iestatījumiem, kas pielāgota skaļuma samazināšanai, bet dialoga skaidrības saglabāšanai.
- Režīmā “Voice enhancement” ir vieglāk saklausīt filmā vai televizorā runāto dialogu.

7 joslu EQ

Nospiediet un turiet nospiestu pogu  (**Skaņas regulēšana**) aptuveni 5 sekundes, lai noregulētu katras frekvenču joslas skaņu. Frekvences 150 Hz, 300 Hz, 600 Hz, 1,2 kHz, 2,5 kHz, 5 kHz un 10 kHz var atlasīt ar pogām **Pa kreisi/Pa labi**. Katru frekvenci var atsevišķi noregulēt iestatījumu diapazonā no -6 līdz +6 ar pogām **Uz augšu/Uz leju**. (Pārliecinieties, vai skaņas režīma iestatījums ir "Standard".)

7 joslu EQ	
	
Nospiediet un turiet nospiestu pogu  (Skaņas regulēšana) aptuveni 5 sekundes.	Izmantojot Pa kreisi/Pa labi bultiņas pogas, katru var pielāgot uz iestatījumiem no -6 līdz+6.
 "150Hz"	 "150Hz" → "300Hz" → "600Hz" → "1.2kHz" → "2.5kHz" → "5kHz" → "10kHz"

7 Bluetooth PAIR

Pārslēdziet sistēmu Soundbar Bluetooth sapārošanas režīmā.

Ja tiek nospiesta šī poga, gaismas diožu displejs mainās, kā parādīts tālāk.

- Kamēr notiek savienošana pāri, daudzkrāsainās gaismas diodes krāsa pēc kārtas mainās uz **Sarkanu** → **Zaļu** → **Zilu**.

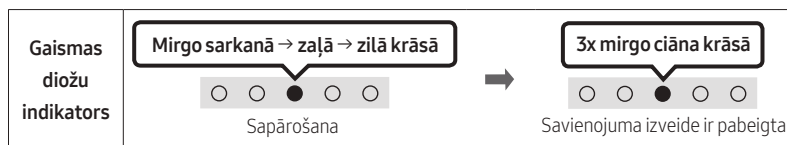

8 ►II (Atskaņot/pauzēt)

Nospiežot šo pogu "USB" režīmā, varat atskaņot vai pauzēt mūziku.

9 Uz augšu/Uz leju/Pa kreisi/Pa labi

Nospiediet **Uz augšu/Uz leju/Pa kreisi/Pa labi** uz pogas, lai izvēlētos vai iestatītu funkcijas.



- **Atkārtot**
Lai atkārtot funkciju izmantotu režīmā "USB", nospiediet **Uz augšu** pogu.
- **Mūzikas faila izlaidšana**
Nospiediet **Pa labi** pogu, lai izvēlētos nākamo mūzikas failu. Nospiediet **Pa kreisi** pogu, lai izvēlētos iepriekšējo mūzikas failu.
- **ID SET**
Nospiediet un 5 sekundes turiet pogu **Uz augšu**, lai pabeigtu darbību **ID SET** (veidojot savienojumu ar bezvadu zemfrekvences skaļruņi vai bezvadu aizmugurējiem skaļruņiem).

10 ģ (Informācija)

Nospiežot šo pogu, tiek parādīta katra režīma informācija. (Skatiet 7. lpp.)

SOUND MODE

Nospiežot šo pogu, var atlasīt vajadzīgo audio režīmu. Katru reizi, kad mainās režīms, daudzkrāsainā gaismas diode mirgo baltā krāsā. (Atkarībā no televizora modeļa skaņas režīms var atšķirties.)

Gaismas diožu indikators	
	"DTS Virtual:X" → "Standard" → "Music" → "Game" → "Adaptive Sound"

- **DTS Virtual:X**
Ieskausošā 3D skaņa no jebkura satura.
- **Standard**
Atskaņo oriģinālo skaņu.
- **Music**
Nodrošina mūzikas saturam dabiskāku un telpiskāku skaņu.
- **Game**
Nodrošina stereoskopisku skaņu, lai iegremdētu jūs darbībā, spēlējot datorspēles.
- **Adaptive Sound**
Analizē saturu reāllaikā un automātiski nodrošina optimālu skaņas lauku atbilstoši satura īpašībām.



• Bluetooth Power ieslēgšana/izslēgšana

Šī funkcija automātiski ieslēdz Soundbar, kad tiek saņemts savienojuma pieprasījums no iepriekš savienota televizora vai Bluetooth ierīces. Noklusējuma iestatījums ir ieslēgta.

- Nospiediet un vismaz 5 sekundes turiet pogu **SOUND MODE**, lai izslēgtu Bluetooth Power funkciju.

• DRC (Dynamic Range Control) ieslēgšana/izslēgšana

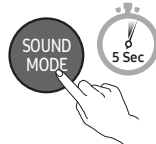
Ļauj lietot dinamiskā diapazona kontroli Dolby Digital ierakstiem. Nospiediet pogu **SOUND MODE** un turiet to nospiestu vairāk par 5 sekundēm, kamēr Soundbar izslēdzas, lai ieslēgtu vai izslēgtu DRC (dinamiskā diapazona kontrole). Ar ieslēgtu DRC skaļā skaņa tiek samazināta. (Skaņa var būt kropļota.)

SOUND MODE poga	Gaismas diožu indikators	
		
DRC ieslēgšana/ izslēgšana	Ieslēgšana → izslēgšana	

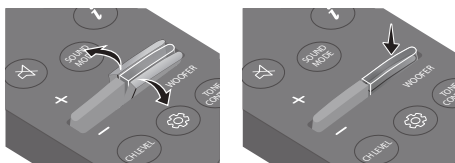

12 WOOFER (BASI) LĪMĒŅA



Kad zemfrekvences skaļrunis ir pievienots, spiediet pogu uz augšu vai uz leju, lai pielāgotu zemfrekvences skaļruņa līmeni uz -12 vai diapazonā no -6 līdz +6. Kad zemfrekvences skaļrunis ir atvienots, spiediet pogu uz augšu vai uz leju, lai pielāgotu basu līmeni diapazonā no -6 līdz +6. Lai iestatītu zemfrekvences skaļruņa (basu) līmeni uz 0 (noklusējums), nospiediet pogu (ja Soundbar ir pievienota bezvadu zemfrekvences skaļrunim (iegādājams atsevišķi)).

13 TONE CONTROL

Nospiežot pogu, varat pielāgot diskanta vai basu skaļuma līmeni. Vajadzīgo vienumu var pielāgot, izmantojot pogas **Uz augšu/Uz leju**. (Šī funkcija ir pieejama visos skaņas režīmos, izņemot režīmu **“Standard”**.)

Gaismas diožu indikators	
	“Treble” → “Bass”

Paslēpto pogu (pogas ar vairākām funkcijām) lietošana

Slēptā poga		Papildinformācija
Tālvadības pults poga	Funkcija	
WOOFER (Uz augšu)	Televizora tālvadības pults ieslēgšana/izslēgšana	15. lpp.
Pa kreisi	TV automātiska savienojuma ieslēgšana/izslēgšana	22. lpp.
Uz augšu	ID SET	11. lpp.
 (Skaņas regulēšana)	7 joslu EQ	11. lpp.
SOUND MODE	DRC ieslēgšana/izslēgšana	12. lpp.
	Bluetooth Power ieslēgšana/izslēgšana	12. lpp.
 PAIR	Bluetooth vairāku savienojumu ieslēgšana/izslēgšana	29. lpp.

Izvades specifikācijas dažādiem skaņu efektu režīmiem

Efekts	Ievade	Izvade		
		Tikai ar Soundbar	Tikai ar zemfrekvenču skaļruņi	Ar zemfrekvenču skaļruņi un bezvadu aizmugurējo skaļruņu komplektu
DTS Virtual:X	2.0 kanālu	3.0 kanālu	3.1 kanālu	5.1 kanālu
	5.1 kanālu	3.0 kanālu	3.1 kanālu	5.1 kanālu
Standard	2.0 kanālu	2.0 kanālu	2.1 kanālu	2.1 kanālu
	5.1 kanālu	3.0 kanālu	3.1 kanālu	5.1 kanālu
Music	2.0 kanālu	3.0 kanālu	3.1 kanālu	5.1 kanālu
	5.1 kanālu	3.0 kanālu	3.1 kanālu	5.1 kanālu
Game	2.0 kanālu	3.0 kanālu	3.1 kanālu	5.1 kanālu
	5.1 kanālu	3.0 kanālu	3.1 kanālu	5.1 kanālu
Adaptive Sound	2.0 kanālu	3.0 kanālu	3.1 kanālu	5.1 kanālu
	5.1 kanālu	3.0 kanālu	3.1 kanālu	5.1 kanālu

- Samsung bezvadu aizmugures skaļruņu komplektu un zemfrekvenču skaļruņi var iegādāties atsevišķi. Lai iegādātos komplektu vai zemfrekvenču skaļruņi, sazinieties ar pārdevēju, no kura iegādājāties sistēmu Soundbar.

Sistēmas Soundbar skaļuma regulēšana ar televizora tālvadības pulti

Regulējiet sistēmas Soundbar skaļumu ar televizora tālvadības pulti.

- Šo funkciju var izmantot tikai ar infrasarkanu staru tālvadības pultīm. Funkcija nav savietojama ar Bluetooth tālvadības pultīm (pultīm, kuras jāsapāro ar ierīci).
- Lai lietotu šo funkciju, televizora iestatījumos atlasiet **Ārējais skaļrunis**.
- Ražotāji, kuri atbalsta šo funkciju:
Samsung, VIZIO, LG, Sony, Sharp, PHILIPS, PANASONIC, TOSHIBA, Hisense, RCA

Televizora tālvadības pults ieslēgšana/izslēgšana







1. Izslēdziet sistēmu Soundbar.

2. Nospiediet pogu **WOOFER** un turiet to nospiestu 5 sekundes.

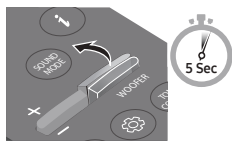
Ikreiz nospiežot pogu **WOOFER** un turot to nospiestu 5 sekundes, režīmi pārslēdzas šādā secībā:

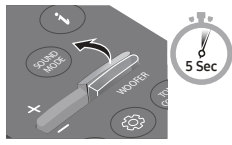
"Off-TV Remote" (noklusējuma režīms), **"Samsung-TV Remote"**, **"All-TV Remote"**.

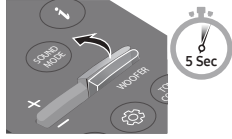
Indikatora statuss mainās katru reizi, kad maināt režīmu, kā parādīts tālāk.

Tālvadības pults poga	Gaismas diožu indikators	Statuss
	1x mirgo sarkanā krāsā  "Off-TV Remote" (noklusējuma režīms)	Atspējot televizora tālvadības pulti.
	1x mirgo ciāna krāsā  "Samsung-TV Remote"	Iespējot Samsung televizora infrasarkanu staru tālvadības pulti.
	1x mirgo zilā krāsā  "All-TV Remote"	Iespējot cita televizoru ražotāja infrasarkanu staru tālvadības pulti.

04 SISTĒMAS SOUNDBAR PIEVIENOŠANA

Pievienošana pie elektriskās strāvas

Izmantojiet barošanas komponentus, lai savienotu sistēmu Soundbar strāvas kontaktligzdu šādā secībā:

- Papildinformāciju par nepieciešamo barošanas avotu un enerģijas patēriņu skatiet uz izstrādājuma etiķetes. (etiķete: Soundbar galvenās ierīces apakšpuse)
1. Vispirms pievienojiet strāvas vadu maiņstrāvas/līdzstrāvas adapterim.
Pievienojiet maiņstrāvas/līdzstrāvas adapteri (ar strāvas vadu) sistēmai Soundbar.
 2. Pievienojiet sienas kontaktligzdai barošanas vadu.

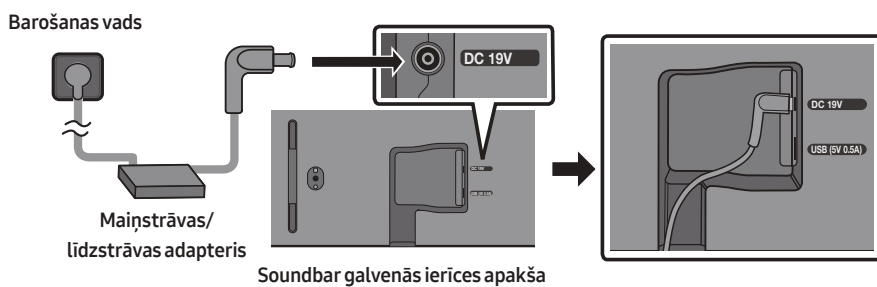

PIEZĪMES

- Ja barošanas vads tiek atvienots un atkal pievienots laikā, kad izstrādājums ir ieslēgts, sistēma Soundbar ieslēdzas automātiski.
- Pārliecinieties, vai maiņstrāvas/līdzstrāvas adapteris uz galda vai grīdas ir novietots plakaniski. Ja piekarat maiņstrāvas/līdzstrāvas adapteri tā, ka tā maiņstrāvas vada ieejas pieslēgvietā ir vērsta uz augšu, adapteri var iekļūt ūdens vai citas neatbilstošas vielas, kas var izraisīt adaptera darbības traucējumus.

Samsung bezvadu aizmugurējā skaļruņa komplekta un zemfrekvences skaļruņa pievienošana sistēmai Soundbar

Paplašiniet līdz patiesai bezvadu telpiskai skaņai, pievienojot Samsung bezvadu aizmugurējo skaļruņu komplektu (SWA-9100S vai SWA-9200S, iegādājams atsevišķi) un bezvadu zemfrekvences skaļruņi (SWA-W510, iegādājams atsevišķi) savai Soundbar.

Detalizētu informāciju par savienojumiem skatiet Samsung bezvadu aizmugurējo skaļruņu komplekta un bezvadu zemfrekvences skaļruņa rokasgrāmatā.

05 VADU SAVIENOJUMS AR TELEVIZORU

1. metode. Savienošana ar HDMI

⚠ UZMANĪBU

- Kad ir pievienots gan HDMI, gan optiskais kabelis, HDMI signāls tiek saņemts pirmais.
- Lai savienotu televizoru un sistēmu Soundbar, izmantojot HDMI kabeli, noteikti savienojiet ar ARC marķētos termināļus. Pretējā gadījumā televizora skaņa var netikt atskaņota.
- Ieteicamais kabelis ir **High-Speed HDMI Cable with Ethernet**.

Savienošana ar televizoru, kas atbalsta HDMI ARC (Audio Return Channel)

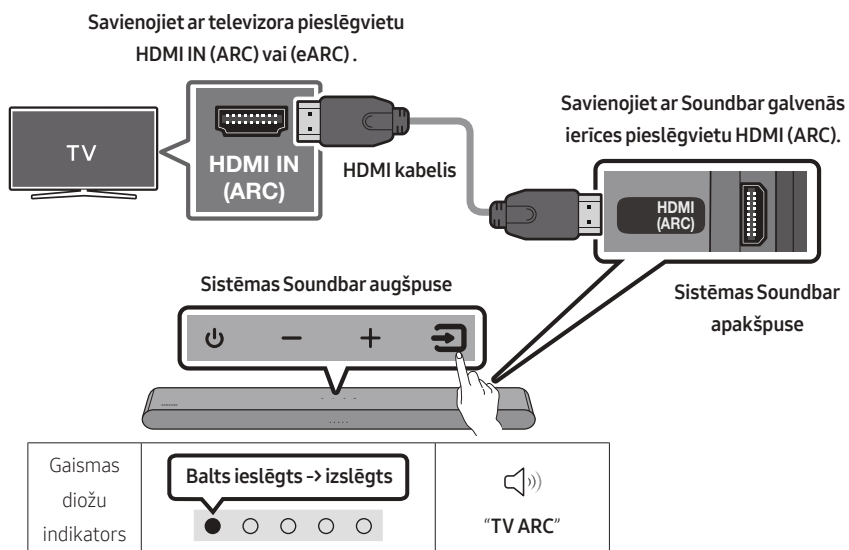

1. Kad sistēma Soundbar un televizors ir izslēgts, pievienojiet HDMI kabeli, kā parādīts attēlā.
2. Ieslēdziet sistēmu Soundbar un televizoru.
3. Televizora skaņa tiek atskaņota sistēmā Soundbar.

- Kad televizora skaņa netiek izvadīta, nospiediet Soundbar augšdaļas paneli vai tālvadības pults pogu  (**Avots**), lai atlasītu **“Digital Audio In”** režīmu.
- Ja skaņa netiek atskaņota, pārbaudiet vēlreiz HDMI kabeļa savienojumu.
- Lai mainītu sistēmas Soundbar skaļumu, izmantojiet televizora tālvadības pults skaļuma pogas.

PIEZĪMES

- Ja televizors, kas atbalsta HDMI ARC (Audio Return Channel), tiek pievienots sistēmai Soundbar, izmantojot HDMI kabeli, digitālos video un audio datus var pārraidīt, nepievienojot atsevišķu optisko kabeli.
- Iesakām izmantot bezserdes HDMI kabeli, ja ir pieejams. Ja izmantojat HDMI kabeli ar serdi, ieteicams izmantot tādu kabeli, kura diametrs ir mazāks par 14 mm.
- Šī funkcija nav pieejama, ja HDMI kabelis neatbalsta ARC.
- Ja kāda apraides kanāla audio signāls ir kodēts kā Dolby Digital un televizora “Digitālās izvades audioformāts” ir iestatīts kā PCM, ieteicams šo iestatījumu nomainīt uz Dolby Digital. Kad televizora iestatījums būs nomainīts, skaņas kvalitāte uzlabosies. (Televizora izvēlnes Dolby Digital un PCM var būt apzīmētas ar citiem vārdiem atkarībā no televizora ražotāja.)

2. metode. Savienojuma izveide, izmantojot optisko kabeli

Pārbaudes punktu saraksts pirms savienojuma izveides

- Kad ir pievienots gan HDMI, gan optiskais kabelis, HDMI signāls tiek saņemts pirmais.
- Ja tiek izmantots optiskais kabelis un termināļiem ir pārsegi, noņemiet tos.

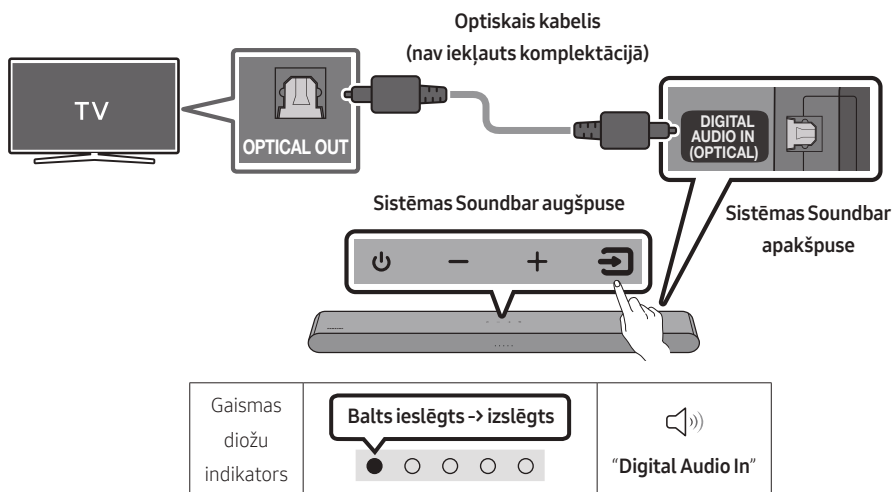

1. Kad televizors un sistēma Soundbar ir izslēgti, savienojiet sistēmas Soundbar pieslēgvietu **DIGITAL AUDIO IN (OPTICAL)** un televizora OPTICAL izvades pieslēgvietu, izmantojot optisko kabeli (nav iekļauts komplektācijā), kā parādīts attēlā.
2. Ieslēdziet sistēmu Soundbar un televizoru.
3. Nospiediet augšējā panela vai tālvadības pults pogu  (**Avots**) un pēc tam izvēlieties režīmu "Digital Audio In".
4. Televizora skaņa tiek atskaņota sistēmā Soundbar.

Funkcijas Q-Symphony lietošana

Funkcijas Q-Symphony lietošanas laikā sistēma Soundbar tiek sinhronizēta ar Samsung televizoru, lai izvadītu skaņu caur divām ierīcēm un iegūtu optimālu telpisko efektu. Kad Soundbar ir pievienots, izvēlnē "TV+Soundbar" atveras televizora izvēlnē **Skaņas izvade**. Izvēlieties attiecīgo izvēlni.

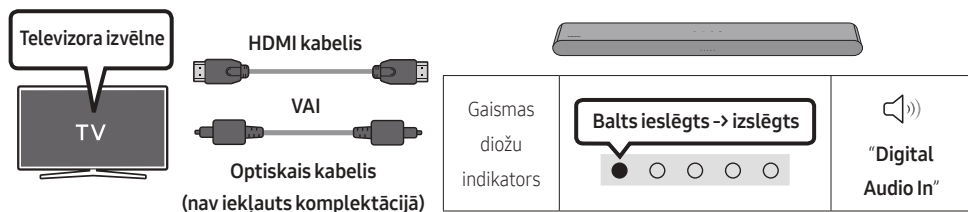

- Televizora izvēlnes piemērs: **TV + [AV] Soundbar sērijas nosaukums (HDMI)**

PIEZĪMES

- Tas var darboties saskaņā ar kodeku, ko atbalsta televizors.
- Šī funkcija tiek atbalstīta tikai tad, ja ir pievienots HDMI kabelis vai optiskais kabelis (nav iekļauts komplektācijā).
- Atkarībā no televizora modeļa parādītais ziņojums var atšķirties.
- Šī funkcija ir pieejama dažos Samsung televizoru un Soundbar ierīču modeļos.

06 BEZVADU SAVIENOJUMS AR TELEVIZORU

Savienojuma izveide, izmantojot Bluetooth

Kad Samsung televizors ir pievienots, izmantojot Bluetooth, var klausīties stereo skaņu bez kabeļu izmantošanas.

- Vienlaicīgi var pievienot tikai vienu Samsung televizoru.
- Var pievienot Samsung televizoru, kas atbalsta Bluetooth. Skatiet televizora tehniskos datus.

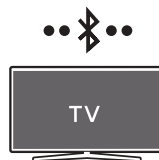

Sākotnējā savienojuma izveide

1. Nospiediet Soundbar tālvadības pults pogu PAIR vai nospiediet Soundbar paneļa augšdaļā esošo pogu (Avots), lai atvērtu režīmu "Bluetooth".

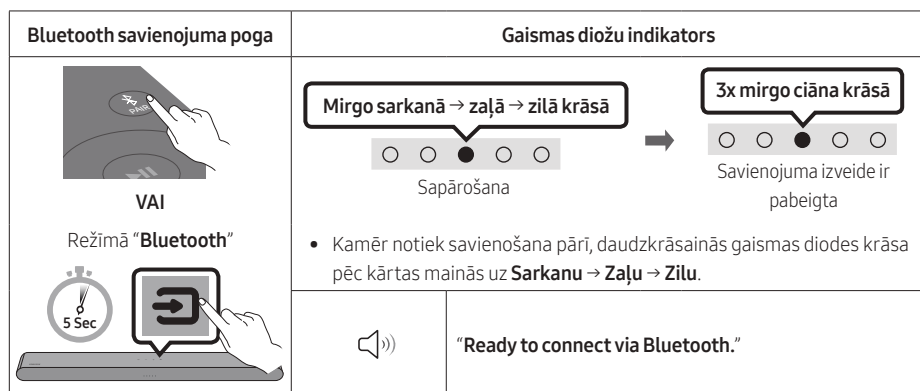

2. Izvēlieties Bluetooth režīmu Samsung televizorā.
(piem., Sākums (🏠) → Izvēlne → Iestatījumi (⚙️) → Visi iestatījumi (⚙️) → Skaņa → Skaņas izvade → Bluetooth skaļruņu saraksts → [AV] Soundbar S5B-Series (Bluetooth))
3. Izvēlieties "[AV] Soundbar S5B-Series" televizora ekrānā redzamajā sarakstā.
Pieejamā sistēma Soundbar tiek rādīta kā "Nepieciešama sapārošana" vai "Sapārots" televizora Bluetooth ierīču sarakstā. Lai pievienotu Samsung televizoru sistēmai Soundbar, izvēlieties atbilstošo ziņojumu un pēc tam izveidojiet savienojumu.
4. Tagad var dzirdēt Samsung televizora skaņu no sistēmas Soundbar.
 - Ja pastāv reģistrēts savienojums starp sistēmu Soundbar un Samsung televizoru, sistēma Soundbar tiek automātiski pievienota, kad tās darbības režīms tiek nomainīts uz "Bluetooth"

Ja ierīci neizdodas pievienot

- Ja Samsung televizora skaļruņu sarakstā jau ir sistēma Soundbar (piem., [AV] Soundbar S5B-Series), izdzēsiet to.
- Pēc tam atkārtojiet 1.–3. darbību.



Sistēmas Soundbar atvienošana no Samsung televizora

Nospiediet augšējā paneļa vai tālvadības pults pogu  (**Avots**), lai izvēlētos jebkuru režīmu, izņemot "Bluetooth".

- Atvienošana aizņem kādu laiku, jo Samsung televizoram ir jāsaņem atbilde no sistēmas Soundbar. (Nepieciešamais laiks var atšķirties atkarībā no modeļa.)

TV automātiska savienojuma ieslēgšana/izslēgšana

Lai atceltu automātisko Bluetooth savienojuma izveidi starp sistēmu Soundbar un televizoru, nospiediet un 5 sekundes turiet tālvadības pults pogu **Pa kreisi**, kad sistēmas Soundbar statuss ir "Bluetooth Ready". (Ieslēdziet → Izslēdziet.)

Pa kreisi poga	Gaismas diožu indikators	
		
Bluetooth Ready	Ieslēgšana → izslēgšana	

Piezīmes par Bluetooth savienojumu

- Lai izveidotu savienojumu ar Bluetooth sakaru sistēmu, novietojiet jaunu ierīci ne tālāk kā 1 m no sistēmas Soundbar.
- Ja, pievienojot Bluetooth ierīci, tiek prasīts ievadīt PIN kodu, ievadiet <0000>.
- Sistēma Soundbar automātiski izslēdzas, ja tās darbības statuss Gatavs ir ildzis 20 minūtes.
- Sistēma Soundbar neveic pareizu Bluetooth meklēšanu vai savienošānu pāri šādos gadījumos:
 - Ja ap sistēmu Soundbar ir spēcīgs elektriskais lauks.
 - Ja sistēma Soundbar vienlaikus ir savienota pāri ar vairākām Bluetooth ierīcēm.
 - Ja Bluetooth ierīce ir izslēgta, nav pieejama vai radušies tās darbības traucējumi.
- Elektroniskās ierīces var radīt radiotraucējumus. Neļaujiet Soundbar galvenās ierīces tuvumā atrasties ierīcēm, kas rada elektromagnētiskos viļņus, piemēram, mikroviļņu krāsnīm, bezvadu lokālā tīkla ierīcēm un citām.

07 ĀRĒJĀS IERĪCES PIEVIENOŠANA

Savienojuma izveide, izmantojot optisko kabeli

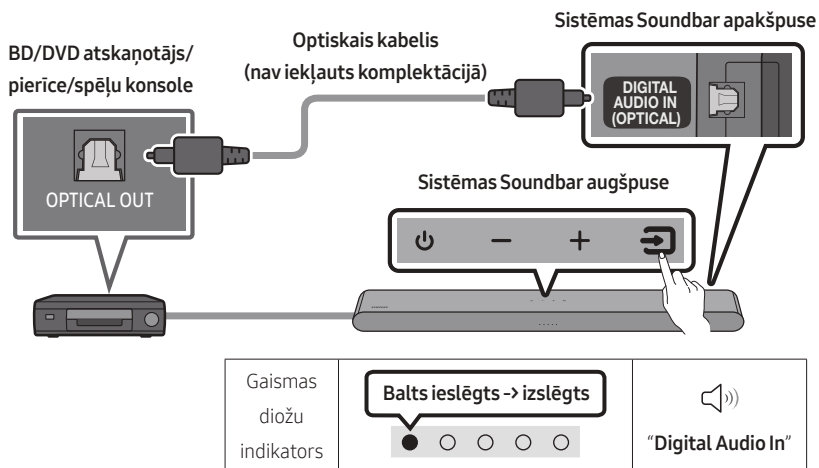

1. Kad ārējā ierīce un sistēma Soundbar ir izslēgtas, savienojiet sistēmas Soundbar pieslēgvietu **DIGITAL AUDIO IN (OPTICAL)** un ārējās ierīces OPTICAL izvades pieslēgvietu, izmantojot optisko kabeli (nav iekļauts komplektācijā), kā parādīts attēlā.
2. Ieslēdziet sistēmu Soundbar un ārējo ierīci.
3. Izvēlieties režīmu "**Digital Audio In**", nospiežot augšējā paneļa vai tālvadības pults pogu  (**Avots**).
4. Ārējās ierīces skaņa tiek atskaņota sistēmā Soundbar.

08 SAVIENOŠANA AR USB KRĀTUVES IERĪCI

Izmantojot sistēmu Soundbar, varat atskaņot mūzikas failus, kas ierakstīti USB atmiņas ierīcēs.

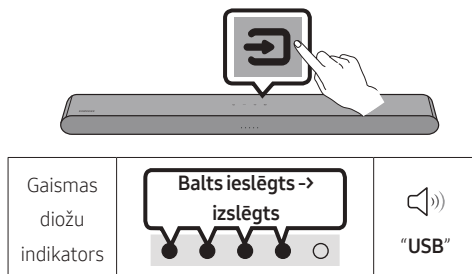
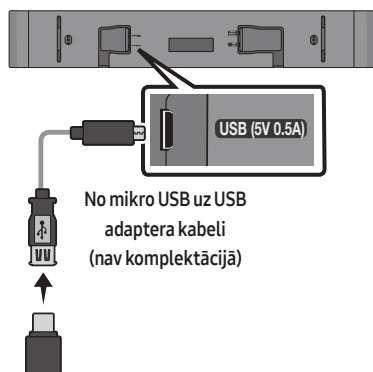

1. Savienojiet Soundbar ar USB ierīci, izmantojot iepriekš minēto USB adapteri.
 - Mikro USB un USB adaptera kabelis tiek tirgots atsevišķi. Lai iegādātos, sazinieties ar Samsung servisa centru vai Samsung klientu apkalpošanas centru.
2. Nospiediet augšējā paneļa vai tālvadības pults pogu  (**Avots**) un pēc tam atlasiet režīmu “USB”.
3. Izmantojot sistēmu Soundbar, atskaņojiet mūzikas failus, kas ierakstīti USB atmiņas ierīcēs.
 - Sistēma Soundbar izslēdzas automātiski (Auto Power Down), ja USB ierīce ir pievienota ilgāk nekā 20 minūtes.

Faila formāta veidu saderības saraksts

Paplašinājums	Kodeks	Iztveršanas frekvence	Datu pārraides ātrums
*.mp3	MPEG1 Layer2	32 kHz ~ 48 kHz	32 kbps ~ 320 kbps
	MPEG1 Layer3	32 kHz ~ 48 kHz	32 kbps ~ 320 kbps
	MPEG2 Layer3	16 kHz ~ 24 kHz	8 kbps ~ 160 kbps
	MPEG2.5 Layer3	8 kHz ~ 12 kHz	8 kbps ~ 160 kbps
*.wma	WMA7/8/9	32 kHz ~ 48 kHz	32 kbps ~ 320 kbps
*.ogg	Vorbis	32 kHz ~ 48 kHz	45 kbps ~ 500 kbps
*.aac *.m4a	AAC-LC (MPEG2/MPEG4 tikai audio)	32 kHz ~ 48 kHz	32 kbps ~ 320 kbps
*.wav	LPCM	32 kHz ~ 192 kHz	1024 kbps ~ 9216 kbps
*.flac	FLAC	32 kHz ~ 192 kHz	162 kbps ~ 8100 kbps
*.aiff	AIFF	32 kHz ~ 192 kHz	1024 kbps ~ 9216 kbps

- Ja USB ierīcē ir pārāk daudz mapju (aptuveni 200) un failu (aptuveni 2000), Soundbar var būt nepieciešams laiks, lai piekļūtu failiem un atskaņotu tos.
- Soundbar atbalsta tikai USB ierīces ar FAT16 (~2GB), FAT32 (~2TB) vai NTFS (~2TB) failu sistēmām.

09 MOBILĀS IERĪCES PIEVIENOŠANA

Savienojuma izveide, izmantojot Bluetooth

Kad mobilā ierīce ir pievienota, izmantojot Bluetooth, var klausīties stereo skaņu bez kabeļu izmantošanas.

- Kad tiek pievienota sapārota Bluetooth ierīce un sistēma Soundbar ir izslēgta, sistēma Soundbar tiek automātiski ieslēgta.



Mobilā ierīce

Sākotnējā savienojuma izveide

- Pievienojot jaunu Bluetooth ierīci, nodrošiniet, lai ierīce atrodas ne tālāk par 1 m no sistēmas Soundbar.
1. Nospiediet Soundbar tālvadības pults pogu PAIR vai nospiediet Soundbar paneļa augšdaļā esošo pogu (Avots), lai atvērtu režīmu "Bluetooth".

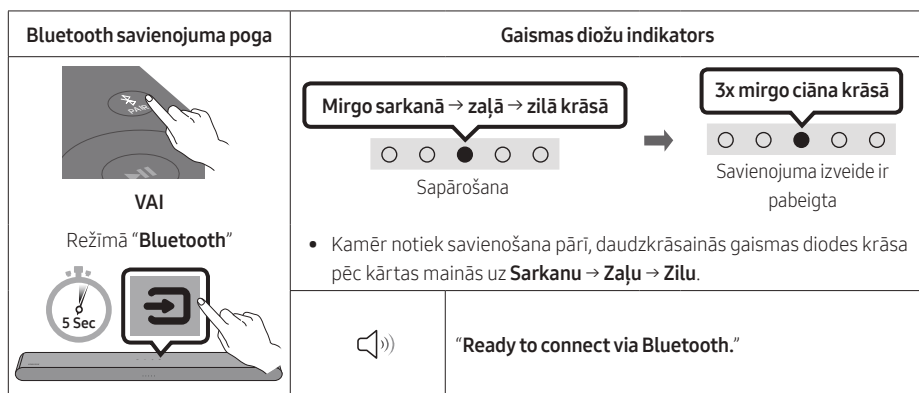

2. Sarakstā, kas tiek parādīts ierīcē, izvēlieties "[AV] Samsung Soundbar S5B-Series".
3. Atskaņojiet mūzikas failus no ierīces, kas pievienota sistēmai Soundbar, izmantojot Bluetooth.

Kā rīkoties, ja neizdodas izveidot ierīces pieslēgumu?

- Ja mobilās ierīces skaļruņu sarakstā ir kāda sistēma Soundbar (piemēram, [AV] Samsung Soundbar S5B-Series), izdzēsiet to.
- Atkārtojiet 1. un 2. darbību.



Piezīmes par Bluetooth savienojumu

- Lai izveidotu savienojumu ar Bluetooth sakaru sistēmu, novietojiet jaunu ierīci ne tālāk kā 1 m no sistēmas Soundbar.
- Ja, pievienojot Bluetooth ierīci, tiek prasīts ievadīt PIN kodu, ievadiet <0000>.
- Sistēma Soundbar automātiski izslēdzas, ja tās darbības statuss Gatavs ir iildzis 20 minūtes.
- Sistēma Soundbar neveic pareizu Bluetooth meklēšanu vai savienošānu pāri šādos gadījumos:
 - Ja ap sistēmu Soundbar ir spēcīgs elektriskais lauks.
 - Ja sistēma Soundbar vienlaikus ir savienota pāri ar vairākām Bluetooth ierīcēm.
 - Ja Bluetooth ierīce ir izslēgta, nav pieejama vai radušies tās darbības traucējumi.
- Elektroniskās ierīces var radīt radiotraucējumus. Neļaujiet Soundbar galvenās ierīces tuvumā atrasties ierīcēm, kas rada elektromagnētiskos viļņus, piemēram, mikroviļņu krāsnīm, bezvadu lokālā tīkla ierīcēm un citām.
- Sistēma Soundbar atbalsta SBC datus (44,1 kHz, 48 kHz).
- Izveidojiet savienojumu tikai ar tādu Bluetooth ierīci, kas atbalsta A2DP (AV) funkciju.
- Sistēmu Soundbar nevar savienot ar Bluetooth ierīci, kas atbalsta tikai HF (Hands Free — brīvroku) funkciju.
- Savienojot sistēmu Soundbar ar Bluetooth ierīci, novietojiet abas ierīces pēc iespējas tuvāk vienu otrai.
- Jo tālāk viena no otras atradīsies sistēma Soundbar un Bluetooth ierīce, jo vājāka kļūs skaņas kvalitāte. Ja ierīces neatrodas bezvadu signāla darbības rādiusā, Bluetooth savienojums var pārtrūkt.
- Zonās ar sliktu signāla uztveršanas kvalitāti Bluetooth savienojums var nedarboties pareizi.
- No Bluetooth ierīces var būt dzirdamas skaņas vai tai var rasties darbības traucējumi šādos apstākļos:
 - ja ķermenis saskaras ar Bluetooth ierīces vai sistēmas Soundbar raiduztvērēju;
 - ierīce atrodas telpas stūrī vai ja tās tuvumā ir šķērslis, piemēram, siena vai cita atdaloša konstrukcija, kā rezultātā var rasties elektriskas izmaiņas;
 - ja uz ierīci iedarbojas radio traucējumi, ko izraisa citi izstrādājumi, kuri darbojas identiskos frekvenču diapazonos, piemēram, medicīnas iekārtas, mikroviļņu krāsnis un bezvadu LAN ierīces;
 - tādi šķēršļi kā durvis un sienas var pasliktināt skaņas kvalitāti, pat ja ierīces atrodas signāla darbības rādiusā.
- Ņemiet vērā, ka sistēmu Soundbar nevar sapārot ar citām Bluetooth ierīcēm, izmantojot Bluetooth opciju.
- Bezvadu ierīces darbības laikā var rasties elektriskie traucējumi.

Bluetooth Power ieslēgšana/izslēgšana

Ja iepriekš pāri savienotu Bluetooth ierīci tiek mēģināts savienot pāri ar sistēmu Soundbar, kad ir ieslēgta funkcija Bluetooth Power ieslēgšana un sistēma Soundbar ir izslēgta, sistēma Soundbar tiek automātiski ieslēgta.

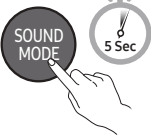
1. Nospiediet un vismaz 5 sekundes turiet nospiestu tālvadības pults pogu **SOUND MODE**, kamēr ir ieslēgta sistēma Soundbar.
2. Vairāku krāsu LED indikators uz Soundbar deg "Ciāna".

SOUND MODE poga	Gaismas diožu indikators	
		
Bluetooth Power ieslēgšana/izslēgšana	ieslēgšana → izslēgšana	

Bluetooth ierīces atvienošana no sistēmas Soundbar

Bluetooth ierīces un sistēmas Soundbar savienojumu var pārtraukt. Norādījumus skatiet Bluetooth ierīces lietotāja rokasgrāmatā.

- Sistēmas Soundbar savienojums tiek pārtraukts.
- Ja sistēma Soundbar ir atvienota no Bluetooth ierīces, sistēmas Soundbar daudzkrāsainais indikators mirgo "Sarkanā" krāsā trīs reizes.

Sistēmas Soundbar atvienošana no Bluetooth ierīces

Nospiediet augšējā paneļa vai tālvadības pults pogu  (**Avots**), lai izvēlētos jebkuru režīmu, izņemot "Bluetooth".

- Atvienošana ilgst noteiktu laiku, jo Bluetooth ierīcei ir jāsaņem atbilde no sistēmas Soundbar. (Savienojuma pārtraukšanas laiks var atšķirties atkarībā no Bluetooth ierīces.)

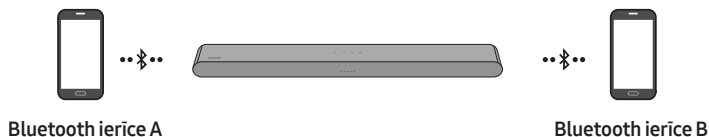

Savienojums Bluetooth Multi

Sistēma Soundbar vienlaikus var būt savienota ar 2 Bluetooth ierīcēm.

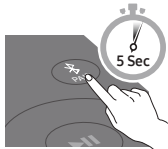

TV automātiska savienojuma ieslēgšana/izslēgšana

1. Nospiediet tālvadības pults pogu **PAIR** un turiet to nospiestu 5 sekundes, kamēr Soundbar izslēdzas.
2. Vairāku krāsu LED indikators uz Soundbar deg "Ciāna".

Bluetooth Sapārošanas poga	Gaismas diodžu indikators	
Gaidstāves režīmā 	1x mirgo ciāna krāsā  Vairāki savienojumi ieslēgti (noklusējums)	1x mirgo sarkanā krāsā  Vairāki savienojumi izslēgti

3. Savienojiet sistēmu Soundbar ar divām Bluetooth ierīcēm. (Skatiet 26. lpp.)
4. Kad ir izveidots savienojums ar divām Bluetooth ierīcēm, atskaņojiet mūziku no vienas no ierīcēm.
5. Ja mūzika tiek atskaņota no Bluetooth ierīces "B", kamēr atskaņo no ierīces "A", mūzikas atskaņošana sākas ierīcē "B", un atskaņošana tiek automātiski apturēta/pauzēta ierīcē "A".
6. Versijās, kas vecākas par AVRCP V1.4, pārslēgšana no vienas atskaņojošās ierīces uz otru var aizkavēties.

Bluetooth savienošana pāri ar vairākām ierīcēm

Kā savienot pāri sistēmu Soundbar ar vairākām ierīcēm

1. Ieslēdziet sistēmu Soundbar.
2. Tikai "Bluetooth" režīmā nospiediet un turiet nospiestu Soundbar augšdaļā esošo pogu **Avots** (Avots) uz vairāk nekā 5 sekundēm, lai Soundbar pārslēgtos režīmā "Bluetooth Pairing", pēc tam Bluetooth ierīces sānos ieslēdziet Bluetooth un pieejamo ierīču sarakstā atlasiet Soundbar, Soundbar automātiski izveidos savienojumu ar Bluetooth ierīci.
3. Otru Bluetooth ierīci var savienot pāri ar sistēmu Soundbar, izmantojot to pašu metodi. Ja tiek veikts mēģinājums pievienot trešo ierīci, pievienotā ierīce, kas neatskaņo audio, zaudē Bluetooth savienojumu, taču saglabā savienojumu pāri ar sistēmu Soundbar.
4. Izmantojot to pašu metodi, var savienot pāri līdz 8 Bluetooth ierīcēm, taču tikai pēdējās divas vienlaicīgi saglabās savienojumu ar sistēmu Soundbar.

PIEZĪMES

- Pievienojiet Soundbar maksimāli divām Bluetooth ierīcēm.
- Atskaņojiet mūziku no vienas no pievienotajām Bluetooth ierīcēm, kamēr abas ierīces ir pievienotas.
- Ja mūzika tiek atskaņota no Bluetooth ierīces "B", kamēr atskaņo no ierīces "A", mūzikas atskaņošana sākas ierīcē "B", un atskaņošana tiek automātiski apturēta/pauzēta ierīcē "A".
- Versijās pirms AVRCP V1.4 ierīces, kurā tiek atskaņota mūzika, pārslēgšanās laiks var kavēties.
- Ierīci var ieslēgt ar paziņojumu vai trauksmi dažās ierīcēs.
- Dažas ierīces neatbalsta Bluetooth vairākus savienojumus.
- Bluetooth sapārošanas režīms tiek apturēts, ja neviena ierīce netiek sapārota 3 minūšu laikā.
- Dažās ierīcēs ierīču pārslēgšanai var būt nepieciešamas aptuveni 7 sekundes.
- Ja mēģināt pievienot 3. puses Bluetooth ierīci, A vai B ierīce tiks atvienota. (Ierīce, kas netiek atskaņota, tiks atvienota.)
- Tikai 1 Samsung TV vai 2 Bluetooth ierīces vienlaikus var pievienot Soundbar.
- Soundbar tiks atvienota no Bluetooth ierīcēm, kad tā saņem savienojuma pieprasījumu no Samsung TV.

Funkcijas Tap Sound lietošana

Pieskarieties Soundbar ar mobilo ierīci, lai ar Soundbar palīdzību atskaņotu audio no mobilās ierīces.

- Šī funkcija var nebūt atbalstīta atkarībā no mobilās ierīces.
- Šī funkcija ir saderīga tikai ar tām Samsung mobilajām ierīcēm, kurās darbojas operētājsistēma Android 8.1 vai jaunāka versija.

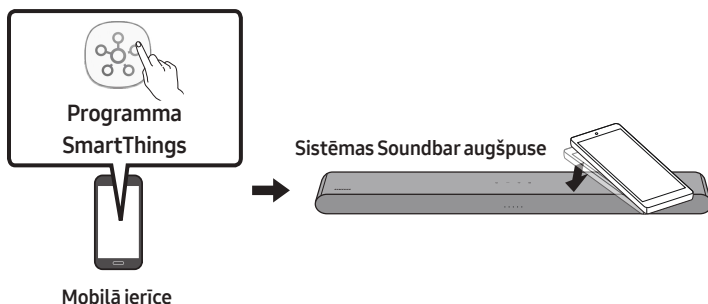

1. Ieslēdziet mobilajā ierīcē funkciju **Tap Sound**.
 - Plašāku informāciju par funkcijas ieslēgšanu skatiet tālāk sadaļā "**Iespējojiet funkciju Tap Sound**".
2. Pieskarieties sistēmai Soundbar ar mobilo ierīci. Parādītajā ziņojumu logā izvēlieties "**Start now**". Tiks izveidots savienojums starp mobilo ierīci un sistēmu Soundbar, izmantojot Bluetooth.
3. Atskaņojiet audio no mobilās ierīces ar Soundbar palīdzību.
 - Šī funkcija savieno mobilo ierīci ar sistēmu Soundbar, izmantojot Bluetooth, nosakot vibrāciju, kas rodas, kad ierīce pieskaras sistēmai Soundbar.
 - Nepieskarieties ar mobilo ierīci sistēmas Soundbar asajiem stūriem. Pretējā gadījumā sistēma Soundbar vai mobilā ierīce var tikt saskrāpēta vai sabojāta.
 - Mobilo ierīci ieteicams ievietot pārsegā. Viegli pieskarieties plašajai zonai sistēmas Soundbar augšdaļā, neliekojot pārmērīgu spēku.
 - Lai lietotu šo funkciju, atjauniniet programmu **SmartThings** uz tās jaunāko versiju. Šī funkcija var nebūt atbalstīta atkarībā no programmas versijas.

Iespējojiet funkciju Tap Sound

Izmantojiet programmu **SmartThings**, lai ieslēgtu funkciju **Tap View, Tap Sound**.

1. Mobilajā ierīcē palaidiet programmu **SmartThings**.
2. Izvēlieties (☰ → ⚙️) programmas **SmartThings** ekrānā, kas tiek parādīts mobilajā ierīcē.
3. Izvēlieties "**Tap View, Tap Sound**" iestatījumu ieslēgts, lai ļautu funkcijai darboties, kad mobilā ierīce atrodas sistēmas Soundbar tuvumā.

PIEZĪMES

- Kad mobilā ierīce darbojas enerģijas taupīšanas režīmā, funkcija **Tap Sound** nedarbojas.
- Funkcija **Tap Sound** var nedarboties, ja sistēmas Soundbar tuvumā ir ierīces, kas rada radio traucējumus, piemēram, elektroierīces. Novietojiet ierīces, kas var radīt radio traucējumus, pietiekamā attālumā no sistēmas Soundbar.

10 SIENAS STIPRINĀJUMA UZSTĀDĪŠANA

Piesardzības pasākumi uzstādīšanas laikā

- Uzstādiet stiprinājumu tikai pie vertikālas sienas.
- Neveiciet uzstādīšanu vietā, kur ir augsta temperatūra un/vai liels mitrums.
- Pārļiecinieties, vai siena ir pietiekami stipra, lai noturētu izstrādājuma svaru. Ja tā nav, nostipriniet sienu vai izvēlieties citu uzstādīšanas vietu.
- Iegādājieties un izmantojiet turētājskrūves vai enkurskrūves, kas ir piemērotas attiecīgajai sienai (sausais apmetums, metāls, koks utt.). Ja iespējams, balsta skrūves nostipriniet sienas balstos.
- Iegādājieties montāžai pie sienas paredzētās skrūves atbilstoši tās sienas veidam un biežumam, pie kuras vēlaties montēt sistēmu Soundbar.
 - Diametrs: M5
 - Garums: ieteicamas 35 mm vai garākas.
- Pievienojiet ierīces vadus ārējām ierīcēm pirms sistēmas Soundbar uzstādīšanas pie sienas.
- Pirms tā uzstādīšanas noteikti izslēdziet ierīci un atvienojiet to no barošanas avota. Pretējā gadījumā var tikt izraisīts elektrošoks.

Sienas stiprinājuma komponenti



Sienas stiprinājuma vadotne



x 2

Skrūves turētājs



x 2

(M4 x L10)

Skrūve



x 2

Sienas stiprinājuma kronšteins

1. Piespiediet **Sienas stiprinājuma vadotne** pie sienas virsmas.
 - **Sienas stiprinājuma vadotne** ir jānovieto līdzeni.
 - Ja televizors tiks stiprināts pie sienas, uzstādiet sistēmu Soundbar vismaz 5 cm zem televizora.



↑↓ 5 cm vai vairāk

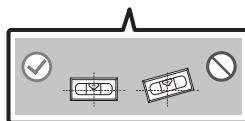
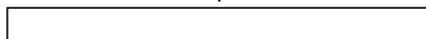

2. Salāgojiet **Sienas stiprinājuma vadotnes viduslīniju** ar televizora viduspunktu (ja uzstādāt sistēmu Soundbar zem televizora) un pēc tam fiksējiet **Sienas stiprinājuma vadotne** pie sienas, izmantojot līmlenti.

- Ja neuzstādāt sistēmu zem televizora, novietojiet **Viduslīnija** uzstādīšanas vietas vidū.

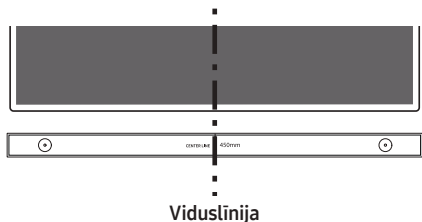

3. Izmantojot pildspalvu, atzīmējiet caurumu atrašanās vietas un noņemiet **Sienas stiprinājuma vadotne**.

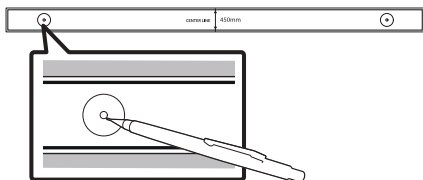

4. Izmantojot piemērota izmēra urbi, izurbiet sienā atveri katrā atzīmētajā vietā.
- Ja atzīmes neatbilst tapu pozīcijām, pirms atbalsta skrūvju ievietošanas atverēs ievietojiet atbilstošos ķīļus. Ja lietojat ķīļus, noteikti izurbiet pietiekami lielas atveres, kas piemērotas izmantotajiem ķīļiem.

5. Izstumiet skrūvi (nav iekļauta komplektācijā) caur katru **Skrūves turētājs** un pēc tam cieši ieskrūvējiet katru skrūvi balsta skrūves atverē.

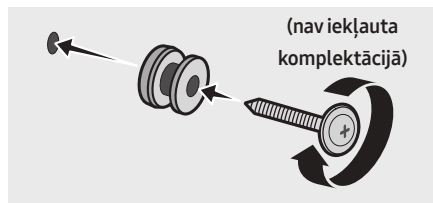

6. Uzstādi 2 **Sienas stiprinājuma kronšteinu** pareizā virzienā sistēmas Soundbar apakšā, izmantojot 2 **Skrūves**.

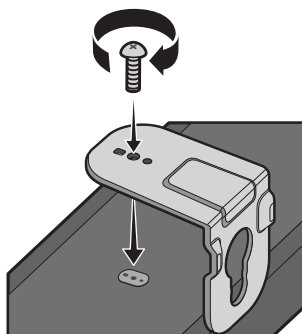

- Veicot montāžu, pārliecinieties, vai **Sienas stiprinājuma kronšteinu** izvirzītās daļas atrodas aiz sistēmas Soundbar aizmugures.

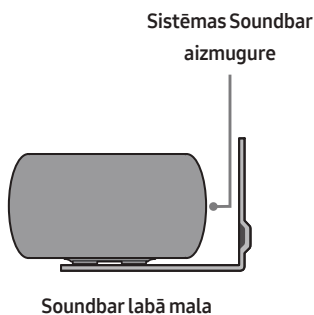

7. Uzstādiet sistēmu Soundbar ar tai piestiprinātajiem **Sienas stiprinājuma kronšteinu**, uzkarinot **Sienas stiprinājuma kronšteinu** uz sienā ieskrūvētajām **Skrūves turētājs**.

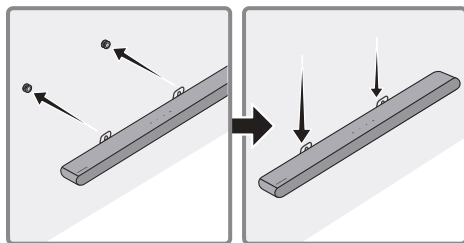

8. Pabīdiet sistēmu Soundbar uz leju, kā parādīts tālāk, lai **Sienas stiprinājuma kronšteinu** būtu droši atbalstīti uz **Skrūves turētājs**.

- Ievietojiet **Skrūves turētājs** **Sienas stiprinājuma kronšteinu** platākajā (apakšējā) daļā un pēc tam pabīdiet **Sienas stiprinājuma kronšteinu** uz leju, lai **Sienas stiprinājuma kronšteinu** būtu droši atbalstīti uz **Skrūves turētājs**.

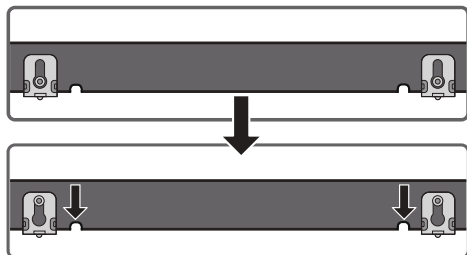

11 SISTĒMAS SOUNDBAR UZSTĀDĪŠANA TELEVIZORA PRIEKŠĀ

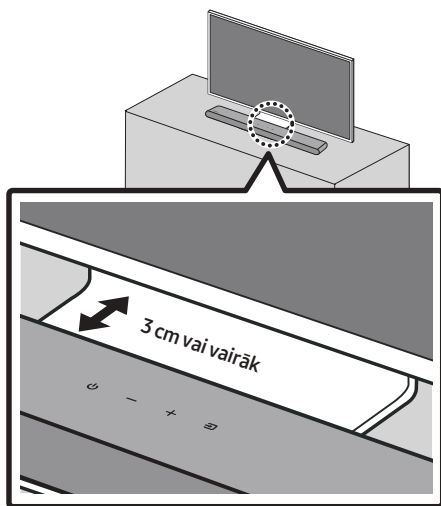

Novietojiet skaņas sistēmas centru pretī televizora centram, kā parādīts attēlā.

Novietojiet sistēmu Soundbar vismaz 3 cm attālumā no televizora.

PIEZĪMES

- Pārliecinieties, vai sistēma Soundbar ir novietota uz līdzenas un stabilas virsmas.
- Nepietiekams attālums no televizora var izraisīt akustiskas problēmas.

12 PROGRAMMATŪRAS ATJAUNINĀŠANA

Svarīgi! Pēc jaunināšanas paturiet sākotnējos iestatījumus.

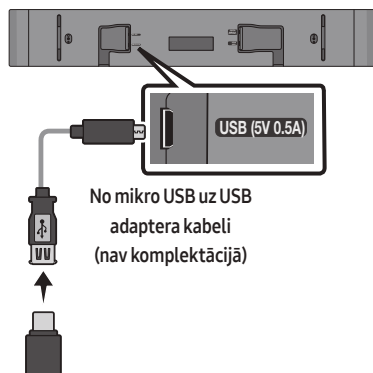

1. Pievienojiet USB atmiņas ierīci datora USB pieslēgvietai.
Svarīgi! Nodrošiniet, ka USB atmiņas ierīcē nav neviena mūzikas faila. Tas var traucēt programmaparatūras atjaunināšanai.
2. Atveriet (samsung.com) → atlasiet levdarīt modeļa numuru un ievadiet Soundbar modeli. Atlasiet rokasgrāmatas un lejupielādes un lejupielādējiet visjaunāko programmatūras failu.
3. Saglabājiet lejupielādēto programmatūru USB atmiņas ierīces un atlasiet "Extract Here" (Izvilkt šeit), atarhivētu mapi.
4. Ieslēdziet Soundbar un pievienojiet USB atmiņas ierīci, kurā ir ietverts programmatūras atjauninājums, mikro USB adaptera kabeli sievišķajai pieslēgvietai. Pievienojiet kabeli Soundbar **USB** pieslēgvietai.

5. Pievienojiet USB Soundbar ierīcei un pārslēdziet uz USB avotu, programmatūra atjaunināsies automātiski un pabeigs atjauninājumu 2 minūšu laikā. Atjaunināšanas procesa laikā 5 gaismas diodes sāks secīgi mirgot, un pēc tam 5 gaismas diodes visas iedegas baltā krāsā, pēc tam 5 gaismas diodes atkal secīgi mirgo. Kad atjaunināšana ir pabeigta, ciāna indikators deg 3 reizes, un Soundbar automātiski restartējas.

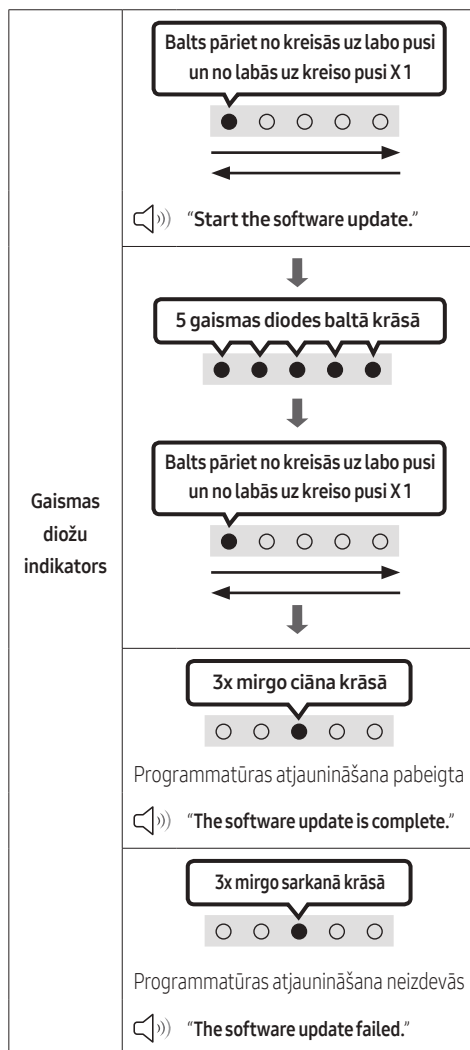

- Šim izstrādājumam ir duālās sāknēšanas (DUAL BOOT) funkcija.
Ja aparātprogrammatūras atjaunināšana neizdodas, aparātprogrammatūru varat atjaunināt vēlreiz.

Ja indikatoru secīga mirgošana nenotiek

1. Izslēdziet sistēmu Soundbar, atvienojiet un vēlreiz pievienojiet USB krātuves ierīci, kurā ir saglabāti atjaunināšanas faili, sistēmas Soundbar **USB** portam.
2. Atvienojiet sistēmas Soundbar barošanas vadu, pievienojiet to atpakaļ un pēc tam ieslēdziet sistēmu Soundbar.

PIEZĪMES

- Aparātprogrammatūras atjaunināšana var nedarboties pareizi, ja USB krātuves ierīcē ir saglabāti sistēmas Soundbar atbalstīti audio faili.
- Kamēr tiek veikta atjaunināšana, neizslēdziet barošanu un neatvienojiet USB ierīci. Kad aparātprogrammatūras atjaunināšana ir pabeigta, galvenā ierīce automātiski izslēdzas.
- Pēc jaunināšanas paturiet sākotnējos iestatījumus. (ietver apjomu, skaņas lauku utt.)
 - Kad programmaparatūras atjaunināšana ir pabeigta, Soundbar automātiski ieslēdzas un balss lietotāja interfeiss parādās. Ja programmatūras atjaunināšana neizdodas, pārbaudiet, vai USB ierīce nav bojāta.
- Mac OS datoru lietotājiem kā USB formātu ieteicams izmantot MS-DOS (FAT).
- Atjaunināšana, izmantojot USB, var nebūt pieejama atkarībā no USB krātuves ierīces ražotāja.

Atiestatīšana

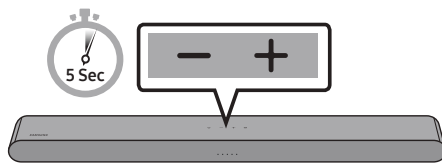

Kas sistēma Soundbar ir ieslēgta, vienlaikus nospiediet pogas **— + (Skaļums)** uz ierīces korpusa un turiet tās nospiestas vismaz 5 sekundes. LED displejs mainās, kā redzams tālāk, un Soundbar restartējas.

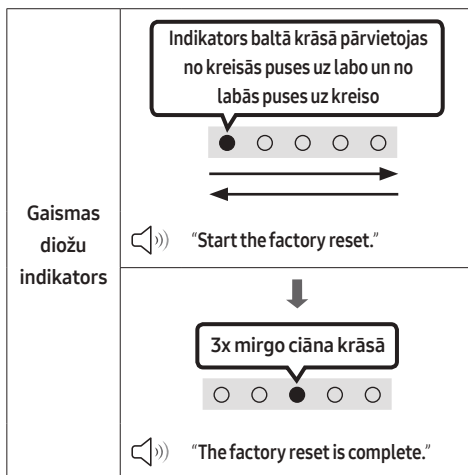

⚠ UZMANĪBU

- Tiek atiestatīti visi Soundbar iestatījumi. Noteikti veiciet to tikai tad, ja ir nepieciešama atiestatīšana.

13 PROBLĒMU NOVĒRŠANA

Pirms meklējat palīdzību, pārbaudiet tālāk norādīto.

Soundbar neieslēdzas.

- Pārbaudiet, vai sistēmas Soundbar barošanas vads ir pareizi iesprausts kontaktligzdā.

Soundbar darbojas kļūdaini.

- Atvienojiet barošanas vadu un atkal iespraudiet to.
- Ieslēdziet un izslēdziet ārējo ierīci un mēģiniet vēlreiz.
- Ja nav signāla, sistēma Soundbar pēc zināma laika automātiski tiek izslēgta. Ieslēdziet barošanu. (skatiet 9. lpp.)

Tālvadības pults nedarbojas.

- Novietojiet tālvadības pulti tieši pret Soundbar.
- Nomainiet baterijas pret jaunām.



Soundbar neatkaņo nevienu skaņu.

- Sistēmas Soundbar skaļums ir pārāk mazs vai izslēgts. Noregulējiet skaļumu.
- Kad ir pievienota kāda ārējā ierīce (STB, Bluetooth ierīce, mobilā ierīce u.c.), regulējiet ārējās ierīces skaļumu.
- Lai atskaņotu televizora skaņu, izvēlieties Soundbar. (Samsung televizors: Sākums (🏠) → Izvēlne → Iestatījumi (⚙️) → Visi iestatījumi (⚙️) → Skaņa → Skaņas izvade → Izvēlieties Soundbar)
- Vada savienojumam ar sistēmu Soundbar jābūt stingram. Atvienojiet vadu un pievienojiet vēlreiz.
- Atvienojiet strāvas vadu pavisam, pievienojiet to vēlreiz un ieslēdziet ierīci.
- Veiciet ierīces inicializāciju un mēģiniet vēlreiz. (skatiet 36. lpp.)

Ja televizors nav pievienots, izmantojot HDMI (ARC).

- Pārbaudiet, vai HDMI kabelis ir pareizi pievienots ARC pieslēgvietai. (skatiet 17. lpp.)
- Savienojuma izveide var nebūt iespējama pievienotas ārējās ierīces dēļ (pierīce, spēļu konsole u.c.). Savienojiet sistēmu Soundbar tieši.
- HDMI-CEC var nebūt aktivizēts televizorā. Ieslēdziet CEC televizora izvēlnē. (Samsung televizors: Sākums (🏠) → Izvēlne → Iestatījumi (⚙️) → Visi iestatījumi (⚙️) → Savienojums → Ārējo ierīču pārvaldnieks → Anynet+ (HDMI-CEC) DEG)

Soundbar neizveido savienojumu, izmantojot Bluetooth.

- Lai izveidotu savienojumu ar jaunu ierīci, pārslēdzieties uz ierīču sapārošanu Bluetooth režīmā. (Nospiediet tālvadības pults pogu  PAIR vai vismaz 5 sekundes turiet nospiestu pogu  (Avots) uz korpusa.)
- Ja sistēma Soundbar ir pievienota citai ierīcei, tad pirms pārslēgšanas uz citu ierīci, šī ierīce vispirms ir jāatvieno.
- Atjaunojiet savienojumu pēc Bluetooth skaļruņu saraksta izdzesāšanas. (Samsung televizors: Sākums (🏠) → Izvēlne → Iestatījumi (⚙️) → Visi iestatījumi (⚙️) → Skaņa → Skaņas izvade → Bluetooth skaļruņu saraksts)
- Atvienojiet strāvas vadu, atkal pievienojiet to un mēģiniet vēlreiz.
- Veiciet ierīces inicializāciju un mēģiniet vēlreiz. (skatiet 36. lpp.)

Skaņa pazūd, izveidojot savienojumu ar Bluetooth palīdzību.

- Ja ierīce, kurai izveidots savienojums ar Bluetooth palīdzību, pārvietojas prom no Soundbar, var tikt izraisīts skaņas zudums. Pārvietojiet ierīci tuvāk Soundbar.
- Ja kāda ķermeņa daļa ir saskarē ar Bluetooth raidzuvētāju vai produktu, kas uzstādīts uz metāla mēbeles, skaņa var pazust. Pārbaudiet uzstādīšanas un lietošanas apstākļus.

Bluetooth vairāki savienojumi nedarbojas.

- Kad TV ir pievienots Soundbar, Bluetooth vairāki savienojumi var nedarboties. Atvienojiet Soundbar no TV un mēģiniet vēlreiz.
- Pārbaudiet, vai Bluetooth vairāku savienojums iestatījums ir ieslēgts. (Skatiet sadaļu **“Soundbar neizveido savienojumu, izmantojot Bluetooth.”**.)
- Atvienojiet pašreiz atskaņoto ierīci, sapārojiet ar pievienojamo ierīci un vēlreiz pievienojiet iepriekšējo ierīci.
- Ja skaņas nav pat pēc atbilstoša savienojuma izveides, skatiet sadaļu **“Skaņa pazūd, izveidojot savienojumu ar Bluetooth palīdzību.”**

Soundbar neieslēdzas automātiski ar TV.

- Ja sistēma Soundbar tiek izslēgta, kamēr televizors ir ieslēgts, barošanas sinhronizācija ar televizoru tiek atspējota. Vispirms izslēdziet televizoru.

14 LICENCE



Manufactured under license from Dolby Laboratories. Dolby, Dolby Audio and the double-D symbol are trademarks of Dolby Laboratories Licensing Corporation.

* Šis produkts neatbalsta Dolby Atmos®.



For DTS patents, see <http://patents.dts.com>.
Manufactured under license from DTS, Inc. (for companies headquartered in the U.S./ Japan/Taiwan) or under license from DTS Licensing Limited (for all other companies). DTS, Digital Surround, and the DTS logo are registered trademarks or trademarks of DTS, Inc. in the United States and other countries.
© 2021 DTS, Inc. ALL RIGHTS RESERVED.



The terms HDMI and HDMI High-Definition Multimedia Interface, and the HDMI Logo are trademarks or registered trademarks of HDMI Licensing Administrator, Inc. in the United States and other countries.



The Bluetooth® word mark and logos are registered trademarks owned by Bluetooth SIG, Inc. and any use of such marks by Samsung Electronics Co., Ltd. is under license. Other trademarks and trade names are those of their respective owners.



[ENERGY STAR]

ENERGY STAR qualified model only

- Your Samsung product is ENERGY STAR qualified in its factory default setting. Change to certain features, settings and functionality in this product can change the power consumption, possibly beyond the limits required for ENERGY STAR qualification.
- Environmental Protection Agency and Department of Energy. ENERGY STAR is a joint program of the Government agencies, designed to promote energy efficient products and practices.

Refer to www.energystar.gov for more information of the ENERGY STAR Program.

ENERGY STAR qualified model only (Applicable to Thin Client models only)

As an ENERGY STAR® Partner, SAMSUNG has determined that this product meets the ENERGY STAR® guidelines for energy efficiency.

- The ENERGY STAR Program has been to reduced greenhouse gas emissions and save energy through voluntary labeling.
- Power management setting of this product have been enabled by default, and have various timing setting from 1 minutes to 5 hours.
- The product can wake with a button press on the chassis from sleep mode.

ENERGY STAR qualified model only (The other models)

- As an ENERGY STAR Partner, Samsung has determined that this product or product models meets the ENERGY STAR guideline for energy efficiency.
-

15 PAZIŅOJUMS PAR ATVĒRTĀ PIRMKODA LICENCI

Lai nosūtītu jautājumus un pieprasījumus par atvērto pirmkodu, sazinieties ar uzņēmumu Samsung Open Source (<http://opensource.samsung.com>)

16 SVARĪGA PIEZĪME PAR APKOPI

- Shēmas un attēli šajā lietotāja rokasgrāmatā ir nodrošināti tikai atsaucei, un tie var atšķirties no faktiskā izstrādājuma izskata.
- Šādos gadījumos var tikt iekasēta administrēšanas maksa:
 - (a) pēc jūsu pieprasījuma tiek izsaukts inženieris, taču izstrādājums nav bojāts (t. i., ja neesat izlasījis šo lietotāja rokasgrāmatu);
 - (b) esat atnesis ierīci uz remonta centru, taču izstrādājums nav bojāts (t. i., ja neesat izlasījis šo lietotāja rokasgrāmatu).
- Jūs tiksiet informēts par administrēšanas maksas apmēru pirms speciālista ierašanās.

17 SPECIFIKĀCIJAS UN NORĀDĪJUMI

Specifikācijas

Modeļa nosaukums	HW-S50B
USB	5V/0,5A
Svars	2,4 kg
Izmēri (P x A x Dz)	670,0 x 62,3 x 105,0 mm
Darba temperatūras diapazons	+5°C līdz +35°C
Darba mitruma diapazons	10 % līdz 75 %
PASTIPRINĀTĀJS Nominālā izvades jauda	(30W x 2) + (30W x 2) + 20W
Atbalstītie atskaņošanas formāti DTS, Dolby® Digital (DTS Virtual Surround atskaņo DTS formātā.)	LPCM 2 kanālu, Dolby Audio™ (atbalsta Dolby® Digital), DTS, DTS Virtual:X
BEZVADU IERĪCES IZEJAS JAUDA	Pārraides jauda ir 9 dBm.

Kopējais enerģijas patēriņš gaidstāves režīmā (W)	0,5 W
Bluetooth Pieslēgvietas deaktivizēšanas metode	Nospiediet un vismaz 5 sekundes turiet pogu SOUND MODE , lai izslēgtu Bluetooth Power funkciju.

PIEZĪMES

- Samsung Electronics Co., Ltd patur tiesības bez brīdinājuma veikt izmaiņas specifikācijās.
- Svars un izmēri ir norādīti aptuveni.

Līdz ar šo Samsung apstiprina, ka šis radio aprīkojums atbilst Direktīvas 2014/53/ES un saistošajām Apvienotās Karalistes ar likumu noteiktajām prasībām.

Atbilstības deklarācijas pilns teksts ir pieejams šajā interneta adresē <http://www.samsung.com>, izvēlieties Atbalsts un ievadiet modeļa nosaukumu.

Šo aprīkojumu var darbināt visās ES valstīs un Apvienotajā Karalistē.



[Pareiza atbrīvošanās no šī izstrādājuma baterijām]

(Attiecas uz valstīm, kur tiek izmantotas atsevišķas savākšanas sistēmas.)

Šis marķējums uz baterijas, rokasgrāmatas vai iepakojuma norāda, ka pēc šajā izstrādājumā ietvertu bateriju kalpošanas laika beigām no tām nedrīkst atbrīvoties kopā ar sadzīves atkritumiem. Ja ir atzīmēti ķīmiskie simboli Hg, Cd vai Pb, baterija satur dzīvsudrabu, kadmiju vai svini tādā līmenī, kas pārsniedz Direktīvā 2006/66/EK noteiktos standartlīmeņus. Ja baterijas netiek pareizi izmestas, šīs vielas var nodarīt kaitējumu cilvēku veselībai vai videi.

Lai aizsargātu dabas resursus un veicinātu materiālu atkārtotu lietošanu, lūdzu, nodaliet baterijas no citu veidu atkritumiem un nododiet tās pārstrādei atbilstoši vietējai bezmaksas bateriju pārstrādes sistēmai.



Pareiza atbrīvošanās no šī izstrādājuma (elektriskā un elektroniskā aprīkojuma atkritumi)

(Attiecas uz valstīm, kur tiek izmantotas atsevišķas savākšanas sistēmas.)

Šis marķējums uz izstrādājuma, piederumiem vai dokumentācijas norāda, ka pēc izstrādājuma kalpošanas laika beigām no izstrādājuma un tā elektroniskajiem piederumiem (piemēram, lādētāja, austiņām, USB kabeļa) nedrīkst atbrīvoties kopā ar sadzīves atkritumiem. Lai nepieļautu iespējamu kaitējumu apkārtējai videi vai cilvēku veselībai nekontrolētas atkritumu likvidēšanas dēļ, atdaliet šos priekšmetus no citu veidu atkritumiem un utilizējiet tos atbilstoši prasībām, tādējādi veicinot materiālo resursu ilgtspējīgu atkārtoto izmantošanu.

Lai saņemtu detalizētu informāciju par to, kur un kā var nogādāt šos priekšmetus, lai tos pārstrādātu videi draudzīgā veidā, māsainiecību lietotājiem ir jāsaazinās ar mazumtirgotāju, no kura viņi iegādājās šo izstrādājumu, vai vietējo valsts iestādi.

Komerclietotājiem ir jāsaazinās ar piegādātāju un jāiepazīstas ar pirkšanas līguma noteikumiem un nosacījumiem. Šo izstrādājumu un tā elektroniskos piederumus nedrīkst sajaukt ar citiem likvidējamiem uzņēmuma atkritumiem.

Informāciju par uzņēmuma Samsung saistībām vides aizsardzības jomā un ar izstrādājumu saistītajiem tiesību aktos noteiktajiem pienākumiem, piemēram, REACH, WEEE, Akumulatori, skatiet vietnē: www.samsung.com/uk/aboutsamsung/sustainability/environment/our-commitment/data/

KOMISIJAS REGULA (ES) 2019/1782

Ekodizaina prasības ārējiem barošanas avotiem :

www.samsung.com/global/ecodesign_component

OHUTUSTEAVE

HOIATUSED

ELEKTRILÖÖGIOHU VÄHENDAMISEKS ÄRGE EEMALDAGE KAANT (EGA TAGAPANEELI). SEADMES POLE KASUTAJA HOOLDATAVAID OSI. HOOLDAMISEKS PÖÖRDUGE KVALIFITSEERITUD TEENINDUSTÖÖTAJATE POOLE.

Sümboleid, mis võivad teie Samsungi tootel olla, on selgitatud alltoodud tabelis.

	ETTEVAATUST! MITTE AVADA, ELEKTRILÖÖGIOHT	
	See sümbol tähendab, et seade sisaldab kõrgepinge all olevaid osi. Toote mis tahes seosmisteh osade puudutamine on ohtlik.	
	See sümbol tähendab, et seadmega on kaasas selle kasutamist ja hooldamist puudutav oluline dokumentatsioon.	
	II klassi toode: selle sümboliga tähistatud toode ei nõua ohutuks ühendamiseks elektrimaandust. Kui toitejuhtmega seadmel ei ole seda sümbolit, PEAB seadmel olema toimiv ühendus maandusega.	
	Vahelduvvoolupinge: selle sümboliga tähistatud nimipinge on vahelduvvoolupinge.	
	Alalisvoolupinge: selle sümboliga tähistatud nimipinge on alalisvoolupinge.	
	Ettevaatust, vaadake kasutusjuhendit: see sümbol annab teada, et kasutaja peab täpsemat ohutusteavet vaatama kasutusjuhendist.	

HOIATUS

- Tulekahju- või elektrilöögiohu vähendamiseks ei tohi seade kokku puutuda vihmavee ega niiskusega.

ETTEVAATUST!

- ELEKTRILÖÖGI VÄLTIMISEKS PANGE PISTIKU LAI HARU TÄIELIKULT LAIA PILUSSE.
- Seade peab alati olema ühendatud kaitsemaandusega vahelduvvoolu pistikupessa.
- Seadme lahtiühendamiseks toiteallikast tuleb pistik elektrikontaktist välja tõmmata. Seetõttu peab toitepistik olema alati kergesti juurdepääsetav.
- Vältige seadme kokkupuudet veetilkade või -pripsmetega. Ärge pange seadmele vedelikega täidetud anumaid, nt vaase.
- Seadme täielikult väljalülitamiseks peate toitepistiku seinakontaktist välja tõmbama. Seetõttu peab toitepistik alati olema kergesti juurdepääsetav.

ETTEVAATUSABINÕUD

1. Veenduge, et teie maja vahelduvvoolu toitevarustus vastaks toote põhjal asuval identifitseerimiskleebisel toodud toitenõuetele. Paigaldage toode horisontaalselt sobivale alusele (mööbliesemele), jättes ventileerimiseks piisavalt ruumi (7–10 cm). Veenduge, et ventilatsioonivad poleks kaetud. Ärge asetage seadet võimenditele ega muudele seadmetele, mis võivad muutuda kuumaks. See seade on mõeldud pidevaks kasutamiseks. Seadme täielikult väljalülitamiseks eemaldage vahelduvvoolupistik elektrikontaktist. Eemaldage seade vooluvõrgust, kui te ei kavatse seda pikemat aega kasutada.
2. Äikesetormi ajal eemaldage vahelduvvoolupistik elektrikontaktist. Äikesest tingitud pingetipud võivad seadet kahjustada.
3. Ärge hoidke seadet otsese päikesevalguse käes ega muude soojusallikate lähedal. See võib põhjustada ülekuumenemist ja seadme riket.
4. Kaitske toodet niiskuse (nt lillevaasid) ja liigse kuumuse (nt kolderuum) või seadmete eest, mis loovad tugevaid magnet- või elektrivälju. Seadme rikke korral eemaldage toitekaabel vahelduvvoolu-toiteallikast. Toode ei ole mõeldud tööstuslikuks kasutamiseks. See on mõeldud ainult isiklikuks kasutamiseks. Kui toodet on hoitud madalal temperatuuril, võib tekkida kondensatsioon. Kui transpordite seadet talvisel ajal, siis oodake enne kasutamist umbes kaks tundi, kuni seade on saavutanud toatemperatuuri.
5. Tootega kasutatavad patareid sisaldavad keskkonnale kahjulikke kemikaale. Ärge visake patareisid olmeprügisse. Ärge visake kasutatud patareisid tulle. Ärge laske patareidel lühistuda, ärge võtke neid koost lahti ega laske neil üle kuumeneda.
ETTEVAATUST! : Patarei valesti paigaldamisel tekib plahvatusoht. Asendage ainult sama või samaväärset tüüpi patareiga.

SISUKORD

01	Komponentide kontrollimine	6
02	Toote ülevaade	7
	Soundbari esipaneel / ülemine paneel	7
	Soundbari alumine paneel	8
03	Kaugjuhtimispuldi kasutamine	9
	Patareide sisestamine enne kaugjuhtimispuldi kasutamist (2 AAA-patareid)	9
	Kuidas kaugjuhtimispuldi kasutada?	9
	Peidetud nuppude (nupud, millel on rohkem kui üks funktsioon) kasutamine	14
	Heliväljundi andmed erinevate heliefektirežiimide puhul	14
	Soundbari helitugevuse reguleerimine teleri kaugjuhtimispuldiga	15
04	Soundbari ühendamine	16
	Elektritoite ühendamine	16
	Juhtmevaba tagakõlarikomplekti ja bassikõlarühendamine ühendamine Soundbariga	16
05	Juhtmega ühenduse kasutamine teleriga	17
	1. meetod. HDMI kaudu ühendamine	17
	2. meetod. Ühendamine, kasutades optilist kaablit	19
06	Juhtmevaba ühenduse kasutamine teleriga	21
	Bluetoothi kaudu ühendamine	21

07	Välisseadme ühendamine	23
	Ühendamine, kasutades optilist kaablit	_____ 23
08	USB-Mäluseadme Ühendamine	24
09	Mobiilseadme ühendamine	26
	Bluetoothi kaudu ühendamine	_____ 26
	Tap Soundi kasutamine	_____ 31
10	Seinakinnituse paigaldamine	32
	Ettevaatusabinõud paigaldamisel	_____ 32
	Seinakinnituse komponendid	_____ 32
11	Soundbari paigaldamine teleri ette	34
12	Tarkvara-Värskendus	35
	Lähtestamine	_____ 36
13	Tõrkeotsing	37
14	Litsents	38
15	Avatud Lähtekoodi Litsentsi Teatis	39
16	Oluline Teenusega Seotud Märkus	39
17	Tehnilised Andmed ja Teave	40
	Tehnilised andmed	_____ 40

01 KOMPONENTIDE KONTROLLIMINE



Soundbari põhiseade



Soundbari kaugjuhtimispuul/patareid



HDMI-kaabel



Vahelduvvoolu-/
alalisvooluadapter (Soundbar)



Toitejuhe (Soundbar)



Seinakinnitusjuhik



Hoidikruvi



Kruvi











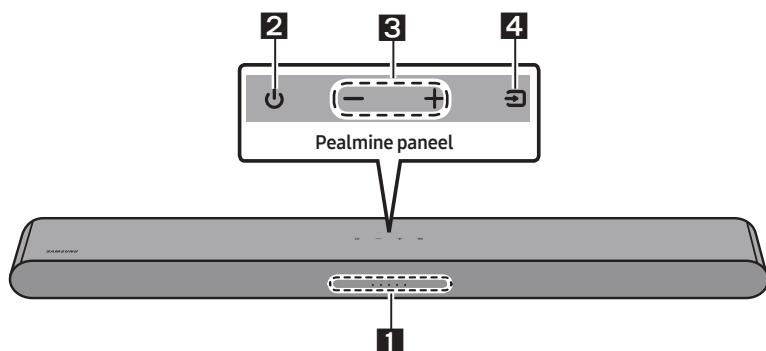



















Seinakinnituskronstein

- Teavet toiteallika ja voolutarbe kohta leiate tootel paiknevalt sildilt. (Silt: Soundbari põhiseadme põhjal)
- Lisakomponentide või valikuliste kaablite ostmiseks võtke ühendust Samsungi teeninduskeskuse või Samsungi klienditeenindusega.
- Lisateabe saamiseks seinakinnituse kohta vt lk 32.
- Disain ja tehnilised andmed võivad muutuda ilma ette teatamata.
- Tarvikute välimus võib veidi erineda ülaltoodud joonistest.

02 TOOTE ÜLEVAADE

Soundbari esipaneel / ülemine paneel



1	LED-näidik	<p>LED-näidik vilgub, põleb või muudab värvi vastavalt Soundbari režiimile või olekule. LED-näidiku värv ja põlevate tuled arv tähistavad aktiivset režiimi, nagu on kirjeldatud allpool.</p> <table border="1" data-bbox="277 722 1037 804"> <tr> <td data-bbox="277 722 417 804">  Valge LED </td> <td data-bbox="417 722 557 804">  Valge LED </td> <td data-bbox="557 722 697 804">  Mitmevärviline LED </td> <td data-bbox="697 722 837 804">  Valge LED </td> <td data-bbox="837 722 1037 804">  Valge LED </td> </tr> </table> <ul style="list-style-type: none"> Mitmevärviline LED lülitub olenevalt režiimist või olekust värvide Valge, Tsüaansiniselt, Roheline, Punane, Kollane, Oranž, Lilla ja Sinine vahel. 	 Valge LED	 Valge LED	 Mitmevärviline LED	 Valge LED	 Valge LED			
 Valge LED	 Valge LED	 Mitmevärviline LED	 Valge LED	 Valge LED						
2	Toide	Lülitab toite sisse ja välja.								
3	Helitugevus	Võimaldab reguleerida helitugevust.								
4	Allikas	<ul style="list-style-type: none"> Vajutage režiimi muutmiseks nuppu  (Allikas). Iga kord, kui muudate režiimi, süttib LED-näidik valgelt ja seejärel kustub. <table border="1" data-bbox="277 1074 1037 1262"> <tr> <td data-bbox="277 1074 375 1187">LED-näidik</td> <td data-bbox="375 1074 594 1187">  Põleb valgelt -> kustub </td> <td data-bbox="594 1074 814 1187">  Põleb valgelt -> kustub </td> <td data-bbox="814 1074 1037 1187">  Põleb valgelt -> kustub </td> </tr> <tr> <td data-bbox="277 1187 375 1262"></td> <td data-bbox="375 1187 594 1262">„Digital Audio In“ või „TV ARC“</td> <td data-bbox="594 1187 814 1262">„Bluetooth“</td> <td data-bbox="814 1187 1037 1262">„USB“</td> </tr> </table>	LED-näidik	 Põleb valgelt -> kustub	 Põleb valgelt -> kustub	 Põleb valgelt -> kustub		„Digital Audio In“ või „TV ARC“	„Bluetooth“	„USB“
LED-näidik	 Põleb valgelt -> kustub	 Põleb valgelt -> kustub	 Põleb valgelt -> kustub							
	„Digital Audio In“ või „TV ARC“	„Bluetooth“	„USB“							

- Kui ühendate vahelduvvoolu toitejuhtme, hakkab toitenupp tööle 4 kuni 6 sekundi jooksul.
- Kui lülitate seadme sisse, tekib enne heli kõlamist 4 kuni 5 sekundi pikkune viivitus.
- Kui kuulete heli nii telerist kui ka Soundbarist, avage teleri heli menüü **Seaded** ja seadke teleri kõlar valikule **Väline kõlar**.

Soundbari alumine paneel

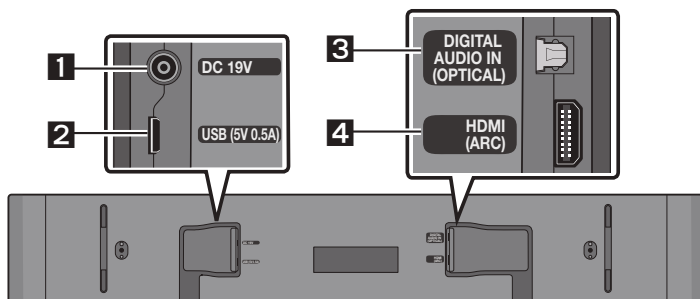

1	DC 19V (Toitesisend) Vahelduv-/alalisvooluadapteriga ühendamiseks.
2	USB (5V 0.5A) Saate ühendada USB-seadme ja esitada Soundbari kaudu USB-seadmes olevaid muusikafaile.
3	DIGITAL AUDIO IN (OPTICAL) Välisseadme digitaalse (optilise) väljundiga ühendamiseks.
4	HDMI (ARC) Saate ühendada teleri HDMI (ARC) pesaga.

- Kui eemaldate vahelduvvoolu-/alalisvooluadapteri toitekaabli seinakontaktist, tõmmake pistikust. Ärge tõmmake juhtmest.
- Ärge ühendage seda seadet ega muid osi vahelduvvoolu pistikupesasse enne, kui kõigi osade vahelised ühendused on tehtud.

03 KAUGJUHTIMISPULDI KASUTAMINE

Patareide sisestamine enne kaugjuhtimispuldi kasutamist (2 AAA-patareid)

Lükake tagumist katet noole suunas, kuni see on täielikult eemaldatud. Sisestage 2 AAA-tüüpi patareid (1,5 V) õige polaarsusega. Lükake tagumine kate oma kohale tagasi.

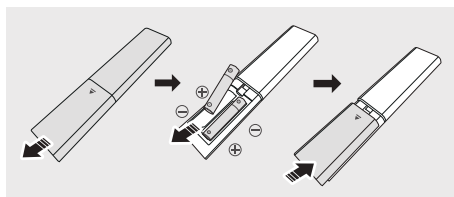

Kuidas kaugjuhtimispuldi kasutada?

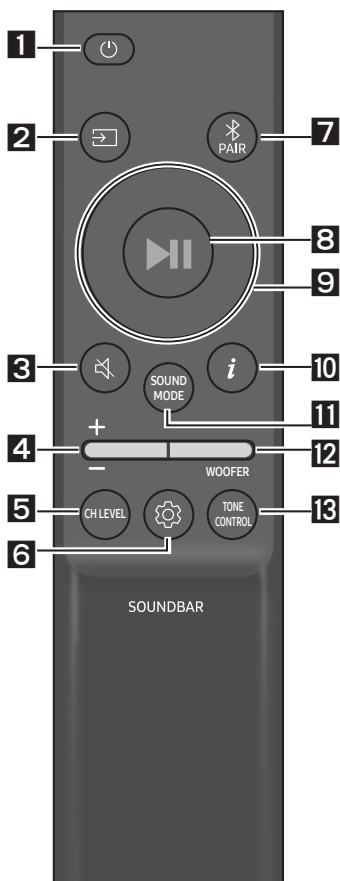

1

Toide

Heliriba sisse- ja väljalülitamiseks.

LED-näidik	Vilgub 1 kord tsüaaniselt	Vilgub 3 korda punaselt
	Sees	Väljas

• Auto Power Down funktsioon

Seade lülitub automaatselt välja järgmistes olukordades.

- Režiimis „Digital Audio In“ või „TV ARC“ / „Bluetooth“ / „USB“, kui 20 minuti jooksul puudub helisignaal.

2

☑ (Allikas)

Vajutage heliribaga ühendatud allika valimiseks.

3

🔇 (Vaigistamine)

Vajutage heli vaigistamiseks nuppu 🔇 (Vaigistamine).

Vajutage uuesti vaigistuse väljalülitamiseks.

LED-näidik	Vilgub X korda
	●

4**Helitugevus**

Liigutage seda nuppu üles või alla helitugevuse reguleerimiseks.

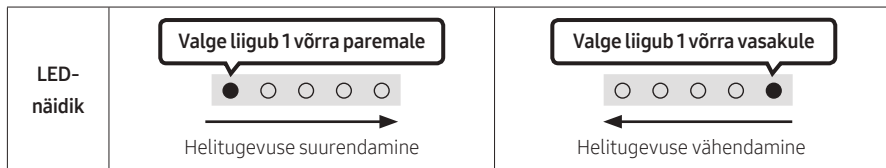
**5****CH LEVEL**

Kui vajutate nuppu, saate reguleerida iga kõlari helitugevust.

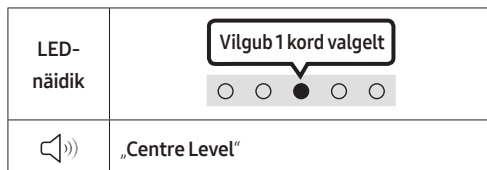

- Kui tagakõlariid (müüakse eraldi) on ühendatud, toetatakse sätet „**Rear Level**“. Kasutage sätte „**Rear Level**“ helitugevuse reguleerimiseks vahemikus -6 kuni +6 nuppe **Üles/Alla**.

6**⚙️ (Heli juhtimine)**



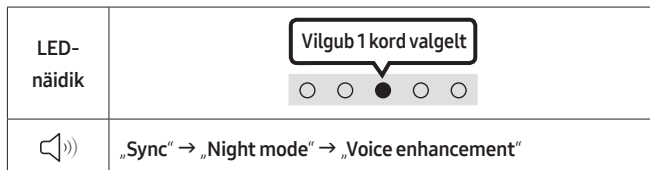

Kui vajutate nuppu, saate määrata helifunktsiooni. Soovitud üksust saab kohandada nupuga **Üles/Alla**. Iga kord, kui režiim muutub, vilgub mitmevärviline LED valgelt.

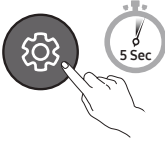
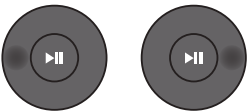

- Kui teleri ja Soundbari vaheline heli ei ole sünkroonis, valige heliseadetest suvand „**Sync**“ ja seadke heliiviivitus vahemikku 0–300 ms, kasutades nuppe **Üles/Alla**. (Pole saadaval režiimis „**USB**“ või „**Bluetooth**“.)
- Suvandit „**Sync**“ toetatakse ainult teatud funktsioonide puhul.
- Funktsioone „**Night mode**“ ja „**Voice enhancement**“ ei toetata helirežiimis „**DTS Virtual:X**“.
- „**Night mode**“ on optimeeritud öiseks vaatamiseks, kusjuures sätteid on reguleeritud nii, et helitugevus väheneb, kuid dialoog on selgelt kuuldav.
- „**Voice enhancement**“ muudab filmides ja telesaadetes räägitava dialoogi kuulmise lihtsamaks.

7 ribaga EQ

Vajutage nuppu  (**Heli juhtimine**) ja hoidke seda umbes 5 sekundit all, et reguleerida iga sagedusriba heli. 150 Hz, 300 Hz, 600 Hz, 1,2 kHz, 2,5 kHz, 5 kHz ja 10 kHz on valitavad nuppudega **Vasakule/Paremale** ning kõiki neist saab reguleerida vahemikus -6 +6, kasutades nuppe **Üles/Alla**. (Jälgige, et helirežiimiks oleks valitud „Standard“.)

7 ribaga EQ			
			
Vajutage nuppu  (Heli juhtimine) ja hoidke seda all umbes 5 sekundit.		Nuppude Vasakule/Paremale kasutamine ja kõike saab reguleerida säteteni vahemikus -6 kuni +6.	
	„150Hz“		„150Hz“ → „300Hz“ → „600Hz“ → „1.2kHz“ → „2.5kHz“ → „5kHz“ → „10kHz“

7

Bluetooth PAIR

Saate lülitada Soundbari Bluetoothi kaudu sidumise režiimi.

Kui vajutate seda nuppu, muutub LED-ekraan järgmiselt.

- Kuni sidumine on lõppenud, põleb mitmevärviline LED vaheldumisi järgmiselt: **Punane** → **Roheline** → **Sinine**.

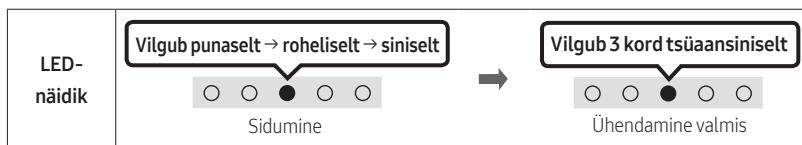

8

▶II (Esitamine/Peatamine)

Muusika taasesituse saate peatada või seda jätkata kui vajutate nuppu režiimis „USB“.

9

Üles/Alla/Vasakule/Paremale

Vajutage nupul **Üles/Alla/Vasakule/Paremale**, et valida või seadistada funktsioone.

- **Kordamine**
Kordamisfunktsiooni kasutamiseks režiimis „USB“ vajutage **Üles** nuppu.
- **Muusika vahelejätmine**
Vajutage **Paremale** nuppu, et valida järgmine muusikafail. Vajutage **Vasakule** nuppu, et valida eelmine muusikafail.
- **ID SET**
Vajutage **Üles** ja hoidke seda 5 sekundit all, et lõpetada **ID SET** (kui loote ühendust juhtmevaba bassikõlariga või juhtmevabade tagakõlaritega).



10

i (Info)



Vajutamise korral kuvatakse teave iga režiimi kohta. (Vt lk 7.)

SOUND MODE

Kui vajutate nuppu, saate valida soovitud helirežiimi. Iga kord, kui režiim muutub, vilgub mitmevärviline LED valgelt. (Helirežiim võib teleri mudeliti erineda.)

LED-näidik	
	„DTS Virtual:X“ → „Standard“ → „Music“ → „Game“ → „Adaptive Sound“

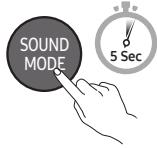
- **DTS Virtual:X**
Iga sisu kaasahaarav 3D-heli.
- **Standard**
Väljastab originaalheli.
- **Music**
Muudab muusikasisu heli loomulikumaks ja ruumitaitvamaks.
- **Game**
Pakub ruumilist heli, et saaksite mängimise ajal tegevusse süüvida.
- **Adaptive Sound**
Analüüsib sisu reaajas ja pakub automaatselt optimaalseid helivalikuid, mis võtavad arvesse sisu eripära.
- **Bluetooth Power Sees/väljas**
See funktsioon lülitab Soundbari automaatselt sisse, saades varem ühendatud telerist või Bluetooth-seadmest ühendustaotluse. See seade on vaikimisi sisse lülitatud.
 - Hoidke nuppu **SOUND MODE** all kauem kui 5 sekundit, et Bluetooth Power funktsioon välja lülitada.
- **DRC (Dynamic Range Control) Sees/väljas**
Võimaldab rakendada Dolby Digitali lugudele dünaamikadiapasooni juhtimise. Dünaamikadiapasooni juhtimise (DRC) sisse- või väljalülitamiseks vajutage nuppu **SOUND MODE** ja hoidke seda rohkem kui 5 sekundit all samal ajal, kui Soundbari toide on välja lülitatud. Kui DRC on sisse lülitatud, vähendatakse valju heli. (Heli võib olla moonutatud.)

Nupp SOUND MODE	LED-näidik	
	 Sees (vaikimisi)	 Väljas
DRC Sees/väljas	Lülitage sisse → välja	

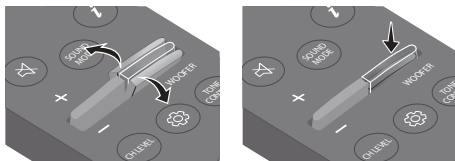
12**WOOFER (BASS) TASE**



Kui bassikõlar on ühendatud, liigutage nuppu üles või alla bassikõlari taseme reguleerimiseks väärtusele -12 või vahemikku -6 kuni +6. Kui bassikõlar pole ühendatud, liigutage nuppu üles või alla bassikõlari taseme reguleerimiseks vahemikku -6 kuni +6. Bassikõlari helitugevustaseme seadistamiseks vajutage nuppu (kui Soundbar on ühendatud juhtmevaba bassikõlariga (müüakse eraldi)).

13**TONE CONTROL**

Kui vajutate nuppu, saate reguleerida kõrgete helide või bassihelide helitugevust. Soovitud üksust saab kohandada nupuga **Üles/Alla**. (Funktsioon on saadaval kõigis helirežiimides, v.a „Standard“.)

LED-näidik	<p>Vilgub 1 kord valgelt</p>
	„Treble“ → „Bass“

Peidetud nuppude (nupud, millel on rohkem kui üks funktsioon) kasutamine

Varjatud nupp		Viiteleht
Kaugjuhtimispuldi nupp	Funktsioon	
WOOFER (Üles)	Teleri kaugjuhtimispuldiga sees/väljas	Lk 15
Vasakule	Teleri automaatne ühendamine sees/väljas	Lk 22
Üles	ID SET	Lk 11
 (Heli juhtimine)	7 ribaga EQ	Lk 11
SOUND MODE	DRC Sees/väljas	Lk 12
	Bluetooth Power Sees/väljas	Lk 12
 PAIR	Bluetooth Mitme seadme ühendus on sees/väljas	Lk 29

Heliväljundi andmed erinevate heliefektirežiimide puhul

Efekt	Sisend	Väljund		
		Ainult Soundbariga	Ainult bassikõlariga	Bassikõlari ja juhtmevaba tagakõlarikomplektiga
DTS Virtual:X	2.0 kanalit	3.0 kanalit	3.1 kanalit	5.1 kanalit
	5.1 kanalit	3.0 kanalit	3.1 kanalit	5.1 kanalit
Standard	2.0 kanalit	2.0 kanalit	2.1 kanalit	2.1 kanalit
	5.1 kanalit	3.0 kanalit	3.1 kanalit	5.1 kanalit
Music	2.0 kanalit	3.0 kanalit	3.1 kanalit	5.1 kanalit
	5.1 kanalit	3.0 kanalit	3.1 kanalit	5.1 kanalit
Game	2.0 kanalit	3.0 kanalit	3.1 kanalit	5.1 kanalit
	5.1 kanalit	3.0 kanalit	3.1 kanalit	5.1 kanalit
Adaptive Sound	2.0 kanalit	3.0 kanalit	3.1 kanalit	5.1 kanalit
	5.1 kanalit	3.0 kanalit	3.1 kanalit	5.1 kanalit

- Samsungi juhtmevaba tagakõlarikomplekti ja bassikõlari saab osta eraldi. Komplekti või bassikõlari ostmiseks võtke ühendust müüjaga, kellelt ostsite Soundbari.

Soundbari helitugevuse reguleerimine teleri kaugjuhtimispuldiga

Soundbari helitugevuse reguleerimine teleri kaugjuhtimispuldiga.







- Seda funktsiooni on võimalik kasutada ainult IR-kaugjuhtimispultidega. Bluetooth-kaugjuhtimispulte (puldid, mis nõuavad sidumist) ei toetatata.
- Selle funktsiooni kasutamiseks seadke teleri kõlar valikule **Väline kõlar**.
- Tootjad, kes seda funktsiooni toetavad:
Samsung, VIZIO, LG, Sony, Sharp, PHILIPS, PANASONIC, TOSHIBA, Hisense, RCA

Teleri kaugjuhtimispuldiga sees/väljas

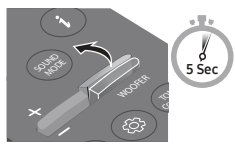
1. Lülitage Soundbar välja.
2. Vajutage ja hoidke nuppu **WOOFER** 5 sekundit.

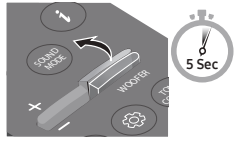
Iga kord, kui lükkate nuppu **WOOFER** üles ja hoiate seda selles asendis 5 sekundit, vahetub režiim järgmiselt: „Off-TV Remote“ (vaikerežiim), „Samsung-TV Remote“, „All-TV Remote“.

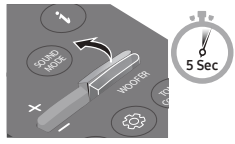
Iga kord, kui režiim vahetub, muutub ka LED-näidiku olek, nagu allpool näidatud.

Kaugjuhtimispuldi nupp	LED-näidik	Olek
	<p>Vilgub 1 kord punaselt</p>  <p>„Off-TV Remote“ (vaikerežiim)</p>	Teleri kaugjuhtimispuldi keelamine.
	<p>Vilgub 1 kord tsüaaniselt</p>  <p>„Samsung-TV Remote“</p>	Samsungi teleri IR-kaugjuhtimispuldi lubamine.
	<p>Vilgub 1 kord siniselt</p>  <p>„All-TV Remote“</p>	Kolmanda poole IR-kaugjuhtimispuldi lubamine.

04 SOUNDBARI ÜHENDAMINE

Elektritoite ühendamine

Kasutage toitekomponente, et ühendada Soundbar pistikupesaga järgmises järjestuses.

- Lisateavet nõutud elektritoite ja voolutarbe kohta leiate tootel olevalt sildilt. (Silt: Soundbari põhiseadme põhjal)
1. Esmalt ühendage toitekaabel vahelduvvoolu-/alalisvooluadapteriga. Ühendage vahelduvvoolu-/alalisvooluadapter (koos toitekaabliga) Soundbariga.
 2. Ühendage toitejuhe pistikupesassa.

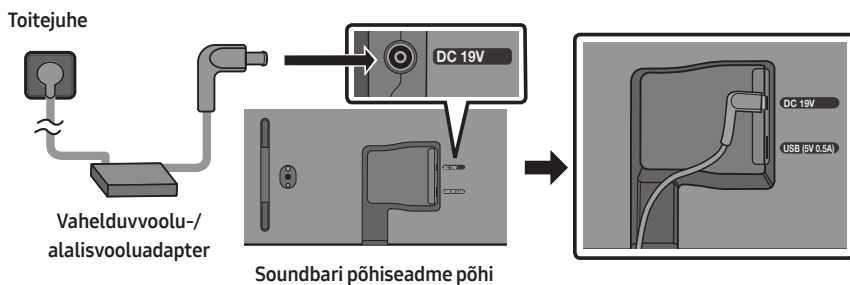

MÄRKUSED

- Kui lahutate toitejuhtme, kui toode on sisse lülitatud, ja ühendate selle uuesti, lülitub Soundbar automaatselt sisse.
- Veenduge, et vahelduvvoolu-/alalisvooluadapter oleks kindlalt laual või pörandal. Kui panete adapteri nii, et see on rippuvus asendis, vahelduvvoolu-/alalisvooluadapteri sisend ülespoole, võivad adapterisse sattuda vesi või muud võõrkehjad ja põhjustada adapteri talitlushäireid.

Juhtmevaba tagakõlarikomplekti ja bassikõlarühendamine ühendamine Soundbariga

Minge üle tõelisele juhtmevabale ruumilisele helile, ühendades Samsungi juhtmevaba tagakõlarikomplekti (SWA-9100S või SWA-9200S, müügil eraldi) ja juhtmevaba bassikõlari (SWA-W510, müügil eraldi) Soundbariga.

Ühenduste kohta leiate üksikasjalikku teavet Samsungi juhtmevaba tagakõlarikomplekti ja juhtmevaba bassikõlari kasutusjuhendist.

05 JUHTMEGA ÜHENDUSE KASUTAMINE TELERIGA

1. meetod. HDMI kaudu ühendamine

⚠ ETTEVAATUST!

- Kui ühendatud on nii HDMI-kaabel kui ka optiline kaabel, võetakse esimesena vastu HDMI-signaali.
- Teleri ja Soundbari ühendamiseks HDMI-kaabliga, ühendage kindlasti tähisega „ARC“ pesad. Vastasel juhul ei pruugita teleri heli väljastada.
- Soovitav kaabel on **High-Speed HDMI Cable with Ethernet**.

HDMI ARC-i (helitagastuskanal) toega teleri ühendamine

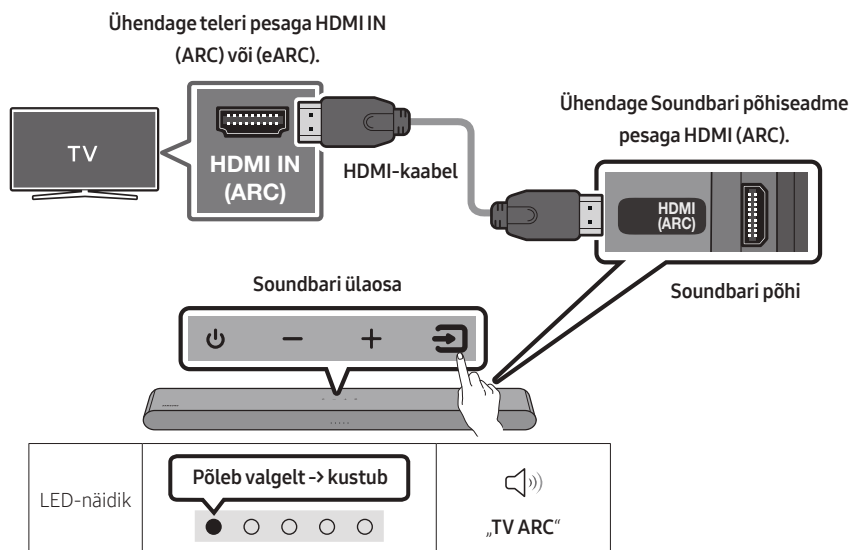

1. Kui Soundbar ja teler on välja lülitatud, ühendage HDMI-kaabel, nagu on näidatud joonisel.
2. Lülitage Soundbar ja teler sisse.
3. Teleri heli väljastatakse Soundbarist.

- Kui teleri heli ei väljastata, vajutage Soundbari ülapaneeeli nuppu või kaugjuhtimispuldi nuppu  (**Allikas**), et valida režiim „**Digital Audio In**“.
- Kui heli ei väljastata, kontrollige HDMI-kaabli ühendust uuesti.
- Kasutage Soundbari helitugevuse muutmiseks teleri kaugjuhtimispuldi helitugevuse nuppe.

MÄRKUSED

- Kui ühendate HDMI ARC-i (helitagastuskanal) toetava teleri Soundbariga HDMI-kaabli kaudu, saate edastada digitaalseid video- ja heliandmeid ilma eraldi optilist kaablit ühendamata.
- Soovitame võimalusel kasutada südamikuta HDMI-kaablit. Kui kasutate südamikuga HDMI-kaablit, valige kaabel, mille läbimõõt on vähem kui 14 mm.
- See funktsioon ei ole saadaval, kui HDMI-kaabel ei toeta ARC-i.
- Kui edastuse heli on kodeeritud Dolby Digitaliga ja teleri „Digitaalväljundheli vorming“ on valitud PCM, soovitame valida sätteks Dolby Digital. Teleri sätte muutmisel on helikvaliteet parem. („Dolby Digital“ ja „PCM“ võivad olla olenevalt teleri tootjast teleri menüüs teistmoodi nimetatud.)

2. meetod. Ühendamine, kasutades optilist kaablit

Ühendamiseelne kontroll-loend

- Kui ühendatud on nii HDMI-kaabel kui ka optiline kaabel, võetakse esimesena vastu HDMI-signaali.
- Kui kasutate optilist kaablit ja pesadel on katted, siis eemaldage need.

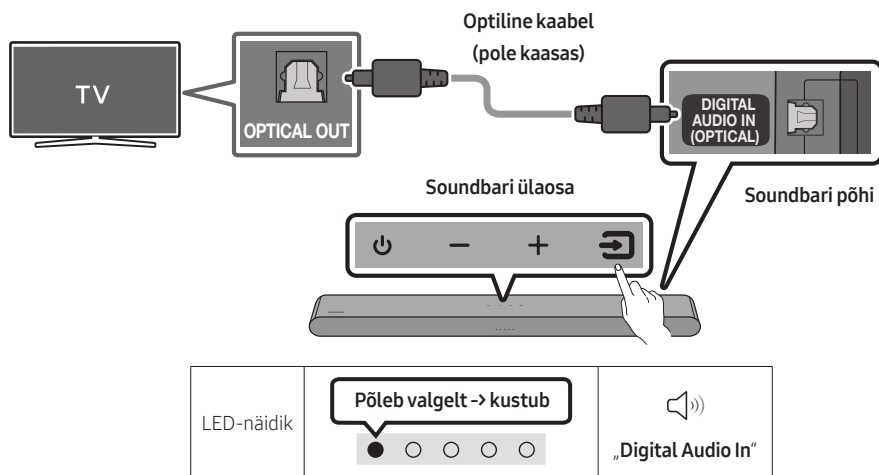

1. Kui teler ja Soundbar on välja lülitatud, ühendage Soundbari pesa **DIGITAL AUDIO IN (OPTICAL)** ja teleri väljundpesa OPTICAL optilise kaabliga (pole kaasas), nagu on näidatud joonisel.
2. Lülitage Soundbar ja teler sisse.
3. Vajutage ülemisel paneelil või kaugjuhtimispuldil nuppu  (**Allikas**) ja seejärel valige režiim „Digital Audio In“.
4. Teleri heli väljastatakse Soundbarist.

Funktsiooni Q-Symphony kasutamine

Funktsiooni Q-Symphony puhul sünkronitakse Soundbar Samsungi teleriga, et väljastada heli optimaalse ruumilise efekti saavutamiseks kahest seadmest. Kui Soundbar on ühendatud, kuvatakse menüü „**TV+Soundbar**“ teleri menüüs **Heliväljund**. Valige vastav menüü.

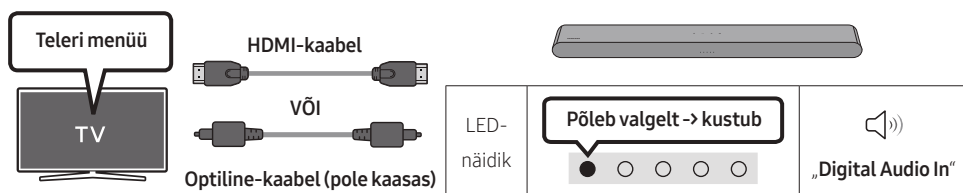

- Teleri menüü näide: **TV + [AV] Soundbar seerianimi (HDMI)**

MÄRKUSED

- See töötab teleri toetatud kodeki alusel.
- See funktsioon on toetatud ainult juhul, kui ühendatud on HDMI-kaabel või optiline kaabel (pole kaasas).
- Kuvatud teade võib teleri mudeliti erineda.
- See funktsioon on saadaval mõnede Samsungi telerite ja mõne Soundbari mudeli puhul.

06 JUHTMEVABA ÜHENDUSE KASUTAMINE TELERIGA

Bluetoothi kaudu ühendamine

Kui Samsungi teler ühendatakse Bluetoothi kaudu, on võimalik kuulda stereoheli ilma kaableid kasutamata.

- Korraga saab ühendada ainult ühe Samsungi teleri.
- Ühendada saab Bluetoothi toetava Samsungi teleri. Kontrollige teleri tehnilisi andmeid.

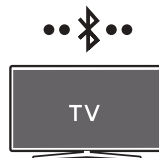

Esmane ühendus

1. Vajutage Soundbari kaugjuhtimispuldi nuppu **PAIR** või vajutage Soundbari ülemisel paneelil nuppu **ALLIKAS** (Allikas) režiimi „**Bluetooth**“ sisenemiseks.

Bluetoothi kaudu sidumise nupp	LED-näidik
<p>VÕI</p> <p>Režiimis „Bluetooth“</p>	<p>Vilgub punaselt → roheliselt → siniselt</p> <p>Sidumine</p> <p>Vilgub 3 kord tsüaaniselt</p> <p>Ühendamine valmis</p> <ul style="list-style-type: none">• Kuni sidumine on lõppenud, põleb mitmevärviline LED vaheldumisi järgmiselt: Punane → Roheline → Sinine.
	„Ready to connect via Bluetooth.“

2. Valige Samsungi teleris Bluetoothi režiim.
(Nt Avaleht (🏠) → Menüü → Seaded (⚙️) → Kõik seaded (⚙️) → Heli → Heliväljund → Bluetooth Kõlarite loend → [AV] Soundbar S5B-Series (Bluetooth))
3. Valige teleris kuvatavast loendist „**[AV] Soundbar S5B-Series**“.
Saadaoleva Soundbari juures on teleri Bluetooth-seadmete loendis sõnum „**Vaja on siduda**“ või „**Seotud**“. Samsungi teleri Soundbariga ühendamiseks valige sõnum ja seejärel looge ühendus.
4. Nüüd kuulete Samsungi teleri heli Soundbarist.
 - Kui Soundbaril ja Samsungi teleril on omavaheline ühendusloogi, ühendatakse Soundbar automaatselt, kui selle režiimiks valitakse „**Bluetooth**“.

Kui seadme ühendamine ebaõnnestub

- Kui teil on Samsungi teleri kõlarite loendis olemasolev Soundbar (nt **[AV] Soundbar S5B-Series**), siis kustutage see.
- Seejärel korrake etappe 1–3.

Soundbari ja Samsungi teleri ühenduse katkestamine

Vajutage ülemisel paneelil või kaugjuhtimispuldil nuppu  (**Allikas**), et valida režiimi „**Bluetooth**“ asemel mõni muu.

- Ühenduse katkestamiseks kulub aega, kuna Samsungi teler peab Soundbarilt vastuse saama. (Vajalik aeg võib olenevalt Samsungi teleri mudelist erineda.)

Teleri automaatne ühendamine sees/väljas

Soundbari ja teleri vahelise Bluetooth-ühenduse katkestamiseks hoidke kaugjuhtimispuldil nuppu **Vasakule** 5 sekundit all, kui Soundbar on olekus „**Bluetooth Ready**“. (Valige Sees → Väljas)

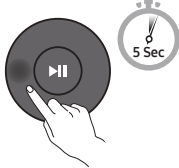
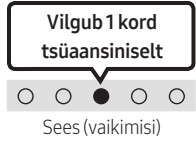
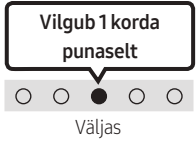
Nupp vasakule	LED-näidik	
	 <p>Vilgub 1 kord tsüaaniselt</p> <p>Sees (vaikimisi)</p>	 <p>Vilgub 1 korda punaselt</p> <p>Väljas</p>
Bluetooth Ready	Lülitage sisse → välja	

Märkused Bluetooth-ühenduse kohta

- Bluetoothi kaudu ühendamiseks peab uus seade olema ühe meetri raadiuses.
- Kui teilt küsitakse Bluetooth-seadme ühendamisel PIN-koodi, sisestage <0000>.
- Soundbar lülitub automaatselt välja pärast 20 minutit valmis olekut.
- Soundbar ei pruugi sooritada Bluetoothi otsingut või ühendust õigesti järgmistel tingimustel.
 - Soundbari ümber on tugev elektriväli.
 - Soundbariga on ühendatud samal ajal mitu Bluetooth-seadet.
 - Bluetooth-seade on välja lülitatud, ei ole paigas või ei toimi õigesti.
- Elektroonilised seadmed võivad põhjustada raadiohäireid. Seadmeid, mis tekitavad elektromagnetilisi laineid (nt mikrolaineahjud, juhtmevabad LAN-seadmed jne), tuleb Soundbari põhiseadmest eemal hoida.

07 VÄLISSEADME ÜHENDAMINE

Ühendamine, kasutades optilist kaablit

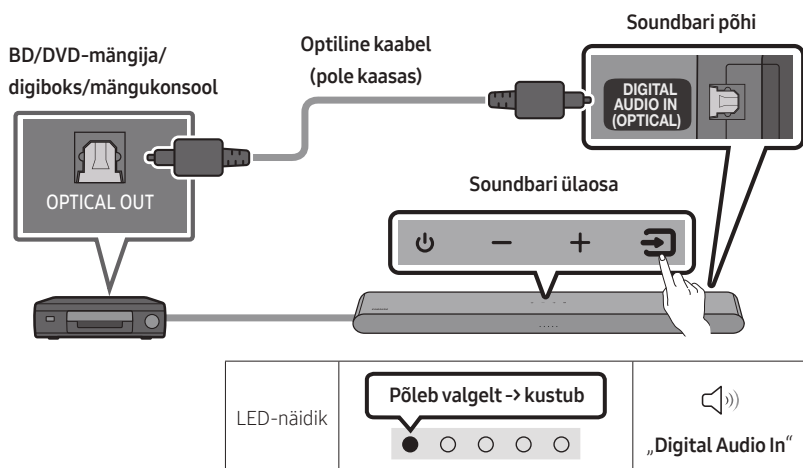

1. Kui välisseade ja Soundbar on välja lülitatud, ühendage Soundbari pesa **DIGITAL AUDIO IN (OPTICAL)** ja välisseadme väljundpesa OPTICAL optilise kaabliga (pole kaasas), nagu on näidatud joonisel.
2. Lülitage Soundbar ja välisseade sisse.
3. Režiimi „**Digital Audio In**“ valimiseks vajutage ülemisel paneelil või kaugjuhtimispuldil nuppu  (**Allikas**).
4. Välisseadme heli väljastatakse Soundbarist.

08 USB-MÄLUSEADME ÜHENDAMINE

Saate esitada Soundbari kaudu mäluseadmetes olevaid muusikafaile.

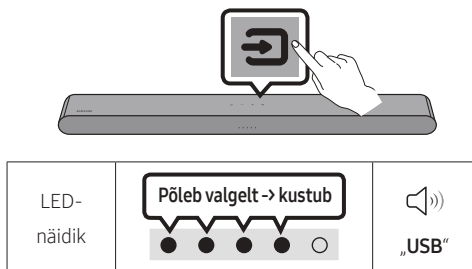
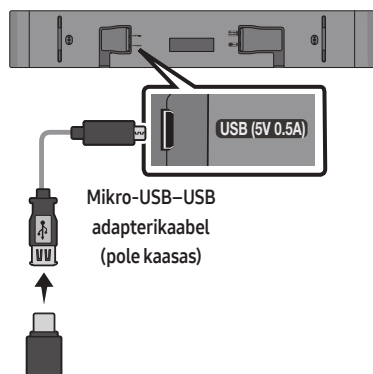

1. Ühendage Soundbar USB-mäluseadmega eespool nimetatud USB-adapterikaabli abil.
 - Mikro-USB-USB adapterikaablit müüakse eraldi. Ostmiseks võtke ühendust Samsungi teeninduskeskusega või Samsungi klienditeenindusega.
2. Vajutage ülapaneeil või kaugjuhtimispuldil nuppu  (**Allikas**) ja seejärel valige režiim „USB“.
3. Saate esitada Soundbari kaudu mäluseadmetes olevaid muusikafaile.
 - Soundbar lülitub automaatselt välja (Auto Power Down), kui vähemalt 20 minuti jooksul ei ole olnud ühendatud ühtki USB-seadet.

Failivormingutüüpide ühilduvuse loend on järgmine

Laiend	Kodek	Diskreetimiskiirus	Bitikiirus
*.mp3	MPEG1 Layer2	32 kHz ~ 48 kHz	32 kbit/s – 320 kbit/s
	MPEG1 Layer3	32 kHz ~ 48 kHz	32 kbit/s – 320 kbit/s
	MPEG2 Layer3	16 kHz ~ 24 kHz	8 kbit/s – 160 kbit/s
	MPEG2.5 Layer3	8 kHz ~ 12 kHz	8 kbit/s – 160 kbit/s
*.wma	WMA7/8/9	32 kHz ~ 48 kHz	32 kbit/s – 320 kbit/s
*.ogg	Vorbis	32 kHz ~ 48 kHz	45 kbit/s – 500 kbit/s
*.aac *.m4a	AAC-LC (MPEG2/MPEG4 ainult heli)	32 kHz ~ 48 kHz	32 kbit/s – 320 kbit/s
*.wav	LPCM	32 kHz ~ 192 kHz	1024 kbit/s – 9216 kbit/s
*.flac	FLAC	32 kHz ~ 192 kHz	162 kbit/s – 8100 kbit/s
*.aiff	AIFF	32 kHz ~ 192 kHz	1024 kbit/s – 9216 kbit/s

- Kui USB-seadmesse on salvestatud on liiga palju kaustu (umbes 200) ja faile (umbes 2000), võib Soundbaril kuluda failidele juurdepääsuks ja nende esitamiseks veidi aega.
- Soundbar toetab ainult USB failisüsteemidega FAT16 (~2 GB), FAT32 (~2 TB) või NTFS (~2 TB) seadmeid.

09 MOBIILSEADME ÜHENDAMINE

Bluetoothi kaudu ühendamine

Kui mobiilseade ühendatakse Bluetoothi kaudu, on võimalik kuulda stereoheli ilma kaableid kasutamata.

- Kui Soundbar on seotud Bluetooth-seadme ühendamisel välja lülitatud, siis see lülitub automaatselt sisse.



Mobiilseade

Esmane ühendus

- Uus Bluetooth-seade peab jääma ühendamisel ühe meetri raadiusesse.
1. Vajutage Soundbari kaugjuhtimispuldi nuppu PAIR või vajutage Soundbari ülemisel paneelil nuppu (Allikas) režiimi „Bluetooth“ sisenemiseks.

Bluetoothi kaudu sidumise nupp	LED-näidik
<p>VÕI</p> <p>Režiimis „Bluetooth“</p>	<p>Vilgub punaselt → roheliselt → siniselt</p> <p>Sidumine</p> <p>Vilgub 3 kord tsüaaniselt</p> <p>Ühendamine valmis</p> <ul style="list-style-type: none">• Kuni sidumine on lõppenud, põleb mitmevärviline LED vaheldumisi järgmiselt: Punane → Roheline → Sinine.
	<p>„Ready to connect via Bluetooth.“</p>

2. Valige seadmes kuvatavast loendist „[AV] Samsung Soundbar S5B-Series“.
3. Esitage Bluetoothi kaudu ühendatud seadmes olevaid musikafile Soundbariga.

Kui seadmega ühendamine nurjub

- Kui teil on mobiilsideseadme kõlarite loendis olemasolev Soundbar (nt [AV] Samsung Soundbar S5B-Series), siis kustutage see.
- Korrake etappe 1 ja 2.

Märkused Bluetooth-ühenduse kohta

- Bluetoothi kaudu ühendamiseks peab uus seade olema ühe meetri raadiuses.
- Kui teilt küsitakse Bluetooth-seadme ühendamisel PIN-koodi, sisestage <0000>.
- Soundbar lülitub automaatselt välja pärast 20 minutit valmis olekut.
- Soundbar ei pruugi sooritada Bluetoothi otsingut või ühendust õigesti järgmistel tingimustel.
 - Soundbari ümber on tugev elektriväli.
 - Soundbariga on ühendatud samal ajal mitu Bluetooth-seadet.
 - Bluetooth-seade on välja lülitatud, ei ole paigas või ei toimi õigesti.
- Elektroonilised seadmed võivad põhjustada raadiohäireid. Seadmeid, mis tekitavad elektromagnetilisi laineid (nt mikrolaineahjud, juhtmevabad LAN-seadmed jne), tuleb Soundbari põhiseadmest eemal hoida.
- Soundbar toetab SBC-andmeid (44,1 kHz, 48 kHz).
- Ühendage ainult Bluetooth-seadmega, mis toetab funktsiooni A2DP (AV).
- Soundbari ei saa ühendada Bluetooth-seadmega, mis toetab ainult funktsiooni HF (Vabad käed).
- Soundbari ühendamisel Bluetooth-seadmega asetage need teineteisele võimalikult lähedale.
- Mida kaugemal on Soundbar ja Bluetooth-seade teineteisest, seda nõrgem on helikvaliteet. Bluetooth-ühendus võib katkeda, kui seadmed on leviulatusest väljas.
- Bluetooth-ühendus ei pruugi kehta vastuvõtuga piirkondades oodatud viisil toimida.
- Bluetooth-seadmel võib esineda müra või talitlushäireid järgmistes olukordades:
 - kui keha puutub kokku Bluetooth-seadmel või Soundbaril oleva signaalivastuvõtjaga;
 - nurkades või lähedalasuvate takistuste olemasolul (sein või eraldaja), kus võib esineda elektrilisi muutusi;
 - muude samas sagedusvahemikus töötavate toodete põhjustatud raadiosidehäirete tõttu (meditsiiniseadmed, mikrolaineahjud ja juhtmevabad LAN-seadmed);
 - takistused, nagu ukSED ja seinad, võivad helikvaliteeti mõjutada, isegi kui seadmed asuvad leviulatuses.
- Pange tähele, et Soundbari ei saa Bluetooth-funktsiooni kasutamise ajal teiste Bluetooth-seadmetega siduda.
- See juhtmeta seade võib põhjustada töötamise ajal elektromagnetilisi häireid.

Bluetooth Power Sees/väljas

Kui varem seotud Bluetooth-seade püüab Soundbar ühendust luua, kui funktsioon Bluetooth Power Sees sisse lülitatud ja Soundbar välja lülitatud, lülitub Soundbar automaatselt sisse.

1. Vajutage kaugjuhtimispuldil nuppu **SOUND MODE** ja hoidke seda kauem kui 5 sekundit all, kui Soundbar on sisse lülitatud.
2. Mitmevärviline LED-näidik Soundbaril vilgub „**tsüaansiniselt**“.

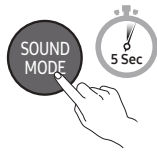
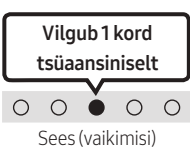
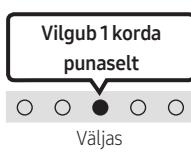
Nupp SOUND MODE	LED-näidik	
	 <p>Vilgub 1 kord tsüaansiniselt</p> <p>Sees (vaikimisi)</p>	 <p>Vilgub 1 korda punaselt</p> <p>Väljas</p>
Bluetooth Power Sees/väljas	Lülitage sisse → välja	

Bluetooth-seadme lahutamine Soundbari küljest

Bluetooth-seadme saab Soundbarist lahti ühendada. Juhtnööre vt Bluetooth-seadme kasutusjuhendist.

- Ühendus Soundbariga katkestatakse.
- Kui Soundbar on ühendatud Bluetooth-seadmega, vilgub mitmevärviline LED-näidik Soundbaril „**Punaselt**“ kolm korda.

Soundbari ja Bluetooth-seadme ühenduse katkestamine

Vajutage ülemisel paneelil või kaugjuhtimispuldil nuppu  (**Allikas**), et valida režiimi „**Bluetooth**“ asemel mõni muu.

- Ühenduse katkestamine võtab aega, kuna Bluetooth-seade peab saama Soundbarilt vastuse. (Lahtiühendamise aeg võib olla erinev olenevalt Bluetooth-seadmest)

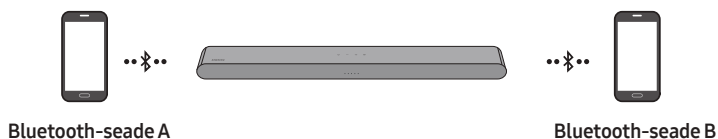

Mitme Bluetooth-seadme ühendus

Soundbar saab olla ühendatud samal ajal kahe Bluetooth-seadmega.

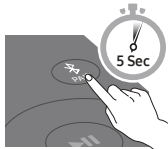

Teleri automaatne ühendamine sees/väljas

1. Vajutage kaugjuhtimispuldil nuppu **PAIR** ja hoidke seda kauem kui 5 sekundit all, kui Soundbar on välja lülitatud.
2. Mitmevärviline LED-näidik Soundbaril vilgub „**tsüaansiniselt**“.

Bluetoothi kaudu sidumise nupp	LED-näidik	
Ooterežiimis 	Vilgub 1 kord tsüaansiniselt  Mitme seadme ühendus on sees (vaikeseadistus)	Vilgub 1 korda punaselt  Mitme seadme ühendus on väljas

3. Ühendage Soundbar kuni kahe Bluetooth-seadmega. (Vaadake lk 26)
4. Esitage ühest ühendatud Bluetooth-seadmest muusikat, kui ühendatud on kaks seadet.
5. Kui muusikat hakatakse esitama Bluetooth-seadmest „B“ ajal, mil muusikat esitatakse seadmest „A“, siis hakkab muusika mängima seadmest „B“ ning seadme „A“ esitus automaatselt peatatakse või pannakse pausile.
6. Varasemate versioonide puhul kui AVRCP V1.4 võib muusikat esitava seadme vahetamine toimuda viivitusega.

Mitme Bluetooth-seadmega sidumine

Kuidas mitut seadet Soundbariga siduda

1. Lülitage Soundbar sisse.
2. Vajutage ainult režiimis „**Bluetooth**“ Soundbari peal olevat nuppu  (**Allikas**) ja hoidke seda all kauem kui 5 sekundit, et aktiveerida Soundbari režiim „**Bluetooth Pairing**“. Seejärel lülitage Bluetoothi seadme küljelt Bluetooth sisse ja valige saadaolevate seadmete loendist Soundbar ning Soundbar loob automaatselt ühenduse Bluetoothi seadmega.
3. Teise Bluetooth-seadme saab samal meetodil Soundbariga siduda ja ühendada.
Kui proovite ühendada kolmandat seadet, kaotab ühendatud seade, mis heli ei esita, Bluetoothi ühenduse, kuid jääb endiselt Soundbariga seotuks.
4. Samal meetodil saate siduda kuni 8 Bluetooth-seadet, kuid ainult viimased 2 jäävad Soundbariga samal ajal ühendatuks.

MÄRKUSED

- Ühendage Soundbar kuni kahe Bluetooth-seadmega.
- Esitage ühest ühendatud Bluetooth-seadmest muusikat, kui ühendatud on kaks seadet.
- Kui muusikat hakatakse esitama Bluetooth-seadmest „B“ ajal, mil muusikat esitatakse seadmest „A“, siis hakkab muusika mängima seadmest „B“ ning seadme „A“ esitus automaatselt peatatakse või pannakse pausile.
- Varasemate versioonide puhul kui AVRCP 1.4 võib muusikat esitava seadme vahetamine toimuda viivitusega.
- Mõnedel seadmetel saab seadet vahetada teavituse või alarmiga.
- Mõned seadmed ei toeta mitme Bluetooth-seadme ühendust.
- Kui kolme minuti jooksul ei seota ühtegi seadet, siis lülitub režiim „Bluetooth Pairing“ välja.
- Mõnedes rakendustes võib seadmete vahetamiseks kuluda umbes seitse sekundit.
- Kui püüate ühendada kolmandat Bluetooth-seadet, siis seadme A või B ühendus katkestatakse. (Katkestatakse selle seadme ühendus, millest ei esitata parasjagu heli.)
- Soundbariga saab samal ajal ühendatud olla ainult 1 Samsungi teler või 2 Bluetooth-seadet.
- Soundbari ja Bluetooth-seadmete ühendus katkestatakse, kui see võtab vastu ühendustaotluse Samsungi telerilt.

Tap Soundi kasutamine

Puudutage mobiilseadmega Soundbari, et esitada mobiilseadmest heli Soundbari kaudu.

- See funktsioon ei pruugi olenevalt mobiilseadmest toetatud olla.
- See funktsioon ühildub ainult Samsungi mobiilseadmetega, milles töötab Android 8.1 või uuem versioon.

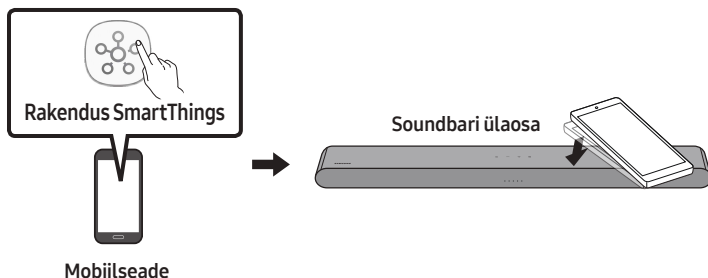

1. Lülitage mobiilseadmes sisse funktsioon **Tap Sound**.
 - Lisateabe saamiseks funktsiooni sisselülitamise kohta vaadake allpool jaotist „**Funktsiooni Tap Sound lubamine**“.
2. Puudutage mobiilseadmega Soundbari. Valige kuvatavas sõnumiaknas „**Alusta kohe**“.
Mobiilseadme ja Soundbari vahel luuakse Bluetooth-ühendus.
3. Esitage mobiilseadmest heli Soundbari kaudu.
 - See funktsioon ühendab mobiilseadme Bluetoothi kaudu Soundbariga, tuvastades vibratsiooni, mis tekib, kui seade puudutab Soundbari.
 - Ärge puudutage mobiilseadmega Soundbari teravaid nurki. See võib Soundbari või mobiilseadet kriimustada või kahjustada.
 - Soovitav on katta mobiilseade ümbrisega. Puudutage õrnalt laia ala Soundbari ülaosal, kasutamata liigselt jõudu.
 - Selle funktsiooni kasutamiseks värskendage rakendus **SmartThings** uusimale versioonile. Funktsioon ei pruugi olenevalt rakenduse versioonist toetatud olla.

Funktsiooni Tap Sound lubamine

Kasutage rakendust **SmartThings**, et funktsioon **Tap View, Tap Sound** sisse lülitada.

1. Avage mobiilseadmes rakendus **SmartThings**.
2. Valige mobiilseadmes rakenduse **SmartThings** kuval (☰ → ⚙️).
3. Lülitage „**Tap View, Tap Sound**“ sisse, et funktsioon toimiks, kui mobiilseade liigutatakse Soundbari lähedale.

MÄRKUSED

- Kui mobiilseade on energiasäästurežiimis, siis funktsioon **Tap Sound** ei tööta.
- Funktsioon **Tap Sound** ei pruugi töötada, kui Soundbari lähedal on näiteks elektriseadmeid, mis põhjustavad raadiohäireid. Veenduge, et raadiohäireid tekitada võivad seadmed oleksid Soundbarist piisavalt kaugel.

10 SEINAKINNITUSE PAIGALDAMINE

Ettevaatusabinõud paigaldamisel

- Paigaldage ainult vertikaalsele seinale.
- Ärge paigaldage seda kõrge temperatuuri või niiskustasemega kohta.
- Kontrollige, kas sein on toote raskuse kandmiseks piisavalt tugev. Kui ei ole, siis tugevdage seina või valige muu paigalduskoht.
- Ostke ja kasutage kinnituskrusid või -ankruid, mis on mõeldud kasutamiseks teie seina materjaliga (kipsplaat, metallplaat, puitsein jne). Võimaluse korral kinnitage tugikruvid tüüblitega.
- Ostke seinakinnituse kruvid vastavalt selle seina tüübile ja paksusele, millele soovite Soundbari kinnitada.
 - Läbimõõt: M5
 - Pikkus: soovitatavalt vähemalt 35 mm.
- Enne Soundbari seinale paigaldamist ühendage selle kaablid välisseadmetega.
- Enne seadme paigaldamist veenduge, et see oleks välja lülitatud ja toiteallikast lahti ühendatud. Vastasel juhul võib see põhjustada elektrilöögi.

Seinakinnituse komponendid



Seinakinnitusjuhik



x 2

Hoidikkruid



x 2

(M4 x L10)

Kruvi



x 2

Seinakinnituskronstein

1. Asetage **Seinakinnitusjuhik** vastu seinapinda.
 - **Seinakinnitusjuhik** peab olema loodis.
 - Kui teler on seinale kinnitatud, paigaldage Soundbar vähemalt 5 cm telerist allapoole.

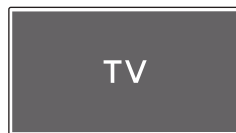

Vähemalt 5 cm

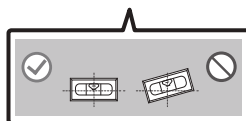
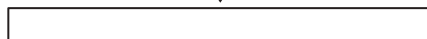

2. Joondage **Seinakinnitusjuhiku keskjoon** teleri keskjoonega (kui paigaldate Soundbari teleri alla) ja seejärel kinnitage

Seinakinnitusjuhik teibiga seinale.

- Kui te ei paigalda teleri alla, seadke **Keskjoon** paigalduskoha keskkoha.

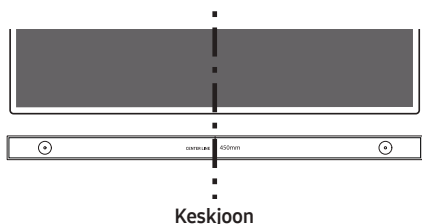

3. Kasutage pliitsit, et märgistada augud ja eemaldage **Seinakinnitusjuhik**.

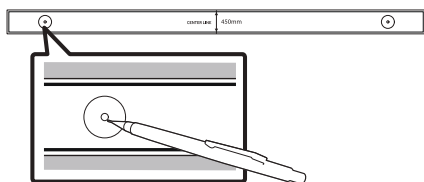

4. Kasutades sobiva suurusega puuri, puurige kummagi märgistuse kohale seinasse auk.
- Kui märgistused ei vasta tihtide asendile, siis kinnitage enne tugikruvide sisestamist aukudesse kindlasti sobivad tüüblid. Tüüblite kasutamisel veenduge, et puuritavad augud oleksid kasutatavate tüüblite jaoks piisavalt suured.

5. Lükake kruvi (pole kaasas) läbi iga **Hoidikruvi** ja seejärel keerake kõik kruvid kindlalt tugikruvi aukudesse.

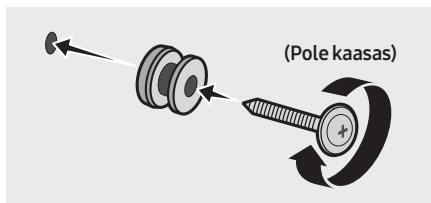

6. Paigaldage 2 **Seinakinnituskronstein** õiges suunas Soundbari põhjale, kasutades 2 **Kruvi**.

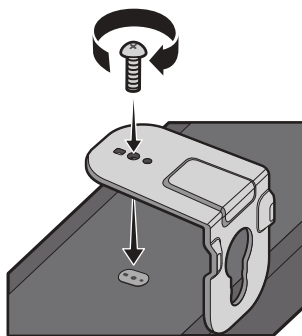

- Kokkupanekul veenduge, et **Seinakinnituskronstein** riputusosad jääksid Soundbari taha.

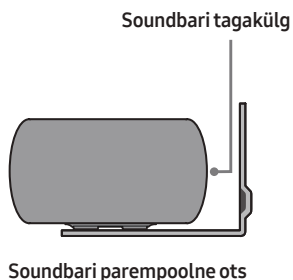

7. Paigaldage Soundbar koos selle külge kinnitatud **Seinakinnituskronstein**, riputades **Seinakinnituskronstein** seinale olemasolevatele **Hoidikkruvi**.

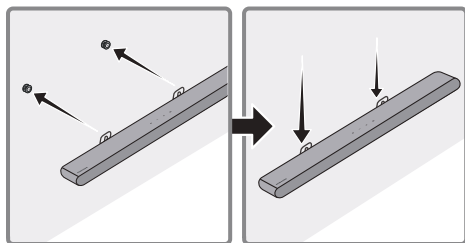

8. Libistage Soundbari alla, nagu on allpool näidatud, nii et **Seinakinnituskronstein** toetuksid **Hoidikkruvi**.

- Sisestage **Hoidikkruvi** **Seinakinnituskronstein** laia (alumisse) ossa ja seejärel libistage **Seinakinnituskronstein** allapoole, nii et **Seinakinnituskronstein** toetuksid kindlalt **Hoidikkruvi**.

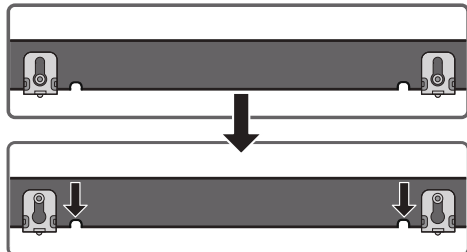

11 SOUNDBARI PAIGALDAMINE TELERI ETTE

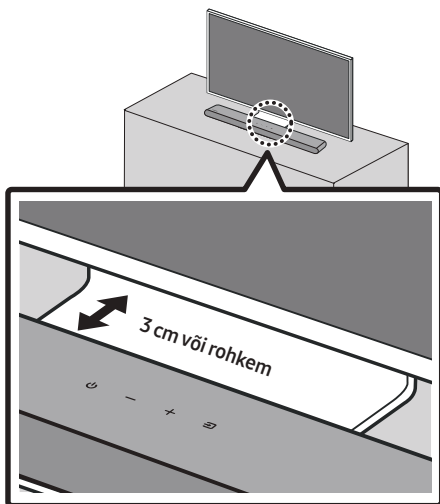

Joondage Soundbari keskkohast paigaldades teleri keskkohaga, nagu on näidatud joonisel.

Pange Soundbar vähemalt 3 cm kaugusele telerist.

MÄRKUSED

- Veenduge, et Soundbar oleks paigutatud tasasele ja tugevale pinnale.
- Kui seadme ja teleri vahel pole piisavalt ruumi, võib see põhjustada akustilisi probleeme.

12 TARKVARA-VÄRSKENDUS

Oluline. Pärast täiendamist säilitage algsed sätted.

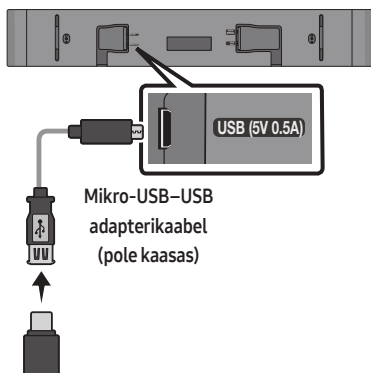

1. Ühendage USB mälu pulk USB-porti oma arvutis.
Oluline. Veenduge, et USB mälu pulga draivil poleks muusikafaile. See võib põhjustada püsivara värskendamise nurjumise.
2. Avage (samsung.com) → valige „Sisestage mudeli number“ ja sisestage oma Soundbari mudel. Valige juhendid ja allalaaditavad failid ning laadige alla uusim tarkvarafail.
3. Salvestage allalaaditud tarkvara USB mälu pulgale ja valige kausta lahtipakkimiseks „Ekstrakti“.
4. Lülitage Soundbar sisse ja ühendage tarkvaravärskendust sisaldav USB mälu pulk mikro-USB-adapterikaabli pesa. Ühendage kaabel Soundbari USB-porti.

5. Ühendage USB-seade Soundbariga ja aktiveerige USB-allikas. Tarkvara värskendatakse automaatselt ja värskendamine lõppeb 2 minuti jooksul. Värskendusprotsessi käigus hakkavad 5 LED-lampi vilkuma tsüklis, seejärel põlevad kõik 5 LED-lampi valgelt ning siis vilguvad kõik 5 LED-lampi jälle tsüklis. Kui värskendamine on lõpule jõudnud, vilgub lamp 3 korda tsüaansiniselt ja Soundbar lülitub automaatselt välja ja sisse.

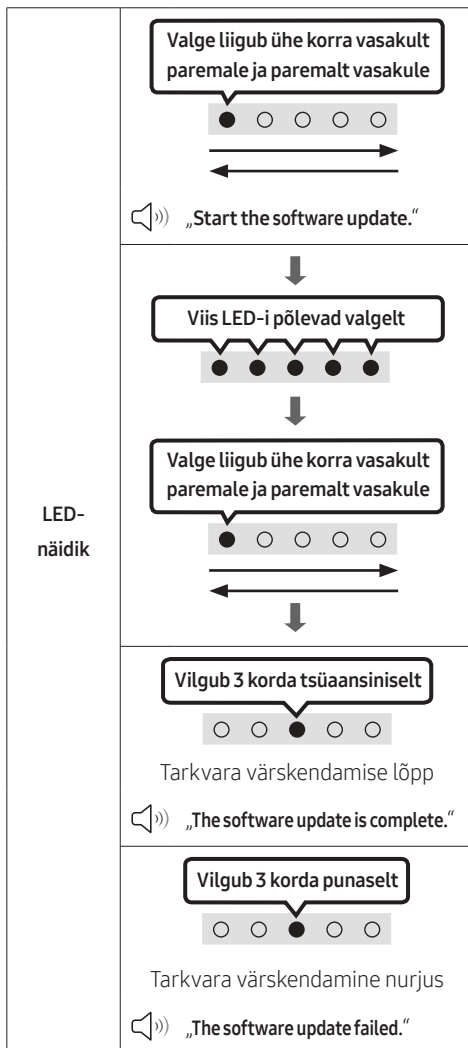

- Sellel tootel on funktsioon DUAL BOOT. Kui püsivara värskendamine ebaõnnestub, saate püsivara uuesti värskendada.

Kui vilkuvat LED-tulede jada ei kuvata

1. Lülitage Soundbar välja, lahutage värskendamisfaile sisaldav mäluseade Soundbari **USB**-pordist ja ühendage see uuesti.
2. Lahutage Soundbari toitejuhe, ühendage see uuesti ja seejärel lülitage Soundbar sisse.

MÄRKUSED

- Püsivara värskendamine ei pruugi korralikult töötada, kui mäluseadmes on Soundbari toetatud helifaile.
- Äрге lahutage toitejuhet ega eemaldage USB-seadet värskenduste rakendamise ajal. Põhiseade lülitub automaatselt välja pärast püsivara värskendamise lõppu.
- Pärast täiendamist säilitage algsed sätted. (sealhulgas Helitugevus, heliväli jne)
 - Kui riistvara värskendamine on lõpule jõudnud, lülitub Soundbar automaatselt sisse ja Helitugevuse kasutajaliides lülitub välja. Kui tarkvara värskendamine ebaõnnestub, siis veenduge, et USB-mälupulk ei oleks defektne.
- Mac OS-i kasutajad peaksid kasutama USB vorminguna MS-DOS-i (FAT-i).
- USB kaudu värskendamine ei pruugi olenevalt mäluseadme tootjast saadaval olla.

Lähtestamine

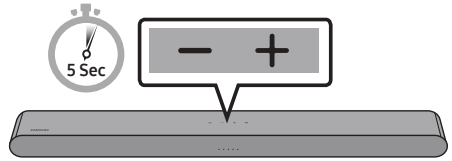

Kui Soundbar on sisse lülitatud, hoidke selle korpusel nuppe **— + (Helitugevus)** samal ajal vähemalt 5 sekundit vajutatuna. LED-ekraan muutub allpool näidatud viisil ja seejärel Soundbar lähtestatakse.

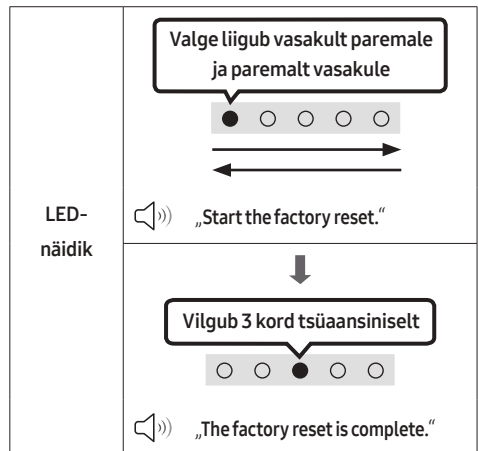

⚠ ETTEVAATUST

- Kõik Soundbari sätted lähtestatakse. Tehke seda toimingut ainult siis, kui lähtestamine on nõutav.

13 TÕRKEOTSING

Enne abi otsimist kontrollige järgmist.

Soundbar ei lülitu sisse.

- Kontrollige, kas Soundbari toitejuhe on korralikult pistikupesaga ühendatud.

Soundbar töötab korrapäratult.

- Eemaldage toitejuhe ja ühendage see uuesti.
- Taaskäivitage välisseade ja proovige uuesti.
- Kui puudub signaal, lülitub Soundbar kindla aja möödudes automaatselt välja. Lülitage seade sisse. (Vt lk 9.)

Kaugjuhtimispult ei tööta.

- Suunake kaugjuhtimispult otse Soundbarile.
- Vahetage patareid.

Soundbar ei väljasta heli.

- Soundbari helitugevus on liiga madal või see on vaigistatud. Reguleerige helitugevust.
- Kui ühendatud on välisseade (digiboks, Bluetooth-seade, mobiilseade vms), reguleerige välisseadme helitugevust.
- Teleri heli väljastamiseks valige Soundbar. (Samsungi teler: Avaleht (🏠) → Menüü → Seaded (⚙️) → Kõik seaded (⚙️) → Heli → Heliväljund → valige Soundbar)
- Kaabel ei pruugi olla Soundbariga korralikult ühendatud. Eemaldage kaabel ja ühendage uuesti.
- Eemaldage toitejuhe täielikult, ühendage uuesti ja lülitage toide sisse.
- Lähtestage toode ja proovige uuesti. (Vt lk 36.)

Kui teler ei ole ühendatud HDMI (ARC) kaudu.

- Kontrollige, kas HDMI-kaabel on ühendatud korralikult pesaga ARC. (Vt lk 17.)
- Ühendamine ei pruugi ühendatud välisseadme (digiboks, mängukonsool vms) tõttu võimalik olla. Looge ühendus otse Soundbariga.
- HDMI-CEC ei pruugi olla teleris aktiveeritud. Lülitage CEC teleri menüüs sisse. (Samsungi teler: Avaleht (🏠) → Menüü → Seaded (⚙️) → Kõik seaded (⚙️) → Ühendus → Välisseadme haldur → Anynet+ (HDMI-CEC) PÕLEB)

Soundbar ei loo ühendust Bluetoothi kaudu.

- Uue seadme ühendamiseks lülitage Bluetoothi kaudu sidumise režiimi. (Vajutage kaugjuhtimispuldil nuppu **PAIR** või hoidke nuppu **↵ (Allikas)** korpusel vähemalt 5 sekundit vajutatuna.)
- Kui Soundbar on ühendatud muu seadmega, siis eemaldage esmalt see seade, enne kui seadme vahetate.
- Ühendage uuesti pärast seadmest Bluetooth-kõlarite loendi eemaldamist. (Samsungi teler: Avaleht (🏠) → Menüü → Seaded (⚙️) → Kõik seaded (⚙️) → Heli → Heliväljund → Bluetooth Kõlarite loend)
- Eemaldage toitepistik ja ühendage uuesti, seejärel proovige veel kord.
- Lähtestage toode ja proovige uuesti. (Vt lk36.)

Bluetoothi kaudu ühendamisel heli kaob.

- Kui Bluetoothi abil ühendatud seade viiakse Soundbarist liiga kaugele, võib heli katkeda. Liigutage seade Soundbarile lähemale.
- Kui mõni teie kehaosa on kokkupuutes Bluetooth-transiiveriga või toode on paigaldatud metallesemele, võib heli katkeda. Kontrollige paigalduskeskkonda ja kasutustingimusi.

Bluetooth i mitme seadme ühendus ei toimi.

- Kui Soundbariga on ühendatud teler, ei pruugi mitme Bluetooth-seadme ühendus toimida. Lahutage Soundbari ja teleri ühendus ning proovige uuesti.
- Kontrollige, kas mitme Bluetooth-seadme ühenduse säte on sisse lülitatud. (Vt jaotist „**Soundbar ei loo ühendust Bluetoothi kaudu.**“.)
- Lahutage praegu mängiv seade, siduge seade, mille soovite ühendada, ja ühendage eelmine seade uuesti.
- Kui heli pole kuulda ka pärast õigesti ühendamist, vt jaotist „**Bluetoothi kaudu ühendamisel heli kaob.**“.

Soundbar ei lülitu koos teleriga automaatselt sisse.

- Kui lülitate Soundbari teleri vaatamise ajal välja, siis toite sünkroonimine teleriga keelatakse. Kõigepealt lülitage välja teler.

14 LITSENTS



Manufactured under license from Dolby Laboratories. Dolby, Dolby Audio and the double-D symbol are trademarks of Dolby Laboratories Licensing Corporation.

* See toode ei toeta Dolby Atmos®-t.



For DTS patents, see <http://patents.dts.com>. Manufactured under license from DTS, Inc. (for companies headquartered in the U.S./ Japan/Taiwan) or under license from DTS Licensing Limited (for all other companies). DTS, Digital Surround, and the DTS logo are registered trademarks or trademarks of DTS, Inc. in the United States and other countries. © 2021 DTS, Inc. ALL RIGHTS RESERVED.



The terms HDMI and HDMI High-Definition Multimedia Interface, and the HDMI Logo are trademarks or registered trademarks of HDMI Licensing Administrator, Inc. in the United States and other countries.



The Bluetooth® word mark and logos are registered trademarks owned by Bluetooth SIG, Inc. and any use of such marks by Samsung Electronics Co., Ltd. is under license. Other trademarks and trade names are those of their respective owners.



[ENERGY STAR]

ENERGY STAR qualified model only

- Your Samsung product is ENERGY STAR qualified in its factory default setting. Change to certain features, settings and functionality in this product can change the power consumption, possibly beyond the limits required for ENERGY STAR qualification.
- Environmental Protection Agency and Department of Energy. ENERGY STAR is a joint program of the Government agencies, designed to promote energy efficient products and practices.

Refer to www.energystar.gov for more information of the ENERGY STAR Program.

ENERGY STAR qualified model only (Applicable to Thin Client models only)

As an ENERGY STAR® Partner, SAMSUNG has determined that this product meets the ENERGY STAR® guidelines for energy efficiency.

- The ENERGY STAR Program has been to reduced greenhouse gas emissions and save energy through voluntary labeling.
- Power management setting of this product have been enabled by default, and have various timing setting from 1 minutes to 5 hours.
- The product can wake with a button press on the chassis from sleep mode.

ENERGY STAR qualified model only (The other models)

- As an ENERGY STAR Partner, Samsung has determined that this product or product models meets the ENERGY STAR guideline for energy efficiency.
-

15 AVATUD LÄHTEKOODI LITSENTSI TEATIS

Avatud lähtekoodidega seotud päringute ja küsimuste saatmiseks võtke ühendust Samsung Open Source'iga (<http://opensource.samsung.com>)

16 OLULINE TEENUSEGA SEOTUD MÄRKUS

- Selles kasutusjuhendis toodud pildid ja joonised on vaid viiteks ning võivad toote tegelikust välimusest erineda.
- Rakenduda võivad administratiivtasud, kui (a) kutsute välja tehnika ja tootel ei ole defekti (kasutusjuhendit pole loetud), (b) viite seadme hoolduskeskusse ja tootel ei ole defekti (kasutusjuhendit pole loetud).
- Administratiivtasu antakse teile teada enne tehnika visiiti.

17 TEHNILISED ANDMED JA TEAVE

Tehnilised andmed

Mudeli nimi	HW-S50B
USB	5V/0,5A
Mass	2,4 kg
Mõõtmed (L x K x S)	670,0 x 62,3 x 105,0 mm
Töötemperatuuri vahemik	+5°C kuni +35°C
Õhuniiskuse vahemik	10 % ~ 75 %
VÕIMENDI Nimiväljundvõimsus	(30W x 2) + (30W x 2) + 20W
Toetatud esitamismvormingud DTS, Dolby® Digital (DTS Virtual Surroundi heli esitatakse DTS-vormingus.)	LPCM 2ch, Dolby Audio™ (toetab Dolby® Digital), DTS, DTS Virtual:X
JUHTMEVABA SEADME VÄLJUNDVÕIMSUS	Edastusvõimsus on 9 dBm.
Üldine elektritarve puhkerežiimil (W)	0,5W
Bluetooth Pordi inaktiveerimise meetod	Hoidke nuppu SOUND MODE all kauem kui 5 sekundit, et Bluetooth Power funktsioon välja lülitada.

MÄRKUSED

- Samsung Electronics Co., Ltd jätab endale õiguse tehnilisi andmeid ette teatamata muuta.
- Mass ja mõõtmed on ligikaudsed.

Käesolevaga kinnitab Samsung, et see raadioseade vastab direktiivi 2014/53/EL ja Ühendkuningriigi asjakohaste õigusaktide nõuetele.

Vastavusdeklaratsiooni täisteksti leiate järgmiselt veebiaadressilt: <http://www.samsung.com>, avage jaotis Tootetugi ja sisestage mudeli nimi.

Antud seadet võib kasutada kõigis EL-i riikides ja Ühendkuningriigis.



[Selle toote patareide õige lõppkäitlemine]

(Kehtib eraldi jäätmekogumissüsteemidega riikides)

Selline märgistus patareil, kasutusjuhendil või pakendil viitab sellele, et selles tootes sisalduvaid patareid ei tohi tööea lõpus kasutusest kõrvaldada koos muude olmejäätmetega. Patareil olev keemiliste sümbolite Hg, Cd või Pb märgistus näitab, et patarei elavhõbeda-, kaadmiumi- või pliiisisaldus on üle EÜ direktiivis 2006/66 nimetatud etalontaseme. Kui patareid ei visata nõuetekohaselt ära, võivad need ained kahjustada inimeste tervist või keskkonda.

Loodusvarade kaitsmiseks ja materjalide taaskasutamise soodustamiseks eraldage patareid muudest jäätmetest ning lõppkaidelge need kohaliku tasuta patareitagastussüsteemi kaudu.



Selle toote õige lõppkäitlemine (Elektri- ja elektrooniliste seadmete jäätmed)

(Kehtib eraldi jäätmekogumissüsteemidega riikides)

Selline märgistus tootel, tarvikutel või kirjanduses viitab sellele, et toodet ja selle elektroonilisi tarvikuid (nt laadijat, peakomplekti, USB-kaablit) ei tohi tööea lõpus kasutusest kõrvaldada koos teiste olmejäätmetega. Selleks et vältida jäätmekäitluse käigus keskkonna või inimeste tervise kahjustamist, eraldage need seadmed muud tüüpi jäätmetest ja suunake need vastutustundlikult ringlusse, et edendada materjalivarude jätkusuutlikku taaskasutust.

Kodukasutajad peavad võtma ühendust kas edasimüüjaga, kellelt nad toote ostsid, või kohaliku omavalitsusega, et saada lisateavet selle kohta, kuhu ja kuidas on võimalik viia seadmed keskkonnahoidlikuks taaskasutuseks.

Ärikasutajad peavad võtma ühendust tarnijaga ja kontrollima ostulepingu tingimusi. Seda toodet ja selle elektroonilisi tarvikuid ei tohi panna muude äritegevuses tekkivate jäätmete hulka.

Teavet Samsungi keskkonnavalaste kohustuste ja tootespetsiifiliste sätestatud kohustuste kohta, nagu REACH, WEEE, akud, vt järgmiselt aadressilt:

www.samsung.com/ee/aboutsamsung/sustainability/environment/our-commitment/data/

KOMISJONI MÄÄRUS (EL) 2019/1782

Välisloiteallikate ökodisaini nõuded :

www.samsung.com/global/ecodesign_component









SAUGOS INFORMACIJA

SAUGOS ĮSPĖJIMAI

NENUIMKITE DANGTELIO (ARBA GALINĖS DALIES), KAD SUMAŽINTUMĖTE ELEKTROS SMŪGIO PAVOJŲ.

ĮRENGINYJE NĖRA DALIŲ, KURIŲ TECHNINĘ PRIEŽIŪRĄ GALI ATLIKTI NAUDOTOJAS. DĖL TECHNINĖS PRIEŽIŪROS DARBŲ KREIPKITĖS Į KVALIFIKUOTUS TECHNINĖS PRIEŽIŪROS SPECIALISTUS.

Toliau esančioje lentelėje paaiškinami simboliai, kurie gali būti ant jūsų „Samsung“ gaminio.

	DĖMESIO ELEKTROS SMŪGIO PAVOJUS, NEATIDARYKITE	
	Šis simbolis nurodo, kad viduje teka aukšta įtampa. Liestis su bet kokiomis vidinėmis gaminio dalimis yra pavojinga.	
	Šis simbolis nurodo, kad televizorius pristatomas kartu su svarbia medžiaga apie jo veikimą ir techninę priežiūrą.	
	Tai yra II klasės prietaisas. Šis simbolis rodo, kad prietaiso nebūtina įžeminti į saugų įžeminimo tinklą. Jei šio simbolio nėra ant gaminio su maitinimo laidu, gaminį BŪTINA prijungti prie patikimo apsauginio įžeminimo.	
	Kintamosios srovės įtampa. Šis simbolis nurodo, kad viduje teka aukštoji įtampa, jos vertė nurodyta prie AC simbolio.	
	Pastoviosios srovės įtampa. Šis simbolis nurodo, kad viduje teka aukštoji įtampa, jos vertė nurodyta prie DC simbolio.	
	Dėmesio. Vadovaukitės naudojimo instrukcijomis. Šis simbolis rodo, kad būtina vadovautis naudojimo instrukcijomis, susijusiomis su sauga.	

ĮSPĖJIMAS

- Siekdami sumažinti gaisro arba elektros smūgio pavojų, saugokite šį įrenginį nuo lietaus arba drėgmės.

DĖMESIO

- NORĖDAMI IŠVENGTI ELEKTROS SMŪGIO, PLATŲ KIŠTUKO KONTAKTĄ KIŠKITE Į PLAČIĄ LIZDO ANGĄ IR ĮSTUMKITE IKI GALO.
- Įrenginys visada turi būti prijungtas prie kintamosios srovės elektros lizdo naudojant apsauginę įžeminimo jungtį.
- Norint atjungti įrenginį nuo maitinimo tinklo, reikia ištraukti kištuką iš maitinimo tinklo lizdo, todėl maitinimo tinklo kištuką turi būti lengva naudoti.
- Saugokite, kad ant įrenginio neužlašėtų arba neužtikštų skysčio. Nedėkite ant įrenginio daiktų su skysčiais, pvz., vazų.
- Norėdami šį įrenginį išjungti, turite ištraukti maitinimo laido kištuką iš sieninio lizdo. Todėl maitinimo laido kištukas turi būti visada lengvai pasiekiamas.

ATSARGUMO PRIEMONĖS

1. Įsitinkinkite, kad kintamosios srovės maitinimo šaltinis jūsų namuose atitinka energijos reikalavimus, nurodytus ant apatinėje gaminio pusėje esančio identifikavimo lipduko. Pastatykite gaminį horizontaliai ant tinkamo pagrindo (baldo), kad aplink būtų pakankamai vietos ventilacijai (7–10 cm). Patikrinkite, ar ventilacijos angos neuždengtos. Nedėkite įrenginio ant stiprintuvų arba kitos įrangos, kuri gali įkaisti. Šis įrenginys skirtas naudoti nuolat. Norėdami visiškai išjungti įrenginį, ištraukite kintamosios srovės laido kištuką iš sieninio elektros lizdo. Ištraukite maitinimo laido kištuką, jei planuojate įrenginio ilgą laiką nenaudoti.
2. Per perkūniją ištraukite kintamosios srovės laido kištuką iš sieninio elektros lizdo. Dėl žaibavimo padidėjusi įtampa gali įrenginį sugadinti.
3. Saugokite įrenginį nuo tiesioginių saulės spindulių ir kitų šilumos šaltinių. Dėl to gali perkaisti įrenginys ir sutrikti jo veikimas.
4. Saugokite gaminį nuo drėgmės (pvz., vazų) ir karščio pertekliaus (pvz., židinio) arba nuo įrangos, sukuriančios stiprius magnetinius ar elektrinius laukus. Atjunkite maitinimo laidą nuo kintamosios srovės šaltinio, jei įrenginys veikia netinkamai. Jūsų gaminys nėra skirtas pramoniniam naudojimui. Jis skirtas tik asmeniniam naudojimui. Galimas kondensacijos poveikis, jei gaminys buvo laikomas žemoje temperatūroje. Jei gabenote įrenginį žiemą, prieš naudodami palaukite maždaug 2 valandas, kol įrenginys išils iki kambario temperatūros.

5. Baterijose, naudojamose su šiuo gaminiu, yra cheminių medžiagų, kurios yra kenksmingos aplinkai. Neišmeskite baterijų kartu su kitomis mišriomis buitinėmis atliekomis. Nemeskite baterijų į ugnį. Nesukelkite trumpojo jungimo, neardykite ar neperkaitinkite baterijų.
DĖMESIO : Jei baterija pakeičiama netinkamai, kyla sprogimo pavojus. Naudokite tik tokias pačias arba atitinkamo tipo baterijas.

TURINYS

01	Komponentų patikrinimas	6
02	Gaminio apžvalga	7
	Priekinis / viršutinis „Soundbar“ skydelis	7
	Apatinis „Soundbar“ skydelis	8
03	Nuotolinio valdymo pulto naudojimas	9
	Baterijų įdėjimas prieš pradėdant naudoti nuotolinio valdymo pultu (2 AAA tipo baterijos)	9
	Kaip naudoti nuotolinio valdymo pultu	9
	Paslėptų mygtukų naudojimas (mygtukai, turintys daugiau nei vieną funkciją)	14
	Skirtingų režimų garso efektų išvesties techniniai duomenys	14
	„Soundbar“ garsumo reguliavimas televizoriaus nuotolinio valdymo pultu	15
04	„Soundbar“ prijungimas	16
	Prijungimas prie elektros maitinimo	16
	„Samsung“ belaidžių galinių garsiakalbių rinkinio ir žemų dažnių garsiakalbio prijungimas prie „Soundbar“	16
05	Laidinis prijungimas prie televizoriaus	17
	1 būdas. Prijungimas naudojant HDMI	17
	2 būdas. Prijungimas naudojant optinį kabelį	19
06	Belaidis prijungimas prie televizoriaus	21
	Prijungimas per „Bluetooth“	21

07	Išorinio įrenginio prijungimas	23
	Prijungimas naudojant optinį kabelį	23
08	USB atminties įrenginio prijungimas	24
09	Mobiliojo įrenginio prijungimas	26
	Prijungimas per „Bluetooth“	26
	„Tap Sound“ funkcijos naudojimas	31
10	Sieninio laikiklio montavimas	32
	Atsargumo priemonės montuojant	32
	Tvirtinimo prie sienos komponentai	32
11	„Soundbar“ statymas priešais televizorių	34
12	Programinės įrangos naujinimas	35
	Nustatymas iš naujo	36
13	Trikčių šalinimas	37
14	Licencija	38
15	Atvirosios programinės įrangos licencijos pranešimas	39
16	Svarbi pastaba apie techninę priežiūrą	39
17	Techniniai duomenys ir vadovas	40
	Specifikacijos	40

01 KOMPONENTŲ PATIKRINIMAS



„Soundbar“ pagrindinis įrenginys



„Soundbar“ nuotolinio valdymo pultas / baterijos



HDMI kabelis



Kintamosios / nuolatinės srovės adapteris („Soundbar“)



Maitinimo laidas („Soundbar“)



Sieninio laikiklio kreipiamoji



laikiklio veržlė x 2



Varžtas x 2 (M4 x L10)











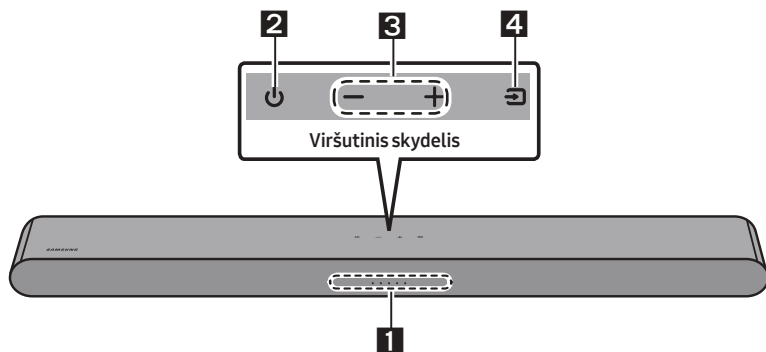



















Sieninis laikiklis x 2

- Daugiau informacijos apie energijos tiekimą ir sąnaudas žr. prie gaminio pritvirtintoje etiketėje. (Etiketė: apatinė „Soundbar“ pagrindinio įrenginio dalis)
- Norėdami įsigyti papildomų komponentų ar kabelių, kreipkitės į „Samsung“ techninės priežiūros arba „Samsung“ klientų aptarnavimo centrą.
- Jei reikia daugiau informacijos apie tvirtinimą prie sienos, žr. 32 psl.
- Dizainas ir specifikacijos gali būti keičiami be išankstinio įspėjimo.
- Priedų išvaizda gali šiek tiek skirtis nuo parodytųjų paveikslėlyje.

02 GAMINIO APŽVALGA

Priekinis / viršutinis „Soundbar“ skydelis



1	Šviesos diodo indikatorius	<p>Šviesos diodai mirksi, šviečia arba keičia spalvą pagal esamą „Soundbar“ režimą ar būseną. Šviesos diodo indikatorius spalva ir lemputių skaičius nurodo aktyvų režimą, kaip aprašyta toliau.</p> <table border="1" data-bbox="266 754 1025 866"> <tr> <td data-bbox="266 754 404 866">  Baltas šviesos diodas </td> <td data-bbox="404 754 542 866">  Baltas šviesos diodas </td> <td data-bbox="542 754 679 866">  Kelių spalvų šviesos diodas </td> <td data-bbox="679 754 817 866">  Baltas šviesos diodas </td> <td data-bbox="817 754 1025 866">  Baltas šviesos diodas </td> </tr> </table> <ul style="list-style-type: none"> Atsižvelgiant į režimą ar būseną, kelių spalvų šviesos diodo spalva keičiasi į Balta, Žalsvai melsva, Žalia, Raudona, Geltonas, Oranžinis, Violetinis ir Mėlyna. 	 Baltas šviesos diodas	 Baltas šviesos diodas	 Kelių spalvų šviesos diodas	 Baltas šviesos diodas	 Baltas šviesos diodas			
 Baltas šviesos diodas	 Baltas šviesos diodas	 Kelių spalvų šviesos diodas	 Baltas šviesos diodas	 Baltas šviesos diodas						
2	Maitinimo	Įjungia ir išjungia maitinimą.								
3	Garsumo	Reguliuoja garsumą.								
4	Šaltinio	<ul style="list-style-type: none"> Paspauskite mygtuką  (Šaltinio), kad pakeistumėte režimą. Kiekvieną kartą keičiant režimą, šviesos diodas dega balta spalva, paskui užgęsta. <table border="1" data-bbox="266 1137 1039 1321"> <tr> <td data-bbox="266 1137 378 1249"> Šviesos diodo indikatorius </td> <td data-bbox="378 1137 600 1249">  Balta dega -> nedega </td> <td data-bbox="600 1137 822 1249">  Balta dega -> nedega </td> <td data-bbox="822 1137 1039 1249">  Balta dega -> nedega </td> </tr> <tr> <td data-bbox="266 1249 378 1321">  </td> <td data-bbox="378 1249 600 1321"> „Digital Audio In“ arba „TV ARC“ </td> <td data-bbox="600 1249 822 1321"> „Bluetooth“ </td> <td data-bbox="822 1249 1039 1321"> „USB“ </td> </tr> </table>	Šviesos diodo indikatorius	 Balta dega -> nedega	 Balta dega -> nedega	 Balta dega -> nedega		„Digital Audio In“ arba „TV ARC“	„Bluetooth“	„USB“
Šviesos diodo indikatorius	 Balta dega -> nedega	 Balta dega -> nedega	 Balta dega -> nedega							
	„Digital Audio In“ arba „TV ARC“	„Bluetooth“	„USB“							

- Prijungus kintamosios srovės laidą, maitinimo mygtukas pradės veikti po 4–6 sek.
- Kai įjungsite įrenginį, praeis maždaug 4–5 sek., kol bus pradėtas atkurti garsas.
- Jei girdite garsą iš televizoriaus ir „Soundbar“, eikite į televizoriaus garso parinktis **Nustatymai** meniu ir pakeiskite televizoriaus garsiakalbį į **Išor. garsiakalbis**.

Apatinis „Soundbar“ skydelis

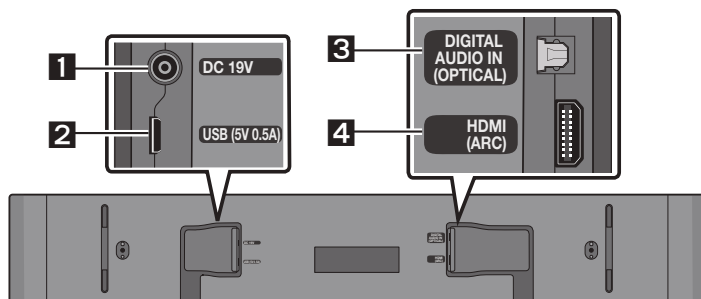

1	DC 19V (Maitinimo tiekimas) Prijunkite kintamosios / nuolatinės srovės adapterį.
2	USB (5V 0.5A) Skirta USB įrenginiu prijungti norint leisti muzikos failus iš USB įrenginio per „Soundbar“.
3	DIGITAL AUDIO IN (OPTICAL) Skirta prijungti prie išorinio įrenginio skaitmeninės (optinės) išvesties.
4	HDMI (ARC) Skirta prijungti prie HDMI (ARC) lizdo televizoriuje.

- Norėdami išjungti kintamosios arba nuolatinės srovės maitinimo adapterio maitinimo laidą iš sieninio elektros lizdo, ištraukite kištuką. Netraukite už laido.
- Neįjunkite šio įrenginio arba kitų komponentų prie kintamosios srovės elektros lizdo, kol nebus prijungti visi komponentai.

03 NUOTOLINIO VALDYMO PULTO NAUDOJIMAS

Baterijų įdėjimas prieš pradėdant naudoti nuotolinio valdymo pultu (2 AAA tipo baterijos)

Pastumkite galinį dangtelį rodyklės kryptimi, kol jis visiškai nusiims. 2 AAA baterijas (1,5 V) įdėkite

teisingai pasirinkdami poliškumo kryptį.

Pastumkite galinį dangtelį atgal į vietą.

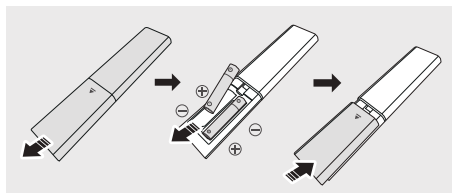

Kaip naudoti nuotolinio valdymo pultu

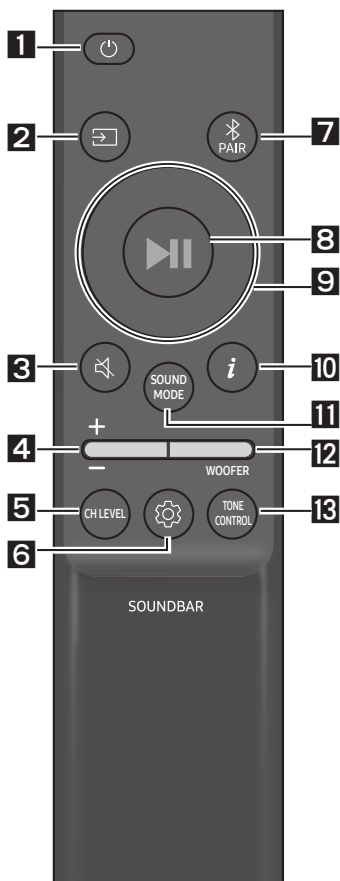

1

Maitinimas

Įjungia ir išjungia „Soundbar“ garsiakalbį.

Šviesos diodo indikatorius	Žalsvai melsvas indikatorius sumirksi X1	Raudonas indikatorius sumirksi X3
	Šviečia	Nešviečia

• Funkcija „Auto Power Down“

Įrenginys automatiškai išjungiamas toliau nurodytais atvejais:

- Jei garso signalo negaunama 20 minučių „Digital Audio In“ arba „TV ARC“ / „Bluetooth“ / „USB“ režimas.

2

☞ (Šaltinio)

Paspauskite norėdami pasirinkti prie „Soundbar“ prijungtą šaltinį.

3

🔇 (Nutildymas)

Jei norite nutildyti garsą, paspauskite mygtuką 🔇 (Nutildymas).

Paspaudę jį dar kartą, garsą įjungsite.

Šviesos diodo indikatorius	Mirksi X pakartotinai
----------------------------	-----------------------

4**Garsumo**

Paspaudę mygtuką aukštyn arba žemyn pakoreguosite garsumą.

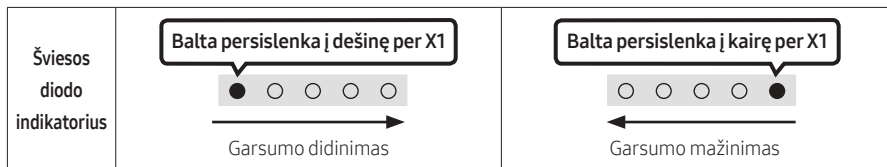
**5****CH LEVEL**

Paspaudę mygtuką galite reguliuoti kiekvieno garsiakalbio garsumą.

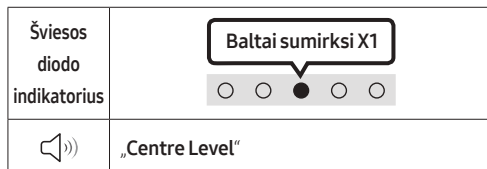

- Prijungus galinius garsiakalbius (parduodamus atskirai), galima nustatyti „Rear Level“. Mygtukais **Aukštyn / Žemyn** sureguliuokite „Rear Level“ garsumo lygį nuo –6 iki +6.

6**Garso valdymas**



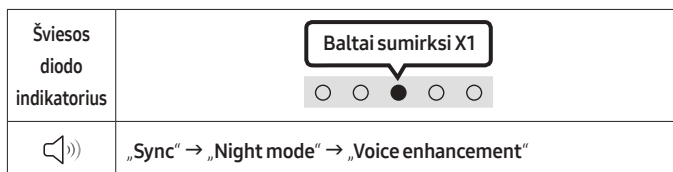

Paspaudę mygtuką galite nustatyti garso funkciją. Pageidaujamas elementas gali būti sureguliuotas naudojant mygtukus **Aukštyn / Žemyn**. Kiekvieną kartą keičiantis režimui, kelių spalvų šviesos diodas mirksi baltai.

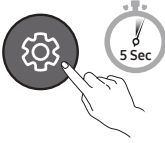
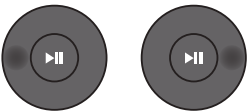

- Jei vaizdas televizoriuje ir „Soundbar“ garsas nėra sinchronizuoti, garso valdymo meniu pasirinkite „Sync“, tada garso delsą nustatykite 0–300 millisekundžių naudodami mygtukus **Aukštyn / Žemyn**. (Nepasiekama naudojant „USB“ arba „Bluetooth“ režimą.)
- „Sync“ palaikomas tik su kai kuriomis funkcijomis.
- „Night mode“ ir „Voice enhancement“ nepalaikomi garso režimu „DTS Virtual:X“.
- Režimas „Night mode“ optimizuotas norint televizorių žiūrėti naktį nustatymus pritaikius taip, kad garsas būtų pritildytas, bet dialogai išliktų aiškūs.
- Režimu „Voice enhancement“ lengviau išgirsti sakininius dialogus filmuose ir televizijos laidose.

7 juostų EQ

Palaikykite paspaudę mygtuką  (**Garso valdymas**) 5 sekundes, jei norite reguliuoti visų dažnio juostų garsą. 150 Hz, 300 Hz, 600 Hz, 1,2 kHz, 2,5 kHz, 5 kHz ir 10 kHz pasirenkami mygtukais **Kairėn / Dešinėn**, tada reguliuokite nustatymą nuo -6 iki +6 naudodami mygtukus **Aukštyn / Žemyn**. (Įsitikinkite, kad garso režimas nustatytas kaip „Standard“.)

7 juostų EQ			
			
Paspauskite ir 5 sekundes palaikykite mygtuką  (Garso valdymas).		Naudojant mygtukus Kairėn / Dešinėn galima nustatyti nustatymą nuo -6 iki +6.	
	„150Hz“		„150Hz“ → „300Hz“ → „600Hz“ → „1.2kHz“ → „2.5kHz“ → „5kHz“ → „10kHz“

7

Bluetooth PAIR

„Soundbar“ įrenginyje įjunkite „Bluetooth“ susiejimo režimą.

Kai paspaudžiate mygtuką, šviesos diodo spalva keičiasi, kaip nurodyta toliau.

- Kol susiejimo režimas bus baigtas, kelių spalvų šviesos diodo spalvos keičiasi tokia seka **Raudona** → **Žalia** → **Mėlyna**.



8

(Leisti / Pristabdyti))

Paspausdami mygtuką **USB** režimu galite leisti arba pristabdyti muziką.

9

Aukštyn / Žemyn / Kairėn / Dešinėn

Paspaudę mygtuką **Aukštyn / Žemyn / Kairėn / Dešinėn** pasirinkite arba nustatykite funkcijas.

• Kartojimas

Jei veikiant **USB** režimui norite naudoti kartojimo funkciją, paspauskite mygtuką **Aukštyn**.

• Muzikos perjungimas

Jei norite pasirinkti kitą muzikos failą, paspauskite mygtuką **Dešinėn**. Jei norite pasirinkti kitą muzikos failą, paspauskite mygtuką **Kairėn**.

• ID SET

Paspauskite ir 5 sek. palaikykite nuspaustą mygtuką **Aukštyn**, kad būtų atliktas **ID SET** (jungiantis prie belaidžio žemų dažnių garsiakalbio arba belaidžių galinių garsiakalbių).



10

(Informacija)

Paspaudus šį mygtuką, rodoma informacija skiriasi priklausomai nuo modelio. (Žr. 7 psl.)

SOUND MODE

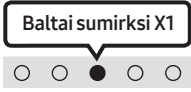
Paspausdami mygtuką, galite pasirinkti norimą garso režimą. Kiekvieną kartą keičiantis režimui, kelių spalvų šviesos diodas mirksi baltai. (Garso režimas gali skirtis priklausomai nuo televizoriaus modelio.)

Šviesos diodo indikatorius	
	„DTS Virtual:X“ → „Standard“ → „Music“ → „Game“ → „Adaptive Sound“

- **DTS Virtual:X**
Įtraukiantis 3D garsas iš bet kokio turinio.
- **Standard**
Atkuria originalų garsą.
- **Music**
Atkuria natūresnį ir geriau sklindantį muzikinio turinio garsą.
- **Game**
Sukuriamas stereoskopinio garso efektas, kad galėtumėte pasinerti į žaidimų pasaulį.
- **Adaptive Sound**
Išanalizuoja turinį realiuoju laiku ir pagal turinio charakteristikas automatiškai parenka optimalų garso lauką.
- **Bluetooth Power įjungimas / išjungimas**
Ši funkcija automatiškai įjungia „Soundbar“ garsiakalbį, kai gauna ryšio užklausą iš anksčiau prijungto televizoriaus arba „Bluetooth“ įrenginio. Šis nustatymas pagal numatytuosius nustatymus yra įjungtas.
 - Paspauskite ir palaikykite mygtuką **SOUND MODE** ilgiau nei 5 sekundes, kad išjungtumėte „Bluetooth Power“ funkciją.
- **DRC (Dynamic Range Control) įjungimas / išjungimas**
Leidžia pritaikyti dinaminio diapazono valdymą „Dolby Digital“ takeliams. Norėdami įjungti ar išjungti dinaminio diapazono valdymą (angl. Dynamic Range Control, DRC), paspauskite ir ilgiau nei 5 sekundes palaikykite mygtuką **SOUND MODE**, kai „Soundbar“ bus išjungtas. Įjungus DRC, stiprus garsas sumažinamas. (Garsas gali būti iškraipytas.)

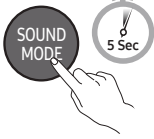
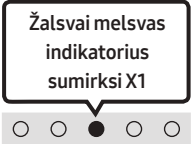
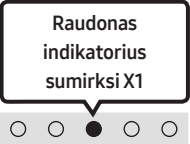
Mygtukas SOUND MODE	Šviesos diodo indikatorius	
	 Šviečia (numatytasis nustatymas)	 Nešviečia
DRC įjungimas / išjungimas	Perjungti įjungimą → išjungimą	

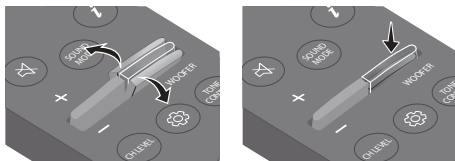
12**WOOFER (ŽEMI DAŽNIAI) LYGIO**

Kai žemų dažnių garsiakalbis prijungtas, paspauskite mygtuką aukštyn arba žemyn, kad nustatytumėte žemų dažnių garsiakalbio lygį į -12 arba nuo -6 iki +6. Kai žemų dažnių garsiakalbis atjungtas, paspauskite mygtuką aukštyn arba žemyn, kad nustatytumėte žemų dažnių lygį nuo -6 iki +6. Norėdami nustatyti žemų dažnių garsumo lygį į 0 (numatytasis), paspauskite mygtuką (jeigu „Soundbar“ prijungtas prie belaidžio žemų dažnių garsiakalbio (parduodamas atskirai)).

13**TONE CONTROL**

Paspaudę mygtuką galite reguliuoti aukštų garso tonų arba žemų dažnių garso garsumą. Pageidaujamas elementas gali būti sureguliuotas naudojant mygtukus **Aukštyn / Žemyn**. (Ši funkcija galima visais režimais, išskyrus režimą „Standard“.)

Šviesos diodo indikatorius	
	„Treble“ → „Bass“

Paslėptų mygtukų naudojimas (mygtukai, turintys daugiau nei vieną funkciją)

Paslėptas mygtukas		Puslapio numeris
Nuotolinio valdymo pulto mygtukas	Funkcija	
WOOFER (Aukštyn)	Televizoriaus nuotolinio valdymo pulto įjungimas / išjungimas	15 puslapis
Kairėn	Televizoriaus automatinio prijungimas įjungimas / išjungimas	22 puslapis
Aukštyn	ID SET	11 puslapis
 (Garso valdymas)	7 juostų EQ	11 puslapis
SOUND MODE	DRC įjungimas / išjungimas	12 puslapis
	„Bluetooth Power“ įjungimas / išjungimas	12 puslapis
 PAIR	„Bluetooth“ daugialypio ryšio įjungimas / išjungimas	29 puslapis

Skirtingų režimų garso efektų išvesties techniniai duomenys

Efektas	Įvestis	Išvestis		
		Tik su „Soundbar“	Tik su žemųjų dažnių garsiakalbiu	Su žemųjų dažnių garsiakalbiu ir belaidžiu galinių garsiakalbių rinkiniu
DTS Virtual:X	2.0 kan	3.0 kan	3.1 kan	5.1 kan
	5.1 kan	3.0 kan	3.1 kan	5.1 kan
Standard	2.0 kan	2.0 kan	2.1 kan	2.1 kan
	5.1 kan	3.0 kan	3.1 kan	5.1 kan
Music	2.0 kan	3.0 kan	3.1 kan	5.1 kan
	5.1 kan	3.0 kan	3.1 kan	5.1 kan
Game	2.0 kan	3.0 kan	3.1 kan	5.1 kan
	5.1 kan	3.0 kan	3.1 kan	5.1 kan
Adaptive Sound	2.0 kan	3.0 kan	3.1 kan	5.1 kan
	5.1 kan	3.0 kan	3.1 kan	5.1 kan

- „Samsung“ belaidžių galinių garsiakalbių komplektą ir žemųjų dažnių garsiakalbį galima įsigyti atskirai. Jei norite įsigyti komplektą arba žemųjų dažnių garsiakalbį, kreipkitės į pardavėją, iš kurio įsigijote „Soundbar“ garsiakalbį.







„Soundbar“ garsumo reguliavimas televizoriaus nuotolinio valdymo pultu

„Soundbar“ garsumą reguliuokite naudodami televizoriaus nuotolinio valdymo pultą.

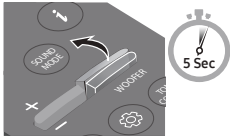
- Ši funkcija gali būti naudojama tik su IR spindulių nuotolinio valdymo pultais. „Bluetooth“ nuotolinio valdymo pultai (nuotolinio valdymo pultai, kuriems reikalingas susiejimas) nepalaikomi.
- Televizoriaus garsiakalbius nustatykite į **Išor. garsiakalbis**, kad pasinaudotumėte šia funkcija.
- Šią funkciją palaikantys gamintojai:
„Samsung“, „VIZIO“, „LG“, „Sony“, „Sharp“, „PHILIPS“, „PANASONIC“, „TOSHIBA“, „Hisense“, „RCA“

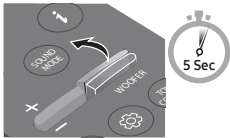
Televizoriaus nuotolinio valdymo pulto įjungimas / išjungimas

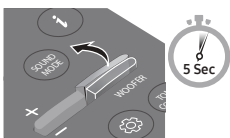
1. Išjunkite „Soundbar“.
2. Palaikykite paspaudę mygtuką **WOOFER** 5 sekundes.
Kiekvieną kartą, kai laikote paspaudę mygtuką **WOOFER** 5 sekundes, režimas keičiamas tokia seka: „Off-TV Remote“ (numatytasis režimas), „Samsung-TV Remote“, „All-TV Remote“.
LED indikatorius būsena pasikeičia kiekvieną kartą, kai pakeičiamas režimas, kaip tai parodyta toliau.

Nuotolinio valdymo pulto mygtukas	Šviesos diodo indikatorius	Būsena
	<p>Raudonas indikatorius sumirksi X1</p>  <p>„Off-TV Remote“ (Numatytasis režimas)</p>	Išjungia televizoriaus nuotolinio valdymo pultą.
	<p>Žalsvai melsvas indikatorius sumirksi X1</p>  <p>„Samsung-TV Remote“</p>	Įjungia „Samsung“ televizoriaus IR spindulių nuotolinio valdymo pultą.
	<p>Mėlynas indikatorius sumirksi X1</p>  <p>„All-TV Remote“</p>	Įjungia trečiųjų šalių televizorių IR spindulių nuotolinio valdymo pultus.

04 „SOUNDBAR“ PRIJUNGIMAS

Prijungimas prie elektros maitinimo

Naudodami maitinimo šaltinio komponentus, „Soundbar“ garsiakalbį prie elektros maitinimo išvado prijunkite tokiu tvarka:

- Jei reikia daugiau informacijos apie reikalingą elektros maitinimo šaltinį ir energijos sąnaudas, žr. prie gaminio priklijuotą etiketę. (Etiketė: apatinė „Soundbar“ pagrindinio įrenginio dalis)
1. Pirmiausia maitinimo laidą prijunkite prie kintamosios / nuolatinės srovės adapterio. Prijunkite kintamosios / nuolatinės srovės adapterį (su maitinimo laidu) prie „Soundbar“.
 2. Prijunkite maitinimo laidą prie sieninio lizdo.

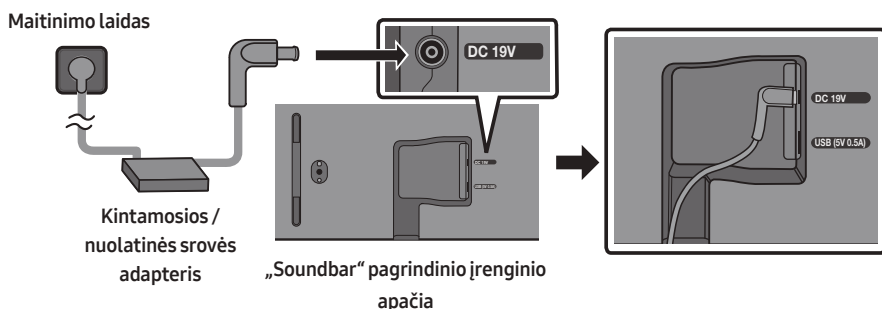

PASTABOS

- Jei gaminiui esant įjungtam, atjungsitė ir vėl prijungsitė maitinimo laidą, „Soundbar“ automatiškai įsijungs.
- Įsitikinkite, kad kintamosios / nuolatinės srovės adapteris padėtas ant stalo arba grindų. Jei kintamosios / nuolatinės srovės adapteris kabės, o kintamosios srovės laido įvadas bus pakreiptas į viršų, į adapterį gali patekti vandens arba kitų pašalinių medžiagų ir gali sutrikti adapterio veikimas.

„Samsung“ belaidžių galinių garsiakalbių rinkinio ir žemų dažnių garsiakalbio prijungimas prie „Soundbar“

Išplėskite belaidį erdvinį garsą prie savo „Soundbar“ prijungdami „Samsung“ belaidžių galinių garsiakalbių rinkinį (SWA-9100S arba SWA-9200S, parduodamas atskirai) ir belaidį žemų dažnių garsiakalbį (SWA-W510, parduodamas atskirai).

Išsamios informacijos apie jungtis rasite „Samsung“ belaidžių galinių garsiakalbių rinkinio ir belaidžio žemų dažnių garsiakalbio vadove.

05 LAIDINIS PRIJUNGIMAS PRIE TELEVIZORIAUS

1 būdas. Prijungimas naudojant HDMI

⚠ DĖMESIO

- Kai yra prijungtas ir HDMI, ir optinis laidas, pirmas priimamas HDMI signalas.
- Jei HDMI laidu sujungiate televizorių ir „Soundbar“,junkite prie jungčių, kurios pažymėtos ARC. Kitu atveju televizoriaus garsas gali neveikti.
- Rekomenduojama naudoti kabelį „High-Speed HDMI Cable with Ethernet“.

HDMI ARC („Audio Return Channel“) palaikančio televizoriaus prijungimas

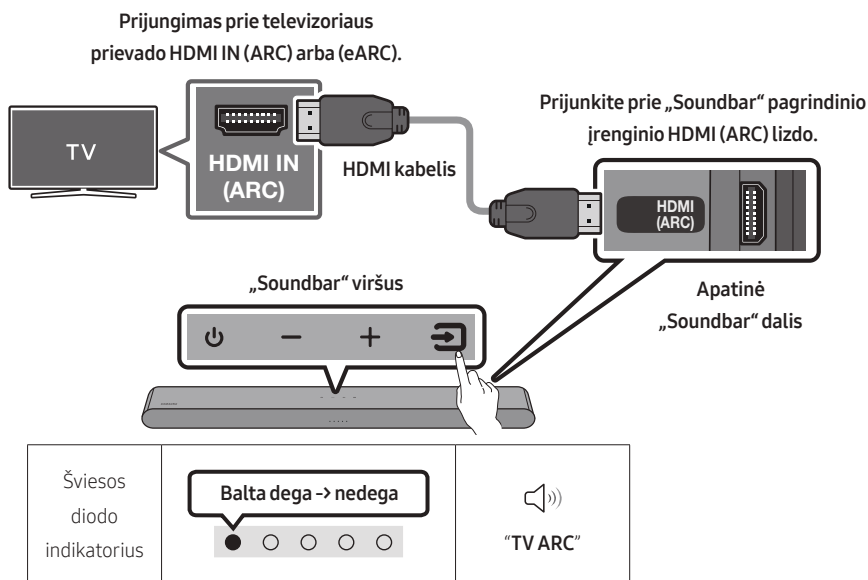

1. Kai „Soundbar“ ir televizorius išjungti, prijunkite HDMI laidą taip, kaip parodyta paveikslėlyje.
2. Įjunkite „Soundbar“ ir televizorių.
3. Televizoriaus garsas atkuriamas per „Soundbar“.

- Jei nėra televizoriaus garso, paspauskite viršutinį „Soundbar“ skydelį arba nuotolinio valdymo pulto mygtuką  (Šaltinis), kad pasirinktumėte režimą „Digital Audio In“.
- Jei garsas neatkuriamas, patikrinkite HDMI laido prijungimą dar kartą.
- Naudodami garsumo reguliavimo mygtukus televizoriaus nuotolinio valdymo pulte pakeiskite „Soundbar“ garsumo lygį.

PASTABOS

- Kai HDMI ARC („Audio Return Channel“) palaikantį televizorių prijungiate prie „Soundbar“ HDMI laidu, skaitmeninius vaizdo įrašų ir garso duomenis galima perduoti neprijungiant atskiro optinio laido.
- Rekomenduojame naudoti bešerdį HDMI kabelį, jei įmanoma. Jei norite naudoti šerdinį HDMI kabelį, naudokite mažesnio nei 14 mm skersmens laidą.
- Ši funkcija negalima, jei pasirinktas HDMI kabelis nepalaiko ARC.
- Kai transliacijos garsas yra užkoduotas „Dolby Digital“, o „Skaitmeninės išvesties garso sistemos formatas“ televizoriuje nustatytas kaip PCM, rekomenduojame pakeisti nustatymą į „Dolby Digital“. Kai pakeisite televizoriaus nustatymą, galėsite mėgautis geresne garso kokybe. (Televizoriaus meniu terminai „Dolby Digital“ ir PCM gali būti pavadinti skirtingai – tai priklauso nuo televizoriaus gamintojo.)

2 būdas. Prijungimas naudojant optinį kabelį

Patikrinimas prieš prijungimą

- Kai yra prijungtas ir HDMI ir optinis laidas, pirmas priimamas HDMI signalas.
- Jei naudojate optinį laidą kurio gnybtai yra uždengti, nepamirškite jų nuimti.

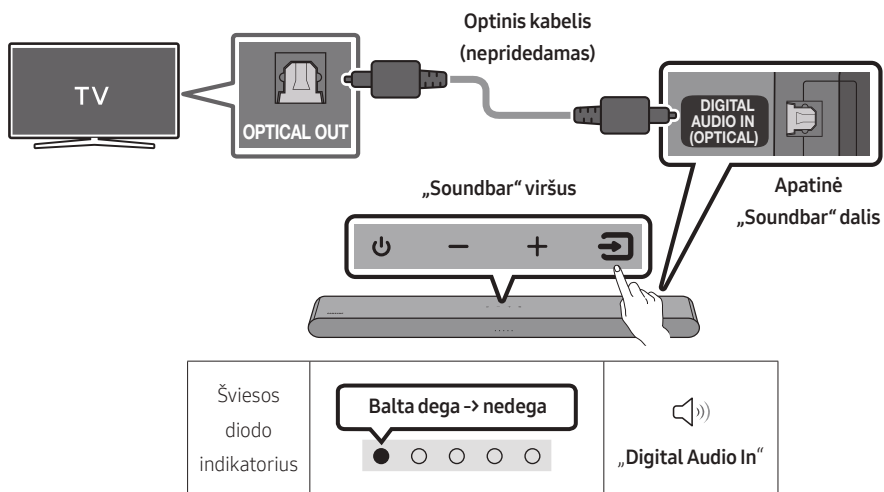

1. Kai televizorius ir „Soundbar“ yra išjungti, sujunkite „Soundbar“ **DIGITAL AUDIO IN (OPTICAL)** lizdą ir televizoriaus OPTICAL išvesties lizdą optiniu laidu (nepriedamas), kaip tai parodyta paveikslėlyje.
2. Įjunkite „Soundbar“ ir televizorių.
3. Viršutiniame skydelyje arba nuotolinio valdymo pulte paspauskite mygtuką  (**Šaltinio**), tada pasirinkite režimą **„Digital Audio In“**.
4. Televizoriaus garsas atkuriamas per „Soundbar“.

„Q-Symphony“ funkcijos naudojimas

Naudojant „Q-Symphony“, „Soundbar“ synchronizuojamas su „Samsung“ televizoriumi, kad garsas būtų atkuriamas per du įrenginius, taip sukuriant optimalų erdvinio garso efektą. Prijungus „Soundbar“, televizoriuje meniu „TV+„Soundbar“ atsiranda po **Garso išvestis** meniu. Pasirinkite reikiamą meniu.

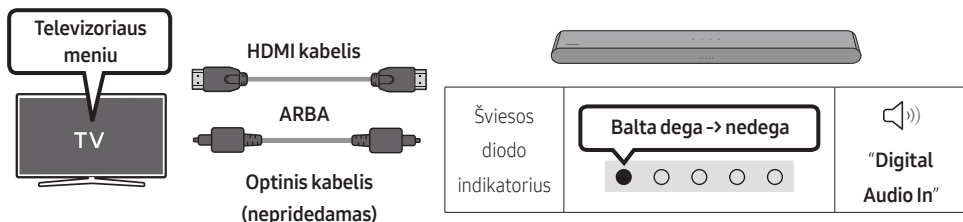

- Televizoriaus meniu pavyzdys: **TV + [AV], „Soundbar“ serijos pavadinimas (HDMI)**

PASTABOS

- Ji veikia pagal televizoriaus palaikomus kodekus.
- Ši funkcija palaikoma tik kai yra prijungtas HDMI kabelis arba optinis kabelis (nepridedamas).
- Rodomas pranešimas gali skirtis atsižvelgiant į tai, koks televizoriaus modelis.
- Šią funkciją galima naudoti kai kuriuose „Samsung“ televizoriuose ir „Soundbar“ modeliuose.

06 BELAIDIS PRIJUNGIMAS PRIE TELEVIZORIAUS

Prijungimas per „Bluetooth“

Kai „Samsung“ televizorius prijungiamas per „Bluetooth“, stereogarsu galite mėgautis be jokios laidų raizgalynės.

- Vienu metu galima prijungti tik vieną „Samsung“ televizorių.
- Galima prijungti „Samsung“ televizorių, kuris palaiko „Bluetooth“. Patikrinkite televizoriaus techninius duomenis.

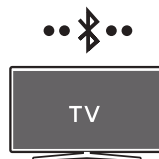

Prijungimas pirmą kartą

1. Paspauskite mygtuką **PAIR** „Soundbar“ nuotolinio valdymo pulte arba mygtuką (Šaltinis) „Soundbar“ viršutiniame skydelyje, kad įjungtumėte „Bluetooth“ režimą.

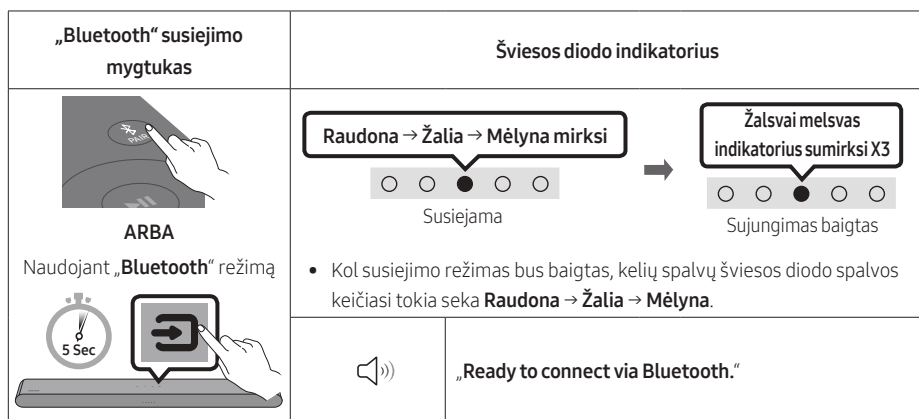

2. „Samsung“ televizoriuje pasirinkite „Bluetooth“ režimą.
(Pvz. Pagrindinis (🏠) → Meniu → Nustatymai (⚙️) → Visi nustatymai (⚙️) → Garsas → Garso išvestis → „Bluetooth“ garsiakalbių sąrašas → [AV] Soundbar S5B-Series („Bluetooth“))
3. Televizoriaus ekrane rodomame sąraše pasirinkite **[AV] Soundbar S5B-Series**.
Televizoriaus „Bluetooth“ įrenginių sąrašė pasiekiamas „Soundbar“ žymimas **Reikia susieti** arba **Susieta**. Jei norite prijungti „Samsung“ televizorių prie „Soundbar“, pasirinkite pranešimą ir užmegzkite ryšį.
4. Dabar „Samsung“ televizoriaus garsą galite girdėti per „Soundbar“.
 - Jei yra ryšio tarp „Soundbar“ ir „Samsung“ televizoriaus žurnalas, „Soundbar“ automatiškai prisijungia pakeisdamas režimą į „Bluetooth“.

Jei įrenginio nepavyksta prijungti

- Jei „Samsung“ televizoriaus garsiakalbių sąraše jau yra „Soundbar“ (pvz., [AV] Soundbar S5B-Series), jį ištrinkite.
- Tada pakartokite 1–3 veiksmus.



„Soundbar“ garsiakalbio atjungimas nuo „Samsung“ televizoriaus

Viršutiniame skydelyje arba nuotolinio valdymo pulte paspauskite mygtuką  (Šaltinio) ir pasirinkite bet kurį režimą, išskyrus „Bluetooth“.

- Atjungimas šiek tiek užtrunka, nes „Samsung“ televizorius turi gauti atsakymą iš „Soundbar“ garsiakalbio. (Reikalingas laikas gali skirtis ir priklausyti nuo „Samsung“ televizoriaus modelio.)

Televizoriaus automatinio prijungimas įjungimas / išjungimas

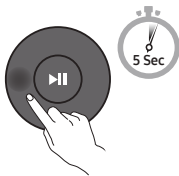
Norėdami atšaukti automatinį „Soundbar“ ir TV sujungimą „Bluetooth“ ryšiu, paspauskite ir 5 sek. palaikykite nuspaudę nuotolinio valdymo pulto mygtuką **Kairėn**, kai „Soundbar“ yra nustatytas į „Bluetooth Ready“ režimą. (Įjungimo → išjungimo jungiklis)

Mygtukas kairėn	Šviesos diodo indikatorius	
	<div style="border: 1px solid black; padding: 5px; width: fit-content; margin: 0 auto;">Žalsvai mėlsvas indikatorius sumirksi X1</div> <div style="text-align: center;"> Šviečia (numatytasis nustatymas)</div>	<div style="border: 1px solid black; padding: 5px; width: fit-content; margin: 0 auto;">Raudonas indikatorius sumirksi X1</div> <div style="text-align: center;"> Nešviečia</div>
Bluetooth Ready	Perjungti įjungimą → išjungimą	

Pastabos apie „Bluetooth“ ryšį

- Suraskite 1 m atstumu esantį naują įrenginį ir prijunkite jį naudodami „Bluetooth“ ryšį.
- Jei prijungiant „Bluetooth“ įrenginį prašoma įvesti PIN kodą, įveskite <0000>.
- Parengties būsenos „Soundbar“ automatiškai išsijungia po 20 minučių.
- Esant toliau nurodytoms aplinkybėms, „Soundbar“ gali neatlikti „Bluetooth“ paieškos arba tinkamai neužmegzti ryšio.
 - Jei aplink „Soundbar“ yra stiprus elektros laukas.
 - Jei su „Soundbar“ vienu metu susiejami keli „Bluetooth“ įrenginiai.
 - Jei „Bluetooth“ įrenginys išjungtas, jo nėra arba sugedo.
- Naudojant elektroninius įrenginius gali atsirasti radijo trikdžių. Elektromagnetines bangas skleidžiantys įrenginiai turi būti laikomi toliau nuo „Soundbar“ pagrindinio įrenginio, taip pat nuo mikrobangų krosnelių, belaidžio LAN įrenginių ir pan.

07 IŠORINIO ĮRENGINIO PRIJUNGIMAS

Prijungimas naudojant optinį kabelį

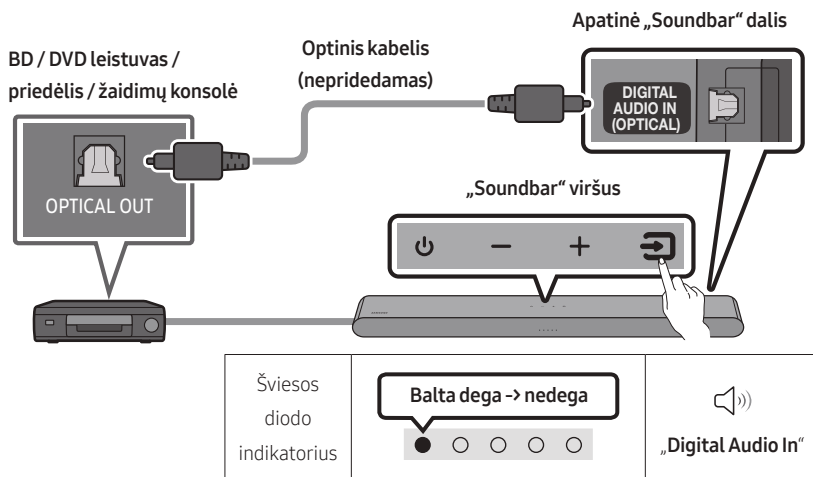

1. Kai išorinis įrenginys ir „Soundbar“ yra išjungti, sujunkite „Soundbar“ **DIGITAL AUDIO IN (OPTICAL)** lizdą ir išorinio įrenginio OPTICAL išvesties lizdą optiniu laidu (nepridedamas), kaip tai parodyta paveikslėlyje.
2. Įjunkite „Soundbar“ ir išorinį įrenginį.
3. Pasirinkite režimą **„Digital Audio In“** viršutiniame skydelyje arba nuotolinio valdymo pulte paspausdami mygtuką  (**Šaltinio**).
4. Išorinio įrenginio garsas atkuriamas per „Soundbar“.

08 USB ATMINTIES ĮRENGINIO PRIJUNGIMAS

Per „Soundbar“ galite leisti muzikos failus, esančius USB atminties įrenginiuose.

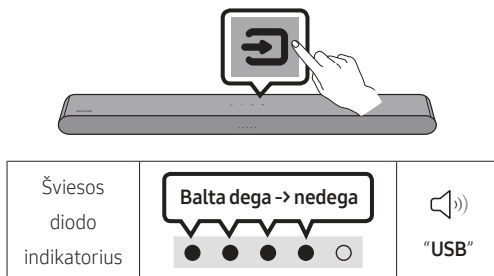
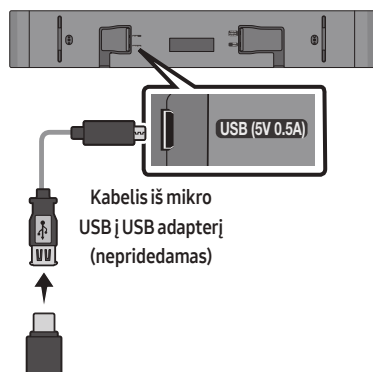

1. Sujunkite „Soundbar“ su USB atmintine naudodami pirmiau nurodytą USB adapterio kabelį.
 - Kabelis iš mikro USB į USB adapterį įsigyjamas atskirai. Norėdami įsigyti, susisieki su „Samsung“ aptarnavimo centru arba „Samsung“ klientų aptarnavimo skyriumi.
2. Paspauskite mygtuką  (**Šaltinis**) viršutiniame skydelyje arba nuotolinio valdymo pulte ir pasirinkite režimą „USB“.
3. Per „Soundbar“ leiskite muzikos failus iš USB atminties įrenginių.
 - „Soundbar“ automatiškai išjungiamas (Auto Power Down), jei daugiau nei 20 minutes neprijungiamas joks USB įrenginys.

Failų formatų tipų suderinamumo sąrašas

Plėtinys	Kodekas	Diskretizavimo dažnis	Bitų perdavimo sparta
*.mp3	MPEG1 Layer2	32–48 kHz	32–320 kb/s
	MPEG1 Layer3	32–48 kHz	32–320 kb/s
	MPEG2 Layer3	16–24 kHz	8–160 kb/s
	MPEG2.5 Layer3	8–12 kHz	8–160 kb/s
*.wma	WMA7/8/9	32–48 kHz	32–320 kb/s
*.ogg	Vorbis	32–48 kHz	45–500 kb/s
*.aac *.m4a	AAC-LC (MPEG2/MPEG4 tik garsas)	32–48 kHz	32–320 kb/s
*.wav	LPCM	32–192 kHz	1024–9216 kb/s
*.flac	FLAC	32–192 kHz	162–8100 kb/s
*.aiff	AIFF	32–192 kHz	1024–9216 kb/s

- Jei USB įrenginyje yra per daug aplankų (apie 200) ir failų (apie 2 000), „Soundbar“ gali šiek tiek užtrukti, kol pasieks failus ir juos paleis.
- „Soundbar“ palaiko tik USB įrenginius su FAT16 (~2 GB), FAT32 (~2 TB) arba NTFS (~2 TB) failų sistemomis.

09 MOBILIOJO ĮRENGINIO PRIJUNGIMAS

Prijungimas per „Bluetooth“

Prijungę mobilųjį įrenginį per „Bluetooth“ stereogarsu galite mėgautis be jokios laidų raizgalynės.





- Jei susietą „Bluetooth“ įrenginį prijungiate, kai „Soundbar“ yra išjungtas, „Soundbar“ automatiškai įsijungia.

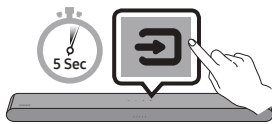

Mobilusis įrenginys

Prijungimas pirmą kartą

- Jei prijungiate prie naujo „Bluetooth“ įrenginio, įsitikinkite, kad įrenginys yra 1 m atstumu.
1. Paspauskite mygtuką **PAIR** „Soundbar“ nuotolinio valdymo pulte arba mygtuką  (Šaltinis) „Soundbar“ viršutiniame skydelyje, kad įjungtumėte „Bluetooth“ režimą.

„Bluetooth“ susiejimo mygtukas	Šviesos diodo indikatorius
 <p>ARBA</p> <p>Naudojant „Bluetooth“ režimą</p>  <p>5 Sec</p>	<p>Raudona → Žalia → Mėlyna mirksi</p>  <p>Susiejama</p> <p>→</p> <p>Žalsvai melsvas indikatorius sumirksi X3</p>  <p>Sujungimas baigtas</p> <ul style="list-style-type: none">• Kol susiejimo režimas bus baigtas, kelių spalvų šviesos diodo spalvos keičiasi tokia seka Raudona → Žalia → Mėlyna.
	 <p>„Ready to connect via Bluetooth.“</p>

2. Įrenginyje pasirodžiusiame sąrašė pasirinkite **[AV] Samsung Soundbar S5B-Series**.
3. Per „Soundbar“ leiskite muzikos failus iš įrenginio, kuris prijungtas per „Bluetooth“.

Jei įrenginio nepavyksta prijungti

- Jei mobiliojo įrenginio garsiakalbių sąrašė jau yra „Soundbar“ (pvz., **[AV] Samsung Soundbar S5B-Series**), jį ištrinkite.
- Tada pakartokite 1 ir 2 veiksmus.



Pastabos apie „Bluetooth“ ryšį

- Suraskite 1 m atstumu esantį naują įrenginį ir prijunkite jį naudodami „Bluetooth“ ryšį.
- Jei prijungiant „Bluetooth“ įrenginį prašoma įvesti PIN kodą, įveskite <0000>.
- Parengties būsenos „Soundbar“ automatiškai išsijungia po 20 minučių.
- Esant toliau nurodytoms aplinkybėms, „Soundbar“ gali neatlikti „Bluetooth“ paieškos arba tinkamai neužmegzti ryšio.
 - Jei aplink „Soundbar“ yra stiprus elektros laukas.
 - Jei su „Soundbar“ vienu metu susiejami keli „Bluetooth“ įrenginiai.
 - Jei „Bluetooth“ įrenginys išjungtas, jo nėra arba sugedo.
- Naudojant elektroninius įrenginius gali atsirasti radijo trikdžių. Elektromagnetines bangas skleidžiantys įrenginiai turi būti laikomi toliau nuo „Soundbar“ pagrindinio įrenginio, taip pat nuo mikrobangų krosnelių, belaidžio LAN įrenginių ir pan.
- „Soundbar“ palaiko SBC duomenis (44,1 kHz, 48 kHz).
- Prijunkite tik prie „Bluetooth“ įrenginių, palaikančių A2DP (AV) funkciją.
- „Soundbar“ garsiakalbio negalima jungti prie „Bluetooth“ įrenginio, kuris palaiko tik HF (laisvų rankų) funkciją.
- Kai „Soundbar“ jungiamas prie „Bluetooth“ įrenginio, laikykite juos kaip galima arčiau viena šalia kito.
- Kuo toliau „Soundbar“ ir „Bluetooth“ įrenginys yra vienas nuo kito, tuo labiau prastėja garso kokybė. „Bluetooth“ ryšys gali nutrūkti, kai atstumas tarp įrenginių viršija veikimo diapazoną.
- Prasto ryšio zonose „Bluetooth“ ryšys gali veikti netinkamai.
- „Bluetooth“ įrenginys gali skleisti triukšmą arba galimi veikimo sutrikimai šiais atvejais:
 - Jei kūnas liečiasi su „Bluetooth“ įrenginio arba „Soundbar“ siųstuvu-įmtuvu.
 - Kampuose arba kai šalia yra kliūtis, pavyzdžiui, siena ar pertvara, kur galimi elektros laukų pasikeitimai.
 - Kai jį veikia elektros trukdžiai, kuriuos skleidžia to paties dažnių diapazono įrenginiai, įskaitant medicinos įrangą, mikrobangų krosneles ir belaidžio LAN prietaisus.
 - Kliūtys, pavyzdžiui, durys ir sienos, taip pat gali neigiamai veikti garso kokybę, net jei įrenginiai yra veikimo diapazone.
- Atsiminkite, kad naudojantis „Bluetooth“ funkcija, „Soundbar“ garsiakalbio negalima susieti su kitu „Bluetooth“ įrenginiu.
- Šio belaidžio elektrinio įrenginio veikimo metu gali kilti elektros trukdžių.

„Bluetooth Power“ įjungimas / išjungimas

Jei anksčiau susietas „Bluetooth“ įrenginys bando susisiekti su „Soundbar“ garsiakalbiu, kai yra įjungta funkcija „Bluetooth Power įjungta“, o „Soundbar“ garsiakalbis yra išjungtas, „Soundbar“ garsiakalbis įjungiamas automatiškai.

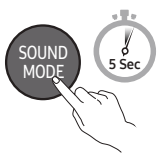
1. Kai „Soundbar“ garsiakalbis įjungtas, ilgiau kaip 5 sekundes nuspaudę laikykite valdymo pulto mygtuką **SOUND MODE**.
2. Kelių spalvų „Soundbar“ LED indikatorius mirksi, **„Žalsvai mėlyna“** spalva.

Mygtukas SOUND MODE	Šviesos diodo indikatorius	
	<div data-bbox="397 422 588 566">Žalsvai mėlyna indikatorius sumirksi X1</div>  <p>Šviečia (numatytasis nustatymas)</p>	<div data-bbox="722 422 912 566">Raudonas indikatorius sumirksi X1</div>  <p>Nešviečia</p>
„Bluetooth Power“ įjungimas / išjungimas	Perjungti įjungimą → išjungimą	

„Bluetooth“ įrenginio atjungimas nuo „Soundbar“ garsiakalbio

Galite atjungti „Bluetooth“ įrenginį nuo „Soundbar“ garsiakalbio. Jei reikia instrukcijų, žr. „Bluetooth“ įrenginio naudotojo vadovė.

- „Soundbar“ garsiakalbis bus atjungtas.
- Jei „Soundbar“ atjungiamas nuo „Bluetooth“ įrenginio, tris kartus sumirksi **„Raudonas“** garsiakalbio kelių spalvų LED indikatorius.

„Soundbar“ atjungimas nuo „Bluetooth“ įrenginio

Viršutiniame skydelyje arba nuotolinio valdymo pulte paspauskite mygtuką  (**Šaltinio**) ir pasirinkite bet kurį režimą, išskyrus **„Bluetooth“**.

- Atjungimas šiek tiek užtrunka, nes „Bluetooth“ įrenginys turi gauti atsakymą iš „Soundbar“.
(Atjungimo laikas gali skirtis, atsižvelgiant į „Bluetooth“ įrenginį.)

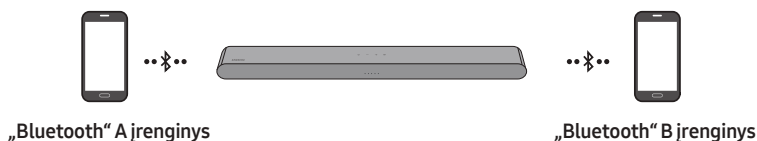

Ryšys su keliais „Bluetooth“ įrenginiais

„Soundbar“ vienu metu gali būti prijungtas prie 2 „Bluetooth“ įrenginių.

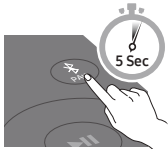

Televizoriaus automatinio prijungimas įjungimas / išjungimas

1. Paspauskite ir 5 sekundes palaikykite nuspauštą **PAIR** mygtuką ant nuotolinio pulto, kai „Soundbar“ yra išjungtas.
2. Kelių spalvų „Soundbar“ LED indikatorius mirksi „Žalsvai mėlyna“ spalva.

Mygtukas „Bluetooth“ susiejimas“	Šviesos diodo indikatorius	
Veikiant budėjimo režimui 	Žalsvai mėlynas indikatorius sumirksi X1  Daugialypis ryšys įjungtas (numatytasis nustatymas)	Raudonas indikatorius sumirksi X1  Daugialypis ryšys išjungtas

3. Prijunkite „Soundbar“ prie dviejų „Bluetooth“ įrenginių. (Žr. 26 psl.)
4. Kai yra prijungti du įrenginiai, atkurkite muziką iš vieno iš prijungtų „Bluetooth“ įrenginių.
5. Jei muzika paleidžiama „Bluetooth“ įrenginyje „B“, kai groja įrenginys „A“, muzika pradedama groti įrenginyje „B“ ir automatiškai sustabdomas / pristabdomas garso atkūrimas įrenginyje „A“.
6. Versijose iki AVRCP V1.4, muziką atkuriančio įrenginio perjungimo laikas gali būti uždelstas.

Kelių įrenginių siejimas per „Bluetooth“

Kaip su „Soundbar“ garsiakalbiu susieti kelis įrenginius

1. Įjunkite „Soundbar“ garsiakalbį.
2. Tik veikiant **„Bluetooth“** režimui, paspauskite ir ilgiau nei 5 sekundes palaikykite „Soundbar“ viršuje esantį mygtuką **(Šaltinis)**, kad perjungtumėte „Soundbar“ į režimą **„Bluetooth Pairing“**, tada „Bluetooth“ įrenginio šone įjunkite „Bluetooth“ ir galimų įrenginių sąrašė pasirinkite „Soundbar“. „Soundbar“ automatiškai prisijungs prie „Bluetooth“ įrenginio.
3. Tuo pačiu būdu su „Soundbar“ garsiakalbiu galima susieti ir prijungti 2-ą „Bluetooth“ naudojančių įrenginį.
Jei bandysite prijungti 3-į įrenginį, garso neatkuriančio prijungto įrenginio „Bluetooth“ ryšys bus nutrauktas, tačiau jis liks susietas su „Soundbar“ garsiakalbiu.
4. Tuo pačiu būdu galite susieti iki 8 „Bluetooth“ naudojančių įrenginių, tačiau vienu metu prie „Soundbar“ garsiakalbio liks prijungti tik paskutiniai 2 įrenginiai.

PASTABOS

- Prijunkite „Soundbar“ iki dviejų „Bluetooth“ įrenginių.
- Paleiskite muziką iš vieno iš prijungtų „Bluetooth“ įrenginių, kai prijungti du įrenginiai.
- Jei muzika paleidžiama „Bluetooth“ įrenginyje „B“, kai groja įrenginys „A“, muzika pradeda groti įrenginyje „B“ ir automatiškai sustabdomas / pristabdomas garso atkūrimas įrenginyje „A“.
- Versijose iki AVRCP V1.4 įrenginio perjungimo laikas paleidus muziką gali būti ilgesnis.
- Kai kuriuose įrenginiuose prietaisą galima perjungti pranešimu arba įspėjimu.
- Kai kuriuose įrenginiuose „Bluetooth“ daugialypis ryšys nepalaikomas.
- **„Bluetooth Pairing“** režimas sustabdomas, jeigu per 3 minutes nesusiejamas joks įrenginys.
- Kai kuriuose programose įrenginiai išjungiami maždaug per 7 sekundes.
- Jeigu bandote prijungti trečią „Bluetooth“ įrenginį, A arba B įrenginys bus atjungtas. (Bus atjungtas tuo metu negrojantis įrenginys.)
- Vienu metu prie „Soundbar“ galima prijungti tik 1 „Samsung“ televizorių arba 2 „Bluetooth“ įrenginius.
- Kai „Soundbar“ gaus ryšio užklausą iš „Samsung“ televizoriaus, „Soundbar“ bus atjungtas nuo „Bluetooth“ įrenginių.

„Tap Sound“ funkcijos naudojimas

Bakstelėkite „Soundbar“ mobiliuoju įrenginiu, kad per „Soundbar“ paleistumėte garsą iš mobiliojo įrenginio.

- Ši funkcija gali būti nepalaikoma ir tai priklauso nuo mobiliojo įrenginio.
- Ši funkcija suderinama tik su „Samsung“ mobiliaisiais įrenginiais, kuriuose naudojama „Android“ 8.1 arba naujesnė versija.

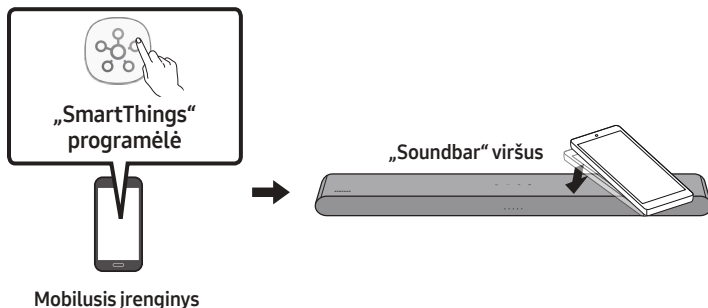

1. Įjunkite **Tap Sound** funkciją mobiliajame įrenginyje.
 - Jei reikia daugiau informacijos apie funkcijos įjungimą, žr. „**Funkcijos „Tap Sound“ įjungimas**“.
2. Bakstelėkite „Soundbar“ mobiliuoju įrenginiu. Pasirodžiusiame pranešimo lange pasirinkite „**Start now**“. Ryšys tarp mobiliojo įrenginio ir „Soundbar“ užmezgamas naudojant „Bluetooth“.
3. Per „Soundbar“ paleiskite garsą iš mobiliojo įrenginio.
 - Ši funkcija sujungia mobilųjį įrenginį ir „Soundbar“ garsiakalbį „Bluetooth“ ryšiu, kai aptinka vibracijas, kurios atsiranda įrenginiu palietus „Soundbar“.
 - Būkite atsargūs, kad bakstelėdami mobiliuoju įrenginiu nepataikytumėte į aštrų „Soundbar“ kampą. „Soundbar“ arba mobilusis įrenginys gali būti subraižytas arba pažeistas.
 - Rekomenduojame apsaugoti mobilųjį įrenginį laikant jį dėkle. Švelniai bakstelėkite plačią viršutinę „Soundbar“ dalį nenaudodami jėgos.
 - Jei norite naudoti šią funkciją, atnaujinkite „**SmartThings**“ programą į naujausią versiją. Funkcija gali būti nepalaikoma ir tai priklauso nuo programos versijos.

Funkcijos „Tap Sound“ įjungimas

Pasinaudokite programa „**SmartThings**“ ir įjunkite „**Tap View, Tap Sound**“ funkcijas.

1. Mobilijame įrenginyje paleiskite „**SmartThings**“ programą.
2. Pasirodžiusiame mobiliojo įrenginio programos „**SmartThings**“ ekrane pasirinkite (☰ → ⚙️).
3. Nustatykite „**Tap View, Tap Sound**“ kaip „Įjungta“, kad mobiliajam įrenginiui priartėjus prie „Soundbar“ ši funkcija veiktų.

PASTABOS

- Kai mobilusis įrenginys veikia energijos taupymo režimu, „**Tap Sound**“ funkcija neveikia.
- „**Tap Sound**“ funkcija gali neveikti, jei prie „Soundbar“ garsiakalbio yra radijo trikdžius skleidžiantys įrenginiai, pvz., elektros prietaisai. Užtikrinkite, kad radijo trikdžius skleidžiantys įrenginiai būtų laikomi atitinkamu atstumu nuo „Soundbar“.

10 SIENINIO LAIKIKLIO MONTAVIMAS

Atsargumo priemonės montuojant

- Tvirtinkite tik prie vertikalios sienos.
- Netvirtinkite tokioje vietoje, kurioje yra aukšta temperatūra ar didelis drėgnumas.
- Patikrinkite, ar siena yra pakankamai tvirta ir išlaikys gaminio svorį. Jei ne, sustiprinkite sieną arba pasirinkite kitą tvirtinimo vietą.
- Įsigykite ir naudokite tvirtinimo varžtus arba varžtus su kaiščiais, tinkamus jūsų sienos tipui (tinko plokščių, geležinių plokščių, medienos ir t. t.). Jei įmanoma, įsukite varžtus į sienos rėmus.
- Sieninio laikiklio varžtus pirkite atsižvelgdami į sienos, prie kurios tvirtinsite „Soundbar“, tipą ir storį.
 - Skersmuo: M5
 - Ilgis: rekomenduojama 35 mm arba daugiau.
- Prieš pritvirtindami „Soundbar“ prie sienos, prijunkite jo laidus prie išorinių įrenginių.
- Prieš montuodami įrenginį įsitikinkite, kad jis atjungtas nuo maitinimo šaltinio. Kitu atveju gali kilti elektros smūgis.

Tvirtinimo prie sienos komponentai



Sieninio laikiklio kreipiamoji



Laikiklio veržlė



(M4 x L10)

Varžtas



Sieninis laikiklis

1. Pridėkite **Sieninio laikiklio kreipiamoji** prie sienos paviršiaus.
 - **Sieninio laikiklio kreipiamoji** turi būti horizontalioje padėtyje.
 - Jei televizorius pritvirtintas prie sienos, „Soundbar“ tvirtinkite bent 5 cm žemiau nei televizorius.

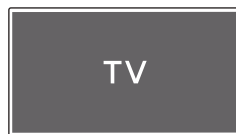

↑↓ 5 cm arba daugiau

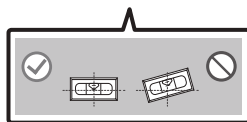

2. Sulygiuokite **Sieninio laikiklio kreipiamoji vidurio linija** su televizoriaus viduriu (jei „Soundbar“ montuojate po televizoriumi) ir pritvirtinkite **Sieninio laikiklio kreipiamoji** prie sienos lipnia juosta.

- Jei montuojate ne po televizoriumi, **Vidurio linija** turi būti montavimo zonos centre.

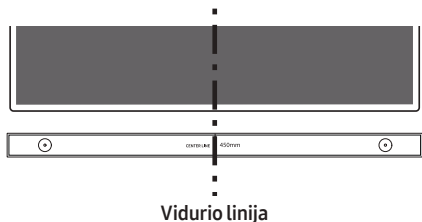

3. Rašikliu pažymėkite angų vietas ir nuimkite **Sieninio laikiklio kreipiamoji**.

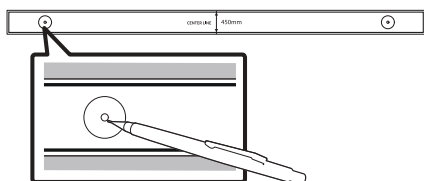

4. Naudodami tinkamo dydžio grąžtą, išgręžkite angą sienoje ties kiekviena žyma.
- Jei žymės neatitinka kaiščių padėties, prieš įkišdami atraminius varžtus, įsitikinkite, kad į skylutes įdėjote tinkamus kaiščius. Jei naudojate kaiščius, įsitikinkite, kad išgręžtos skylės yra pakankamai didelės jūsų naudojamiems kaiščiams.

5. Įstumkite varžtą (nepridedamas) per kiekvieną **Laikiklio varžtas**, tada kiekvieną varžtą tvirtai įsukite į atraminio varžto angą.

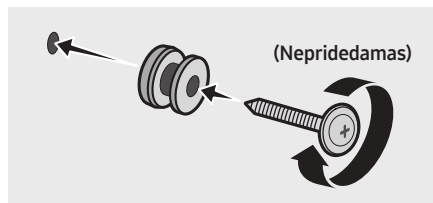

6. Pritvirtinkite 2 **Sieninis laikiklis** tinkama kryptimi „Soundbar“ apačioje, naudodami 2 **Varžtus**.

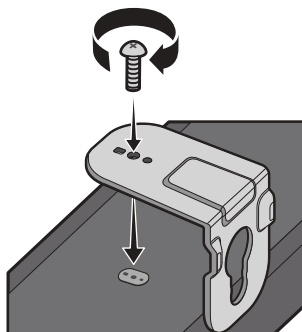

- Surinkdami įsitikinkite, kad **Sieniniai laikikliai** pakabos dalis yra už galinės „Soundbar“ dalies.

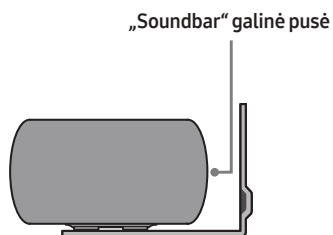

„Soundbar“ garsiakalbio
dešinysis galas

7. „Soundbar“ su pritvirtintais **Sieniniai laikikliai** montuokite **Sieniniai laikikliai** užkabindami už sienoje esančių **Laikiklio varžtas**.

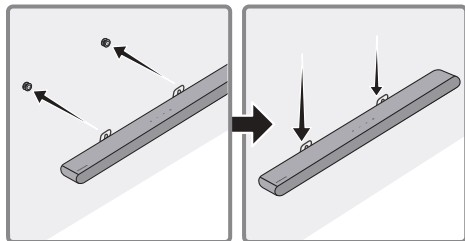

8. Paslinkite „Soundbar“ žemyn, kaip parodyta, kad **Sieninis laikiklis** tvirtai užsikabintų už **Laikiklio varžtas**.

- Įkiškite **Laikiklio varžtas** į plačiąją (apatinę) **Sieninis laikiklis** dalį ir paslinkite **Sieninis laikiklis** žemyn, kad **Sieninis laikiklis** tvirtai užsikabintų už **Laikiklio varžtas**.

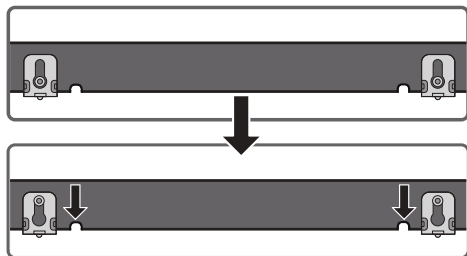

11 „SOUNDBAR“ STATYMAS PRIEŠAIS TELEVIZORIŲ

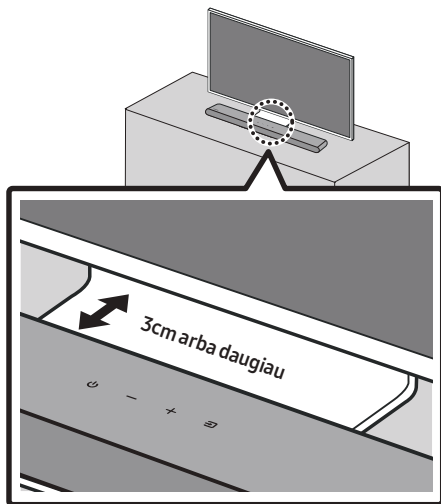

„Soundbar“ padėkite ties televizoriaus centru, kaip nurodyta iliustracijoje.

Padėkite „Soundbar“ garsiakalbį mažiausiai 3 cm atstumu nuo televizoriaus.

PASTABOS

- Įsitikinkite, kad „Soundbar“ garsiakalbis yra padėtas ant plokščio ir stabilaus paviršiaus.
- Nepakankamas atstumas nuo televizoriaus gali kelti akustinius sutrikimus.

12 PROGRAMINĖS ĮRANGOS NAUJINIMAS

Svarbu. Po atnaujinimo nekeiskite pradinių nustatymų.

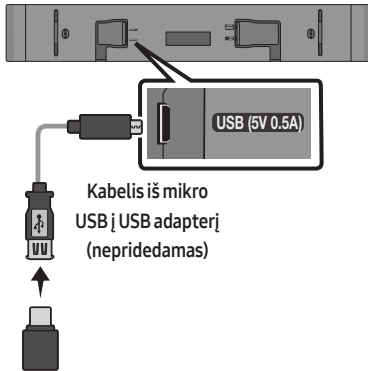

1. Prijunkite USB atmintinę prie kompiuterio USB prievado.
Svarbu. Įsitinkinkite, kad USB atmintinėje nėra muzikos failų. Dėl jų gali nepavykti atnaujinti programinės aparatinės įrangos.
2. Eikite į ([samsung.com](https://www.samsung.com)) → pasirinkite „Įvesti modelio numerį“ ir įveskite jūsų „Soundbar“ modelį. Pasirinkite vadovus ir atsisiuntimus bei atsisiųskite naujausią programinės įrangos failą.
3. Išsaugokite atsisiųstą programinę įrangą USB atmintinėje ir pasirinkite „Išskleisti čia“, kad išskleistumėte aplanką.
4. Įjunkite „Soundbar“ ir įkiškite USB atmintinę, kurioje yra programinės įrangos naujiny, į mikro USB adapterio kabelio apimantį prievadą. Prijunkite kabelį prie „Soundbar“ USB prievado.

5. Įstatykite USB į „Soundbar“ ir perjunkite į USB šaltinį; programinė įranga bus automatiškai atnaujinta per 2 minutes. Atnaujinimo proceso metu 5 LED lemputės pradės cikliškai mirksėti, po to visos 5 LED lemputės užsidegs ryškiai balta spalva ir tada 5 LED lemputės vėl pradės cikliškai mirksėti. Baigus atnaujinimą, žalsvai mėlynas indikatorius sumirksės 3 kartus ir „Soundbar“ bus automatiškai paleistas iš naujo.

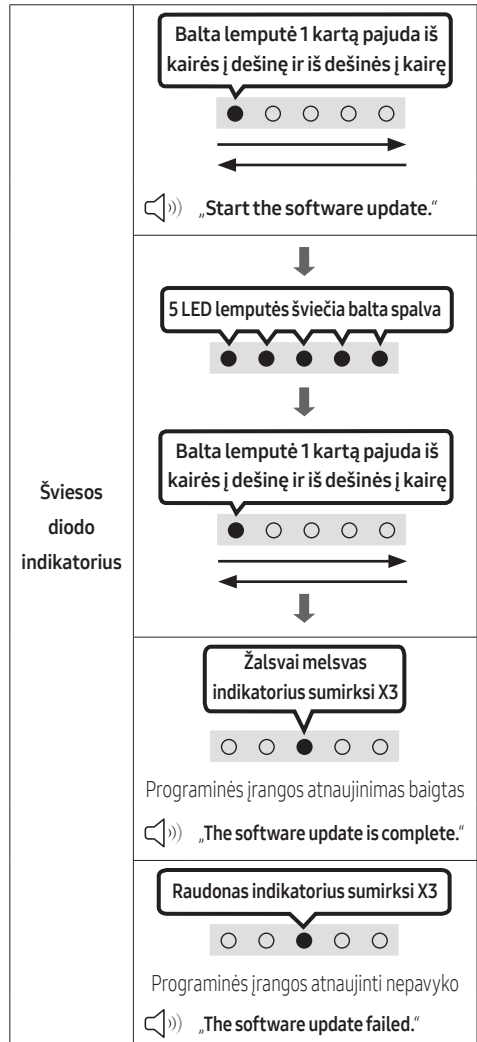

- Šis gaminys turi „DUAL BOOT“ funkciją. Jei nepavyksta atnaujinti programinės aparatinės įrangos, pamėginkite ją atnaujinti dar kartą.

Jei mirksinčių LED indikatorių seka nerodoma

1. Išjunkite „Soundbar“ ir atjunkite bei vėl prijunkite USB atminties įrenginį, kuriame yra naujinimo failai, prie „Soundbar“ **USB** prievado.
2. Atjunkite „Soundbar“ maitinimo laidą, prijunkite jį iš naujo ir įjunkite „Soundbar“ garsiakalbj.

PASTABOS

- Programinės aparatinės įrangos gali nepavykti tinkamai atnaujinti, jei USB atminties įrenginyje laikomi „Soundbar“ palaikomi garso failai.
- Neatjunkite maitinimo ir neištraukite USB įrenginio, kol naujinama. Atnaujinus programinę aparatinę įrangą, pagrindinis įrenginys automatiškai išsijungs.
- Po atnaujinimo nekeiskite pradinių nustatymų. (Įskaitant garsumo, garso ir t. t.)
 - Kai programinės aparatinės įrangos atnaujinimas bus baigtas, „Soundbar“ automatiškai įsijungs ir pasirodys valdymo balsu naudotojo sąsaja (NS). Jei programinės įrangos nepavyksta atnaujinti, patikrinkite, ar USB atmintinė nėra sugadinta.
- „Mac OS“ naudotojai turi naudoti MS-DOS (FAT) USB formatą.
- Atnaujinti per USB gali būti neįmanoma – tai priklauso nuo USB atminties įrenginio gamintojo.

Nustatymas iš naujo

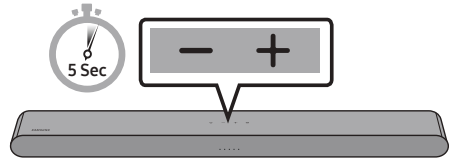

Kai „Soundbar“ įjungtas, vienu metu paspauskite ir bent 5 sek. palaikykite ant korpuso esančius **– + (Garsumas)** mygtukus. LED ekrane rodomas vaizdas pasikeičia, kaip parodyta toliau, tada „Soundbar“ nustatomas iš naujo.

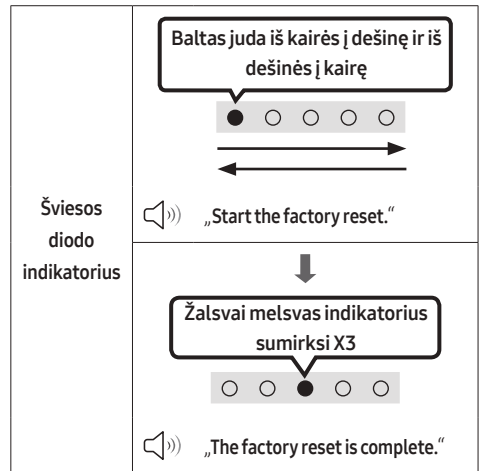

⚠ DĖMESIO

- Visi „Soundbar“ nustatymai nustatomi iš naujo. Atlikite šį veiksmažį tik tada, kai reikia atlikti nustatymą iš naujo.

13 TRIKČIŲ ŠALINIMAS

Prieš ieškodami pagalbos, patikrinkite toliau nurodytus dalykus.

„Soundbar“ neįsijungia.

- Patikrinkite, ar „Soundbar“ maitinimo laidas tinkamai prijungtas prie lizdo.

„Soundbar“ neveikia taip, kaip turėtų.

- Ištraukite maitinimo laidą ir prijunkite jį iš naujo.
- Išjunkite, vėl įjunkite išorinį įrenginį ir bandykite dar kartą.
- Jei nėra signalo, praėjus tam tikram laikui „Soundbar“ automatiškai išsijungia. Įjunkite maitinimą. (Žr. psl. 9.)

Jei neveikia nuotolinio valdymo pultas.

- Nukreipkite nuotolinio valdymo pultą tiesiai į „Soundbar“.
- Pakeiskite baterijas naujomis.



„Soundbar“ neatkuria garso.

- „Soundbar“ garsas yra per mažas arba nutildytas. Sureguliuokite garsumą.
- Kai yra prijungtas bet koks išorinis įrenginys (STB, „Bluetooth“, mobilusis įrenginys ir pan.), sureguliuokite išorinio įrenginio garsumą.
- Televizoriaus garso išvesčiai pasirinkite „Soundbar“. („Samsung“ televizorius: Pagrindinis (🏠) → Meniu → Nustatymai (⚙️) → Visi nustatymai (⚙️) → Garsas → Garso išvestis → Pasirinkite „Soundbar“)
- Laidas į „Soundbar“ negali būti laisvas. Atjunkite ir iš naujo prijunkite laidą.
- Visiškai ištraukite maitinimo laidą, iš naujo prijunkite ir įjunkite maitinimą.
- Įjunkite gaminį ir bandykite dar kartą. (Žr. psl. 36.)

Jei televizorius nėra prijungtas per HDMI (ARC).

- Patikrinkite, ar HDMI laidas tinkamai prijungtas prie ARC jungties. (Žr. psl. 17.)
- Prijungimas gali būti negalimas dėl prijungto išorinio įrenginio (priedėlio, žaidimo ir t. t.). Prijunkite „Soundbar“ tiesiogiai.
- HDMI-CEC televizoriuje gali būti nesuaktyvinta. Televizoriaus meniu įjunkite CEC. („Samsung“ televizorius: Pagrindinis (🏠) → Meniu → Nustatymai (⚙️) → Visi nustatymai (⚙️) → Ryšys → Išorinių įrenginių tvarkytuvė → Anynet+ (HDMI-CEC) ŠVIEČIA)

Nepavyksta prijungti „Soundbar“ per „Bluetooth“.

- Kai prijungiate naują įrenginį, ryšiui įjunkite „Bluetooth“ susiejimas. (Nuotolinio valdymo pulte paspauskite mygtuką  PAIR arba ant korpuso paspauskite ir bent 5 sek. palaikykite mygtuką  (Šaltinio).)
- Jei „Soundbar“ prijungtas prie kito įrenginio, pirmiausia atjunkite šį įrenginį, kad galėtumėte prijungti kitą.
- Prijungiamame įrenginyje pašalinkite „Bluetooth“ garsiakalbių sąrašą ir prijunkite jį iš naujo. („Samsung“ televizorius: Pagrindinis (🏠) → Meniu → Nustatymai (⚙️) → Visi nustatymai (⚙️) → Garsas → Garso išvestis → „Bluetooth“ garsiakalbių sąrašas)
- Ištraukite ir vėl įjunkite maitinimo laido kištuką. Tada bandykite dar kartą.
- Įjunkite gaminį ir bandykite dar kartą. (Žr. psl. 36.)

Prijungus įrenginį per „Bluetooth“, trūkinėja garsas.

- Jei per „Bluetooth“ prijungtas įrenginys perkeliamas per toli nuo „Soundbar“, garsas gali trūkinėti. Perkelkite įrenginį arčiau „Soundbar“.
- Jei jūsų kūnas liečiasi su „Bluetooth“ siųstuvu-įmtuvu arba gaminys yra įrengtas ar padėtas ant metalinių baldų, garsas gali trūkinėti. Patikrinkite įrengimo aplinką ir naudojimo sąlygas.

Bluetooth daugialypis ryšys neveikia.

- Kai televizorius prijungtas prie „Soundbar“, „Bluetooth“ daugialypis ryšys gali neveikti. Atjunkite „Soundbar“ nuo televizoriaus ir bandykite dar kartą.
- Patikrinkite, ar „Bluetooth“ daugialypio ryšio nustatymas yra įjungtas. (Žr. skyrių „Nepavyksta prijungti „Soundbar“ per „Bluetooth““).
- Atjunkite šiuo metu grojantį įrenginį, susiekite su norimu prijungti įrenginiu ir vėl prijunkite ankstesnį įrenginį.
- Jei net tinkamai prijungus įrenginį garso nesigirdi, žr. skyrių „Prijungus įrenginį per „Bluetooth“, trūkinėja garsas“.

„Soundbar“ automatiškai neįsijungia kartu su televizoriumi.

- Jei žiūrėdami televizorių išjungiate „Soundbar“, maitinimo tiekimo sinchronizavimas su televizoriumi yra išjungiamas. Pirma išjunkite televizorių.

14 LICENCIJA



Manufactured under license from Dolby Laboratories. Dolby, Dolby Audio and the double-D symbol are trademarks of Dolby Laboratories Licensing Corporation.

* Šis gaminys nepalaiko „Dolby Atmos®“.



For DTS patents, see <http://patents.dts.com>. Manufactured under license from DTS, Inc. (for companies headquartered in the U.S./ Japan/Taiwan) or under license from DTS Licensing Limited (for all other companies). DTS, Digital Surround, and the DTS logo are registered trademarks or trademarks of DTS, Inc. in the United States and other countries. © 2021 DTS, Inc. ALL RIGHTS RESERVED.



The terms HDMI and HDMI High-Definition Multimedia Interface, and the HDMI Logo are trademarks or registered trademarks of HDMI Licensing Administrator, Inc. in the United States and other countries.



The Bluetooth® word mark and logos are registered trademarks owned by Bluetooth SIG, Inc. and any use of such marks by Samsung Electronics Co., Ltd. is under license. Other trademarks and trade names are those of their respective owners.



[ENERGY STAR]

ENERGY STAR qualified model only

- Your Samsung product is ENERGY STAR qualified in its factory default setting. Change to certain features, settings and functionality in this product can change the power consumption, possibly beyond the limits required for ENERGY STAR qualification.
- Environmental Protection Agency and Department of Energy. ENERGY STAR is a joint program of the Government agencies, designed to promote energy efficient products and practices.

Refer to www.energystar.gov for more information of the ENERGY STAR Program.

ENERGY STAR qualified model only (Applicable to Thin Client models only)

As an ENERGY STAR® Partner, SAMSUNG has determined that this product meets the ENERGY STAR® guidelines for energy efficiency.

- The ENERGY STAR Program has been to reduced greenhouse gas emissions and save energy through voluntary labeling.
- Power management setting of this product have been enabled by default, and have various timing setting from 1 minutes to 5 hours.
- The product can wake with a button press on the chassis from sleep mode.

ENERGY STAR qualified model only (The other models)

- As an ENERGY STAR Partner, Samsung has determined that this product or product models meets the ENERGY STAR guideline for energy efficiency.
-

15 ATVIROSIOS PROGRAMINĖS ĮRANGOS LICENCIJOS PRANEŠIMAS

Norėdami siųsti užklausas ir prašymus dėl atvirosios programinės įrangos, susisieki su „Samsung“ atvirosios programinės įrangos palaikymo tarnyba (<http://opensource.samsung.com>)

16 SVARBI PASTABA APIE TECHNINĘ PRIEŽIŪRĄ

- Iliustracijos ir paveikslėliai šiame naudotojo vadove pateikti tik informaciniais tikslais ir gali skirtis nuo tikrosios gaminio išvaizdos.
- Administravimo mokestis gali būti taikomas, jei
 - (a) iškviečiate specialistą, bet jis neranda jokių gaminio gedimų (t. y. neperskaitėte šio naudotojo vadovo);
 - (b) pristatote gaminį į taisymo centrą, bet jokių gaminio gedimų nerandama (t. y. neperskaitėte šio naudotojo vadovo).
- Jums bus pranešta apie administravimo mokesčio sumą prieš specialisto apsilankymą.

17 TECHNINIAI DUOMENYS IR VADOVAS

Specifikacijos

Modelio pavadinimas	HW-S50B
USB	5V/0,5A
Svoris	2,4 kg
Matmenys (P x A x G)	670,0 x 62,3 x 105,0 mm
Veikimo temperatūros diapazonas	+5°C iki +35°C
Veikimo drėgmės diapazonas	10 % iki 75 %
STIPRINTUVAS Vardinė išėjimo galia	(30W x 2) + (30W x 2) + 20W
Palaikomi atkūrimo formatai DTS, „Dolby® Digital“ („DTS Virtual Surround“ leidžiamas DTS formatu.)	LPCM 2 kan., Dolby Audio™ (palaikomas Dolby® Digital), DTS, DTS Virtual:X
BELAUDŽIO ĮRENGINIO IŠVESTIES GALIA	Perdavimo galia yra 9 dBm.

Bendros energijos sąnaudos budėjimo režimu (W)	0,5 W
„Bluetooth“ Prievado išjungimo būdas	Paspauskite ir palaikykite mygtuką SOUND MODE ilgiau nei 5 sekundes, kad išjungtumėte „Bluetooth Power“ funkciją.

PASTABOS

- „Samsung Electronics Co., Ltd.“ pasilieka teisę be įspėjimo keisti specifikacijas.
- Svoris ir matmenys yra apytiksliai.

„Samsung“ patvirtina, kad ši radijo įranga atitinka Direktyvą 2014/53/ES ir atitinkamus JK įstatymuose numatytus reikalavimus.

Visą atitiktą deklaraciją tekstą galite rasti svetainėje: <http://www.samsung.com> nuėję į skiltį

„Palaikymas“ ir įvedę modelio pavadinimą.

Šią įrangą galima naudoti visose ES šalyse ir JK.



[Tinkamas šio gaminio baterijų šalinimas]

(Taikoma šalyse, kuriose naudojamos atskiros atliekų surinkimo sistemos)

Šis simbolis ant baterijos, vadovo arba pakuotės nurodo, kad šio gaminio baterijų negalima išmesti kartu su kitomis buitinėmis atliekomis pasibaigus baterijų eksploatacijos trukmei. Kur pažymėta, cheminiai simboliai Hg, Cd arba Pb nurodo, kad baterijoje yra gyvsidabrio, kadmio arba švino, kurio kiekis viršija EB direktyvos 2006/66 atskaitos lygius. Jei baterijos išmetamos netinkamai, šios medžiagos gali pakenkti žmonių sveikatai arba aplinkai.

Siekdami apsaugoti gamtos išteklius ir skatinti pakartotinį medžiagų naudojimą, atskirkite baterijas nuo kitų tipų atliekų ir perdirbkite jas pasinaudodami vietos nemokamo baterijų grąžinimo sistema.



Tinkamas šio gaminio šalinimas

(Elektros ir elektroninės įrangos atliekos)

(Taikoma šalyse, kuriose naudojamos atskiros atliekų surinkimo sistemos)

Šis simbolis ant gaminio, priedų arba literatūroje nurodo, kad gaminyje ir jo elektroniniai priedai (pvz., kroviklis, ausinės, USB kabelis) negali būti išmesti kartu su kitomis buitinėmis atliekomis pasibaigus eksploatacijos trukmei. Norėdami išvengti galimos žalos aplinkai ir žmonių sveikatai dėl nekontroliuojamo atliekų šalinimo, atskirkite šias dalis nuo kitų tipų atliekų ir atsakingai perdirbkite, kad būtų skatinamas tvarus materialinių išteklių naudojimas pakartotinai.

Naudotojai iš namų ūkių turėtų susisiekti su mažmenininku, iš kurio įsigijo šį gaminį, arba su vietine valdžios įstaiga, kad gautų išsamios informacijos, kur ir kaip galima šias dalis perdirbti neteršiant aplinkos.

Įmonės turėtų kreiptis į tiekėją ir peržiūrėti pirkimo sutarties nuostatas ir sąlygas. Šis gaminyje ir jo elektroniniai priedai neturi būti maišomi su kitomis išmetamomis komercinėmis atliekomis.

Daugiau informacijos apie „Samsung“ aplinkosaugos įsipareigojimus ir su konkrečiais gaminiais susijusius norminius įsipareigojimus, pvz., dėl REACH, WEEE, baterijų, rasite svetainėje:

www.samsung.com/uk/aboutsamsung/sustainability/environment/our-commitment/data/

KOMISIJOS REGLAMENTAS (ES) 2019/1782

Išorinių maitinimo šaltinių ekologinio projektavimo reikalavimai :

www.samsung.com/global/ecodesign_component

© 2022 Samsung Electronics Co., Ltd. All rights reserved.

Contact SAMSUNG WORLD WIDE

If you have any questions or comments relating to Samsung products, please contact the SAMSUNG customer care Centre.

Country	Samsung Service Centre ☎	Web Site	Country	Samsung Service Centre ☎	Web Site
■ Europe					
UK	0333 000 0333	www.samsung.com/uk/support	SLOVAKIA	0800 - SAMSUNG (0800-726 786)	www.samsung.com/sk/support
IRELAND (EIRE)	0818 717100	www.samsung.com/ie/support	CROATIA	072 726 786	www.samsung.com/hr/support
GERMANY	06196 77 555 77	www.samsung.com/de/support	BOSNIA	055 233 999	www.samsung.com/support
FRANCE	01 48 63 00 00	www.samsung.com/fr/support	NORTH MACEDONIA	023 207 777	www.samsung.com/mk/support
ITALIA	800-SAMSUNG (800.7267864)	www.samsung.com/it/support	MONTENEGRO	020 405 888	www.samsung.com/support
SPAIN	91 175 00 15	www.samsung.com/es/support	SLOVENIA	080 697 267 (brezplačna številka)	www.samsung.com/si/support
PORTUGAL	210 608 098 Chamada para a rede fixa nacional Dias úteis das 9h às 20h	www.samsung.com/pt/support	SERBIA	011 321 6899	www.samsung.com/rs/support
LUXEMBURG	261 03 710	www.samsung.com/be_fr/support	KOSOVO	038 40 30 90	www.samsung.com/support
NETHERLANDS	088 90 90 100	www.samsung.com/nl/support	ALBANIA	045 620 202	www.samsung.com/al/support
BELGIUM	02-201-24-18	www.samsung.com/be/support (Dutch) www.samsung.com/be_fr/support (French)	BULGARIA	0800 111 31 - Безплатен за всички оператори *3000 - Цена на един градски разговор или според тарифата на мобилният оператор 09:00 до 18:00 - Понеделник до Петък	www.samsung.com/bg/support
NORWAY	21629099	www.samsung.com/no/support	ROMANIA	0800872678 - Apel gratuit *8000 - Apel tarifat în rețea Program Call Center Luni - Vineri: 9 AM - 6 PM	www.samsung.com/ro/support
DENMARK	707 019 70	www.samsung.com/dk/support	CYPRUS	8009 4000 only from landline, toll free	www.samsung.com/gr/support
FINLAND	030-6227 515	www.samsung.com/fi/support	GREECE	80111-SAMSUNG (80111 726 7864) only from land line (+30) 210 6897691 from mobile and land line	
SWEDEN	0771-400 300	www.samsung.com/se/support	LITHUANIA	8-800-77777	www.samsung.com/lt/support
POLAND	801-172-678* * (opłata według taryfy operatora)	http://www.samsung.com/pl/support/	LATVIA	8000-7267	www.samsung.com/lv/support
HUNGARY	0680SAMSUNG (0680-726-7864)	www.samsung.com/hu/support	ESTONIA	800-7267	www.samsung.com/ee/support
AUSTRIA	0800 72 67 864 (0800-SAMSUNG)	www.samsung.com/at/support			
SWITZERLAND	0800 726 786	www.samsung.com/ch/support (German) www.samsung.com/ch_fr/support (French)			
CZECH	800 - SAMSUNG (800-726786)	www.samsung.com/cz/support			