

EN

**WARRANTY CONDITION**

This product is guaranteed for a period of 2 years from the date of purchase\* against any failure resulting from a manufacturing or material defect. This warranty does not cover defects or damage resulting from incorrect installation, improper use or abnormal wear of the product.

\*as shown on the sales receipt.

**CONDITION DE GARANTIE**

Ce produit est garanti pour une période de 2 ans à partir de la date d'achat\*, contre toute défaillance résultant d'un vice de fabrication ou de matériau. Cette garantie ne couvre pas les vices ou les dommages résultant d'une mauvaise installation, d'une utilisation incorrecte ou de l'usure anormale du produit.

\*sur présentation du ticket de caisse.

NL

**GARANTIEVOORWAARDEN**

Dit product wordt gegarandeerd voor een periode van 2 jaar vanaf de aankoopdatum\*, voor elke storing die het gevolg is van een fabricagefout of het materiaal. Gebreken of schade door slechte installatie, onjuist gebruik of abnormale slijtage van het product worden niet gedekt door deze garantie.

\*op vertoon van kassabon.

ES

**CONDICIONES DE GARANTÍA**

El certificado de garantía de este producto tiene una duración de 2 años a partir de la fecha de compra\* que se limita a los defectos de fabricación y averías del material. Se excluyen de la garantía deficiencias o daños originados por una mala instalación, errores en la manipulación o por un uso inadecuado.

\*previa presentación del comprobante de compra.

Extractor hood  
Hotte de cuisine  
Dampkap  
Campana extractora

970124 - TSH 60 T X 962C(V2)

INSTRUCTION MANUAL	.....02
GUIDE D'UTILISATION	.....14
HANDLEIDING	.....26
MANUAL DEL USUARIO	.....38

ELECTRO DEPOT  
1 route de Vendeville  
59155 FACHES-THUMESNIL - FRANCE

**VALBERG**

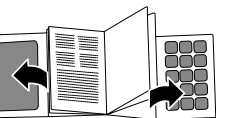

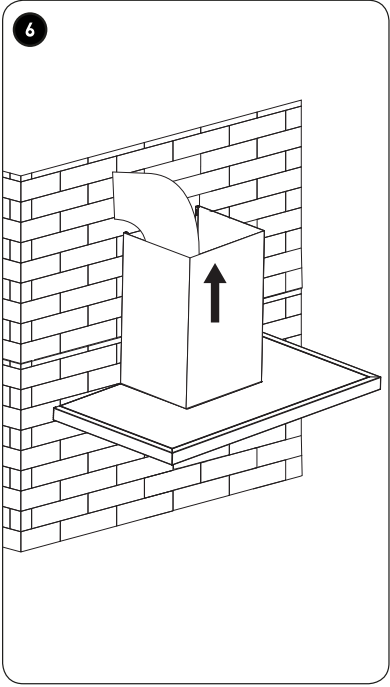
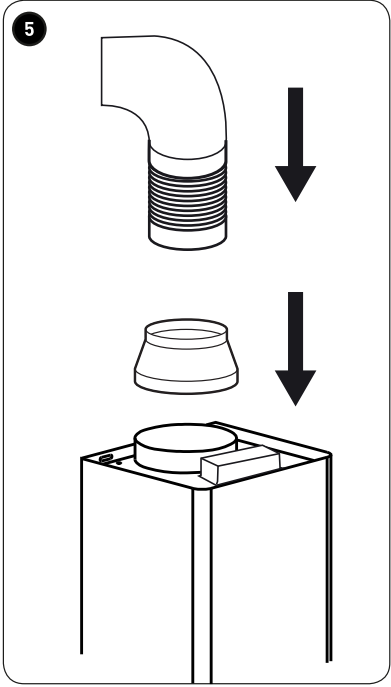
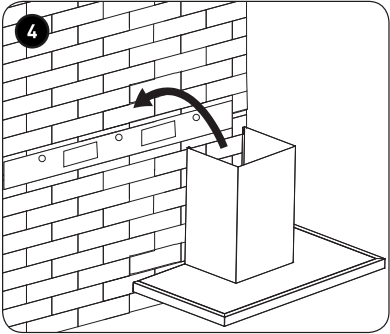
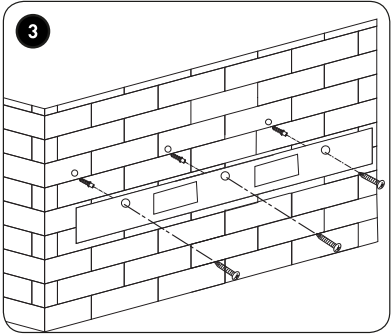
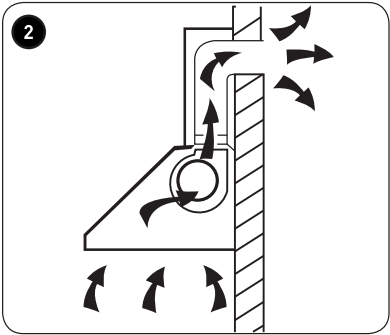
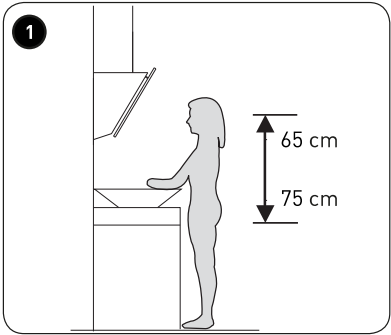

# Thanks!

Thank you for choosing this VALBERG product. Chosen, tested and recommended by ELECTRO DEPOT, the products of the VALBERG brand are easy to use, reliable and of an impeccable standard. Thanks to this appliance, you can be sure that each use will bring you satisfaction.

Welcome to ELECTRO DEPOT.

Visit our website: [www.electrodepot.fr](http://www.electrodepot.fr)

Table of contents

**A** Before using  
the appliance

Safety Instructions

**B** Using  
the appliance

Features  
Intended use  
Installation  
Use

**C** Cleaning and care

Cleaning and care

**D** Disposal

Disposing of your old appliance

## Safety information

PLEASE READ THE INSTRUCTIONS CAREFULLY BEFORE USING THE APPLIANCE AND KEEP THEM FOR FUTURE REFERENCE.

- **Caution** : if you use the extraction hood in the same room as a burner or fireplace fuelled with a form of energy other than electricity, you could create a "reverse flow" problem.
- In this case, the hood extracts the air required for combustion. The low pressure in the premises must not exceed 4 Pa (4x10<sup>-5</sup> bar). Remember to provide adequate ventilation in the premises to ensure that the equipment can operate safely. Please refer to the regulations in force in your country for external extraction.

### Before connecting the hood to the electric power distribution:

- Refer to the data on the label (affixed inside the hood) to check whether the voltage and power correspond to those of the network. You should also check that the plug is suitable.
- Contact a qualified electrician in case of doubt.
- If the power cable is damaged, it must be replaced by the manufacturer, its after-sales department or similarly qualified persons to avoid any danger.
- Connect the device to the mains using a plug with a 3 A fuse or to the 2 two-phase wires protected by a 3 A fuse.

**CAUTION!** Household appliances may be dangerous in certain circumstances:

- Do not attempt to check the condition of the filters when the hood is running.
- Never touch the lights and adjacent areas when the light has been on for an extended period or immediately afterwards.
- You must never flambée food under the hood.
- **Avoid flames:** they are dangerous for the filters and could cause a fire.
- Frying must be supervised at all times to prevent the oil from overheating and catching fire.
- Before carrying out any maintenance work, disconnect the hood from the power supply.
- This appliance may be used by children of at least 8 years of age and by people with reduced physical, sensory or mental capacities or without prior experience or knowledge, if they are properly supervised or if they have been given instructions on how to use the appliance safely and are aware of the risks involved. Children shall not play with the appliance. Cleaning and maintenance should not be performed by children without supervision.
- The room must be properly ventilated when the hood is used in the presence of appliances running on gas or other fuels.
- Failure to clean the appliance according to the instructions could create a fire hazard.
- The room must be sufficiently ventilated when the hood is used at the same time as appliances running on gas or other fuels (not applicable to appliances which release air to the back of the room).

- Air must not be released in a conduit which is used to extract steam from appliances running on gas or other fuels (not applicable to appliances which release air to the back of the room).
- **CAUTION** : the accessible parts may be hot when it is used with cooking appliances.
- The regulations concerning the discharging of air must be respected.
- Refer to the following paragraph of the instructions for information on the installation, cleaning and replacement of lights.
- **We do not accept responsibility for any damage which may be caused due to failure to observe the above-mentioned instructions.**
- For safety reasons, you should only use screws of the same dimensions as those indicated.
- Warning: Failure to follow the instructions for the installation of screws or attachment devices could cause electrical hazards.
- Use DSR-1.5-S-68 lights or an equivalent alternative (code ILCOS D according to the IEC 61231 standard).
- LED modules
- Maximum electrical power: 1.5 W
- Voltage range: 12 V 
- Dimensions 68 x 20 mm

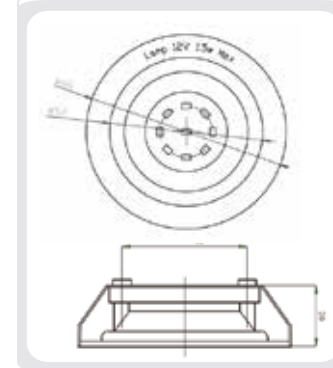

## Replacement the lamp

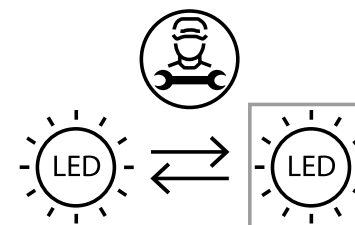

Light source in this product can only be replaced by qualified professionals. Please contact after-sales service if the light source fails. The light source shall be removed at the end of the product's useful life, with sorting and recycling done separately.

## Features

### Product information sheet

Measurements taken according to EU regulations N° 65/2014 & 66/2014 of the European Commission and standard EN 61591.

	Symbol	Value	Unit
Trademark		Valberg	
Model identification		TSH 60 T X 962C(V2)	
Product code		970124	
Annual energy consumption	hood AEC	39	kWh/a
Energy efficiency class		C	
Fluid-dynamic efficiency)	hood FDE	10.3	
Fluid-dynamic efficiency class		E	
Light efficiency	hood LE	34	lux/Watt
Light efficiency class		A	
Grease filtration efficiency class	hood GFE	73.1	%
Grease filtration efficiency class		D	
Air flow at minimum speed with normal operation		319.6	m3/h
Air flow at maximum speed with normal operation		477	m3/h
Acoustic power level at minimum speed with normal operation	Lwa	55	dB(A)
Acoustic power level at maximum speed with normal operation	Lwa	61	dB(A)
Electricity consumption measured in "off" mode	Po	/	w
Electricity consumption measured in "standby" mode	PS	0.43	w

### Technical documentation and additional information

Electro-Dépôt, 1 Route de Vendeville, 59155 Faches-Thumesnil (France)

	Symbol	Value	Unit
--	--------	-------	------

Energy efficiency index	hood EEI	75.4	
Growth factor over time	f	1.6	
Air flow measured at maximum output point	Qbep	277.9	m3/h
Air pressure measured at maximum output point	Pbep	84	Pa
Electric power input measured at maximum output point	Wbep	63.1	W
Average lighting of lighting system on cooking surface	Average E	102	lux
Nominal power of lighting system	WL	3 (2 x 1.5)	W
Maximum air flow	Qmax	433.1	m3/h

### Technical features

	Symbol	Value	Unit
Assigned voltage		220-240	V
Type of current		~	
Assigned frequency		50/60	Hz
Electrical protection class		I	
Type of lighting		LED module	
Lighting power		2 x 1.5	W
Lighting replaceable by user		No	
Motor power		100	W
Total assigned power		103	W
Net Weight		14	Kg

## Intended use

The appliance has been designed for use in extraction mode (evacuation of air outside) and filtration mode (air returning inside).

## Installation



### CAUTION

Make sure that your product is installed in accordance with the instruction manual to reduce its overall environmental impact of the cooking process (e.g. energy consumption). Keep the area in which the appliance is used well ventilated. Keep the extraction conduit straight and make sure that it is as short as possible.

- 1 The minimum distance between the support surface for cooking vessels on the cooking device and the lowest part of the extraction hood must be 65 cm.



### CAUTION

- Specialist staff must be called upon for assembly and electrical connections.
- Use protective gloves when carrying out assembly operations.

## Power supply connection

- Check that the socket is still accessible after the appliance has been installed. If the appliance comes with a cable without a plug, you will need to add a multiple-pole switch between the mains and the appliance with a contact opening distance of at least 3 mm, which is sized for the load and compliant with the applicable regulations.
- Connecting the appliance to the power circuit:

BROWN	=	L line
BLUE	=	N neutral

- If you need to use a connector pipe consisting of at least two parts, the upper part must be outside the lower one. Do not connect the outlet pipe from the hood to a conduit containing warm air or which is used to discharge steam from appliances supplied with energy other than electricity.
- An air discharge opening must be provided for extractor hoods.

- We recommend using an air discharge pipe with the same diameter as the air outlet opening. Smaller diameters could reduce the product performance and increase the noise level.

### Extractor version

- 2 With this type of installation, the appliance releases vapours outside through an outer wall or an existing pipe.

### Recycling version

Contact your supplier to obtain active carbon filters to transform the extractor hood into a recycling hood.

### Installing the active carbon filter (cassette)

- Check that the diameter of the active carbon filter corresponds the outlet diameter.
- If necessary, remove the pre-installed diameter adapter.
- Position the active carbon filter on the outlet and attach it in place by turning anticlockwise.

### Installing the active carbon filter (cut-out)

- The metal filter has to be removed before the active carbon filter is installed.
- To open the metal filter, press on the locking device and pull the filter downwards.
- Place the precut filter on top of the metal filter. Hold in position using the metal rods (supplied according to the model).
- Replace the metal filter in its original position.
  - 3 Make three 8 mm holes in the wall in your chosen position and assemble the wall bracket. Attach using the screws and dowels provided.
  - 4 Lift the hood and attach it to the wall bracket.
  - 5 Connect the discharge duct
  - 6 Slide the upper part of the chimney inside the lower part and then pull the upper part upwards to the required height.
  - 7 Connect the two parts together once the chimney has been positioned at the correct height.

- 8** Make three 8 mm holes for the wall bracket. Attach it to the wall using the 2 screws provided. Assemble the chimney onto the hood and attach them together with 2 screws.

## Installation without external opening

### Recycling version

Contact your supplier to obtain active carbon filters to transform the extractor hood into a recycling hood.

### Installing the active carbon filter (cassette)

- Check that the diameter of the active carbon filter corresponds the outlet diameter.
- If necessary, remove the pre-installed diameter adapter.
- Position the active carbon filter on the outlet and attach it in place by turning anticlockwise.

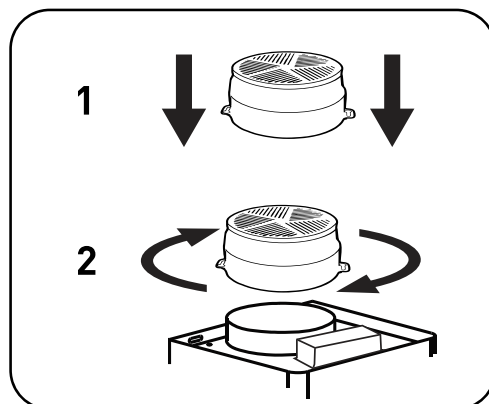

### Installing the active carbon filter (cut-out)

- The metal filter has to be removed before the active carbon filter is installed.
- To open the metal filter, press on the locking device and pull the filter downwards.
- Place the precut filter on top of the metal filter. Hold in position using the metal rods (supplied according to the model).
- Replace the metal filter in its original position.

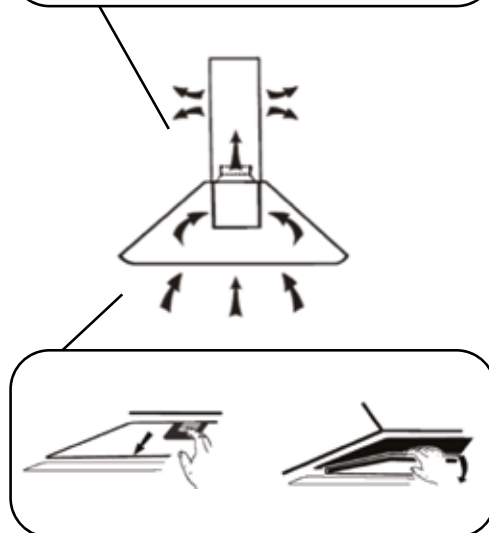

### NB

Make sure that the filter is properly attached; otherwise it could become dislodged and cause a hazard.

The installation of a carbon filter reduces the extraction power of the hood.

## Use

Control panel

### 11 On/Off



### First speed button

Minimum speed



### Second speed button

Average speed



### Third speed button

Maximum speed



### O/I LIGHT button

Switches the lighting system on and off.



### CAUTION

For products which can be used in manual mode, we recommend that you switch off the motor after 10 minutes when the cooking process is complete.

## Cleaning and care

- Dismantle all the parts, complying strictly with the instructions for use when carrying out maintenance work on the product.
- The effective operation of the hood depends on how frequently it is maintained, particularly the anti-grease filter and the active carbon filter.
- The purpose of the anti-grease filter is to trap particles of grease suspended in the air. It may therefore become blocked at different frequencies depending on the use of the appliance.
- The anti-grease filters must be washed by hand using neutral, non-abrasive liquid detergent or in the dishwasher at a low temperature and on a short cycle a maximum of every 2 months to prevent the risk of fire.
- The colour may change after several washes. This is not a viable reason for requesting a replacement.
- The active carbon filters purify the air discharged into the room and mitigate the odours produced by cooking.
- Non-regenerable active carbon filters must be replaced a maximum of every 4 months. The active carbon saturation depends on the length of time during which the appliance is used, the type of cooking and how often the anti-grease filter is cleaned.
- Clean the inside and outside of the hood frequently using a cloth dipped in denatured alcohol or neutral non-abrasive detergent.
- The light is designed for use during cooking and not to light up the room for extended periods. The average life of the light will be reduced considerably if it is used for extended periods.



### CAUTION

Failure to comply with these hood cleaning and filter replacement instructions could cause a fire hazard. We therefore recommend that you follow the proposed instructions.

## Packaging and the environment

### Disposing of packaging materials

Packaging materials protect your appliance from damage that may occur during transport. These materials are environmentally friendly since they are recyclable. Recycling materials both saves raw materials and reduces waste production.

## Disposing of your old appliance

### SELECTIVE COLLECTION OF ELECTRICAL AND ELECTRONIC WASTE



This device bears the WEEE symbol (Waste Electrical and Electronic Equipment), meaning that at the end of its life, it should not be thrown away with household waste, but dropped off at your local sorting centre. Waste recovery helps to preserve our environment.

### ENVIRONMENTAL PROTECTION - DIRECTIVE 2012/19/EU

In order to protect the environment and our health, electrical and electronic appliances must be disposed of at the end of their lifespan according to precise rules, which requires the involvement of everyone concerned from the supplier to the user.

This is why your appliance must never be disposed of in a public or private refuse bin intended for the household waste as indicated by the symbol on its label or packaging. The user may dispose of the appliance at a public collection point where waste is sorted for recycling or reuse for other applications in accordance with the directive.

**Power down the appliance immediately. Disconnect the power supply and cut the electric cable. Remove or destroy all hinged or spring fasteners before disposing of the appliance. This prevents children from becoming stuck inside the appliance, which could put their life at risk. For the safety of children, store your old appliances in a safe place until they are disposed of, outside your home.**



# Merci !

Merci d'avoir choisi ce produit VALBERG. Choisis, testés et recommandés par ELECTRO DEPOT, les produits de la marque VALBERG vous assurent une utilisation simple, une performance fiable et une qualité irréprochable. Grâce à cet appareil, vous savez que chaque utilisation vous apportera satisfaction.

Bienvenue chez ELECTRO DEPOT.

Visitez notre site Internet : [www.electrodepot.fr](http://www.electrodepot.fr)  
[www.electrodepot.be](http://www.electrodepot.be)

## VOTRE AVIS COMPTE !



PARTAGEZ  
VOTRE EXPERIENCE  
SUR LES PRODUITS

Parce que votre satisfaction est notre priorité, nous vous proposons de donner votre avis sur ce produit. Il sera transmis et analysé par nos équipes afin d'améliorer continuellement le produit.

Donnez votre avis sur <http://www.electrodepot.fr/avis-client>



### A Avant d'utiliser l'appareil

Consignes de sécurité

### B Utilisation de l'appareil

Caractéristiques  
Utilisation prévue  
Installation  
Utilisation

### C Nettoyage et entretien

Nettoyage et entretien

### D Mise au rebut

Mise au rebut de votre ancien appareil

Les notices sont aussi disponibles sur le site  
<http://www.electrodepot.fr/sav/notices/>  
<http://www.electrodepot.be/fr/sav/notices>

## Consignes de sécurité

VEUILLEZ LIRE ATTENTIVEMENT LES INSTRUCTIONS AVANT D'UTILISER L'APPAREIL ET CONSERVEZ-LES POUR POUVOIR LES CONSULTER LORSQUE VOUS EN AUREZ BESOIN.

- **Attention** : si, dans la même pièce, vous utilisez simultanément la hotte à évacuation avec un brûleur ou une cheminée alimentés par une énergie autre que l'électricité, vous risquez de créer un problème « d'inversion de flux ».
- Dans ce cas, la hotte aspire l'air nécessaire à la combustion. La dépression dans le local ne doit pas dépasser les 4 Pa (4x10<sup>-5</sup> bar). Pour un fonctionnement en toute sécurité, n'oubliez pas de prévoir une ventilation suffisante du local. Pour l'évacuation vers l'extérieur, veuillez vous référer aux dispositions en vigueur dans votre pays.

### Avant de brancher la hotte au réseau de distribution électrique :

- Lisez les données reportées sur la plaquette d'identification (apposée à l'intérieur de la hotte) pour vérifier si le voltage et la puissance correspondent à ceux du réseau. Contrôlez aussi si la prise est adaptée.
- En cas de doutes, contactez un électricien qualifié.
- Si le câble d'alimentation est endommagé, il doit être remplacé par le fabricant, son service après-vente ou des personnes de qualification similaire afin d'éviter un danger.
- Raccordez le dispositif au secteur à l'aide d'une prise à fusible 3 A ou aux 2 fils du diphasé protégés par un fusible 3 A.

**ATTENTION !** Dans certaines circonstances, les appareils électroménagers peuvent être dangereux :

- N'essayez pas de contrôler l'état des filtres quand la hotte est en marche.
- Ne touchez jamais les lampes et les zones adjacentes pendant que l'éclairage est en utilisation prolongée, ni immédiatement après.
- Il est absolument interdit de flamber des aliments sous la hotte.
- **Évitez les flammes** : elles sont dangereuses pour les filtres et risquent de provoquer un incendie.
- Surveillez constamment les fritures pour éviter que l'huile surchauffée prenne feu.
- Avant de procéder à toute opération d'entretien, coupez l'alimentation électrique de la hotte.
- Cet appareil peut être utilisé par des enfants âgés d'au moins 8 ans et par des personnes ayant des capacités physiques, sensorielles ou mentales réduites ou dénuées d'expérience ou de connaissance, s'ils (si elles) sont correctement surveillé(e)s ou si des instructions relatives à l'utilisation de l'appareil en toute sécurité leur ont été données et si les risques encourus ont été appréhendés. Les enfants ne doivent pas jouer avec l'appareil. Le nettoyage et l'entretien par l'utilisateur ne doivent pas être effectués par des enfants sans surveillance.
- Lorsque la hotte est utilisée en présence d'appareils utilisant du gaz ou d'autres combustibles, la pièce doit être correctement ventilée.
- Si le nettoyage n'est pas réalisé conformément aux instructions, un incendie peut se déclarer.
- Une ventilation adéquate de la pièce devra être apportée quand la hotte est utilisée en même temps que des appareils utilisant du gaz ou autres combustibles (non applicables

aux appareils qui déchargent de l'air à l'arrière de la pièce).

- L'air ne doit pas être déchargé dans un conduit utilisé pour l'épuisement de vapeur d'appareils à gaz ou autres combustibles (non applicable pour les appareils qui déchargent seulement de l'air à l'arrière de la pièce).
- **ATTENTION** : les parties accessibles peuvent être chaudes lorsque quand il est utilisé avec des appareils de cuisine.
- Les réglementations concernant l'évacuation de l'air doivent être respectées.
- En ce qui concerne les informations pour l'installation, le nettoyage et le remplacement des lampes, référez-vous au paragraphe ci-après de la notice.
- **Nous déclinons toute responsabilité pour les éventuels dégâts provoqués par l'inobservation des instructions susmentionnées.**
- Pour raison de sécurité, utilisez seulement des vis de même dimensions que celles indiquées.
- Avertissement : Ne pas suivre les instructions pour l'installation des vis ou dispositifs de fixation peut entraîner des dangers électriques.
- Utilisez une lampe de type DSR-1.5-S-68 ou une alternative équivalente (code ILCOS D selon le standard IEC 61231).
- Modules LED
- Puissance électrique maximale : 1.5 W
- Plage de tension : 12 V 
- Dimensions 68 x 20 mm

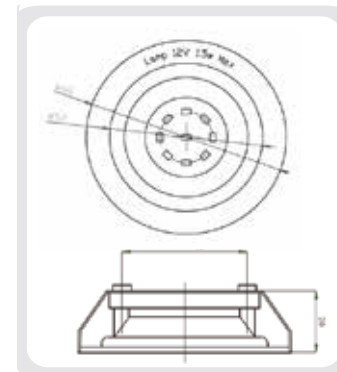

## Remplacement de l'ampoule

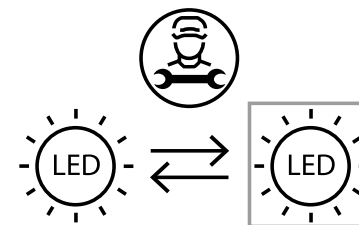

La source lumineuse de ce produit ne peut être remplacée que par des professionnels qualifiés. Veuillez-vous rapprocher du service après-vente en cas de défaillance de la source lumineuse. Il convient de retirer la source lumineuse à la fin de la vie utile du produit, le tri et le recyclage étant effectués séparément.

## Caractéristiques

### Fiche produit

Mesures effectuées suivant les règlements UE N° 65/2014 & 66/2014 de la Commission Européenne et la norme EN 61591.

	Symbole	Valeur	Unité
Marque		Valberg	
Identification du modèle		TSH 60 T X 962C(V2)	
Code produit		970124	
Consommation d'énergie annuelle	AEChotte	39	kWh/a
Classe d'efficacité énergétique		C	
Efficacité fluidodynamique	FDEhotte	10,3	
Classe d'efficacité fluidodynamique		E	
Efficacité lumineuse	LEhotte	34	lux/Watt
Classe d'efficacité lumineuse		A	
Efficacité de filtration des graisses	GFEhotte	73,1	%
Classe d'efficacité de filtration des graisses		D	
Débit d'air en vitesse minimale en fonctionnement normal		319,6	m3/h
Débit d'air en vitesse maximale en fonctionnement normal		477	m3/h
Niveau de puissance acoustique à la vitesse minimale en fonctionnement normal	Lwa	55	dB(A)
Niveau de puissance acoustique à la vitesse maximale en fonctionnement normal	Lwa	61	dB(A)
Consommation d'électricité mesurée en mode «arrêt»	Po	/	w
Consommation d'énergie mesurée en mode «veille»	PS	0,43	w

### Documentation technique et informations complémentaires

Electro-Dépôt, 1 Route de Vendeville, 59155 Faches-Thumesnil (France)

	Symbole	Valeur	Unité
Indice d'efficacité énergétique	EElhotte	75.4	
Facteur d'accroissement dans le temps	f	1,6	
Débit d'air mesuré au point de rendement maximal	Qbep	277.9	m3/h
Pression d'air mesurée au point de rendement maximal	Pbep	84	Pa
Puissance électrique à l'entrée mesurée au point de rendement maximal	Wbep	63.1	W
Éclairage moyen du système d'éclairage sur la surface de cuisson	Emoyen	102	lux
Puissance nominale du système d'éclairage	Wl	3 (2 x 1,5)	W
Débit d'air maximal	Qmax	433.1	m3/h

### Caractéristiques techniques

	Symbole	Valeur	Unité
Tension assignée		220-240	V
Nature du courant		~	
Fréquence assignée		50/60	Hz
Classe de protection électrique		I	
Type d'éclairage		Module LED	
Puissance d'éclairage		2 x 1,5	W
Eclairage remplaçable par l'utilisateur		Non	
Puissance moteur		100	W
Puissance totale assignée		103	W
Poids net		14	Kg

## Utilisation prévue

L'appareil a été conçu pour être utilisé en mode aspiration (évacuation de l'air à l'extérieur) ou en mode filtration (retour de l'air à l'intérieur).

## Installation



### ATTENTION

Afin de réduire l'impact total sur l'environnement (par ex. utilisation d'énergie) du processus de cuisson, veuillez vous assurer que l'installation de votre produit est conforme au manuel d'utilisation. Maintenir bien aéré l'endroit où l'appareil est utilisé. Maintenir droit la conduite d'extraction et veiller à ce qu'elle soit aussi courte que possible.

- 1 La distance minimale entre la surface de support des récipients de cuisson sur le dispositif de cuisson et la partie la plus basse de la hotte pour cuisine doit être de 65 cm.



### ATTENTION

- Le montage et le raccordement électrique doivent être effectués par du personnel spécialisé.
- Utilisez des gants de protection avant de procéder aux opérations de montage.

## Raccordement électrique

- Vérifiez que la prise reste accessible après l'installation de l'appareil. Si l'appareil est équipé d'un cordon dépourvu de fiche, il faudra intercaler, entre le secteur et l'appareil, un interrupteur omnipolaire ayant une distance d'ouverture des contacts d'au moins 3 mm, dimensionné à la charge et conforme à la réglementation applicable en la matière.
- Voici comment réaliser le raccordement au réseau électrique :

MARRON = L ligne  
BLEU = N neutre

- S'il faut utiliser un tuyau de connexion composé de deux parties ou plus, la partie supérieure doit être à l'extérieur de celle inférieure. Ne pas relier le tuyau d'échappement de la hotte à un conduit dans lequel circule de l'air chaud ou employé pour évacuer les fumées des appareils alimentés par une énergie différente de celle électrique.

- S'il s'agit d'une hotte aspirante, il faudra prévoir une ouverture pour l'évacuation de l'air.

- Nous conseillons d'utiliser un tuyau d'évacuation de l'air de même diamètre que l'orifice de sortie de l'air. L'utilisation d'une réduction risque de diminuer les prestations du produit et d'augmenter le niveau sonore.

## Version aspirante

- 2 Avec ce genre d'installation, l'appareil évacue les vapeurs à l'extérieur à travers une paroi périmétrale ou une canalisation déjà existante.

## Version recyclage

Pour transformer la hotte version évacuation en version recyclage, demandez à votre vendeur des filtres à charbon actif.

### Installez le filtre à charbon actif (cassette)

- Vérifiez que le diamètre du filtre à charbon actif correspond à celui de la sortie d'évacuation.
- Si nécessaire, enlevez l'adaptateur de diamètre préalablement installé.
- Placez le filtre à charbon actif sur la sortie d'évacuation, puis fixez-le en le tournant dans le sens inverse des aiguilles d'une montre.

### Installez le filtre à charbon actif (à découper)

- Pour installer le filtre à charbon actif, le filtre métallique doit être préalablement retiré.
- Pour ouvrir la filtre métallique, appuyez sur le dispositif de verrouillage, puis tirez le filtre vers le bas.
- Placez le filtre pré-découpé au dessus du filtre métallique. Maintenez-le en position à l'aide de baguettes métal (fournies selon les modèles).
- Remplacez le filtre métallique dans sa position initiale.
- 3 Percez 3 trous de 8 mm dans le mur, à l'endroit où vous souhaitez, monter le support mural. Fixez-le à l'aide des vis et des chevilles fournies.
- 4 Soulevez la hotte et accrochez-le sur le support mural.
- 5 Connectez la gaine d'évacuation au clapet.
- 6 Faites glisser la partie supérieure de la cheminée à l'intérieur de la partie inférieure, puis tirez la partie supérieure vers le haut jusqu'à la hauteur souhaitée.

**7** Une fois la cheminée positionnée à la bonne hauteur, accrochez les deux parties ensemble.

**8** Percez 3 trous de 8 mm pour le support mural. Fixez-le au mur avec le 2 vis fournies. Montez la cheminée sur la hotte puis fixez-les ensemble avec 2 vis.

## Installation sans ouverture vers l'extérieur

### Version recyclage

Pour transformer la hotte version évacuation en version recyclage, demandez à votre vendeur des filtres à charbon actif.

### Installez le filtre à charbon actif (cassette)

- Vérifiez que le diamètre du filtre à charbon actif correspond à celui de la sortie d'évacuation.
- Si nécessaire, enlevez l'adaptateur de diamètre préalablement installé.
- Placez le filtre à charbon actif sur la sortie d'évacuation, puis fixez-le en le tournant dans le sens inverse des aiguilles d'une montre.

### Installez le filtre à charbon actif (à découper)

- Pour installer le filtre à charbon actif, le filtre métallique doit être préalablement retiré.
- Pour ouvrir la filtre métallique, appuyez sur le dispositif de verrouillage, puis tirez le filtre vers le bas.
- Placez le filtre pré-découpé au dessus du filtre métallique. Maintenez-le en position à l'aide de baguettes métal (fournies selon les modèles).
- Remplacez le filtre métallique dans sa position initiale.

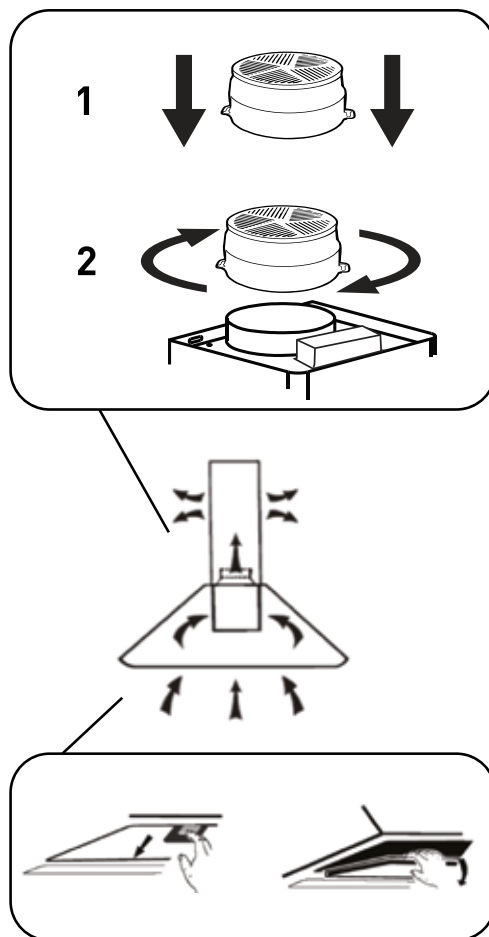

## REMARQUE

Assurez-vous que le filtre soit bien fixé ; dans le cas contraire, il risquerait de se détacher et de présenter un danger.

L'installation d'un filtre à charbon diminue la puissance d'aspiration de la hotte.

## Utilisation

Tableau de commande

### 11 Marche/Arrêt



### Touche première vitesse

Vitesse minimale.



### Touche deuxième vitesse

Vitesse moyenne.



### Touche troisième vitesse

Vitesse maximum.



### Touche ECLAIRAGE 0/I

Allume et éteint l'installation de l'éclairage.



## ATTENTION

En ce qui concerne les produits dotés du mode d'utilisation manuelle, nous vous suggérons de couper le moteur au bout de 10 minutes au terme du processus de cuisson.

## Nettoyage et entretien

- Lorsque vous procédez à l'entretien du produit, démontez toutes les pièces en vous conformant strictement au manuel d'utilisation.
- Le bon fonctionnement de la hotte dépend de la fréquence des opérations d'entretien et, plus particulièrement, de l'entretien du filtre anti-graisse et du filtre à charbon actif.
- Le filtre anti-graisse a pour rôle de retenir les particules grasses en suspension dans l'air. Par conséquent, il peut se boucher en un temps qui varie en fonction de l'utilisation de l'appareil.
- Pour prévenir le risque d'incendie, tous les 2 mois au maximum il est nécessaire de laver les filtres anti-graisse à la main en utilisant des détergents liquides neutres non abrasifs ou dans le lave-vaisselle à température basse et en cycle court.
- Après plusieurs lavages, la couleur peut changer. Ce n'est pas un motif suffisant pour demander leur remplacement.
- Les filtres au carbone actif servent à purifier l'air qui sera rejeté dans la pièce et à atténuer les odeurs générées par la cuisson.
- Les filtres à carbone actif non régénérables doivent être remplacés tous les 4 mois au maximum. La saturation du carbone actif dépend de l'utilisation plus ou moins prolongée de l'appareil, du type de cuisine et de la régularité avec laquelle vous effectuez le nettoyage du filtre anti-graisse.
- Nettoyez fréquemment la hotte, tant à l'intérieur qu'à l'extérieur, en utilisant un chiffon humidifié avec de l'alcool dénaturé ou des détergents liquides neutres non abrasifs.
- L'éclairage est conçu pour être utilisé pendant la cuisson et non pour éclairer la pièce de façon prolongée. L'utilisation prolongée de l'éclairage réduit considérablement la durée moyenne de la lampe.



### ATTENTION

La non-observation de ces remarques de nettoyage de la hotte et du remplacement et nettoyage des filtres entraîne des risques d'incendie. Il est donc recommandé de suivre les instructions suggérées.

## Emballage et environnement

### Mise au rebut des matériaux d'emballage

Les matériaux d'emballage protègent votre machine contre les dommages susceptibles de survenir pendant le transport. Ces matériaux sont respectueux de l'environnement puisqu'ils sont recyclables. Le recyclage des matériaux permet à la fois d'économiser les matières premières et de réduire la production de déchets.

### Mise au rebut de votre ancien appareil

#### COLLECTE SÉLECTIVE DES DÉCHETS ÉLECTRIQUES ET ÉLECTRONIQUES



Cet appareil porte le symbole DEEE (Déchet d'Équipement Électrique et Électronique) signifiant qu'en fin de vie, il ne doit pas être jeté aux déchets ménagers, mais déposé au centre de tri de la localité. La valorisation des déchets permet de contribuer à préserver notre environnement.

#### PROTECTION DE L'ENVIRONNEMENT - DIRECTIVE 2012/19/EU

Afin de préserver notre environnement et notre santé, l'élimination en fin de vie des appareils électriques et électroniques doit se faire selon des règles bien précises et nécessite l'implication de chacun, qu'il soit fournisseur ou utilisateur.



C'est pour cette raison que votre appareil, comme le signale le symbole  apposé sur la plaque signalétique ou sur son emballage, ne doit en aucun cas être jeté dans une poubelle publique ou privée destinée aux ordures ménagères. L'utilisateur a le droit de déposer l'appareil dans un lieu public de collecte procédant à un tri sélectif des déchets pour être recyclé ou réutilisé pour d'autres applications, conformément à la directive.

**Rendez l'appareil inutilisable immédiatement. Débranchez la prise d'alimentation et coupez le câble électrique. Retirez ou détruisez les fermetures à bascule ou à ressort avant de vous débarrasser de l'appareil. Ceci permet d'éviter aux enfants de s'enfermer dans l'appareil et de mettre ainsi leur vie en danger. Pour la sécurité des enfants, rangez vos vieux appareils en lieu sûr jusqu'à ce qu'ils soient mis au rebut, hors de votre domicile.**

# Bedankt!

Proficiat met uw keuze voor een product van VALBERG. De selectie en de testen van de toestellen van VALBERG gebeuren volledig onder controle en supervisie van ELECTRO DEPOT. We staan garant voor de kwaliteit van de toestellen van VALBERG, die uitmunten in hun eenvoudig gebruik, hun betrouwbare werking en hun onberispelijke kwaliteit.

ELECTRO DEPOT beveelt de VALBERG toestellen aan en is ervan overtuigd dat u uiterst tevreden zal zijn bij elk gebruik van het toestel. Welkom bij ELECTRO DEPOT.

Bezoek onze website: [www.electrodepot.be](http://www.electrodepot.be)

## Inhoudstafel

### **A** Alvorens het apparaat

Veiligheidsinstructies

### **B** Het apparaat gebruiken

Specificaties  
Doelmatig gebruik  
Installatie  
Bediening

### **C** Reiniging en onderhoud

Reiniging en onderhoud

### **D** Verwijdering

Afdanken van uw oude machine

## Veiligheidsinstructies

LEES DE GEBRUIKSAANWIJZING AANDACHTIG DOOR VOORDAT U HET APPARAAT IN GEBRUIK NEEMT EN BEWAAR DEZE VOOR LATERE RAADPLEGING.

- **Let op:** Wanneer tegelijkertijd een dampkap en een brander of haard worden gebruikt die afhankelijk zijn van de omgevingslucht en gevoed worden door een andere energiebron dan de elektrische energie.
- De dampkap kan de lucht die de brander of haard nodig heeft voor de verbranding aan de omgeving onttrekken. De negatieve druk in de omgeving mag niet boven de 4 Pa (4x10<sup>-5</sup> bar) liggen. Voor een veilige werking dient u te zorgen voor een goede ventilatie van de ruimte. Voor de afvoer naar buiten moet u zich houden aan de geldende voorschriften die in uw land van toepassing zijn.

### Voordat u de dampkap op het elektriciteitsnet aansluit:

- Controleer op het typeplaatje (aan de binnenkant van de dampkap) of de spanning en het vermogen overeenstemmen met deze van het net, en of de stekker geschikt is voor de aansluiting.
- Neem in geval van twijfel contact op met een vakbekwame elektricien.
- Als het snoer beschadigd is, laat het vervangen door de fabrikant, een erkend servicecentrum of een gelijkwaardig bekwaam persoon om elk gevaar te voorkomen.
- Verbind het mechanisme aan de voeding met behulp van een stekker met zekering van 3 A of aan de 2 draden van de tweefase beschermd met een zekering van 3 A.

### OPGELET! Huishoudelijke apparaten kunnen in bepaalde omstandigheden gevaarlijk zijn:

- Probeer niet om de filters te controleren terwijl de dampkap in werking is.
- Raak de lampen en de zones vlakbij niet aan na een langdurige inschakeling van de verlichting of kort na uitschakeling.
- Het is absoluut verboden om eten met open vlam onder de kap te bereiden.
- Voorkom open vlammen, deze zijn schadelijk voor de filters en brandgevaarlijk.
- Controleer voortdurend gebakken etenswaren om te voorkomen dat de hete olie vlam vat.
- Voor elke onderhoudsbeurt, ontkoppel de dampkap van de netvoeding.
- Dit apparaat kan worden gebruikt door kinderen vanaf 8 jaar en ouder of personen met beperkte fysieke, visuele of mentale mogelijkheden, of die een gebrek hebben aan ervaring en kennis, als ze onder toezicht staan of instructies hebben gekregen over het veilig gebruik van het apparaat en de gevaren die het gebruik van het apparaat met zich meebrengt begrijpen. Laat kinderen nooit met het apparaat spelen. Kinderen zonder toezicht mogen het apparaat niet reinigen of onderhouden.
- Als de dampkap tegelijk met andere apparaten wordt gebruikt die gas of andere brandstoffen verbranden, moet de ruimte goed worden geventileerd.
- Als de reinigingswerkzaamheden niet worden uitgevoerd zoals aangegeven in de gebruiksaanwijzing, loopt u het risico dat er brand uitbreekt.
  - Zorg voor voldoende ventilatie in de ruimte wanneer de dampkap tegelijkertijd wordt

- gebruikt met apparaten die op gas of een ander brandstof werken (niet van toepassing voor apparaten die lucht naar de achterkant van de ruimte afvoeren)
- De lucht mag niet worden afgevoerd in een leiding die voor de afvoer van damp van apparaten die op gas of een andere brandstof werken wordt gebruikt (niet van toepassing voor apparaten die alleen lucht naar de achterkant van de ruimte afvoeren).
- **OPGELET:** De toegankelijke delen kunnen warm worden wanneer deze met keukenapparatuur worden gebruikt
- Leef de voorschriften over het juist afvoeren van de lucht na.
- Voor gedetailleerde informatie over het installeren, reinigen en vervangen van de lampen, bekijk de relevante sectie die verder in deze gebruiksaanwijzing is vermeld.
- **We wijzen alle verantwoordelijkheid af in geval van schade als gevolg van het negeren van de instructies die hieronder zijn vermeld.**
- Wanneer het toestel niet in overeenstemming met deze instructies wordt geïnstalleerd of bevestigd, bestaat er een elektrisch gevaar.
- Gebruik type lamp (of gebruik in alternatief type lamp) DSR-1.5-S-68 (ILCOS D-code volgens de norm IEC 61231).
- LED modules
- Maximale wattage: 1.5 W
- Spanningsbereik: 12 V 
- Afmetingen: 6 8 x 2 0 mm

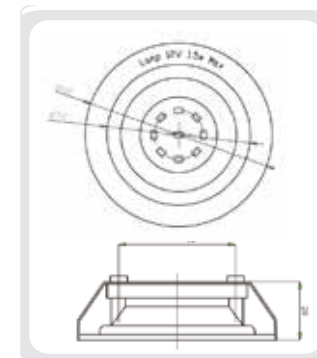

## De lamp vervangen

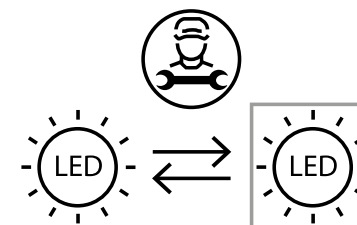

De lichtbron in dit product kan alleen worden vervangen door gekwalificeerde professionals. Neem contact op met de klantenservice als de lichtbron uitvalt.

De lichtbron moet aan het einde van de gebruiksduur van het product worden verwijderd, waarbij de sortering en recycling afzonderlijk worden uitgevoerd.



## Specificaties

### Productblad

Metingen uitgevoerd volgens de Europese regels N ° 65/2014 & 66/2014 van de Europese Commissie en de norm EN 61591.

	symbool	waarde	eenheid
Mark		Valberg	
Model identificatie		TSH 60 T X 962C(V2)	
Productcode		970124	
Jaarlijks energieverbruik	AEEhood	39	kWh / a
Energie-efficiëntieklasse		C	
luidodynamische efficiëntie	FDEhood	10,3	
Klasse van fluidodynamische efficiëntie		E	
Lichtopbrengst	LEhood	34	lux/Watt
Lichtefficiëntieklasse		A	
Filterefficiëntie van vetten	GFEhood	73,1	%
Filtratie-efficiëntieklasse van vetten		D	
Luchtstroom bij minimale snelheid tijdens normale werking		319,6	m3 / h
<b>Luchtstroom bij maximale snelheid tijdens normale werking</b>		<b>477</b>	<b>m3 / h</b>
Geluidsniveau bij minimale snelheid bij normale werking	Lwa	55	dB (A)
Geluidsniveau bij maximale snelheid bij normale werking	Lwa	61	dB (A)
Elektriciteitsverbruik gemeten in «stop» -modus	Po	/	w
Gemeten elektriciteitsverbruik in de 'slaapstand'	PS	0,44	w

### Technische documentatie en aanvullende informatie

Electro-Depot, 1 Route de Vendeville, 59155 Faches-Thumesnil (Frankrijk)	symbool	waarde	eenheid
Energie-efficiëntie-index	EELhood	75.4	
Groefactor in de tijd	f	1,6	
Luchtstroom gemeten op het punt van maximale opbrengst	QBEP	277.9	m3 / h
Luchtdruk gemeten op het punt van maximale efficiëntie	PBEP	84	Pa
Input elektrisch vermogen gemeten op het punt van maximale efficiëntie	Wbep	63.1	W
Gemiddelde verlichting van het verlichtingssysteem op het kookoppervlak	Emiddle	102	lux
Nominaal vermogen van het verlichtingssysteem	WL	3 (2 x 1,5)	W
Maximale luchtstroom	Qmax	433.1	m3 / h

<b>Caractéristiques techniques</b>	symbool	waarde	eenheid
Nominale spanning		220-240	V
Aard van de stroom		~	
<b>Toegewezen frequentie</b>		50/60	Hz
Klasse elektrische beveiliging		I	
Type verlichting		LED-module	
<b>Verlichtingskracht</b>		2 x 1,5	W
Door de gebruiker vervangbare verlichting		Non	
Motorvermogen		100	W
Totaal vermogen toegewezen		103	W
Netto gewicht		14	Kg

## Doelmatig gebruik

Het apparaat is ontworpen om te worden gebruikt in de afzuigmodus (afvoer van lucht naar buiten), of in de filtermodus (terugkeer van lucht naar binnen).

## Installatie



### OPGELET

Om de totale milieu-belasting (bijv. ener-gieverbruik) van het kookproces te beperken, installeer uw product zoals aange-geven in de gebruiks-aanwijzing. Zorg voor voldoende ventilatie in de ruimte en houd de afvoerleiding zo recht en kort mogelijk.

- 1 De minimale afstand tussen het steunoppervlak van de pannen op het kooktoestel en het laagste deel van de dampkap mag niet minder dan 65 cm zijn.



### OPGELET

- De montage en elek-trische aansluiting moeten door een vakbekwame per-soon worden uitge-voerd.
- Draag werkhand-schoenen voordat u montagewerkzaam-heden uitvoert.

## Elektrische aansluiting

- Zorg dat het gebruikte stopcontact na installatie van het apparaat eenvoudig te bereiken is. In geval het apparaat een kabel zonder stekker heeft, moet men het op het elektriciteitsnet aansluiten met een schakelaar tussen het apparaat en net, waarvan alle polen onderbroken worden; de minimale opening tussen de contacten moet minstens 3 mm zijn en de schakelaar moet gedimensioneerd zijn voor de belasting en voldoen aan de geldende normen.
- De aansluiting op het elektriciteitsnet moet als volgt uitgevoerd worden:

BRUIN	=	L fase
BLAUW	=	N nulleiding

- Indien een verbindingbuis bestaande uit twee of meer delen gebruikt wordt, dan moet het bovenste gedeelte aan de buitenkant van het onderste gedeelte zitten.

Sluit de afvoer van de dampkap niet aan op een leiding waardoor warme lucht circuleert of die gebruikt wordt voor de afvoer van rook van apparaten die door een andere energiebron dan elektrische energie gevoed worden.

- Bij montage van het apparaat in de afzuigversie dient u voor een gat voor de luchtafvoer te zorgen.

We raden u aan een luchtafvoerbuis te gebruiken met eenzelfde diameter als die van de luchtafvoeropening. Het gebruik van een reduceerelement zou de prestaties van het product kunnen beperken en het lawaai kunnen doen toenemen.

## Afzuigversie

- 2 Bij dit soort installatie zal het apparaat de dampen door een buitenmuur of door een bestaande kanalisering naar buiten afvoeren

## Filterversie

Om de dampkap van de afzuigversie naar de filterversie om te bouwen, vraag uw dealer om actieve koolstoffilters.

## De actieve koolstoffilter installeren

- Om de actieve koolstoffilter te installeren, verwijder eerst de aluminium filter.
  - Open het rooster, druk op de vergrendeling en duw de filter omlaag.
  - Plaats de actieve koolstoffilter in het toestel en draai het tegen de klok in.
  - Plaats het rooster opnieuw in de originele positie.
  - We raden aan om de dampkap enkele minuten voor het bereiden van gerechten in te schakelen. Het wordt tevens aanbevolen het apparaat 15 minuten ingeschakeld te houden eenmaal het eten bereid is voor een optimale verwijdering van geuren en afvoer van vervuilde lucht.
- 3 Boor 3 gaten van 4 mm in de muur op uw gewenste plaats en monteer de muurhouder. Maak het vast met de meegeleverde schroeven en pluggen.
  - 4 Breng de dampkap omhoog en maak deze aan de muurhouder vast.
  - 5 Sluit de luchtuitlaat aan op de klep.
  - 6 Schuif het bovenste deel van het rook-kanaal in het onderste deel. Trek vervolgens het bovenste deel omhoog tot op de gewenste hoogte.

- 7 Eenmaal het rookkanaal zich op de juiste hoogte bevindt, maak de twee delen aan elkaar vast.
- 8 Boor 3 gaten van 8 mm voor de muur-houder II. Maak het aan de muur vast met behulp van de 2 meegeleverde schroeven. Installeer het rookkanaal op de dampkap en maak ze aan elkaar vast met behulp van 2 schroeven.

## Installatie zonder opening naar buiten

### Filterversie

Om de dampkap van de afzuigversie naar de filterversie om te bouwen, vraag uw dealer om actieve koolstoffilters.

### Installeer de actieve koolstoffilter (cassette)

- Controleer of de diameter van de actieve koolstoffilter overeenkomt met die van de evacuatieuitlaat.
- Verwijder indien nodig de eerder geïnstalleerde diameter-adapter.
- Plaats de actieve koolstoffilter op de evacuatieuitlaat en zet hem vast door het tegen de klok in te draaien.

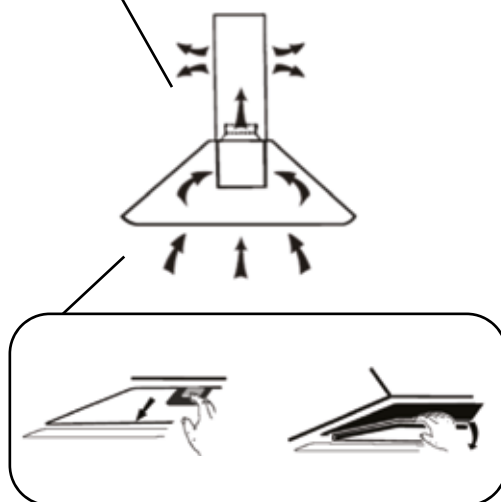
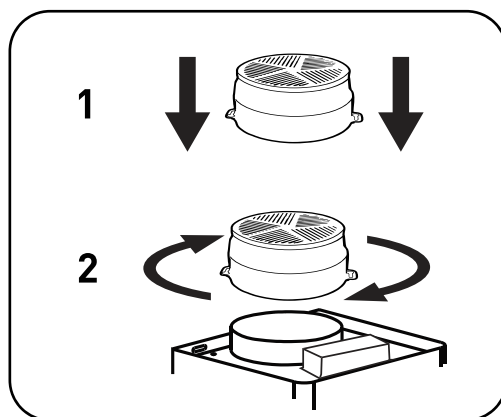

### Installeer de actieve koolstoffilter (uit te snijden)

- Om de actieve koolfilter te installeren, moet de metalen filter van tevoren worden verwijderd.
- Om de metalen filter te openen, drukt u op het slot en trekt u de filter naar beneden.
- Plaats de vooraf uitgesneden filter boven de metalen filter.
- Houd hem in positie met behulp van metalen stangen (geleverd volgens het model).
- Plaats de metalen filter terug in de oorspronkelijke positie.



### OPMERKING

Controleer dat de filter goed vastgemaakt is. Zo niet kan hij loskomen, hetgeen risico's met zich meebrengt.

De installatie van een koolstoffilter vermindert het afzuigvermogen van de dampkap.

## Bediening

### Bedieningspaneel



**Aan/Uit**



**Toets eerste snelheid**

Lage snelheid.



**Toets tweede snelheid**

Medium snelheid.



**Toets derde snelheid**

Hoge snelheid.



**Toets VERLICHTING O/I**

De verlichting in- of uitschakelen.



### OPGELET

Voor producten met een handmatige werkingsmodus bevelen we aan om de motor binnen 10 minuten na het beëindigen van het kookproces uit te schakelen.

## Reiniging en onderhoud

- Tijdens het onderhouden van het product, haal alle onderdelen alleen uit elkaar zoals aangegeven in de gebruiksaanwijzing.
- De goede werking van de dampkap hangt af van een regelmatig en correct onderhoud; besteed in het bijzonder aandacht aan de vetfilter en de actieve koolstoffilter.
- De vetfilter heeft als doel de vetdeel-tjes die in de lucht hangen tegen te houden. Het is aldus mogelijk dat deze filter, afhankelijk van het gebruik van het apparaat, na verloop van tijd verstopt raakt.
- Om brandgevaar te voorkomen, moeten de vetfilters minstens elke 2 maanden met de hand worden gewassen met gebruik van een mild en niet-schurend reinigingsmiddel of in de vaatwasser worden gewassen op een lage temperatuur en korte wascyclus.
- Na meerdere wasbeurten kan de kleur van de filters veranderen. Dit feit geeft u geen recht op een klacht voor eventuele vervanging.
- De actieve koolstoffilters dienen om de lucht te zuiveren die in de ruimte wordt uitgestoten, en heeft als functie de onaangename geuren die tijdens het koken worden afgegeven op te vangen.
- De actieve koolstoffilters zijn niet herbruikbaar en moeten minstens om de 4 maanden worden vervangen. De verzadiging van de actieve koolstof hangt af van een korter of langer gebruik van het apparaat, van het type keuken en van de regelmaat waarmee de schoonmaak van de vetfilter wordt uitgevoerd.
- Maak de dampkap zowel aan de binnen- als buitenkant regelmatig schoon met een doek geweekt in gedenatureerde alcohol of een mild reinigingsmiddel.
- De verlichting binnenin de dampkap is alleen bestemd voor gebruik tijdens het koken en niet voor een langdurig gebruik, zoals het verlichten van een kamer. Een langdurige werking van de verlichting verkort de gemiddelde levensduur van de lampen aanzienlijk.



### OPGELET

Het negeren van deze instructies tijdens het reinigen van de dampkap of het vervangen en reinigen van de filters kan brandgevaar opleveren. Het wordt aldus aanbevolen om deze instructies strikt te volgen.

## Verpakking en milieu

### Afdanken van de verpakkingsmaterialen

De verpakkingsmaterialen beschermen uw toestel tegen mogelijke beschadiging tijdens het transport.

Deze materialen zijn milieuvriendelijk want ze kunnen gerecycleerd worden. Door materialen te recyclen kan op grondstoffen bespaard worden en wordt er minder afval geproduceerd.

### Afdanken van uw oude toestel

#### SELECTIEVE INZAMELING VAN ELEKTRISCH EN ELEKTRONISCH AFVAL



Dit toestel is voorzien van het AEEA-symbool, wat betekent dat het niet bij het huishoudelijke afval gegooid mag worden op het einde van zijn levensduur, maar dat het naar een recyclagecentrum voor elektrische en elektronische huishoudtoestellen gebracht dient te worden. Wanneer u versleten huishoudtoestellen recycleert, levert u een aanzienlijke bijdrage tot de bescherming van ons milieu.

#### BESCHERMING VAN HET MILIEU - RICHTLIJN 2012/19/EU

Wanneer u versleten elektrische en elektronische apparaten recycleert, levert u een aanzienlijke bijdrage tot de bescherming van ons milieu en onze gezondheid. Dit dient echter wel te gebeuren volgens bepaalde regels en vraagt de betrokkenheid van zowel leverancier als consument.

Daarom mag uw toestel, zoals aangegeven wordt door het symbool  op het kenplaatje of de verpakking, in geen geval in een openbare of private vuilnisbak voor huishoudelijk afval gegooid worden. De gebruiker heeft het recht om het toestel naar een openbaar inzamelpunt voor selectieve afvalverwerking te brengen, zodat het toestel gerecycleerd of opnieuw gebruikt kan worden voor andere toepassingen, conform de richtlijn.

**Maak het afgedankte apparaat onmiddellijk onbruikbaar. Haal de stekker uit het stop-contact en knip het snoer af. Verwijder of maak de knip- of veersluitingen permanent onbruikbaar voordat u het apparaat afdankt. Dit voorkomt dat kinderen in het apparaat opgesloten raken, wat tot levensgevaarlijke situaties kan leiden. Bewaar uw oude toestellen steeds op een veilige plaats buiten uw huis waar kinderen er niet bij kunnen.**

# ¡Muchas gracias!

Muchas gracias por haber elegido nuestro producto VALBERG. Seleccionados, testados y recomendados por ELECTRO DEPOT, los productos de la marca VALBERG le aseguran una utilización sencilla, un rendimiento fiable y una calidad incuestionable.

Con este dispositivo puede estar seguro de que siempre quedará satisfecho al utilizarlo. Le damos la bienvenida a ELECTRO DEPOT.

Visite nuestra página web: [www.electrodepot.es](http://www.electrodepot.es)

## **A** Antes de empezar

Inaicciones de seguridad

## **B** Uso del dispositivo

Especificaciones técnicas  
Uso previsto  
Montaje  
Uso

## **C** Mantenimiento y limpieza

Mantenimiento y limpieza

## **D** Eliminación

Desecho de su dispositivo obsoleto

## Indicaciones de seguridad

POR FAVOR, LEA ESTE MANUAL CON DETENIMIENTO ANTES DE UTILIZAR EL DISPOSITIVO Y CONSÉRVELO PARA SU USO EN FUTURAS OCASIONES.

- **Atención:** si en un espacio se utilizan al mismo tiempo la campana extractora y un quemador de gas o chimenea (a excepción de dispositivos eléctricos), ello podría suponer un peligro por desvíos de corrientes de aire.
- En este caso, la campana extractora sustrae el aire necesario para la combustión de los otros dispositivos. No se debe sobrepasar el descenso de presión en el área 4 Pa (4x10<sup>-5</sup>bar). Para garantizar un uso seguro, cerciórese de que el área esté lo suficientemente ventilada. En cuanto al aire de salida, se aplicarán las disposiciones vigentes.

**Antes de conectar la campana extractora al suministro eléctrico, es importante que tenga en cuenta los siguientes pasos:**

- Lea detenidamente los datos señalados en la placa indicadora (en la parte interior de la campana extractora) y compruebe si la tensión y el rendimiento del dispositivo coinciden con la del sistema eléctrico. Además, compruebe si el enchufe es adecuado.
- En caso de duda, déjese aconsejar por un electricista cualificado.
- Para evitar peligros, si el cable para la conexión de red está dañado, deberá ser reemplazado por el fabricante, su servicio al cliente o una persona cualificada.
- Conectar el dispositivo a la red eléctrica mediante un enchufe con 3 A o a un cable difásico con 3 A.

**ATENCIÓN !** Los electro-domésticos pueden constituir un peligro en determinadas circunstancias!

- No intente comprobar el estado de los filtros cuando la campana extractora esté encendida.
- Evite el contacto de lámparas o piezas circundantes durante o directamente después de un largo período de uso.
- Queda estrictamente prohibido flamear alimentos bajo la campana extractora.
- **¡Evitar las llamas!** Ponen en peligro los filtros y originan un riesgo de incendio.
- Al freír, observe el aceite de forma continua para evitar que se sobrecaliente y prenda fuego.
- Antes de llevar a cabo trabajos de mantenimiento en el dispositivo, desconéctelo del suministro eléctrico.
- Este aparato pueden utilizarlo niños que hayan alcanzado los 8 años de edad, así como personas con capacidades físicas, sensoriales o mentales limitadas, o con falta de experiencia o conocimiento, siempre que se encuentren bajo supervisión o hayan sido instruidas sobre el uso seguro del dispositivo y los riesgos que puede originar. No está permitido que los niños jueguen con el dispositivo. La limpieza y el mantenimiento por parte del usuario no deben realizarlos niños sin supervisión.
- Si la campana extractora se utiliza en el mismo espacio que dispositivos con gas u otros combustibles, éste deberá contar con una ventilación suficiente.
- Existe riesgo de incendio si la limpieza no se lleva a cabo según se indica en las ins-

trucciones.

- Cuando utilice la campana al mismo tiempo que otros aparatos de gas u otros combustibles (no aplicable para los aparatos de descarga de aire), la habitación deberá tener una ventilación correcta.
- El aire no debe descargarse dentro del conducto utilizado para el escape de vapor de los aparatos de gas u otros combustibles (no aplicable para los aparatos que descargan aire).
- **ATENCIÓN:** las piezas accesibles pueden estar calientes cuando se utiliza con los aparatos de cocción.
- Respete la normativa relacionada con la evacuación del aire.
- En cuanto a la información relacionada con la instalación, la limpieza y la sustitución de las lámparas, consulte el párrafo siguiente de este manual.
- **No asumimos ninguna responsabilidad por cualquier tipo de perjuicio derivado de una falta de observancia de las pautas citadas anteriormente.**
- Cualquier instalación de los tornillos o montaje del aparato que no cumpla estas instrucciones podrá suponer un peligro eléctrico.
- Utilice lámpara de tipo (o use un tipo alternativo de lámpara) DSR -1.5-S-68 (código ILCOS D según norma IEC 61231).
- Módulos LED,
- Máx. potencia: 1.5 W
- Rango de voltaje: 12V 
- Dimensiones: 68 x 20 mm

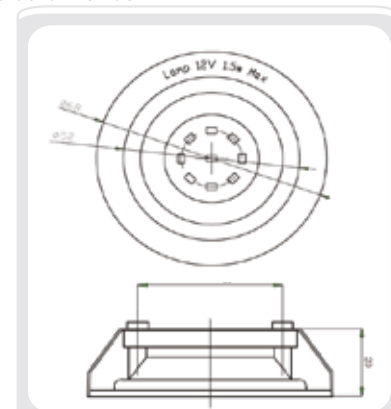

## Cambio de la bombilla

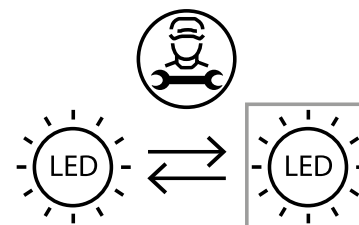

La fuente de luz de este producto solo puede ser reemplazada por profesionales calificados. Si la fuente de luz falla, comuníquese con el servicio al cliente. La fuente de luz debe retirarse al final de la vida útil del producto, y la clasificación y el reciclaje se deben realizar por separado.

## Especificaciones técnicas

### Producto

Mediciones realizadas según las normativas europeas N ° 65/2014 y 66/2014 de la Comisión Europea y la norma EN 61591.

	símbolo	valor	unidad
marca		Valberg	
Identificación del modelo		TSH 60 T X 962C(V2)	
Código del producto		970124	
Consumo de energía anual	AEChood	39	kWh / a
Clase de eficiencia energética		C	
Eficiencia Fluidodinámica	FDEhood	10,3	
Clase de eficiencia fluidodinámica		E	
Eficiencia luminosa	LEhood	34	lux/Watt
Clase de eficiencia luminosa		A	
La eficiencia de filtración de las grasas	GFEhood	73,1	%
Clase de eficiencia de filtración de grasas		D	
Flujo de aire a la velocidad mínima durante el funcionamiento normal		319,6	m3 / h
<b>Flujo de aire a velocidad máxima durante el funcionamiento normal</b>		<b>477</b>	<b>m3 / h</b>
Nivel de potencia acústica a velocidad mínima en funcionamiento normal	LWA	55	dB (A)
Nivel de potencia acústica a máxima velocidad en funcionamiento normal	LWA	61	dB (A)
Consumo de electricidad medido en modo «detener»	Po	/	w
Consumo de electricidad medida en modo «espera»	PS	0,44	w

### Documentación técnica e información adicional

Electro-Depot, 1 Route de Vendeville, 59155 Faches-Thumesnil (Francia)

	símbolo	valor	unidad
Índice de eficiencia energética	EElhood	75.4	
Factor de crecimiento en el tiempo	f	1,6	
Flujo de aire medido en el punto de máximo rendimiento	QBEP	277.9	m3 / h
La presión de aire medida en el punto de máxima eficiencia	PBEP	84	Pa
Energía eléctrica de entrada medida en el punto de máxima eficiencia	Wbep	63.1	W
Iluminación promedio del sistema de iluminación en la superficie de cocción	Emiddle	102	lux
Potencia nominal del sistema de iluminación	Wl	3 (2 x 1,5)	W
Flujo de aire máximo	Qmax	433.1	m3/h

### Características técnicas

	símbolo	valor	unidad
Voltaje nominal		220-240	V
Naturaleza de la corriente		~	
<b>Frecuencia asignada</b>		<b>50/60</b>	<b>hz</b>
Clase de protección eléctrica		yo	
Tipo de iluminación		Módulo LED	
<b>Poder de iluminación</b>		<b>2 x 1,5</b>	<b>W</b>
Iluminación reemplazable por el usuario		no	
Potencia del motor		100	W
Potencia total asignada		103	W
Peso neto		14	Kg

## Uso previsto

El dispositivo debe utilizarse como se indica a continuación: En los diferentes modos de operación Aire de salida (Transporte del aire hacia el exterior) o Aire de circulación (Reprocesamiento y reducción del aire).

## Montaje



### ATENCIÓN

Para reducir el impacto ambiental total (p. ej. uso energético) del proceso de cocción, compruebe que el aparato esté instalado según el manual del usuario, mantenga el lugar de trabajo ventilado y el tubo de extracción tan recto como sea posible.

- 1 La distancia mínima entre la superficie del recipiente de cocción sobre la base de cocción y el lugar más profundo de la campana extractora debe ser de al menos 65 cm.



### ATENCIÓN

- El montaje y la conexión eléctrica del dispositivo deben ser llevados a cabo por personal cualificado.
- ¡Utilice guantes de protección antes de iniciar el montaje!

## Instalación eléctrica

- El enchufe debe resultar accesible una vez finalizada la instalación. Siempre y cuando el cable del dispositivo no esté equipado con un enchufe, deberá conectarse un interruptor principal con una distancia mínima del contacto conductor de 3 mm entre el suministro eléctrico y el dispositivo. Este debe ajustarse a la carga correspondiente y a las regulaciones vigentes.
- La conexión con el suministro eléctrico se debe llevar a cabo de la siguiente manera:

MARRÓN	=	L Conductor
AZUL	=	N Neutral

- Si se utiliza un tubo de unión compuesto de dos o más piezas, asegúrese de que la parte superior rodea desde fuera la parte inferior. El tubo de escape de aire no debe unirse a un tubo por el que pase aire caliente o que sea utilizado para desviar humo de dispositivos no eléctricos.

- Si se trata de una campana extractora de aspiración, posibilita un orificio para el transporte del aire.
- Le recomendamos que utilice un tubo de salida de aire y un orificio de salida de aire con un diámetro idéntico. El uso de un reductor puede reducir el rendimiento del producto y contribuir a que se genere más ruido.

## Función del aire de salida

- 2 En esta variante de instalación, el dispositivo transporta los vapores hacia afuera mediante una pared exterior con abertura o una tubería ya existente

## Función del aire de circulación

Para transformar la campana versión evacuación en versión reciclaje, solicite filtros de carbón activo a su vendedor.

## Instale el filtro de carbón activo (cassette)

- Verifique que el diámetro del filtro de carbón activo se corresponde con el de la salida de evacuación.
- Si es necesario, quite el adaptador de diámetro previamente instalado.
- Coloque el filtro de carbón activo sobre la salida de evacuación, después fíjelo girándolo en el sentido contrario a las agujas del reloj.

## Instale el filtro de carbón activo (para cortar)

- Para instalar el filtro de carbón activo, deber retirar previamente el filtro metálico.
- Para abrir el filtro metálico, presione sobre el dispositivo de cierre, después tire del filtro hacia abajo.
- Coloque el filtro precortado por encima del filtro metálico. Manténgalo en posición con la ayuda de varillas de metal (incluidas según los modelos).

Vuelva a colocar el filtro metálico en su posición inicial.

Además, también es aconsejable dejarlo funcionar unos 15 minutos una vez finalizada la cocción para eliminar por completo los olores y posibilitar el transporte de aire utilizado.

- 3 Perfore 3 agujeros de 8 mm en la posición de la pared donde desee montar el soporte. Fíjelo con los tornillos y los tacos incluidos.
- 4 Levante la campana y cuélguela en el soporte de la pared.



- 5 Conecte el conducto de evacuación de la válvula.
- 6 Deslice la parte superior de la chimenea en el interior de la parte inferior y, a continuación, tire de la parte superior hasta conseguir la altura deseada.
- 7 Una vez colocada la chimenea en la altura correcta, cuelgue las dos partes juntas.
- 8 Perfore 3 orificios de 8 mm para el soporte mural II. Fíjelo en la pared con los 2 tornillos incluidos. Monte la chimenea en la campana y fíjela con 2 tornillos.

## Instalación sin abertura hacia el exterior

### Función del aire de circulación

Para transformar la campana versión evacuación en versión reciclaje, solicite filtros de carbón activo a su vendedor.

### Instale el filtro de carbón activo (casette)

- Verifique que el diámetro del filtro de carbón activo se corresponde con el de la salida de evacuación.
- Si es necesario, quite el adaptador de diámetro previamente instalado.
- Coloque el filtro de carbón activo sobre la salida de evacuación, después fíjelo girándolo en el sentido contrario a las agujas del reloj.

### Instale el filtro de carbón activo (para cortar)

- Para instalar el filtro de carbón activo, deber retirar previamente el filtro metálico.
- Para abrir el filtro metálico, presione sobre el dispositivo de cierre, después tire del filtro hacia abajo.
- Coloque el filtro precortado por encima del filtro metálico. Manténgalo en posición con la ayuda de varillas de metal (incluidas según los modelos). Vuelva a colocar el filtro metálico en su posición inicial.

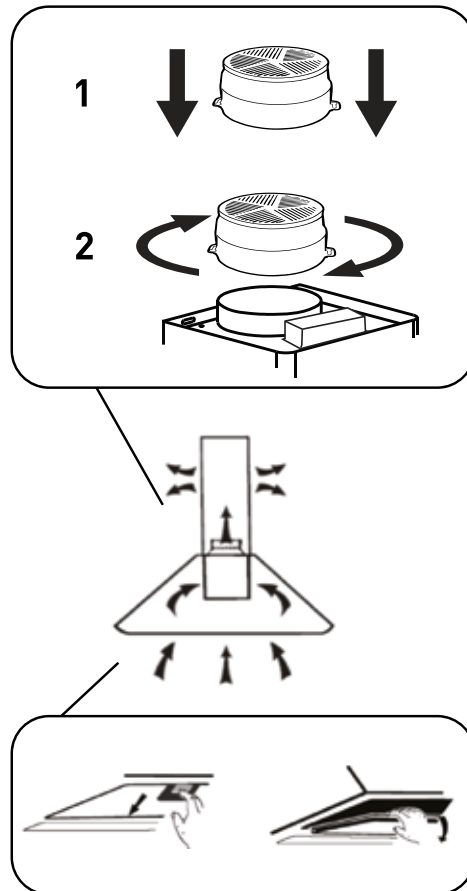

## OBSERVACIONES

Asegúrese de que el filtro esté bien fijo; de lo contrario, podría despegarse y suponer un peligro.

La instalación de un filtro de carbón disminuye la potencia de aspiración de la campana.

## Uso

### Panel de control

11 Encendido/Apagado



Tecla velocidad 1  
Velocidad mínima



Tecla velocidad 2  
Velocidad media



Tecla velocidad 3  
Velocidad máxima



Tecla BOMBILLA O/I  
Enciende y apaga la luz



### ATENCIÓN

Para productos con modo de funcionamiento manual, le sugerimos que apague el motor 10 minutos después de finalizar el proceso de cocción.

## Mantenimiento y limpieza

- Durante el mantenimiento del producto, desmonte todas las piezas de acuerdo con el manual del usuario.
- Para lograr un funcionamiento óptimo, la campana extractora necesita un mantenimiento y limpieza regulares. Ello incluye el filtro de carbón activo y grasas.
- El filtro de grasas sirve para recoger las partículas de grasa flotantes en el aire. Por este motivo, puede obstruirse. Esto ocurre dependiendo del tipo y duración del uso de la campana extractora.
- Para prevenir un riesgo de incendio, los filtros de grasas deben limpiarse cada 2 meses. Lo puede hacer a mano con un producto de limpieza neutro (ningún limpiador abrasivo) o en el lavavajillas a una temperatura baja en un programa corto.
- El color del filtro puede variar tras varios lavados. Ello no justifica un cambio gratuito.
- Los filtros de carbón activo limpian el aire que ha vuelto a la habitación y debilitan los olores al cocinar.
- Los filtros de carbón activo desecha-bles deben ser reemplazados cada 4 meses como muy tarde. La saturación del carbón activo está influido por la duración de uso de la campana extractora, el tipo de cocina y la frecuencia de la limpieza del filtro de grasas.
- Limpie regularmente el interior y el exterior de la campana extractora con la ayuda de un paño humedecido con alcohol o un producto de limpieza neutro (ningún limpiador abrasivo).
- La iluminación integrada está concebida para su uso durante el proceso de cocción y no debe utilizarse de forma permanente para iluminar el espacio. Un uso prolongado reduce considerablemente la vida útil de la bombilla.



### ATENCIÓN

Si no se respetan las indicaciones de limpieza para la campana extractora, así como las indicaciones para el intercambio de filtros, existe peligro de incendio. Por lo tanto, es recomendable seguir las instrucciones previstas.

## Embalaje y medioambiente

### Cómo desechar los materiales del embalaje

Los materiales del embalaje protegen su aparato contra los posibles daños que se puedan originar en el transporte.

Estos materiales son respetuosos con el medioambiente ya que son reciclables. El reciclado de los materiales permite, al mismo tiempo, economizar las materias primas y reducir la producción de residuos.

### Cómo desechar su antiguo aparato

#### RECOGIDA SELECTIVA DE RESIDUOS DE APARATOS ELÉCTRICOS Y ELECTRÓNICOS



Este aparato lleva el símbolo RAEE (Residuos de Aparatos Eléctricos y Electrónicos) que significa que al final de su vida útil, no debe tirarse a la basura, sino que debe depositarse en la unidad de clasificación de residuos de su localidad. La valorización de los residuos permite contribuir a conservar nuestro medio ambiente.

#### PROTECCIÓN DEL MEDIO AMBIENTE - DIRECTIVA 2012/19/EU

Para preservar nuestro medio ambiente y nuestra salud, la eliminación de los aparatos eléctricos y electrónicos al final de su vida útil debe hacerse según normas muy precisas y requiere la implicación de todos, tanto del proveedor como del usuario.

Es por ello que su aparato, tal y como señala el símbolo  que se encuentra en su placa de características o en su embalaje, no debe, bajo ningún concepto, tirarse a un contenedor público o privado de residuos domésticos. El usuario tiene derecho a depositar el aparato en un lugar público de recogida selectiva de residuos para que sea reciclado o reutilizado para otras aplicaciones de conformidad con la directiva.

**Inutilice el aparato inmediatamente. Desconecte el enchufe de alimentación y corte el cable eléctrico. Retire o destruya los cierres de basculación o de resorte antes de des-echarlo. Esto evitará que los niños puedan encerrarse en el aparato y poner así su vida en peligro.**

**Por la seguridad de los niños, guarde sus aparatos en un lugar seguro hasta que pueda eliminarlos, preferentemente fuera de su domicilio.**

