

JOCCA

HOME & LIFE

(EN) Instructions manual
(ES) Manual de instrucciones
(CA) Manual d'instruccions
(FR) Mode d'emploi
(IT) Istruzioni per l'uso
(PT) Manual de instruções
(DE) Gebrauchsanweisung
(PL) Instrukcja obsługi
(RO) Manual de instrucțiuni



Ref: 2989

SINCE 1986
40
Years
años / anni / annos / anos
BY YOUR SIDE

Slush Machine

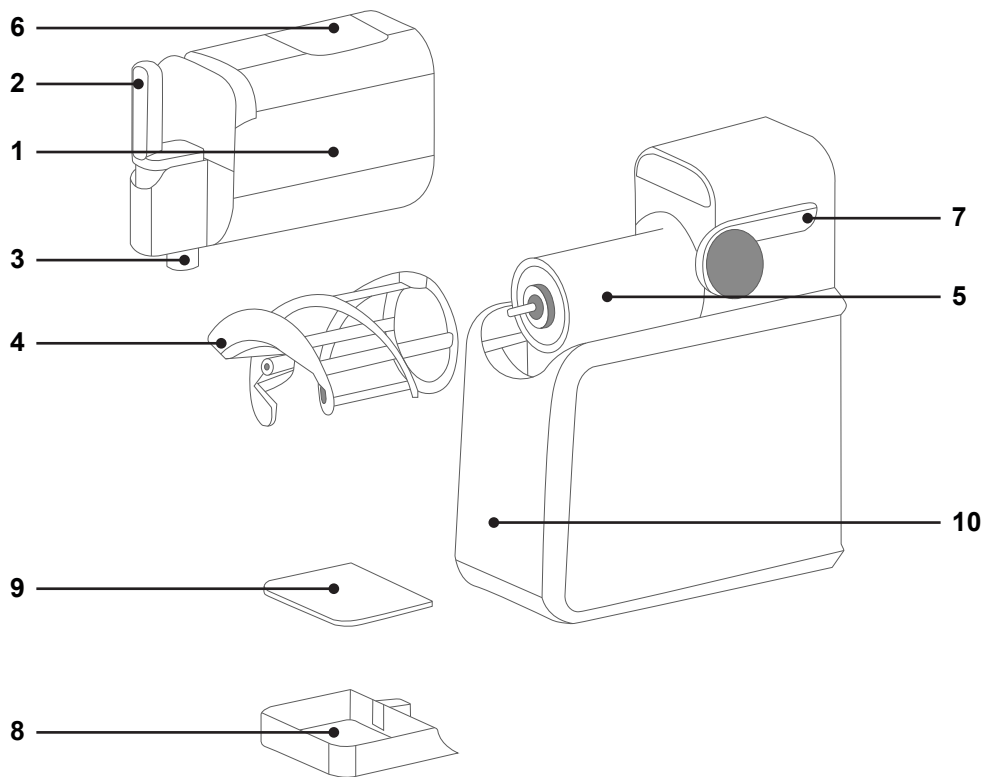

EN/ DESCRIPTION

1. Vessel
2. Handle
3. Pour spout
4. Auger
5. Evaporator
6. Vessel lid
7. Locking lever
8. Drip tray
9. Grille
10. Control panel

ES/ DESCRIPCIÓN

1. Depósito
2. Mango
3. Orificio de vertido
4. Mezclador
5. Evaporador
6. Tapa del depósito
7. Palanca de cierre
8. Bandeja de goteo
9. Rejilla
10. Panel de control

CA/ DESCRIPCIÓ

1. Dipòsit
2. Màneg
3. Forat de sortida
4. Mesclador
5. Evaporador
6. Tapa del dipòsit
7. Palanca de tancament
8. Safata de degoteig
9. Reixeta
10. Panell de control

FR/ DESCRIPTION

1. Réservoir
2. Poignée
3. Bec verseur
4. Mélangeur
5. Évaporateur
6. Couvercle du réservoir
7. Levier de verrouillage
8. Bac d'égouttement
9. Grille
10. Panneau de commande

IT/ DESCRIZIONE

1. Serbatoio
2. Manico
3. Beccuccio di versamento
4. Miscelatore
5. Evaporatore
6. Coperchio del serbatoio
7. Leva di chiusura
8. Vassoio raccogliogocce
9. Griglia
10. Pannello di controllo

PT/ DESCRIZIONE

1. Reservatório
2. Pega
3. Bico
4. Misturador
5. Evaporador
6. Coperchio del serbatoio
7. Alavanca de fecho
8. Tabuleiro de recolha de pingos
9. Grelha
10. Paineil de controlo

DE/ BEDIENFELD

1. Behälter
2. Griff
3. Ausgießöffnung
4. Rührwerk
5. Verdampfer
6. Behälterdeckel
7. Verschlusshebel
8. Tropfschale
9. Gitter
10. Bedienfeld

PL/ OPIS

1. Zbiornik
2. Uchwyt
3. Otwór wylotowy
4. Mieszadło
5. Parownik
6. Pokrywa zbiornika
7. Dźwignia zamykająca
8. Tacka ociekowa
9. Kratka
10. Panel sterowania

RO/ DESCRIERE

1. Rezervor
2. Mâner
3. Orificiu de turnare
4. Mixer
5. Evaporator
6. Capacul rezervorului
7. Pârghie de închidere
8. Tavă de picurare
9. Grilă
10. Panou de control



EN/ CONTROL PANEL

1. Slush
2. Spiked slush
3. Milkshake
4. Ice cream
5. Frappé
6. Frozen juice
7. Cold drinks
8. Clean
9. On/ off
10. Start/ pause
11. Temperature indicator
12. Decrease temperature
13. Increase temperature

ES/ PANEL DE CONTROL

1. Granizado
2. Cóctel helado
3. Batido
4. Helado
5. Frappé
6. Zumo helado
7. Bebida fría
8. Limpieza
9. Encender/ apagar
10. Inicio/ pausa
11. Indicador de temperatura
12. Disminuir la temperatura
13. Aumentar la temperatura

CA/ PANELL DE CONTROL

1. Granit
2. Còctel gelat
3. Batut
4. Gelat
5. Frappé
6. Suc gelat
7. Beguda freda
8. Neteja
9. Encendre/apagar
10. Inici/pausa
11. Indicador de temperatura
12. Disminuir la temperatura
13. Augmentar la temperatura

FR/ PANNEAU DE COMMANDE

1. Granité
2. Cocktail glacé
3. Milkshake
4. Crème glacée
5. Frappé
6. Jus glacé
7. Boisson froide
8. Nettoyage
9. Marche/arrêt
10. Démarrage/pause
11. Indicateur de température
12. Diminuer la température
13. Augmenter la température

IT/ PANNELLO DI CONTROLLO

1. Granita
2. Cocktail ghiacciato
3. Frullato
4. Gelato
5. Frappé
6. Succo ghiacciato
7. Bevanda fredda
8. Pulizia
9. Accensione / Spegnimento
10. Avvio / Pausa
11. Indicatore di temperatura
12. Diminuire la temperatura
13. Aumentare la temperatura

PT/ DESCRIZIONE

1. Granizado
2. Cocktail gelado
3. Batido
4. Gelado
5. Frappé
6. Suco gelado
7. Bebida fría
8. Limpeza
9. Ligar/ desligar
10. Início / pausa
11. Indicador de temperatura
12. Diminuir a temperatura
13. Aumentar a temperatura

DE/ BEDIENFELD

1. Slush
2. Gefrorener Cocktail
3. Milchshake
4. Eiscreme
5. Frappé
6. Gefrorener Saft
7. Kaltgetränk
8. Reinigung
9. Ein/Aus
10. Start/Pause
11. Temperaturanzeige
12. Temperatur verringern
13. Temperatur erhöhen

PL/ PANEL STEROWANIA

1. Granita
2. Mrożony koktajl
3. Koktajl mleczny
4. Lody
5. Frappé
6. Mrożony sok
7. Zimny napój
8. Czyszczenie
9. Włącz / Wyłącz
10. Start / Pauza
11. Wskaźnik temperatury
12. Zmniejszenie temperatury
13. Zwiększenie temperatury

RO/ PANOU DE CONTROL

1. Granita
2. Cocktail înghețat
3. Milkshake
4. Înghețată
5. Frappé
6. Suc înghețat
7. Băutură rece
8. Curățare
9. Pornire/Oprire
10. Start/Pauză
11. Indicator de temperatură
12. Scădere temperatură
13. Creștere temperatură

SLUSH MACHINE

SAFETY WARNINGS

- These instructions are highly important, please read this instruction manual carefully before using the device and save it for future reference.
- JOCCA is not responsible for any consequences resulting from improper use of the product or any other use not described in this manual.
- Before using the product for the first time, unpack it and check that it is in perfect condition. If not, do not use the product and contact JOCCA, as the warranty covers any damage from origin or manufacturing defects.
- This product is intended for domestic use only. Do not use the device outdoors. Do not expose it to weather conditions such as rain, snow, sun, etc. that may impair its operation.
- This device can be used by children aged from 8 years and above, and people with reduced physical, sensory or mental capabilities or lack of experience or knowledge if they are supervised or instructed in the appropriate and safe use of the appliance and understand the hazards involved. Children should not play with the appliance. Cleaning and product maintenance shall not be carried out by children, unless they are at least 8 years old and under supervision.
- Keep the product and the power cord away from children under 8 years old.
- Children should be supervised to ensure that they do not play with the product.
- Before connecting the device to the mains supply, check that the cord and plug are in perfect condition. Also, check that the voltage indicated on the product is compatible with your electrical installation.
- If your product has been dropped or water or other liquid has been spilled on it, do not use or attempt to repair it. Contact JOCCA's technical service.
- If you detect that the power cord, plug or adaptor is damaged or soaked with water or other liquid, do not use the appliance, or attempt to replace the cord, plug or adaptor. Contact directly authorised JOCCA technical service, which will replace it correctly in order to avoid any danger.
- Do not immerse the product or any part of it in water or any other liquid.

- To unplug the appliance from the electrical outlet, do not pull the cord, but always pull the plug, making sure that it is switched off beforehand.
- Always use JOCCA accessories and spare parts for your safety and the best possible performance of the appliance. We advise against the use of adapters, plugs and/or extension cables. If these items are indispensable, use only simple or multiple adapters and extension cords that comply with safety standards.
- Do not use the appliance with wet hands or feet, or with bare feet.
- Do not coil the cord around the appliance or expose it to the hot surfaces of the appliance.
- Unplug the appliance from the electrical outlet when you have finished using it, before cleaning it, if it is to be left unattended and/or it is not working properly.
- Do not move the appliance when it is functioning.
- Never leave the appliance cord dangling or in contact with hot parts.
- Use the appliance on a flat, smooth and horizontal surface.
- Do not leave the appliance on or near a hot gas or electric stove, in or near a hot oven or microwave oven.
- This appliance will only switch off completely when disconnected from the mains supply.
- Allow sufficient space around and above the appliance for proper air circulation.
- Do not allow the appliance to come into contact with curtains, wallpaper, kitchen towels or other flammable materials.
- Unwind the power cord completely to avoid overheating.
- Do not leave the appliance running unattended.
- Do not use the appliance in conjunction with a timer or other device that switches it on automatically.
- Keep the back and sides of the unit clear so that the compressor operates properly and does not overheat.
- Always place the appliance in an upright position.
- To move the appliance, always lift it by the base.
- When filling the tank, do not exceed the maximum capacity markings.
- Never touch the moving parts of the appliance.
- Check that the ventilation grille of the product is not obstructed by dirt, as this may cause the appliance to overheat.
- Do not use electronic devices or other means to accelerate the defrosting process other than those recommended by the manufacturer.

- Do not damage the cooling circuit.
- To operate the device at 50 or 60Hz, the end user does not have to do any manipulation; the device adapts itself.
- **WARNING:** Do not use only water in programs with temperatures below 0 °C to avoid damage to the equipment.
- **WARNING:** Check that the ventilation grille of the product is not obstructed by dirt, as this may cause the appliance to overheat.
- **WARNING:** Do not use electronic devices or other means to accelerate the defrosting process other than those recommended by the manufacturer.
- **WARNING:** Do not damage the cooling circuit.
- **WARNING:** Do not use electrical appliances inside the food storage compartments of the appliance unless they are of a type recommended by the manufacturer.
- **WARNING:** When positioning the appliance, ensure that the power cord is not trapped or damaged.
- **WARNING:** Do not place multiple portable power outlets or portable power supplies on the back of the appliance.
- **WARNING:** Risk of Fire / Flammable Materials



ASSEMBLY

1. Before assembling the product, make sure that all parts are clean.
2. Place the main body on a flat, solid surface.
3. Install the auger on the evaporator and turn it until it snaps onto the pin.

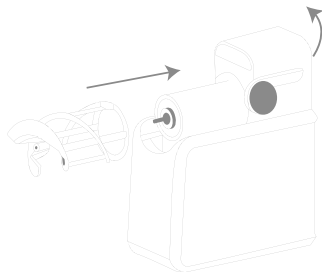

4. Place the locking lever in the open position (upwards) and slide the vessel onto the auger and evaporator.

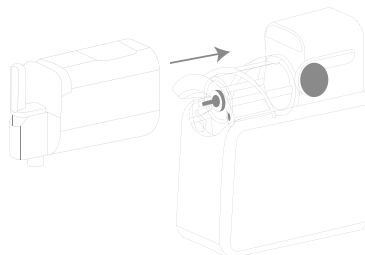

5. When the vessel is correctly positioned, push the locking lever downward.

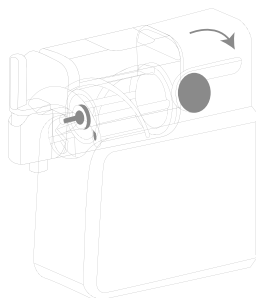

- 6. Insert the drip tray into the front of the machine.

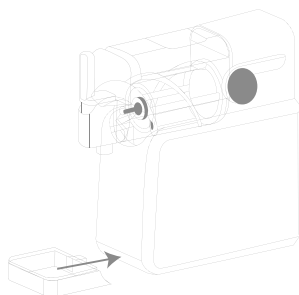

INSTRUCTIONS FOR USE

- For optimal and safe use of the appliance, wait at least 2 hours before using the appliance for the first time to allow the refrigerant to settle in the condenser.

1. Open the top lid of the vessel, pour the mixture into the tank respecting the minimum and maximum capacity marks, and close the lid.
2. Plug the appliance into the power outlet. The power button will light up and the machine will enter standby mode.
3. Press the power button; the icons for all functions will light up on the digital display.
4. The slush machine offers 7 preset programs to achieve different types of drinks and textures: slush, spiked slush, milkshake, ice cream, frappé, frozen juice, and cold drink.

Note: You can only use water as the sole ingredient with the Ice Juice and Cold Drink programs.

5. Press the button of the program you wish to use and then press the Start/Pause button to begin the preparation. The display will show the temperature inside the tank.
6. Each program has a preset temperature to ensure the drinks reach the ideal texture. If desired, you can adjust the temperature according to your needs and preferences by pressing the buttons * and *. The following table shows the preset temperature for each program:

PROGRAMME	PRESET TEMPERATURE
SLUSH	-1.4 °C
SPIKED SLUSH	-6 °C

MILKSHAKE	-1.6 °C
ICE CREAM	-3.4 °C
FRAPPÉ	-4 °C
FROZEN JUICE	3 °C
COLD DRINK	6 °C

7. If you need to pause the preparation during operation, press the Start/Pause button to pause and resume.
 8. While the drink is being prepared, the selected program icon and the temperature will flash, while the other icons will remain lit.
 9. When the drink is ready, the slush machine will emit 3 beeps and the selected program icon will remain illuminated. The machine will continue operating to keep the drink at the ideal temperature.
- Note:** Drink preparation may take 15 to 60 minutes, depending on the ingredients, volume, and initial temperature.
10. Before serving the drink, place a glass on the drip tray.
 11. Pull the handle down to dispense the drink. Release the handle to close the dispensing outlet.
 12. The slush machine will operate continuously for a maximum of 3 hours. After that, it will automatically turn off and emit 10 beeps.
 13. To turn off the machine, press the power button. Do not turn off the machine until all the drink in the tank has been dispensed.

Tips

1. Do not put hot food in the vessel.
2. Do not put ice cubes or loose, hard ingredients such as frozen fruit into the vessel.
3. For optimal results, all mixtures should include at least 4% sugar.
4. For the frozen cocktail programme, use mixes containing between 2.8% and 16% alcohol.
5. For best results, cool liquids or mixed ingredients before putting them in the vessel.
6. Chill the glass before serving the iced drink.
7. If you use the shake or frappe programme, serve the contents of the tank within 30 minutes of the end of the programme to prevent foaming.

POSSIBLE ERRORS

- **E0:** The vessel is not properly installed. Make sure the tank is correctly positioned. If the problem persists, contact an authorized service center.
- **E1:** Open circuit fault. Contact an authorized service center.
- **E2:** Short circuit fault. Contact an authorized service center.

TROUBLESHOOTING

If the sugar content of the drink is too low: reduce the slush density by pressing the left snowflake icon * until level 1 is reached.

If the drink does not meet the **minimum total sugar level**, add **1–2 tablespoons** of flavored syrup, sugar, coconut or date sugar, or honey per serving. Mix the additional sugar with the drink base before pouring it into the machine

CLEANING AND STORAGE

- Product for food use, clean the product with soap and water before each use, as well as before the first use.
- Before cleaning, make sure that the appliance is disconnected from the mains supply.
- Allow the appliance to cool down before cleaning it.
- Do not use abrasive detergents or products that could damage the appliance.
- **NEVER IMMERSE THE APPLIANCE AND THE POWER CORD IN WATER OR ANY OTHER LIQUID.**

- Store the device in an upright position, with all parts assembled, in a dry and safe place, out of the reach of children.
- Do not store the appliance with ingredients inside the tank.
- If you pour drinks into the vessel and they stain the auger slightly, wipe it with a cloth soaked in food oil.

Cleaning mode

1. Before disassembling the appliance and cleaning all parts, run a cleaning cycle to rinse the appliance.
2. Pour out the remaining frozen beverage to completely empty the vessel.
3. Stop the running programme and press the CLEAN button.
4. Fill the vessel with water up to the MAX mark.
5. Place a large container under the pour spout.
6. Pull the handle down to open the dispensing outlet and empty the tank.
7. When the vessel has been completely emptied, press the power button to turn off the appliance.

Note: If necessary, repeat the process until there is no frozen beverage left in the evaporator.

Disassembly and cleaning

1. Coloque la palanca de cierra en posición abierta para desbloquear la apertura del depósito.
2. Gently pull the vessel to separate it from the main body.
3. Separate the auger from the evaporator.
4. All parts except the motor base and evaporator are dishwasher safe. Do not clean parts with a hot drying cycle
5. Clean the evaporator and main body with a damp cloth or sponge and then with a dry cloth.
6. Periodically empty and clean the drip tray, which is removable for easy maintenance.
7. 7. Dry all parts before assembly and storage.

TECHNICAL DATA

220-240V ~ 50/60Hz 200W

Electric current: 1.5A

Refrigerant R290 // 22gr

CE This product complies with the directives 2014/30/EU EMC, 2014/35/EU LVD, 2011/65/EU and 2015/863/EU ROHS.

PRODUCT RECYCLING ENVIRONMENT



Do not dispose of this product at the end of its useful life. Take it to a designated waste collection point (subject to the 2012/19/ EU WEEE directive).

MÁQUINA DE GRANIZADOS

ADVERTENCIAS DE SEGURIDAD

- Estas instrucciones son muy importantes, lea atentamente este manual antes de utilizar el producto y guárdelo para posteriores consultas.
- JOCCA no se responsabiliza de las posibles consecuencias derivadas de un uso inadecuado del producto u otro uso que no estuviera descrito en este manual.
- Antes de utilizar el producto por primera vez, desembálelo y compruebe que está en perfecto estado. De no ser así, no utilice el producto y contacte con JOCCA, ya que la garantía cubre cualquier daño de origen o defecto de fabricación.
- Este producto sólo está indicado para un uso doméstico. No utilice el aparato a la intemperie. No deje el aparato expuesto a agentes climáticos como la lluvia, nieve, sol, etc. que puedan deteriorar su funcionamiento.
- Este aparato pueden utilizarlo niños con edad de 8 años y superior y personas con capacidades físicas, sensoriales o mentales reducidas, o con falta de experiencia y conocimiento, si están supervisados o han recibido las instrucciones apropiadas sobre el uso seguro del producto y comprenden los peligros que implica. Los niños no deben jugar con el aparato. La limpieza y el mantenimiento del producto no deben realizarlos los niños, a menos que sean mayores de 8 años y estén bajo supervisión.
- Mantenga el aparato y el cable fuera del alcance de los niños menores de 8 años.
- Los niños deben ser supervisados para asegurar que no juegan con el aparato.
- Antes de conectar el aparato a la red eléctrica, compruebe que el cable y el enchufe están en perfecto estado. Además, verifique que la tensión indicada en el aparato es compatible con su instalación eléctrica.
- Si su aparato ha sufrido una caída o se ha vertido agua u otro líquido sobre éste, no lo utilice ni intente repararlo. Contacte con el servicio técnico de JOCCA.
- Si detecta que el cable de alimentación, la clavija o el adaptador están dañados o se han mojado con agua u otro líquido, no utilice el aparato, ni intente sustituir el cable, la clavija o el adaptador. Diríjase directamente al servicio técnico autorizado de JOCCA donde se lo reemplazarán correctamente para evitar un peligro.

- No sumerja el aparato, ni ninguna parte del mismo en agua u otro líquido.
- Para desenchufar el aparato de la red eléctrica, no tire del cable, tire siempre del enchufe y asegúrese previamente de que esté apagado.
- Para su seguridad y mejor funcionamiento del aparato utilice siempre accesorios y repuestos de JOCCA. Desaconsejamos el uso de adaptadores, enchufes y/o cables de extensión. Si dichos elementos fueran indispensables, use sólo adaptadores simples o múltiples y cables de extensión que respeten las normas de seguridad.
- No utilice el aparato con las manos o pies húmedos, ni con los pies descalzos.
- No enrolle el cable sobre el aparato, ni deje que éste entre en contacto con las superficies calientes del aparato.
- Desenchufe el aparato de la red eléctrica siempre que haya finalizado su uso, antes de limpiarlo, si lo va a dejar desatendido y/o si este no funciona correctamente.
- No mueva el aparato cuando esté en funcionamiento.
- Nunca deje el cable del aparato colgando ni en contacto con partes calientes.
- Utilice el aparato en una superficie plana, lisa y horizontal.
- No deje el aparato encima o cerca de una placa de gas o eléctrica caliente, dentro o junto a un horno caliente o un horno-microondas.
- Este aparato sólo se apagará totalmente cuando se desconecte de la red eléctrica.
- Deje suficiente espacio encima y a los lados del aparato para una correcta circulación de aire.
- No permita que el aparato entre en contacto con cortinas, papeles pintados, paños de cocina u otros materiales inflamables.
- Desenrolle completamente el cable de alimentación para evitar sobrecalentamiento.
- No deje el aparato en funcionamiento sin vigilancia.
- No use el aparato asociado a un programador, temporizador u otro dispositivo que conecte el aparato automáticamente.
- Mantenga la parte trasera y los laterales de la unidad despejados para que el compresor funcione correctamente y no se sobrecaliente.
- Coloque siempre el aparato en posición vertical.
- Para mover el aparato, levántelo siempre por la base.

- Cuando llene el depósito, no supere las marcas de capacidad máxima.
- Nunca toque las partes en movimiento del aparato.
- Verifique que la rejilla de ventilación del producto no esté obstruida por suciedad, ya que podría provocar sobrecalentamiento en el aparato.
- No utilice aparatos electrónicos u otros medios para acelerar el proceso de descongelación que no sean los recomendados por el fabricante.
- No dañe el circuito de refrigeración.
- Para operar el dispositivo a 50 o 60Hz, el usuario final no tiene que realizar ninguna manipulación; el dispositivo se adapta por sí mismo.
- **ADVERTENCIA:** No utilice únicamente agua en programas con temperaturas inferiores a 0 °C, para evitar daños al equipo.
- **ADVERTENCIA:** Verifique que la rejilla de ventilación del producto no esté obstruida por suciedad, ya que podría provocar sobrecalentamiento en el aparato.
- **ADVERTENCIA:** No utilice aparatos electrónicos u otros medios para acelerar el proceso de descongelación que no sean los recomendados por el fabricante.
- **ADVERTENCIA:** No dañe el circuito de refrigeración.
- **ADVERTENCIA:** No utilice aparatos eléctricos dentro de los compartimentos de almacenamiento de alimentos del aparato, a menos que sean del tipo recomendado por el fabricante.
- **ADVERTENCIA:** cuando coloque el aparato, asegúrese de que el cable de alimentación no queda atrapado ni dañado.
- **ADVERTENCIA:** No coloque varias tomas de corriente portátiles ni fuentes de alimentación portátiles en la parte trasera del aparato.
- **ADVERTENCIA:** Riesgo de incendio / Materiales inflamables.



MONTAJE

1. Antes de montar el producto, asegúrese de que todas las piezas estén limpias.
2. Coloque el cuerpo principal sobre una superficie plana y sólida.
3. Instale el mezclador sobre el evaporador y gírelo hasta que encaje en el pasador.

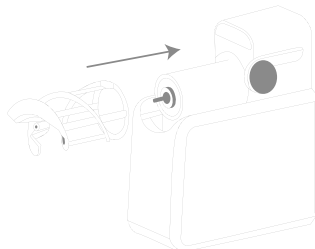

4. Coloque la palanca de cierre en posición abierta (hacia arriba) y deslice el depósito sobre el mezclador y evaporador.

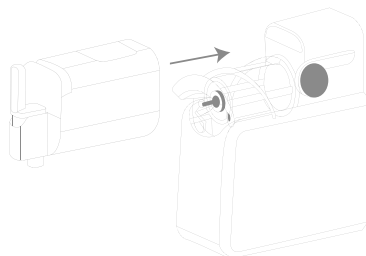

5. Cuando el depósito esté correctamente colocado, empuje la palanca de cierre hacia abajo.

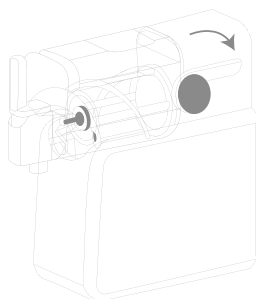

6. Inserte la bandeja de goteo en la parte delantera de la máquina.

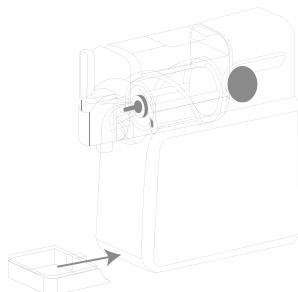

MODO DE USO

Para un uso óptimo y seguro del aparato, espere durante al menos 2 horas antes de utilizar el aparato por primera vez para que el refrigerante se asiente en el condensador.

1. Abra la tapa superior del depósito, vierta la mezcla en el depósito respetando las marcas de capacidad mínima y máxima y cierre la tapa.
2. Enchufe el aparato a la red eléctrica. El botón de encendido se iluminará y la máquina entrará en modo reposo.
3. Pulse el botón de encendido; en la pantalla digital aparecerán iluminados los iconos de todas las funciones.
4. La máquina de granizados ofrece 7 programas predefinidos para conseguir diferentes tipos de bebidas y texturas: granizado, cóctel helado, batido, helado, café frappé, zumo helado y bebida fría.

Nota: Solo puede utilizar agua como mezcla única con los programas zumo helado y bebida fría.

5. Pulse el botón del programa que desea utilizar, y a continuación, pulse el botón de inicio/ pausa para iniciar la preparación. La pantalla mostrará la temperatura dentro del depósito.
6. Cada programa tiene una temperatura predefinida para que las bebidas tengan la textura ideal. Si lo desea, puede ajustar la temperatura según sus necesidades y preferencias pulsando los botones * y *. En la siguiente tabla se detalla la temperatura predeterminada de cada programa:

PROGRAMA	TEMPERATURA PREDETERMINADA
GRANIZADO	-1.4 °C
CÓCTEL HELADO	-6 °C
BATIDO	-1.6 °C
HELADO	-3.4 °C
FRAPPÉ	-4 °C
ZUMO HELADO	3 °C
BEBIDA FRÍA	6 °C

7. Si durante el funcionamiento necesita pausar la preparación, pulse el botón de inicio/ pausa para pausar y reanudar.
8. Mientras la bebida se prepara, el icono del programa seleccionado y la temperatura parpadearán, mientras que el resto de iconos se mantendrán encendidos.
9. Cuando la bebida esté preparada, la granizadora emitirá 3 pitido y el icono del programa seleccionado se mantendrá iluminado. La granizadora seguirá funcionando para mantener la bebida a la temperatura ideal.

Nota: la preparación de la bebida puede durar entre 15 y 60 minutos, dependiendo de los ingredientes, el volumen y la temperatura inicial.

10. Antes de servir la bebida, coloque un vaso sobre la bandeja de goteo.
11. Tire del mango hacia abajo para servir la bebida. Suelte el mango para cerrar el orificio de vertido.
12. La granizadora funcionará de forma continuada durante un máximo de 3 horas. Después, se apagará automáticamente y emitirá 10 pitidos.
13. Para apagar la máquina, pulse el botón de encendido/ apagado. No apague la máquina hasta que se haya servido toda la bebida del depósito.

Consejos

1. No introduzca alimentos calientes en el depósito.
2. No introduzca en el depósito cubitos de hielo ni ingredientes sueltos y duros como fruta congelada.
3. Para un resultado óptimo, todas las mezclas deben incluir al menos un 4% de azúcar.

4. Para el programa de cóctel helado, utilice mezclas que contengan entre 2,8% y 16% de alcohol.
5. Para obtener mejores resultados, enfríe los líquidos o ingredientes mezclados antes de introducirlos en el depósito.
6. Enfríe el vaso antes de servir la bebida helada.
7. Si utiliza el programa de batido o café frappé, sirva el contenido del depósito en los 30 minutos siguientes a la finalización del programa para evitar la formación de espuma.

POSIBLES ERRORES

- **E0:** El depósito no está correctamente colocado. Asegúrese de que el depósito está correctamente colocado y, si el problema persiste, contacte con el servicio técnico autorizado.
- **E1:** Fallo de circuito abierto. Contacte con el servicio técnico autorizado.
- **E2:** Fallo por cortocircuito. Contacte con el servicio técnico autorizado.

RESOLUCIÓN DE PROBLEMAS

- Si el contenido de azúcar de la bebida es demasiado bajo: reduzca la densidad del granizado pulsando el icono del copo de nieve izquierdo * hasta el nivel 1.
- Si la bebida no cumple con el nivel mínimo de azúcar total, añada 1–2 cucharadas de sirope aromatizado, azúcar, azúcar de coco o dátil, o miel por ración. Mezcle el azúcar adicional con la base de la bebida antes de verterla en la máquina.

LIMPIEZA Y ALMACENAJE

- Producto para uso alimenticio, limpie el producto con agua y jabón antes de cada uso, así como antes del primer uso.
- Antes de limpiar el aparato, asegúrese de que está desconectado de la red eléctrica.
- Deje enfriar el aparato antes de limpiarlo.
- No utilice detergentes abrasivos ni productos que puedan dañar el aparato.
- **NUNCA SUMERJA EL APARATO NI SU CABLE EN AGUA U OTRO LÍQUIDO.**
- Guarde el dispositivo en posición vertical, con todas las piezas montadas, en un lugar seco y seguro, fuera del alcance de los niños.
- No guarde el aparato con ingredientes en el interior del depósito.
- Si vierte bebidas en el depósito y tiñen levemente el eje, límpielo con un trapo impregnado con aceite alimentario.

Modo limpieza

1. Antes de desmontar el aparato y limpiar todas las partes, realice un ciclo de limpieza para enjuagar el aparato.
2. Vierta la bebida congelada restante en un recipiente para vaciar completamente el depósito.
3. Detenga el programa que está en marcha y pulse el botón CLEAN.
4. Llene el depósito con agua hasta la marca MAX.
5. Coloque un recipiente de gran capacidad debajo del orificio.
6. Tire del mango hacia abajo para abrir el orificio de vertido y vaciar el depósito.
7. Cuando el depósito se haya vaciado completamente, pulse el botón de encendido/apagado para apagar el aparato.

Nota: Si fuera necesario, repita el proceso hasta que no quede bebida congelada en el evaporador.

Desmontaje y limpieza

1. Coloque la palanca de cierre en posición abierta para desbloquear la apertura del depósito.
2. Tire suavemente del depósito para separarlo del cuerpo principal.
3. Separe el mezclador del evaporador.
4. Todas las piezas, excepto la base del motor y el evaporador, son aptas para el lavavajillas. No limpie las piezas con un ciclo de secado con calor.
5. Limpie el evaporador y el cuerpo principal con un paño o esponja húmedo y después con un paño seco.

6. Vacíe y limpie periódicamente la bandeja de goteo, que es desmontable para que su mantenimiento sea fácil de realizar.
7. Seque todas las piezas antes de montar el aparato y guardarlo.

DATOS TÉCNICOS

220-240V ~ 50/60 Hz 200W

Corriente eléctrica: 1,5A

Refrigerante R290 // 22gr

CE Este producto cumple con las directivas 2014/30/EU EMC, 2014/35/EU LVD, 2011/65/EU y 2015/863/EU ROHS.

RECICLADO DEL PRODUCTO MEDIO AMBIENTE



No tire este producto a la basura al finalizar su vida útil. Llévelo a un punto de recogida de residuos destinados a tal fin (sujeto a la directiva 2012/19/EU RAEE).



MÀQUINA DE GRANITS

ADVERTÈNCIES DE SEGURETAT

- Aquestes instruccions són molt importants. Si us plau, llegiu aquest manual amb atenció abans d'utilitzar el producte i conserveu-lo per a futures consultes.
- JOCCA no serà responsable de cap conseqüència derivada de l'ús indegut del producte o de qualsevol altre ús no descrit en aquest manual.
- Abans d'utilitzar el producte per primera vegada, desempaqueteu-lo i comproveu que estigui en perfecte estat. Si no és així, no utilitzeu el producte i poseu-vos en contacte amb JOCCA, ja que la garantia cobreix qualsevol dany causat durant la fabricació o defectes de fabricació.
- Aquest producte està destinat únicament a l'ús domèstic. No utilitzeu l'aparell a l'aire lliure. No deixeu l'aparell exposat a condicions meteorològiques com la pluja, la neu, el sol, etc., que podrien afectar-ne el rendiment.
- Aquest aparell pot ser utilitzat per nens a partir de 8 anys i per persones amb capacitats físiques, sensorials o mentals reduïdes, o amb manca d'experiència i coneixements, sempre que estiguin supervisats o hagin rebut instruccions adequades sobre com utilitzar el producte de manera segura i entenguin els perills implicats. Els nens no han de jugar amb l'aparell. La neteja i el manteniment del producte no han de ser realitzats per nens, tret que tinguin més de 8 anys i estiguin supervisats.
- Mantingueu l'aparell i el cable fora de l'abast dels nens menors de 8 anys.
- Els nens han de ser supervisats per assegurar-se que no juguin amb l'aparell.
- Abans de connectar l'aparell a la xarxa elèctrica, comproveu que el cable i la presa estiguin en perfecte estat. A més, comproveu que la tensió indicada a l'aparell sigui compatible amb la vostra instal·lació elèctrica.
- Si el dispositiu s'ha caigut o s'hi ha vessat aigua o un altre líquid, no l'utilitzeu ni intenteu reparar-lo. Contacteu amb el servei d'assistència tècnica de JOCCA.
- Si observeu qu'el cable d'alimentació, la presa o l'adaptador estan danyats o han estat exposats a l'aigua o a altres líquids, no utilitzeu l'aparell ni intenteu substituir el cable, la presa o l'adaptador. Poseu-vos en contacte immediatament amb el servei tècnic autoritzat de JOCCA, on el substituiran correctament per evitar qualsevol perill.

- No submergiu l'aparell ni cap de les seves parts n'en aigua ni en altres líquids.
- Per a desconnectar l'aparell de la xarxa elèctrica, no estireu el cable; estireu sempre la presa i assegureu-vos que estigui apagat prèviament.
- Per a la vostra seguretat i per garantir el bon funcionament de l'aparell, utilitzeu sempre accessoris i recanvis JOCCA. Us aconsellem no utilitzar adaptadors, endolls i/o cables d'extensió. Si aquests elements són essencials, utilitzeu només adaptadors senzills o múltiples i cables d'extensió que compleixin les normes de seguretat.
- No utilitzeu l'aparell amb les mans o els peus mullats, ni descalç.
- No enrotlleu el cable sobre l'aparell, ni deixeu que entri en contacte amb les superfícies calentes de l'aparell.
- Desendolleu l'aparell de la xarxa elèctrica sempre que hàgiu acabat d'utilitzar-lo, abans de netejar-lo, si l'heu de deixar sense supervisió i/o si no funciona correctament.
- No desplaceu l'aparell mentre estigui en funcionament.
- No deixeu mai el cable de l'aparell penjat ni en contacte amb parts calentes.
- Utilitzeu l'aparell sobre una superfície plana, llisa i horitzontal.
- No col·loqueu l'aparell sobre o a prop d'una placa de gas o elèctrica calenta, ni dins ni al costat d'un forn o d'un forn microones calent.
- Aquest aparell només s'apagarà completament quan es desconnecti de la xarxa elèctrica.
- Deixeu prou espai a sobre i als costats de l'aparell per a una circulació d'aire adequada.
- No deixeu que l'aparell entri en contacte amb cortines, paper pintat, tovalloles de cuina o altres materials inflamables.
- Desenrotlleu completament el cable d'alimentació per evitar el sobreescalfament.
- No deixeu l'aparell sense vigilància mentre estigui en funcionament.
- No utilitzeu l'aparell en combinació amb un programador, un temporitzador o qualsevol altre dispositiu que l'encengui automàticament.
- Mantingueu la part posterior i els laterals de la unitat lliures d'obstacles perquè el compressor funcioni correctament i no s'escalfi en excés.
- Col·loqueu sempre l'aparell en posició vertical.
- Per desplaçar l'aparell, aixequen-lo sempre per la base.

- Quan ompliu el dipòsit, no superi les marques de capacitat màxima.
- No toqueu mai les parts en moviment de l'aparell.
- Comproveu que la reixa de ventilació del producte no estigui obstruïda per brutícia, ja que podria provocar un sobreescalfament de l'aparell.
- No utilitzeu aparells electrònics ni altres mètodes per accelerar el procés de descongelació que no estiguin recomanats pel fabricant.
- No danyeu el circuit de refrigeració.
- Per operar el dispositiu a 50 o 60 Hz, l'usuari final no ha de realitzar cap manipulació; el dispositiu s'adapta automàticament.
- AVIS:** No utilitzeu només aigua en programes amb temperatures inferiors a 0 °C per evitar danys a l'equip.
- AVIS:** Comproveu que la reixa de ventilació del producte no estigui obstruïda per brutícia, ja que podria provocar un sobreescalfament de l'aparell.
- AVIS:** No utilitzeu aparells electrònics ni altres mètodes per accelerar el procés de descongelació que no estiguin recomanats pel fabricant.
- AVIS:** No danyeu el circuit de refrigeració.
- AVIS:** No utilitzeu aparells elèctrics dins dels compartiments d'emmagatzematge d'aliments de l'aparell, tret que siguin del tipus recomanat pel fabricant.
- AVIS:** Quan col·loqueu l'aparell, assegureu-vos que el cable d'alimentació no quedi atrapat ni danyat.
- AVIS:** No col·loqueu diverses preses portàtils ni fonts d'alimentació portàtils a la part posterior de l'aparell.
- AVIS:** Risc d'incendi / Materials inflamables.



MUNTATGE

1. Abans de muntar el producte, assegureu-vos que totes les peces estiguin netes.
2. Col·loqueu el cos principal sobre una superfície plana i sòlida.
3. Instal·leu el mesclador sobre l'evaporador i gireu-lo fins que encaixi al pin.

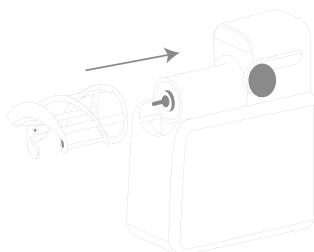

4. Col·loqueu la palanca de tancament en posició oberta (cap amunt) i llisqueu el dipòsit sobre el mesclador i l'evaporador.

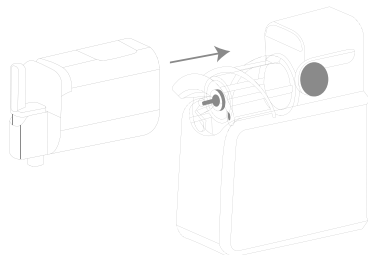

5. Quan el dipòsit estigui correctament col·locat, empenyeu la palanca de tancament cap avall.

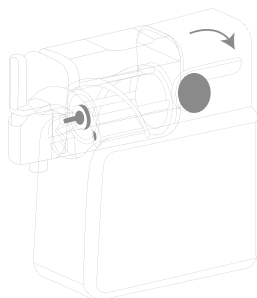

6. Inserir la safata de degoteig a la part frontal de la màquina.

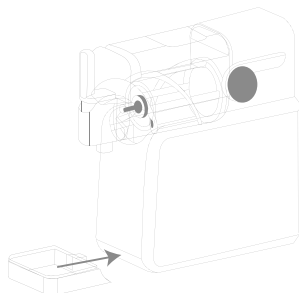

INSTRUCCIONS D'ÚS

Per a un ús òptim i segur de l'aparell, espereu almenys 2 hores abans d'utilitzar-lo per primera vegada, perquè el refrigerant es reparteixi correctament pel condensador.

1. Obriu la tapa superior del dipòsit, aboqueu la mescla al dipòsit respectant les marques de capacitat mínima i màxima i tanqueu la tapa.
2. Endol·leu l'aparell a la xarxa elèctrica. El botó d'encesa s'il·luminarà i la màquina entrarà en mode repòs.
3. Premeu el botó d'encesa; a la pantalla digital s'il·luminaran els icones de totes les funcions.

4. La màquina de granits ofereix 7 programes predefinits per obtenir diferents tipus de begudes i textures: granit, còctel gelat, batut, gelat, frappé, suc gelat i beguda freda. **Nota:** Només es pot utilitzar aigua com a ingredient únic amb els programes Suc Gelat i Beguda Freda.
5. Premeu el botó del programa que desitgeu utilitzar i, a continuació, premeu el botó Inici/pausa per començar la preparació. La pantalla mostrarà la temperatura dins del dipòsit.
6. Cada programa té una temperatura predefinida perquè les begudes tinguin la textura ideal. Si ho desitgeu, podeu ajustar la temperatura segons les vostres necessitats i preferències prement els botons * i *. A la taula següent es detalla la temperatura predeterminada de cada programa:

PROGRAMA	TEMPERATURA PREDEFINIDA
GRANIT	-1.4 °C
CÒCTEL GELAT	-6 °C
BATUT	-1.6 °C
GELAT	-3.4 °C
FRAPPÉ	-4 °C
SUC GELAT	3 °C
BEGUDA FREDA	6 °C

7. Si durant el funcionament necessiteu pausar la preparació, premeu el botó Inici/pausa per aturar-la i reprendre-la.
 8. Mentre la beguda es prepara, l'icona del programa seleccionat i la temperatura parpellejaran, mentre que la resta d'icones romandran enceses.
 9. Quan la beguda estigui llesta, la màquina de granits emetrà 3 pits i l'icona del programa seleccionat romandrà encesa. La màquina continuarà funcionant per mantenir la beguda a la temperatura ideal.
- Nota:** La preparació de la beguda pot durar entre 15 i 60 minuts, depenent dels ingredients, el volum i la temperatura inicial.
10. Abans de servir la beguda, col·loqueu un got sobre la safata de degoteig.
 11. Estireu la palanca cap avall per dispensar la beguda. Deixeu anar la palanca per tancar l'orifici de sortida.
 12. La màquina de granits funcionarà de manera continuada durant un màxim de 3 hores. Després, s'apagarà automàticament i emetrà 10 pits.
 13. Per apagar la màquina, premeu el botó d'encesa/apagada. No apagueu la màquina fins que tota la beguda del dipòsit hagi estat servida.

Consells

1. No introduïu aliments calents al dipòsit.
2. No introduïu al dipòsit glaçons ni ingredients durs i sòlids com fruita congelada.
3. Per obtenir un resultat òptim, totes les mescles han d'incloure almenys un 4% de sucre.
4. Per al programa de còctel gelat, utilitzeu mescles que continguin entre 2,8% i 16% d'alcohol.
5. Per obtenir millors resultats, refredeu els líquids o ingredients mesclats abans d'introduir-los al dipòsit.
6. Refredeu el got abans de servir la beguda gelada.
7. Si utilitzeu el programa de batut o café frappé, serviu el contingut del dipòsit dins dels 30 minuts següents a la finalització del programa per evitar la formació d'escuma.

POSSIBLES ERRORS

- **E0:** El dipòsit no està correctament col·locat. Assegureu-vos que el dipòsit està ben posat i, si el problema persisteix, contacteu amb el servei tècnic autoritzat.
- **E1:** Fallada de circuit obert. Contacteu amb el servei tècnic autoritzat.
- **E2:** Fallada per curtcircuit. Contacteu amb el servei tècnic autoritzat.

RESOLUCIÓ DE PROBLEMES

- Si el contingut de sucre de la beguda és massa baix: reduïu la densitat del granit prement l'ícona del cop de neu esquerre * fins al nivell 1.
- Si la beguda no compleix amb el nivell mínim de sucre total, afegiu 1–2 cullerades de xarop aromatitzat, sucre, sucre de coco o dàtil, o mel per ració. Barregeu el sucre addicional amb la base de la beguda abans de posar-la a la màquina.

NETEJA I EMMAGATZEMATGE

- Producte per a ús alimentari; netegeu el producte amb aigua i sabó abans de cada ús, així com abans del primer ús.
- Abans de netejar l'aparell, assegureu-vos que estigui desconnectat de la xarxa elèctrica i apagat.
- Deixeu refredar l'aparell abans de netejar-lo.
- No utilitzeu detergents abrasius ni productes que puguin fer malbé l'aparell.
- **NO SUBMERGUEU MAI L'APARELL NI EL SEU CABLE A L'AIGUA NI A ALTRES LÍQUIDS.**
- Guardeu el dispositiu en posició vertical, amb totes les peces muntades, en un lloc sec i segur, fora de l'abast dels nens.
- No guardeu l'aparell amb ingredients dins del dipòsit.
- Si aboqueu begudes al dipòsit i tenyissin lleument l'eix, netegeu-lo amb un drap impregnat amb oli alimentari.

Mode de neteja

1. Abans de desmuntar l'aparell i netejar totes les peces, realitzeu un cicle de neteja per esbandir l'aparell.
2. Aboqueu la beguda congelada restant en un recipient per buidar completament el dipòsit.
3. Atureu el programa que estigui en marxa i premeu el botó CLEAN.
4. Ompliu el dipòsit amb aigua fins a la marca MAX.
5. Col·loqueu un recipient de gran capacitat sota l'orifici de sortida.
6. Estireu la palanca cap avall per obrir l'orifici de sortida i buidar el dipòsit.
7. Quan el dipòsit estigui completament buit, premeu el botó d'encesa/apagat per apagar l'aparell.

Nota: Si cal, repetiu el procés fins que no quedi beguda congelada a l'evaporador.

Desmuntatge i neteja

1. Col·loqueu la palanca de tancament en posició oberta per desbloquejar l'obertura del dipòsit.
2. Tireu suauement del dipòsit per separar-lo del cos principal.
3. Separeu el mesclador de l'evaporador.
4. Totes les peces, excepte la base del motor i l'evaporador, són aptes per a rentavaixelles. No netegeu les peces amb un cicle de assecat amb calor.
5. Netegeu l'evaporador i el cos principal amb un drap o esponja humida i després amb un drap sec.
6. Buideu i netegeu periòdicament la safata de degoteig, que és desmuntable per facilitar-ne el manteniment.
7. Assequeu totes les peces abans de muntar l'aparell i guardar-lo.

DADES TÈCNIQUES

220-240V ~ 50/60 Hz 200W

Corriente elèctrica: 1,5A

Refrigerant R290 // 22gr

CE Aquest producte compleix les directives 2014/30/UE EMC, 2014/35/UE LVD, 2011/65/UE i 2015/863/UE ROHS.

RECICLATGE DE PRODUCTES MEDI AMBIENT



No llenceu aquest producte a la paperera al final de la seva vida útil. Porteu-lo a un punt de recollida de residus designat (d'acord amb la Directiva 2012/19/UE RAEE).

MACHINE À GRANITÉS

AVERTISSEMENTS DE SÉCURITÉ

FR

- Ces instructions sont très importantes, lisez attentivement cette notice d'emploi avant d'utiliser le produit et conservez-le pour toute consultation ultérieure.
- JOCCA dégage toute responsabilité concernant l'utilisation incorrecte de ce produit ou toute autre utilisation non prise en compte dans la présente notice d'emploi.
- Avant d'utiliser le produit pour la première fois, déballez-le et vérifiez qu'il est en parfait état. Si tel n'est pas le cas, n'utilisez pas l'appareil et contactez JOCCA pour faire jouer la garantie, couvrant tout dommage d'origine ou défaut de fabrication.
- Ce produit est seulement indiqué pour une utilisation domestique. N'utilisez pas l'appareil dehors. Ne laissez pas l'appareil sous l'exposition d'agents climatiques comme la pluie, la neige, le soleil, etc. qui pourraient détériorer son fonctionnement.
- Cet appareil peut être utilisé par des enfants de plus de 8 ans, des personnes dont les capacités physiques, sensorielles ou mentales sont réduites ainsi que des personnes dont l'expérience ou les connaissances ne sont pas suffisantes, à condition qu'ils bénéficient d'une surveillance ou qu'ils aient reçu des instructions quant à l'utilisation de l'appareil en toute sécurité et en comprennent bien les dangers potentiels. Les enfants ne doivent pas jouer avec l'appareil. L'entretien et le nettoyage de l'appareil ne doit pas être réalisé par des enfants, à moins qu'ils aient plus de 8 ans ou que cette tâche soit faite sous la surveillance d'un adulte.
- Tenez l'appareil et le cordon d'alimentation hors de portée des enfants de moins de 8 ans.
- Les enfants doivent être surveillés pour s'assurer qu'ils ne jouent pas avec l'appareil.
- Avant de brancher l'appareil au réseau électrique, vérifiez que le cordon d'alimentation et la prise soient en parfait état. Vérifiez aussi que l'alimentation électrique correspond à la tension de l'appareil.
- Si l'appareil est tombé ou si de l'eau ou un autre liquide a été renversé sur celui-ci, ne l'utilisez pas et n'essayez pas non plus de le réparer. Contactez dans ce cas le service technique de JOCCA.
- Si vous constatez que le cordon d'alimentation, la fiche ou la prise sont abîmés ou qu'ils ont été mouillés par de l'eau ou un autre liquide, n'utilisez pas l'appareil et n'essayez pas non plus de les remplacer. Adressez-vous directement au service

- technique autorisé de JOCCA, qui se chargera de remplacer correctement la pièce défectueuse, afin d'éviter tout danger.
- Ne plongez pas l'appareil ou une partie de celui-ci dans l'eau ou dans tout autre liquide.
 - Pour débrancher l'appareil, ne tirez pas sur le câble, tirez toujours sur la fiche et assurez-vous que l'appareil est éteint auparavant.
 - Pour votre sécurité ainsi que pour un meilleur fonctionnement de l'appareil, utilisez toujours les accessoires et les pièces de rechange JOCCA. Nous déconseillons l'utilisation d'adaptateurs, de prises et/ou de rallonges. Si ces éléments sont indispensables, utilisez uniquement des adaptateurs et des rallonges simples ou multiples conformes aux règles de sécurité.
 - N'utilisez pas l'appareil avec les mains ou les pieds humides ni avec les pieds nus.
 - N'enroulez pas le cordon d'alimentation autour de l'appareil et ne le laissez pas entrer en contact avec les surfaces chaudes de l'appareil.
 - Débranchez l'appareil du réseau électrique toujours après avoir fini de l'utiliser, avant de commencer à le nettoyer, s'il va être laissé sans surveillance et s'il ne fonctionne pas correctement.
 - Ne déplacez pas l'appareil lorsqu'il est en fonctionnement.
 - Ne laissez jamais le cordon d'alimentation pendre ou entrer en contact avec des parties chaudes.
 - Utilisez l'appareil sur une surface plate, lisse et horizontale.
 - Ne placez pas l'appareil sur ou près de plaques de cuisson (à gaz ou électrique), à côté ou dans un four chaud ou micro-ondes.
 - Cet appareil ne s'éteint complètement que lorsqu'il est débranché.
 - Veuillez prévoir suffisamment d'espace autour de l'appareil pour que l'air puisse circuler librement.
 - Ne laissez pas l'appareil entrer en contact avec des rideaux, du papier peint, des torchons de cuisine ou d'autres matériaux inflammables.
 - Déroulez complètement le cordon d'alimentation pour éviter toute surchauffe.
 - Ne laissez pas l'appareil fonctionner sans surveillance.
 - N'utilisez pas l'appareil avec un minuteur, un programmateur ou tout autre dispositif qui met l'appareil en marche automatiquement.

- Veillez à ce que l'arrière et les côtés de l'appareil soient dégagés afin que le compresseur fonctionne correctement et ne surchauffe pas.
- L'appareil doit toujours être placé en position verticale.
- Pour déplacer l'appareil, il faut toujours le soulever par la base.
- Lorsque vous remplissez le réservoir, ne dépassez pas la capacité maximale indiquée.
- Ne touchez jamais les parties mobiles de l'appareil.
- Vérifiez que la grille de ventilation de l'appareil n'est pas obstruée par des saletés, car cela peut entraîner une surchauffe de l'appareil.
- N'utilisez pas d'appareils électroniques ou d'autres moyens pour accélérer le processus de décongélation autres que ceux recommandés par le fabricant.
- N'endommagez pas le circuit de refroidissement.
- Pour faire fonctionner l'appareil à 50 ou 60Hz, l'utilisateur final n'a pas besoin de faire de manipulation ; l'appareil s'adapte automatiquement.
- **AVERTISSEMENT** : N'utilisez pas uniquement de l'eau dans les programmes avec des températures inférieures à 0 °C pour éviter d'endommager l'appareil.
- **AVERTISSEMENT** : Vérifiez que la grille de ventilation de l'appareil n'est pas obstruée par des saletés, car cela peut entraîner une surchauffe de l'appareil.
- **AVERTISSEMENT** : N'utilisez pas d'appareils électroniques ou d'autres moyens pour accélérer le processus de décongélation autres que ceux recommandés par le fabricant.
- **AVERTISSEMENT** : N'endommagez pas le circuit de refroidissement.
- **AVERTISSEMENT** : N'utilisez pas d'appareils électriques à l'intérieur des compartiments de stockage des aliments de l'appareil, à moins qu'ils ne soient d'un type recommandé par le fabricant.
- **AVERTISSEMENT** : Lors du positionnement de l'appareil, veillez à ce que le cordon d'alimentation ne soit pas coincé ou endommagé.
- **AVERTISSEMENT** : Ne placez pas plusieurs prises de courant portables ou alimentations portables à l'arrière de l'appareil.



AVERTISSEMENT : Risque d'incendie / Matériaux inflammables

ASSEMBLAGE

1. Avant de monter le produit, assurez-vous que toutes les pièces sont propres.
2. Placez le corps principal sur une surface plane et stable.
3. Installez le mélangeur sur l'évaporateur et tournez-le jusqu'à ce qu'il s'emboîte sur la goupille.

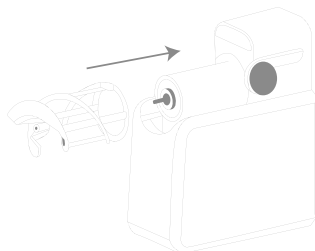

4. Placez le levier de verrouillage en position ouverte (vers le haut) et faites glisser le réservoir sur le mélangeur et l'évaporateur.

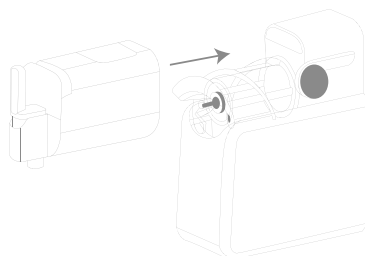

5. Lorsque le réservoir est correctement en place, poussez le levier de verrouillage vers le bas.

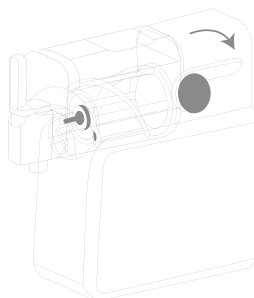

6. Insérez le bac d'égouttement à l'avant de la machine.

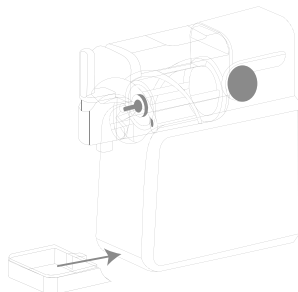

MODE D'EMPLOI

Pour une utilisation optimale et sûre de l'appareil, attendez au moins 2 heures avant la première utilisation afin que le réfrigérant se stabilise dans le condenseur.

1. Ouvrez le couvercle supérieur du réservoir, versez le mélange dans le réservoir en respectant les marques de capacité minimale et maximale, puis refermez le couvercle.
2. Branchez l'appareil à la prise électrique. Le bouton marche/arrêt s'allumera et la machine passera en mode veille.
3. Appuyez sur le bouton marche/arrêt ; sur l'écran digital, les icônes de toutes les fonctions s'allumeront.
4. La machine à granité propose 7 programmes prédéfinis pour obtenir différents types de boissons et de textures : granité, cocktail glacé, milkshake, crème glacée, café frappé, jus glacé et boisson froide.

Remarque : Vous ne pouvez utiliser que de l'eau comme seul ingrédient avec les programmes jus glacé et boisson froide.

5. Appuyez sur le bouton du programme souhaité, puis appuyez sur le bouton démarrage/pause pour lancer la préparation. L'écran affichera la température à l'intérieur du réservoir.
6. Chaque programme dispose d'une température prédéfinie pour que les boissons aient la texture idéale. Si vous le souhaitez, vous pouvez ajuster la température selon vos besoins et préférences en appuyant sur les boutons * et ✱ . Le tableau suivant indique la température prédéfinie pour chaque programme :

PROGRAMME	TEMPÉRATURE PRÉDÉFINIE
GRANITÉ	-1.4 °C
COCKTAIL GLACÉ	-6 °C
MILKSHAKE	-1.6 °C
CRÈME GLACÉE	-3.4 °C
FRAPPÉ	-4 °C
JUS GLACÉ	3 °C
BOISSON FROIDE	6 °C

7. Si vous devez mettre la préparation en pause pendant le fonctionnement, appuyez sur le bouton démarrage/pause pour suspendre puis reprendre la préparation.
8. Pendant la préparation de la boisson, l'icône du programme sélectionné et la température clignoteront, tandis que les autres icônes resteront allumées.
9. Lorsque la boisson est prête, la machine à granité émettra 3 bips et l'icône du programme sélectionné restera allumée. La machine continuera à fonctionner pour maintenir la boisson à la température idéale.

Remarque: La préparation de la boisson peut durer entre 15 et 60 minutes, selon les ingrédients, le volume et la température initiale.

10. Avant de servir la boisson, placez un verre sur le bac d'égouttement.
11. Tirez la poignée vers le bas pour servir la boisson. Relâchez la poignée pour fermer l'orifice de distribution.
12. La machine à granité peut fonctionner en continu pendant un maximum de 3 heures. Ensuite, elle s'éteindra automatiquement et émettra 10 bips.
13. Pour éteindre la machine, appuyez sur le bouton marche/arrêt. N'éteignez pas la machine tant que toute la boisson n'a pas été servie depuis le réservoir.

Conseils

1. Ne mettez pas d'aliments chauds dans le réservoir.
2. Ne mettez pas de glaçons ni d'ingrédients durs et solides comme des fruits congelés dans le réservoir.
3. Pour un résultat optimal, tous les mélanges doivent contenir au moins 4 % de sucre.

4. Pour le programme cocktail glacé, utilisez des mélanges contenant entre 2,8 % et 16 % d'alcool.
5. Pour de meilleurs résultats, réfrigérez les liquides ou ingrédients mélangés avant de les verser dans le réservoir.
6. Refroidissez le verre avant de servir la boisson glacée.
7. Si vous utilisez le programme milk-shake ou café frappé, servez le contenu du réservoir dans les 30 minutes suivant la fin du programme afin d'éviter la formation de mousse.

ERREURS POSSIBLES

- **E0:** Le réservoir n'est pas correctement en place. Assurez-vous que le réservoir est bien positionné et, si le problème persiste, contactez le service après-vente agréé.
- **E1:** Défaut de circuit ouvert. Contactez le service après-vente agréé.
- **E2:** Défaut de court-circuit. Contactez le service après-vente agréé.

RÉSOLUTION DES PROBLÈMES

- Si la teneur en sucre de la boisson est trop faible : réduisez la densité du granité en appuyant sur l'icône flocon de neige gauche * jusqu'au niveau 1.
- Si la boisson ne respecte pas le niveau minimum de sucre total, ajoutez 1 à 2 cuillères de sirop aromatisé, sucre, sucre de coco, dattes ou miel par portion. Mélangez le sucre supplémentaire avec la base de la boisson avant de la verser dans la machine.

NETTOYAGE ET STOCKAGE

- Produit conçu pour un usage alimentaire, nettoyez le produit avec de l'eau et du savon avant chaque utilisation, ainsi qu'avant la première utilisation.
- Avant de procéder au nettoyage, assurez-vous que l'appareil soit débranché du réseau électrique.
- Laissez l'appareil refroidir avant de procéder à son nettoyage.
- N'utilisez pas de nettoyeurs abrasifs ou des produits qui peuvent endommager l'appareil.
- **NE SUBMERGEZ JAMAIS L'APPAREIL ET LE CORDON DANS L'EAU OU UN AUTRE LIQUIDE.**
- Conservez l'appareil en position verticale, avec toutes les pièces assemblées, dans un endroit sec et sûr, hors de portée des enfants.
- Ne stockez pas l'appareil avec des ingrédients à l'intérieur du réservoir.
- Si vous versez des boissons dans le réservoir et qu'elles tachent légèrement le mélangeur, essuyez-le avec un chiffon imbibé d'huile alimentaire.

Mode nettoyage

1. Avant de démonter l'appareil et de nettoyer toutes les pièces, effectuez un cycle de nettoyage pour rincer l'appareil.
2. Versez la boisson glacée restante dans un récipient pour vider complètement le réservoir.
3. Arrêtez le programme en cours et appuyez sur le bouton CLEAN.
4. Remplissez le réservoir d'eau jusqu'au niveau MAX.
5. Placez un récipient de grande capacité sous l'orifice de vidange.
6. Tirez la poignée vers le bas pour ouvrir l'orifice de distribution et vider le réservoir.
7. Lorsque le réservoir est complètement vidé, appuyez sur le bouton marche/arrêt pour éteindre l'appareil.

Remarque : Si nécessaire, répétez le processus jusqu'à ce qu'il ne reste plus de boisson glacée dans l'évaporateur.

Démontage et nettoyage

1. Placez le levier de verrouillage en position ouverte pour débloquer l'ouverture du réservoir.
2. Tirez doucement sur le réservoir pour le séparer du corps principal.
3. Séparez le mélangeur de l'évaporateur.
4. Toutes les pièces, à l'exception de la base du moteur et de l'évaporateur, peuvent être mises au lave-vaisselle. Ne nettoyez pas les pièces avec un cycle de séchage à chaleur.

5. Nettoyez l'évaporateur et le corps principal avec un chiffon ou une éponge humide, puis essuyez avec un chiffon sec.
6. Videz et nettoyez régulièrement le bac d'égouttement, qui est amovible pour faciliter son entretien.
7. Séchez toutes les pièces avant de remonter l'appareil et de le ranger.

CARACTÉRISTIQUES TECHNIQUES

220-240V ~ 50/60 Hz 200W

Courant électrique : 1,5A

Réfrigérant R290 // 22gr

CE Ce produit est conforme aux directives 2014/30/EU EMC, 2014/35/EU LVD, 2011/65/EU et 2015/863/EU ROHS.

RECYCLAGE DU PRODUIT – ENVIRONNEMENT



Ne jetez pas ce produit à la poubelle, si vous souhaitez vous en débarrasser, jetez-le à la déchetterie, dans l'endroit prévu à cet effet (Directive 2012/19/UE DEEE).

GRANITORE

AVVERTENZE DI SICUREZZA

- Queste istruzioni sono molto importanti; leggere attentamente il manuale d'uso prima di utilizzare il prodotto e conservarlo per riferimenti futuri.
- JOCCA declina qualsiasi responsabilità per le conseguenze derivanti da un uso improprio del prodotto o da qualsiasi altro uso non descritto nel presente manuale.
- Prima di utilizzare il prodotto per la prima volta, rimuovere tutto l'imballaggio e assicurarsi che il prodotto sia in perfette condizioni. In caso contrario, non utilizzare il prodotto e contattare JOCCA, poiché la garanzia copre qualsiasi danno di origine o difetto di fabbricazione.
- Questo prodotto è destinato esclusivamente all'uso domestico. Non utilizzare l'apparecchio alle intemperie. Non esporre l'apparecchio ad agenti climatici quali pioggia, neve, sole, ecc. che possono comprometterne il funzionamento.
- Questo apparecchio può essere usato da bambini con un'età a partire da 8 anni e da persone con ridotte capacità sensoriali o mentali, da persone con mancanza di esperienza e conoscenza, solo sotto supervisione o dopo aver ricevuto istruzioni sull'uso dell'apparecchio e il pericolo che esso implica. I bambini non devono giocare con l'apparecchio. La pulizia e la manutenzione del prodotto non devono essere effettuate da bambini sotto gli 8 anni di età e senza la supervisione di un adulto.
- Tenere l'apparecchio e il cavo fuori dalla portata dei bambini di età inferiore a 8 anni.
- Sorvegliare i bambini per assicurarsi che non giochino con l'apparecchio.
- Prima di collegare l'apparecchio alla rete elettrica, verificare che il cavo e la spina siano in perfette condizioni. Inoltre, verificare che il voltaggio indicato sull'apparecchio sia compatibile con il proprio impianto elettrico.
- Se l'apparecchio è caduto o vi è stata versata acqua o altri liquidi, non utilizzarlo o tentare di ripararlo. Contattare il servizio tecnico di JOCCA.
- Se si scopre che il cavo di alimentazione, la spina o l'adattatore sono danneggiati o si sono bagnati con acqua o altri liquidi, non utilizzare l'apparecchio o tentare di sostituirli. Contattare direttamente con il servizio tecnico autorizzato JOCCA che provvederà a sostituirli correttamente per evitare pericoli.
- Non immergete il dispositivo o le sue parti in acqua o altri liquidi.

- Per scollegare l'apparecchio dalla rete elettrica, non tirare il cavo, ma tirare sempre la spina e assicurarsi prima che sia spento.
- Per la vostra sicurezza e per un corretto funzionamento dell'apparecchio, utilizzate sempre accessori e ricambi JOCCA. Si sconsiglia l'uso di adattatori, spine e/o prolunghe. Se questi articoli sono indispensabili, utilizzare solo adattatori e prolunghe singole o multiple conformi alle norme di sicurezza.
- Non utilizzare l'apparecchio con mani o piedi umidi o piedi nudi.
- Non avvolgere il cavo intorno all'apparecchio. Evitare che il cavo entri in contatto con le superfici calde dell'apparecchio.
- Scollegare sempre l'apparecchio dalla rete elettrica al termine dell'utilizzo, prima della pulizia, se viene lasciato incustodito e/o se non funziona correttamente.
- Non spostare l'apparecchio quando è in funzione.
- Non lasciare mai il cavo dell'apparecchio appeso né in contatto con parti calde.
- Utilizzare l'apparecchio su una superficie piana, liscia e orizzontale.
- Non lasciare l'apparecchio sopra o vicino a un piano di cottura a gas o elettrico caldo, all'interno o vicino a un forno caldo o a un forno a microonde.
- L'apparecchio si spegne completamente solo quando è scollegato dalla rete elettrica.
- Lasciare spazio sufficiente sopra e ai lati dell'apparecchio per una corretta circolazione dell'aria.
- Non lasciare che l'apparecchio entri in contatto con tende, carta da parati, asciugamani da cucina o altri materiali infiammabili.
- Srotolare completamente il cavo di alimentazione per evitare il surriscaldamento.
- Non lasciare l'apparecchio in funzione senza supervisione.
- Non utilizzare l'apparecchio in combinazione con un timer o un altro dispositivo che accenda automaticamente l'apparecchio.
- Mantenere il retro e i lati dell'unità liberi, in modo che il compressore funzioni correttamente e non si surriscaldi.
- Collocare sempre l'apparecchio in posizione verticale.
- Per spostare l'apparecchio, sollevarlo sempre dalla base.
- Quando si riempie il serbatoio, non superare le indicazioni di capacità massima.
- Non toccare mai le parti mobili dell'apparecchio.
- Per far funzionare il dispositivo a 50 o 60Hz, l'utente finale non deve fare alcuna manipolazione; il dispositivo si adatta da solo.

- **AVVERTENZA:** Non utilizzare solo acqua nei programmi con temperature inferiori a 0 °C per evitare danni all'apparecchio.
- **AVVERTENZA:** verificare che la griglia di ventilazione del prodotto non sia ostruita da sporcizia, poiché ciò potrebbe causare il surriscaldamento dell'apparecchio.
- **AVVERTENZA:** Non utilizzare dispositivi elettronici o altri mezzi per accelerare il processo di sbrinamento diversi da quelli raccomandati dal produttore.
- **AVVERTENZA:** non danneggiare il circuito di raffreddamento.
- **AVVERTENZA:** Non utilizzare apparecchi elettrici all'interno dei vani di conservazione degli alimenti dell'apparecchio, a meno che non siano del tipo raccomandato dal produttore.
- **AVVERTENZA:** Quando si posiziona l'apparecchio, assicurarsi che il cavo di alimentazione non sia intrappolato o danneggiato.
- **AVVERTENZA:** Non collocare prese di corrente o alimentatori portatili multipli sul retro dell'apparecchio.
- **AVVERTENZA:** rischio di incendio / materiali infiammabili



MONTAGGIO

1. Prima di montare il prodotto, assicurarsi che tutte le parti siano pulite.
2. Posizionare il corpo principale su una superficie piana e stabile.
3. Installare il miscelatore sull'evaporatore e ruotarlo fino a farlo scattare sulla spina.

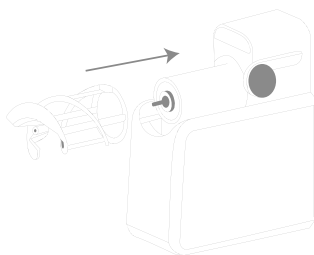

4. Posizionare la leva di chiusura in posizione aperta (verso l'alto) e far scorrere il serbatoio sul miscelatore e sull'evaporatore.

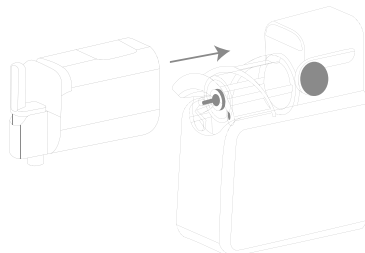

5. Quando il serbatoio è correttamente posizionato, spingere la leva di chiusura verso il basso.

IT

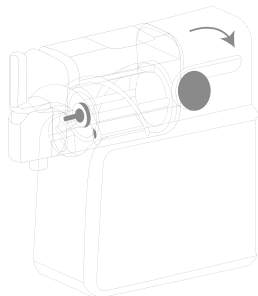

6. Inserire il vassoio raccogliogocce nella parte anteriore della macchina.

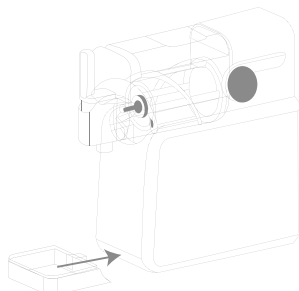

ISTRUZIONI PER L'USO

Per un utilizzo ottimale e sicuro dell'apparecchio, attendere almeno 2 ore prima del primo utilizzo, affinché il refrigerante si stabilizzi nel condensatore.

1. Aprire il coperchio superiore del serbatoio, versare il composto nel serbatoio rispettando i livelli minimo e massimo e richiudere il coperchio.
2. Collegare l'apparecchio alla rete elettrica. Il pulsante di accensione si illuminerà e la macchina entrerà in modalità standby.
3. Premere il pulsante di accensione; sul display digitale si illumineranno le icone di tutte le funzioni.
4. La macchina per granite offre 7 programmi predefiniti per ottenere diversi tipi di bevande e texture: granita, cocktail ghiacciato, frullato, gelato, caffè frappé, succo ghiacciato e bevanda fredda.

Nota: È possibile utilizzare solo acqua come unico ingrediente con i programmi succo ghiacciato e bevanda fredda.

5. Premere il pulsante del programma desiderato e poi il pulsante avvio/pausa per iniziare la preparazione. Il display mostrerà la temperatura all'interno del serbatoio.
6. Ogni programma ha una temperatura predefinita per garantire la texture ideale delle bevande. Se desiderato, è possibile regolare la temperatura in base alle proprie esigenze e preferenze premendo i pulsanti * e *. La tabella seguente mostra la temperatura predefinita per ciascun programma:

PROGRAMMA	TEMPERATURA PREDEFINITA
GRANITA	-1.4 °C
COCKTAIL GHIACCIATO	-6 °C

FRULLATO	-1.6 °C
GELATO	-3.4 °C
FRAPPÉ	-4 °C
SUCCO GHIACCIATO	3 °C
BEVANDA FREDDA	6 °C

- Se durante il funzionamento è necessario mettere in pausa la preparazione, premere il pulsante avvio/pausa per sospendere e riprendere.
- Durante la preparazione della bevanda, l'icona del programma selezionato e la temperatura lampeggeranno, mentre le altre icone resteranno accese.
- Quando la bevanda è pronta, la macchina per granite emetterà 3 segnali acustici e l'icona del programma selezionato resterà accesa. La macchina continuerà a funzionare per mantenere la bevanda alla temperatura ideale.

Nota: La preparazione della bevanda può durare tra 15 e 60 minuti, a seconda degli ingredienti, del volume e della temperatura iniziale.

- Prima di servire la bevanda, posizionare un bicchiere sul vassoio raccogliocce.
- Tirare la leva verso il basso per erogare la bevanda. Rilasciare la leva per chiudere l'apertura di erogazione.
- La macchina per granite può funzionare continuamente per un massimo di 3 ore. Successivamente, si spegnerà automaticamente ed emetterà 10 segnali acustici.
- Per spegnere la macchina, premere il pulsante accensione/spegnimento. Non spegnere la macchina finché tutta la bevanda non è stata servita dal serbatoio.

Consigli

- Non inserire alimenti caldi nel serbatoio.
- Non inserire nel serbatoio cubetti di ghiaccio né ingredienti duri e solidi come frutta congelata.
- Per un risultato ottimale, tutti i mix devono contenere almeno il 4% di zucchero.
- Per il programma cocktail ghiacciato, utilizzare mix contenenti tra il 2,8% e il 16% di alcol.
- Per ottenere risultati migliori, raffreddare i liquidi o gli ingredienti miscelati prima di versarli nel serbatoio.
- Raffreddare il bicchiere prima di servire la bevanda ghiacciata.
- Se si utilizza il programma frullato o caffè frappé, servire il contenuto del serbatoio entro 30 minuti dal termine del programma per evitare la formazione di schiuma.

POSSIBILI ERRORI

- **E0:** Il serbatoio non è correttamente posizionato. Assicurarsi che il serbatoio sia installato correttamente e, se il problema persiste, contattare il servizio assistenza autorizzato.
- **E1:** Guasto per circuito aperto. Contattare il servizio assistenza autorizzato.
- **E2:** Guasto per cortocircuito. Contattare il servizio assistenza autorizzato.

RISOLUZIONE DEI PROBLEMI

- Se il contenuto di zucchero della bevanda è troppo basso: ridurre la densità della granita premendo l'icona del fiocco di neve a sinistra * fino al livello 1.
- Se la bevanda non raggiunge il livello minimo di zucchero totale, aggiungere 1–2 cucchiaini di sciroppo aromatizzato, zucchero, zucchero di cocco, datteri o miele per porzione. Mescolare lo zucchero aggiuntivo con la base della bevanda prima di versarla nella macchina.

PULIZIA E STOCCAGGIO

- Prodotto ad uso alimentare. Pulire il prodotto con acqua e sapone prima di ogni utilizzo, nonché prima del primo utilizzo.
- Prima di effettuare la pulizia, assicurarsi che l'apparecchio sia scollegato dalla rete elettrica.

- Lasciare raffreddare l'apparecchio prima di pulirlo.
- Non utilizzare detergenti abrasivi o prodotti che potrebbero danneggiare l'apparecchio.
- **NON IMMERGERE MAI L'APPARECCHIO E IL CAVO IN ACQUA O ALTRI LIQUIDI.**
- Conservare il dispositivo in posizione verticale, con tutte le parti assemblate, in un luogo asciutto e sicuro, fuori dalla portata dei bambini.
- Non conservare l'apparecchio con ingredienti all'interno del serbatoio.
- Se si versano bevande nel serbatoio e queste macchiano leggermente il miscelatore, pulirlo con un panno imbevuto di olio alimentare.

Modalità pulizia

1. Prima di smontare l'apparecchio e pulire tutte le parti, eseguire un ciclo di pulizia per risciacquare l'apparecchio.
2. Versare la bevanda ghiacciata residua in un contenitore per svuotare completamente il serbatoio.
3. Interrompere il programma in corso e premere il pulsante CLEAN.
4. Riempire il serbatoio con acqua fino al livello MAX.
5. Posizionare un contenitore di grande capacità sotto l'orificio di scarico.
6. Tirare la leva verso il basso per aprire l'apertura di erogazione e svuotare il serbatoio.
7. Quando il serbatoio è completamente vuoto, premere il pulsante accensione/spegnimento per spegnere l'apparecchio.

Nota: se necessario, ripetere il processo fino a quando non rimane più bevanda ghiacciata nell'evaporatore.

Smontaggio e pulizia

1. Posizionare la leva di chiusura in posizione aperta per sbloccare l'apertura del serbatoio.
2. Tirare delicatamente il serbatoio per separarlo dal corpo principale.
3. Separare il miscelatore dall'evaporatore.
4. Tutte le parti, ad eccezione della base del motore e dell'evaporatore, sono lavabili in lavastoviglie. Non pulire le parti con un ciclo di asciugatura a calore.
5. Pulire l'evaporatore e il corpo principale con un panno o una spugna umida, quindi asciugare con un panno asciutto.
6. Svuotare e pulire periodicamente il vassoio raccogliocce, che è removibile per facilitare la manutenzione.
7. Asciugare tutte le parti prima di rimontare l'apparecchio e riporlo.

SPECIFICHE TECNICHE

220-240V ~ 50/60 Hz 200W

Corrente elettrica: 1,5A

Refrigerante R290 // 22gr

CE Questo prodotto è conforme alle direttive 2014/30/EU EMC, 2014/35/EU LVD, 2011/65/EU e 2015/863/EU ROHS.

RICICLAGGIO DEL PRODOTTO – RISPETTO PER L'AMBIENTE



Ne jetez pas ce produit à la poubelle, si vous souhaitez vous en débarrasser, jetez-le à la déchetterie, dans l'endroit prévu à cet effet (Directive 2012/19/UE DEEE).

MÁQUINA DE GRANIZADOS

ADVERTÊNCIAS DE SEGURANÇA

- Estas instruções são muito importantes. Leia atentamente este manual de instruções antes de utilizar o aparelho, e guarde-o à mão para posteriores consultas.
- JOCCA não se responsabiliza por uma utilização inadequada do produto, ou qualquer outra utilização que não esteja descrita neste manual.
- Antes de utilizar o aparelho pela primeira vez, desembale o produto e verifique que está em perfeito estado. Caso contrário, não utilize o aparelho e dirija-se à JOCCA, visto que a garantia cobre qualquer dano de origem ou defeito de fabrico.
- Este produto só está indicado para uso doméstico. Não utilize o aparelho à intempérie. Não deixe o aparelho exposto a agentes climáticos como chuva, neve, sol, etc. que possam prejudicar o seu funcionamento.
- Este aparelho pode ser utilizado por crianças com idade de 8 anos e superior e pessoas com capacidades físicas, sensoriais ou mentais reduzidas ou falta de experiência e conhecimento, apenas e só, se lhes for dada supervisão ou instrução apropriada relativamente ao uso do aparelho de uma maneira segura e de forma que compreendam os perigos envolvidos. As crianças não devem brincar com o aparelho. A limpeza e a manutenção do produto não devem ser realizadas pelas crianças, salvo por crianças com idade superior a 8 anos e sempre supervisionadas.
- Mantenha o aparelho e o cabo fora do alcance das crianças menores de 8 anos.
- As crianças devem ser vigiadas para assegurar que não brincam com o aparelho.
- Antes de ligar o aparelho à corrente elétrica, verifique se o cabo e a ficha estão em perfeitas condições. Além disso, verifique se a tensão indicada no aparelho é compatível com a sua instalação elétrica.
- Se o seu aparelho sofreu uma queda ou caiu água ou outro líquido sobre ele, não o utilize nem tente repará-lo. Contacte o serviço técnico da JOCCA.
- Se deteta que o cabo de alimentação, a ficha ou o adaptador estão danificados ou que foram molhados com água ou outro líquido, não utilize o aparelho nem tente substituir o cabo, a ficha ou o adaptador. Dirija-se diretamente ao serviço técnico autorizado da JOCCA, que procederá à sua substituição correta para evitar qualquer perigo.

- Não mergulhe o aparelho ou qualquer parte do mesmo em água ou em qualquer outro líquido.
- Para desligar o aparelho da corrente elétrica, não puxe o cabo, puxe sempre a ficha e certifique-se de que o aparelho está previamente desligado.
- Para sua segurança e um melhor funcionamento do aparelho, utilize sempre acessórios e peças sobresselentes da JOCCA. Desaconselhamos a utilização de adaptadores, fichas e/ou cabos de extensão. Se estes elementos forem indispensáveis, utilizar apenas adaptadores e extensões simples ou múltiplos que respeitem as normas de segurança.
- Não use o aparelho com as mãos ou pés húmidos ou com os pés descalços.
- Não enrole o cabo à volta do aparelho nem o deixe entrar em contacto com as superfícies quentes do aparelho.
- Desligue sempre o aparelho da corrente elétrica quando terminar de o utilizar, antes de o limpar, se o deixar sem vigilância e/ou se não estiver a funcionar corretamente.
- Não desloque o aparelho quando este estiver a funcionar.
- Nunca deixe o cabo do aparelho pendurado nem em contacto com partes quentes.
- Utilize o aparelho numa superfície plana, lisa e horizontal.
- Não deixe o aparelho sobre ou perto de uma placa de fogão elétrica ou a gás quente, dentro ou junto a um forno quente ou um forno de micro-ondas.
- Este aparelho só se desliga completamente quando é desconectado da corrente elétrica.
- Deixe espaço suficiente por cima e dos lados do aparelho para uma correta circulação do ar.
- Não permita que o aparelho entre em contacto com cortinas, papel de parede, panos de cozinha ou outros materiais inflamáveis.
- Desenrole completamente o cabo de alimentação para evitar o sobreaquecimento.
- Não deixe o aparelho a funcionar sem vigilância.
- Não utilize o aparelho em conjunto com um temporizador ou outro dispositivo que ligue o aparelho automaticamente.
- Mantenha a parte de trás e os lados da unidade desimpedidos para que o compressor funcione corretamente e não sobreaqueça.
- Coloque sempre o aparelho na posição vertical.
- Para deslocar o aparelho, levante-o sempre pela base.
- Ao encher o reservatório, não ultrapasse as marcações de capacidade máxima.

- Nunca toque nas partes móveis do aparelho.
- Para operar o dispositivo a 50 ou 60Hz, o usuário final não precisa fazer nenhuma manipulação; o dispositivo se adapta automaticamente.
- **AVISO:** Não utilize apenas água em programas com temperaturas inferiores a 0 °C para evitar danos ao equipamento.
- **AVISO:** Verifique se a grelha de ventilação do produto não está obstruída por sujeira, pois isso pode provocar o sobreaquecimento do aparelho.
- **AVISO:** Não utilize dispositivos eletrônicos ou outros meios para acelerar o processo de descongelação que não sejam os recomendados pelo fabricante.
- **AVISO:** Não danifique o circuito de arrefecimento.
- **AVISO:** Não utilize aparelhos elétricos no interior dos compartimentos de conservação de alimentos do aparelho, a menos que sejam do tipo recomendado pelo fabricante.
- **AVISO:** Ao posicionar o aparelho, certifique-se de que o cabo de alimentação não fica preso ou danificado.
- **AVISO:** Não coloque várias tomadas elétricas portáteis ou fontes de alimentação portáteis na parte de trás do aparelho.
- **AVISO:** Risco de incêndio / Materiais inflamáveis



MONTAGEM

1. Antes de montar o produto, certifique-se de que todas as peças estão limpas.
2. Coloque o corpo principal sobre uma superfície plana e estável.
3. Instale o misturador sobre o evaporador e rode-o até encaixar no pino.

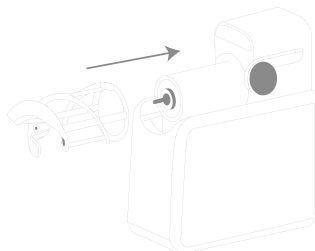

4. Coloque a alavanca de fecho na posição aberta (para cima) e deslize o depósito sobre o misturador e o evaporador.

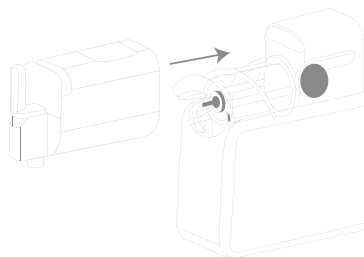

5. Quando o depósito estiver corretamente posicionado, empurre a alavanca de fecho para baixo.

PT

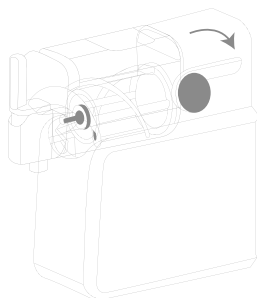

6. Insira o tabuleiro de recolha de pingos na parte frontal da máquina.

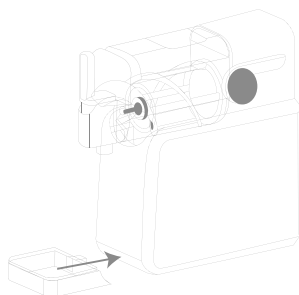

MODO DE USO

Para uma utilização ótima e segura do aparelho, aguarde pelo menos 2 horas antes de utilizá-lo pela primeira vez, para que o refrigerante se estabilize no condensador.

1. Abra a tampa superior do depósito, despeje a mistura no depósito respeitando as marcas de capacidade mínima e máxima e feche a tampa.
2. Ligue o aparelho à corrente elétrica. O botão de ligar acenderá e a máquina entrará em modo de espera.
3. Pressione o botão de ligar; no visor digital, os ícones de todas as funções acenderão.
4. A máquina de granizados oferece 7 programas pré-definidos para obter diferentes tipos de bebidas e texturas: granizado, cocktail gelado, batido, gelado, café frappé, sumo gelado e bebida fria.

Nota: Só é permitido usar água como único ingrediente nos programas sumo gelado e bebida fria.

5. Pressione o botão do programa desejado e, em seguida, pressione o botão início/pausa para iniciar a preparação. O visor mostrará a temperatura dentro do depósito.
6. Cada programa possui uma temperatura pré-definida para que as bebidas atinjam a textura ideal. Se desejar, pode ajustar a temperatura conforme suas necessidades e preferências pressionando os botões * e ✱. A tabela a seguir mostra a temperatura pré-definida para cada programa:

PROGRAMA	TEMPERATURA PRÉDEFINIDA
GRANIZADO	-1.4 °C
COCKTAIL GELADO	-6 °C

BATIDO	-1.6 °C
GELADO	-3.4 °C
FRAPPÉ	-4 °C
SUMO GELADO	3 °C
BEBIDA FRIA	6 °C

- Se durante o funcionamento for necessário pausar a preparação, pressione o botão início/pausa para suspender e retomar.
 - Enquanto a bebida estiver a ser preparada, o ícone do programa selecionado e a temperatura piscarão, enquanto os restantes ícones permanecerão acesos.
 - Quando a bebida estiver pronta, a máquina de granizados emitirá 3 bipes e o ícone do programa selecionado permanecerá aceso. A máquina continuará a funcionar para manter a bebida à temperatura ideal.
- Nota:** A preparação da bebida pode durar entre 15 e 60 minutos, dependendo dos ingredientes, do volume e da temperatura inicial.
- Antes de servir a bebida, coloque um copo sobre o tabuleiro de recolha de pingos.
 - Puxe a alavanca para baixo para servir a bebida. Solte a alavanca para fechar a abertura de saída.
 - A máquina de granizados pode funcionar continuamente por um máximo de 3 horas. Após esse período, desligar-se-á automaticamente e emitirá 10 bipes.
 - Para desligar a máquina, pressione o botão ligar/desligar. Não desligue a máquina até que toda a bebida do depósito tenha sido servida.

Dicas

- Não introduza alimentos quentes no depósito.
- Não coloque cubos de gelo nem ingredientes duros e soltos, como fruta congelada, no depósito.
- Para um resultado ótimo, todas as misturas devem conter pelo menos 4% de açúcar.
- Para o programa cocktail gelado, utilize misturas que contenham entre 2,8% e 16% de álcool.
- Para melhores resultados, refrigere os líquidos ou ingredientes misturados antes de colocá-los no depósito.
- Refrigere o copo antes de servir a bebida gelada.
- Se utilizar o programa batido ou café frappé, sirva o conteúdo do depósito dentro de 30 minutos após o término do programa para evitar a formação de espuma.

POSSÍVEIS ERROS

- **E0:** O depósito não está corretamente posicionado. Certifique-se de que o depósito está instalado corretamente e, se o problema persistir, contacte o serviço técnico autorizado.
- **E1:** Falha de circuito aberto. Contacte o serviço técnico autorizado.
- **E2:** Falha por curto-circuito. Contacte o serviço técnico autorizado.

RESOLUCIÓN DE PROBLEMAS

- Se o teor de açúcar da bebida estiver demasiado baixo: reduza a densidade da granita pressionando o ícone do floco de neve à esquerda * até ao nível 1.
- Se a bebida não atingir o nível mínimo de açúcar total, adicione 1–2 colheres de sopa de xarope aromatizado, açúcar, açúcar de coco, tâmaras ou mel por porção. Misture o açúcar adicional com a base da bebida antes de despejar na máquina.

LIMPEZA E ARMAZENAMENTO

- Produto para uso alimentício, limpe o produto com água e sabão antes de cada utilização, bem como antes da primeira utilização.
- Antes de limpar o aparelho, certifique-se de que está desligado da corrente elétrica.
- Deixe arrefecer o aparelho antes de o limpar.
- Não utilize detergentes abrasivos ou produtos que possam danificar o aparelho.

- NUNCA META O APARELHO NEM O CABO DENTRO DE ÁGUA OU DE OUTRO LÍQUIDO.
- Guarde o aparelho na posição vertical, com todas as peças montadas, num local seco e seguro, fora do alcance das crianças.
- Não guarde o aparelho com ingredientes dentro do reservatório.
- Se deitar bebidas no depósito e estas mancharem ligeiramente o misturador, limpe-o com um pano embebido em óleo alimentar.

Modo de limpeza

1. Antes de desmontar o aparelho e limpar todas as partes, realize um ciclo de limpeza para enxaguar o aparelho.
2. Despeje a bebida congelada restante num recipiente para esvaziar completamente o depósito.
3. Interrompa o programa em execução e pressione o botão CLEAN.
4. Encha o depósito com água até à marca MAX.
5. Coloque um recipiente de grande capacidade sob o bico.
6. Puxe a alavanca para baixo para abrir a abertura de saída e esvaziar o depósito.
7. Quando o depósito estiver completamente vazio, pressione o botão de ligar/desligar para desligar o aparelho.

Nota: Se necessário, repita o processo até não restar bebida congelada no evaporador.

Desmontagem e limpeza

1. Coloque a alavanca de fecho na posição aberta para desbloquear a abertura do depósito.
2. Puxe suavemente o depósito para separá-lo do corpo principal.
3. Separe o misturador do evaporador.
4. Todas as peças, exceto a base do motor e o evaporador, são próprias para máquina de lavar loiça. Não limpe as peças com um ciclo de secagem a calor.
5. Limpe o evaporador e o corpo principal com um pano ou esponja húmida e depois com um pano seco.
6. Esvazie e limpe periodicamente o tabuleiro de recolha de pingos, que é removível para facilitar a manutenção.
7. Seque todas as peças antes de montar novamente o aparelho e guardá-lo.

DADOS TÉCNICOS

220-240V ~ 50/60 Hz 200W

Corrente elétrica: 1,5A

Refrigerante R290 // 22gr

CE Este produto está conforme às diretivas 2014/30/EU EMC, 2014/35/EU LVD, 2011/65/EU e 2015/863/EU ROHS.

RECICLAGEM DO PRODUTO – MEIO AMBIENTE



Quando finalizada a vida útil deste produto, deverá ser deitado fora em um ponto específico de recolha para este tipo de resíduos. Nunca em um lugar não habilitado para este fim (sujeito a diretiva 2012/19/EU REEE).

SLUSH-MASCHINE

SICHERHEITSHINWEISE

- Bitte lesen Sie diese Anleitung vor der Verwendung des Produkts sorgfältig durch und bewahren Sie sie zum späteren Nachschlagen auf.
- JOCCA übernimmt keine Verantwortung für Folgen, die sich aus einer unsachgemäßen Verwendung des Produkts oder einer anderen, nicht in diesem Handbuch beschriebenen Verwendung ergeben.
- Bevor Sie das Produkt zum ersten Mal benutzen, packen Sie es aus und überprüfen Sie, ob es in einwandfreiem Zustand ist. Sollte dies nicht der Fall sein, verwenden Sie das Produkt nicht und wenden Sie sich an JOCCA, da die Garantie jegliche Schäden oder Herstellungsfehler abdeckt.
- Dieses Produkt ist nur für den Hausgebrauch bestimmt. Verwenden Sie das Gerät nicht im Freien. Setzen Sie das Gerät nicht Witterungseinflüssen wie Regen, Schnee, Sonne usw. aus, die seine Funktion beeinträchtigen könnten.
- Dieses Gerät kann von Kindern ab 8 Jahren und darüber sowie von Personen mit verringerten physischen, sensorischen oder geistigen Fähigkeiten oder Mangel an Erfahrung und Wissen benutzt werden, wenn sie beaufsichtigt oder bezüglich des sicheren Gebrauchs des Produkts unterwiesen wurden und die daraus resultierenden Gefahren verstehen. Kinder sollten nicht mit dem Gerät spielen. Reinigung und Wartung durch den Benutzer dürfen nicht von Kindern durchgeführt werden, es sei denn, sie sind mindestens 8 Jahre alt und werden beaufsichtigt.
- Bewahren Sie das Gerät und das Kabel außerhalb der Reichweite von Kindern unter 8 Jahren auf.
- Kinder sollten beaufsichtigt werden, um sicherzustellen, dass sie nicht mit dem Gerät spielen.
- Überprüfen Sie vor dem Anschluss des Geräts an das Stromnetz, ob Kabel und Stecker in einwandfreiem Zustand sind. Überprüfen Sie auch, ob die auf dem Gerät angegebene Spannung mit Ihrer Elektroinstallation kompatibel ist.
- Wenn Ihr Gerät heruntergefallen ist oder Wasser oder eine andere Flüssigkeit darauf verschüttet wurde, dürfen Sie es nicht benutzen oder versuchen, es zu reparieren. Wenden Sie sich an den technischen Kundendienst von JOCCA.
- Wenn Sie feststellen, dass das Netzkabel, der Stecker oder der Adapter beschädigt oder durch Wasser oder andere Flüssigkeiten nass geworden ist, verwenden Sie das Gerät nicht und versuchen Sie nicht, das Kabel, den Stecker oder den

Adapter zu ersetzen. Wenden Sie sich direkt an ein autorisiertes JOCCA-Kundendienstzentrum, das den korrekten Austausch vornehmen wird, um Gefahren zu vermeiden.

- Tauchen Sie das Gerät oder Teile davon nicht in Wasser oder eine andere Flüssigkeit.
- Um das Gerät vom Stromnetz zu trennen, ziehen Sie nicht am Kabel, sondern immer am Stecker und vergewissern Sie sich, dass das Gerät vorher ausgeschaltet wurde.
- Verwenden Sie zu Ihrer Sicherheit und für den optimalen Betrieb des Geräts immer JOCCA-Zubehör und -Ersatzteile. Wir raten von der Verwendung von Adaptern, Steckern und/oder Verlängerungskabeln ab. Wenn diese Artikel unverzichtbar sind, verwenden Sie nur Einzeloder Mehrfachadapter und Verlängerungskabel, die den Sicherheitsnormen entsprechen.
- Benutzen Sie das Gerät nicht mit nassen Händen, Füßen oder barfuß.
- Wickeln Sie das Kabel nicht um das Gerät und lassen Sie es nicht mit den heißen Oberflächen des Geräts in Berührung kommen.
- Ziehen Sie den Netzstecker aus der Steckdose, wenn Sie das Gerät nicht mehr benutzen, bevor Sie es reinigen, wenn es unbeaufsichtigt bleiben soll und/oder nicht richtig funktioniert.
- Bewegen Sie das Gerät nicht, wenn es in Betrieb ist.
- Lassen Sie das Gerätekabel niemals baumeln oder in Kontakt mit heißen Teilen kommen.
- Verwenden Sie das Gerät auf einer ebenen, glatten und horizontalen Fläche.
- Lassen Sie das Gerät nicht auf oder in der Nähe eines heißen Gasoder Elektroherdes, in oder in der Nähe eines heißen Backofens oder Mikrowellenofens stehen.
- Dieses Gerät schaltet sich nur dann vollständig aus, wenn es vom Stromnetz getrennt wird.
- Lassen Sie um und über dem Gerät ausreichend Platz für eine gute Luftzirkulation.
- Achten Sie darauf, dass das Gerät nicht mit Vorhängen, Tapeten, Küchentüchern oder anderen brennbaren Materialien in Berührung kommt.
- Wickeln Sie das Netzkabel vollständig ab, um eine Überhitzung zu vermeiden.
- Lassen Sie das Gerät nicht unbeaufsichtigt laufen.
- Verwenden Sie das Gerät nicht in Verbindung mit einer Zeitschaltuhr, einem Timer oder einem anderen Gerät, das das Gerät automatisch einschaltet.

- Halten Sie die Rückseite und die Seiten des Geräts frei, damit der Kompressor ordnungsgemäß funktioniert und nicht überhitzt.
- Stellen Sie das Gerät immer in aufrechter Position auf.
- Um das Gerät zu bewegen, heben Sie es immer am Sockel an.
- Überschreiten Sie beim Befüllen des Tanks nicht die angegebene maximale Kapazität.
- Berühren Sie niemals die beweglichen Teile des Geräts.
- Vergewissern Sie sich, dass das Lüftungsgitter des Geräts nicht durch Schmutz verstopft ist, da dies zu einer Überhitzung des Geräts führen kann.
- Verwenden Sie keine elektronischen Geräte oder andere Mittel zur Beschleunigung des Abtauprozesses, die nicht vom Hersteller empfohlen werden.
- Der Kühlkreislauf darf nicht beschädigt werden.
- Um das Gerät bei 50 oder 60 Hz zu betreiben, muss der Endbenutzer keine Manipulation vornehmen; das Gerät passt sich selbst an.
- WARNUNG:** Verwenden Sie in Programmen mit Temperaturen unter 0 °C nicht nur Wasser, um Schäden am Gerät zu vermeiden.
- WARNUNG:** Vergewissern Sie sich, dass das Lüftungsgitter des Geräts nicht durch Schmutz verstopft ist, da dies zu einer Überhitzung des Geräts führen kann.
- WARNUNG:** Verwenden Sie keine elektronischen Geräte oder andere Mittel zur Beschleunigung des Abtauprozesses, die nicht vom Hersteller empfohlen werden.
- WARNUNG:** Der Kühlkreislauf darf nicht beschädigt werden.
- WARNUNG:** Benutzen Sie keine elektrischen Geräte in den Lebensmittelfächern des Geräts, es sei denn, es handelt sich um einen vom Hersteller empfohlenen Typ.
- WARNUNG:** Achten Sie beim Aufstellen des Geräts darauf, dass das Netzkabel nicht eingeklemmt oder beschädigt wird.
- WARNUNG:** Stellen Sie nicht mehrere tragbare Steckdosen oder tragbare Netzteile auf der Rückseite des Geräts auf.
- WARNUNG:** Brandgefahr / Entflammbare Materialie



MONTAGE

1. Stellen Sie vor der Montage des Geräts sicher, dass alle Teile sauber sind.
2. Stellen Sie das Hauptgerät auf eine ebene und stabile Oberfläche.
3. Setzen Sie das Rührwerk auf den Verdampfer und drehen Sie es, bis es auf dem Stift einrastet.

DE

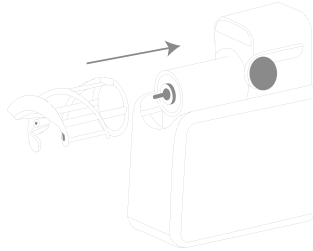

4. Stellen Sie den Verschlusshebel in die offene Position (nach oben) und schieben Sie den Behälter über das Rührwerk und den Verdampfer.

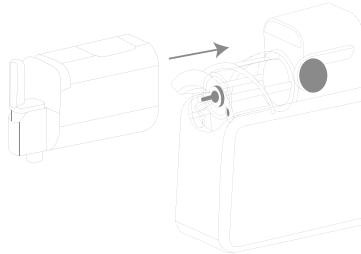

5. Sobald der Behälter korrekt eingesetzt ist, drücken Sie den Verschlusshebel nach unten.

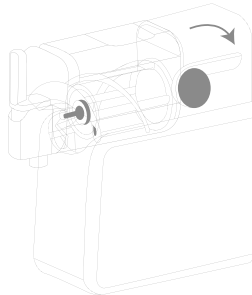

6. Setzen Sie die Tropfschale an der Vorderseite der Maschine ein.

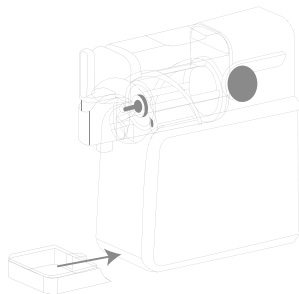

GEBRAUCHSANWEISUNG

Für eine optimale und sichere Verwendung des Geräts warten Sie mindestens 2 Stunden, bevor Sie das Gerät zum ersten Mal benutzen, damit sich das Kühlmittel im Kondensator setzen kann.

1. Öffnen Sie den oberen Deckel des Behälters, gießen Sie die Mischung in den Behälter und beachten Sie dabei die Markierungen für die Mindest- und Höchstfüllmenge. Schließen Sie anschließend den Deckel.
2. Schließen Sie das Gerät an das Stromnetz an. Die Ein/Aus-Taste leuchtet auf und die Maschine wechselt in den Standby-Modus.
3. Drücken Sie die Ein/Aus-Taste; auf dem digitalen Display leuchten die Symbole aller Funktionen auf.
4. Die Slush-Maschine bietet 7 voreingestellte Programme, um verschiedene Getränkearten und Konsistenzen zu erhalten: Slush, gefrorener Cocktail, Milchshake, Eiscreme, Kaffee-Frappé, gefrorener Saft und Kaltgetränk.

Hinweis: Wasser kann nur als alleinige Mischung bei den Programmen Gefrorener Saft und Kaltgetränk verwendet werden.

5. Drücken Sie die Taste des gewünschten Programms und anschließend die Start/Pause-Taste, um die Zubereitung zu starten. Auf dem Display wird die Temperatur im Behälter angezeigt.
6. Jedes Programm verfügt über eine voreingestellte Temperatur, damit die Getränke die ideale Konsistenz erhalten. Wenn Sie möchten, können Sie die Temperatur entsprechend Ihren Bedürfnissen und Vorlieben anpassen, indem Sie die Tasten * und * . drücken. In der folgenden Tabelle sind die voreingestellten Temperaturen der einzelnen Programme aufgeführt:

PROGRAMM	VOREINGESTELLTE TEMPERATUR
SLUSH	-1.4 °C
GEFRORENER COCKTAIL	-6 °C
MILCHSHAKE	-1.6 °C
EISCREME	-3.4 °C
FRAPPÉ	-4 °C
GEFRORENER SAFT	3 °C
KALTGETRÄNK	6 °C

7. Wenn Sie während des Betriebs die Zubereitung pausieren müssen, drücken Sie die Start/Pause-Taste, um zu pausieren oder fortzufahren.
8. Während der Zubereitung des Getränks blinken das Symbol des ausgewählten Programms und die Temperaturanzeige, während die übrigen Symbole weiterhin leuchten.

9. Wenn das Getränk fertig ist, gibt die Slush-Maschine 3 Signaltöne ab und das Symbol des ausgewählten Programms bleibt beleuchtet. Die Maschine arbeitet weiter, um das Getränk auf der idealen Temperatur zu halten.

Hinweis: Die Zubereitung des Getränks kann je nach Zutaten, Füllmenge und Anfangstemperatur zwischen 15 und 60 Minuten dauern.

10. Stellen Sie vor dem Ausschütten ein Glas auf die Tropfschale.
 11. Ziehen Sie den Hebel nach unten, um das Getränk auszuschenken. Lassen Sie den Hebel los, um die Ausgussöffnung zu schließen.
 12. Die Slush-Maschine arbeitet maximal 3 Stunden ununterbrochen. Danach schaltet sie sich automatisch aus und gibt 10 Signaltöne ab.
 13. Um die Maschine auszuschalten, drücken Sie die Ein/Aus-Taste. Schalten Sie die Maschine erst aus, nachdem das gesamte Getränk aus dem Behälter ausgeschenkt wurde.

Tipps

1. Geben Sie keine heißen Lebensmittel in den Behälter.
2. Geben Sie keine Eiswürfel oder harte, lose Zutaten wie gefrorene Früchte in den Behälter.
3. Für ein optimales Ergebnis sollten alle Mischungen mindestens 4 % Zucker enthalten.
4. Für das Programm Gefrorener Cocktail verwenden Sie Mischungen mit einem Alkoholgehalt von 2,8 % bis 16 %.
5. Für beste Ergebnisse kühlen Sie Flüssigkeiten oder Mischzutaten, bevor Sie sie in den Behälter geben.
6. Kühlen Sie das Glas vor dem Servieren des kalten Getränks.
7. Bei Verwendung der Programme Milchshake oder Kaffee-Frappé den Inhalt des Behälters innerhalb von 30 Minuten nach Ende des Programms servieren, um die Schaumbildung zu vermeiden.

MÖGLICHE FEHLER

- **E0:** Der Behälter ist nicht korrekt eingesetzt. Stellen Sie sicher, dass der Behälter richtig eingesetzt ist. Wenn das Problem weiterhin besteht, wenden Sie sich an den autorisierten Kundendienst.
- **E1:** Fehler durch offenen Stromkreis. Wenden Sie sich an den autorisierten Kundendienst.
- **E2:** Fehler durch Kurzschluss. Wenden Sie sich an den autorisierten Kundendienst.

FEHLERSUCHE

- Wenn der Zuckergehalt des Getränks zu niedrig ist: Verringern Sie die Dichte des Slush-Eises, indem Sie das Symbol für das linke Schneeflockensymbol ❄ bis auf Stufe 1 drücken.
- Wenn das Getränk nicht den minimalen Gesamtzuckergehalt erreicht, fügen Sie 1–2 Esslöffel Sirup, Zucker, Kokoszucker, Dattel oder Honig pro Portion hinzu. Mischen Sie den zusätzlichen Zucker mit der Basis des Getränks, bevor Sie es in die Maschine geben.

REINIGUNG UND LAGERUNG

- Produkt für den Lebensmittelgebrauch, reinigen Sie das Produkt vor jedem Gebrauch sowie vor dem ersten Gebrauch mit Wasser und Seife.
- Vergewissern Sie sich vor der Reinigung des Geräts, dass es vom Stromnetz getrennt ist.
- Lassen Sie das Gerät vor der Reinigung abkühlen.
- Verwenden Sie keine scheuernden Reinigungsmittel oder Produkte, die das Gerät beschädigen könnten.
- **TAUCHEN SIE DAS GERÄT ODER SEIN KABEL NIEMALS IN WASSER ODER EINE ANDERE FLÜSSIGKEIT.**
- Lagern Sie das Gerät in aufrechter Position, mit allen Teilen zusammengebaut, an einem trockenen und sicheren Ort, außerhalb der Reichweite von Kindern.
- Lagern Sie das Gerät nicht mit Zutaten im Tank.
- Wenn Sie Getränke in den Behälter schütten und diese die Schnecke leicht verschmutzen, wischen Sie sie mit einem in Speiseöl getränkten Tuch ab.

Reinigungsmodus

1. Führen Sie vor dem Zerlegen des Geräts und der Reinigung aller Teile einen Reinigungszyklus durch, um das Gerät auszuspülen.
2. Gießen Sie das verbleibende gefrorene Getränk in einen Behälter, um den Behälter vollständig zu leeren.
3. Stoppen Sie das laufende Programm und drücken Sie die CLEAN-Taste.
4. Füllen Sie den Behälter mit Wasser bis zur MAX-Markierung.
5. Stellen Sie einen ausreichend großen Behälter unter die Ausgießöffnung.
6. Ziehen Sie den Hebel nach unten, um die Ausgussöffnung zu öffnen und den Behälter zu entleeren.
7. Sobald der Behälter vollständig geleert ist, drücken Sie die Ein/Aus-Taste, um das Gerät auszuschalten.

Hinweis: Wiederholen Sie den Vorgang bei Bedarf, bis sich keine gefrorenen Rückstände mehr im Verdampfer befinden.

Demontage und reinigung

1. Stellen Sie den Verschlusshebel in die offene Position, um die Öffnung des Behälters zu entriegeln.
2. Ziehen Sie den Behälter vorsichtig vom Hauptgerät ab.
3. Trennen Sie das Rührwerk vom Verdampfer.
4. Alle Teile, mit Ausnahme der Motorbasis und des Verdampfers, sind spülmaschinenfest. Verwenden Sie keinen Trocknungszyklus mit Hitze für die Reinigung.
5. Reinigen Sie den Verdampfer und das Hauptgerät mit einem feuchten Tuch oder Schwamm und anschließend mit einem trockenen Tuch.
6. Entleeren und reinigen Sie regelmäßig die Tropfschale, die zum einfachen Reinigen abnehmbar ist.
7. Trocknen Sie alle Teile vollständig, bevor Sie das Gerät wieder zusammenbauen und verstauen.

TECHNISCHE DATEN

220-240V ~ 50/60 Hz 200W

Stromstärke: 1,5A

Kältemittel R290 // 22gr

CE Dieses Produkt entspricht den Richtlinien 2014/30/EU EMC, 2014/35/EU LVD, 2011/65/EU & 2015/863/EU ROHS.

PRODUKTRECYCLING – UMWELT



Werfen Sie dieses Produkt am Ende seiner Nutzungsdauer nicht in den Müll. Bringen Sie es zu einer dafür vorgesehenen Sammelstelle (unterliegt der WEEE-Richtlinie 2012/19/EU).

MASZYNA DO GRANITY

OSTRZEŻENIA DOTYCZĄCE BEZPIECZEŃSTWA

- Te instrukcje są bardzo ważne, prosimy o dokładne zapoznanie się z tym podręcznikiem przed użyciem produktu i zachowanie go do późniejszego wykorzystania.
- JOCCA nie ponosi odpowiedzialności za ewentualne konsekwencje wynikające z niewłaściwego użytkowania produktu lub innych zastosowań, które nie są opisane w tym podręczniku.
- Przed pierwszym użyciem produktu, należy go rozpakować i sprawdzić, czy jest w idealnym stanie. Jeśli nie, nie używaj produktu i skontaktuj się z JOCCA, ponieważ gwarancja obejmuje wszelkie uszkodzenia lub wady produkcyjne.
- Ten produkt jest przeznaczony wyłącznie do użytku domowego. Nie używaj urządzenia na zewnątrz. Nie wystawiaj urządzenia na działanie czynników atmosferycznych, takich jak deszcz, śnieg, słońce, itp., które mogą wpłynąć na jego działanie.
- To urządzenie mogą używać dzieci od 8 roku życia oraz osoby z ograniczonymi zdolnościami fizycznymi, sensorycznymi lub umysłowymi, lub brakiem doświadczenia i wiedzy, jeśli są nadzorowane lub otrzymały odpowiednie instrukcje dotyczące bezpiecznego użytkowania produktu i rozumieją związane z tym zagrożenia. Dzieci nie powinny bawić się tym urządzeniem. Czyszczenie i konserwację produktu powinny przeprowadzać osoby dorosłe, chyba że dziecko ma więcej niż 8 lat i jest pod nadzorem.
- Trzymaj urządzenie i kabel z dala od zasięgu dzieci poniżej 8 roku życia.
- Dzieci powinny być nadzorowane, aby upewnić się, że nie bawią się urządzeniem.
- Przed podłączeniem urządzenia do sieci elektrycznej, sprawdź, czy kabel i wtyczka są w idealnym stanie. Należy również sprawdzić, czy napięcie wskazane na produkcie jest zgodne z instalacją elektryczną.
- Jeśli urządzenie upadło lub na nie wylała się woda lub inne płyny, nie używaj go ani nie próbuj go naprawić. Skontaktuj się z serwisem technicznym JOCCA w celu uzyskania pomocy.
- Jeśli zauważysz, że kabel zasilający, wtyczka lub adapter są uszkodzone lub zmoczone wodą lub innym płynem, nie używaj urządzenia, ani nie próbuj wymienić kabla, wtyczki ani adaptera. Przejdź bezpośrednio do autoryzowanego serwisu technicznego JOCCA, gdzie zostaną one wymienione prawidłowo, aby uniknąć zagrożenia.

- Nie zanurzaj urządzenia ani jego części w wodzie lub innych płynach.
- Aby odłączyć urządzenie od sieci elektrycznej, nie ciągnij za kabel, zawsze wyciągaj wtyczkę i upewnij się, że jest wyłączone.
- Dla własnego bezpieczeństwa i poprawnego działania urządzenia zawsze używaj oryginalnych części i akcesoriów JOCCA. Odradzamy stosowanie adapterów, wtyczek i/lub przedłużaczy. Jeśli te elementy są niezbędne, używaj tylko prostych lub wielokrotnych adapterów i przedłużaczy, które spełniają aktualne normy bezpieczeństwa.
- Nie używaj urządzenia na mokrych rękach ani stopach, ani boso.
- Nie owijaj kabla wokół urządzenia ani nie dopuszczaj, aby przylegał do gorących powierzchni urządzenia.
- Odłączaj urządzenie od gniazdka elektrycznego po zakończeniu korzystania z niego, przed czyszczeniem, jeśli ma być pozostawione bez nadzoru i/lub nie działa prawidłowo.
- Nie przemieszczaj urządzenia podczas pracy.
- Nigdy nie zostawiaj kabla urządzenia zwisającego ani w kontakcie z gorącymi elementami.
- Używaj urządzenia na płaskiej, gładkiej i poziomej powierzchni.
- Nie pozostawiaj urządzenia na lub blisko gorącej płyty gazowej lub elektrycznej, wewnątrz lub obok gorącego piekarnika lub kuchenki mikrofalowej.
- To urządzenie będzie całkowicie odłączone tylko wtedy, gdy zostanie odłączone od sieci elektrycznej.
- Nie pozostawiaj urządzenia na lub blisko gorącej płyty gazowej lub elektrycznej, wewnątrz lub obok gorącego piekarnika lub kuchenki mikrofalowej.
- To urządzenie będzie całkowicie odłączone tylko wtedy, gdy zostanie odłączone od sieci elektrycznej.
- Należy zapewnić wystarczającą ilość miejsca wokół i nad urządzeniem, aby zapewnić odpowiednią cyrkulację powietrza.
- Nie dopuść, aby urządzenie miało kontakt z zasłonami, tapetami, ręcznikami kuchennymi ani innymi palnymi materiałami podczas użytkowania.
- W pełni rozwijaj kabel zasilający, aby uniknąć przegrzania.
- Nie należy pozostawiać włączonego urządzenia bez nadzoru.
- Nigdy nie używaj urządzenia w połączeniu z programatorem, timerem ani innym urządzeniem, które automatycznie je włącza.
- Utrzymuj tylną i boczne części urządzenia wolne od przeszkód, aby sprężarka działała prawidłowo i nie przegrzewała się.

- Zawsze ustawiaj urządzenie w pozycji pionowej.
- Podczas przenoszenia urządzenia zawsze podnoś je za podstawę.
- Podczas napełniania zbiornika nie przekraczaj oznaczeń maksymalnej pojemności.
- Nigdy nie dotykaj ruchomych części urządzenia.
- Sprawdź, czy kratka wentylacyjna nie jest zatkana kurzem lub brudem, ponieważ może to spowodować przegrzewanie się urządzenia.
- Nie używaj urządzeń elektronicznych ani innych metod przyspieszania procesu rozmrażania, które nie są zalecane przez producenta.
- Nie uszkadzaj obwodu chłodzenia.
- Aby urządzenie działało przy 50 lub 60 Hz, użytkownik końcowy nie musi wykonywać żadnych czynności — urządzenie dostosowuje się automatycznie.
- OSTRZEŻENIE:** Nie używaj wyłącznie wody w programach o temperaturze poniżej 0 °C, aby uniknąć uszkodzenia urządzenia.
- OSTRZEŻENIE:** Sprawdź, czy kratka wentylacyjna urządzenia nie jest zatkana brudem, ponieważ może to spowodować przegrzewanie się urządzenia.
- OSTRZEŻENIE:** Nie używaj urządzeń elektronicznych ani innych metod przyspieszania procesu rozmrażania, które nie są zalecane przez producenta.
- OSTRZEŻENIE:** Nie uszkadzaj obwodu chłodzenia.
- OSTRZEŻENIE:** Nie używaj urządzeń elektrycznych w komorach przechowywania żywności urządzenia, chyba że są typu zalecanego przez producenta.
- OSTRZEŻENIE:** Podczas ustawiania urządzenia upewnij się, że przewód zasilający nie jest uwięziony ani uszkodzony.
- OSTRZEŻENIE:** Nie umieszczaj wielu przenośnych listw zasilających ani źródeł zasilania z tyłu urządzenia.
- OSTRZEŻENIE:** Ryzyko pożaru / materiały łatwopalne.



MONTAŻ

1. Przed montażem produktu upewnij się, że wszystkie części są czyste.
2. Umieść korpus główny na płaskiej i stabilnej powierzchni.
3. Zamontuj mieszadło na parowniku i obróć je, aż zostanie osadzone na trzpieniu.

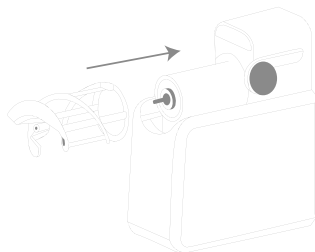

4. Umieść dźwignię zamykającą w pozycji otwartej (do góry) i nasuń zbiornik na mieszadło oraz parownik.

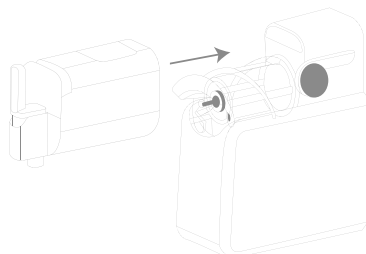

5. Gdy zbiornik będzie prawidłowo zamontowany, opuść dźwignię zamykającą w dół.

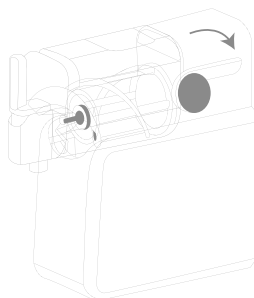

6. Wsuń tackę ociekową w przednią część maszyny.

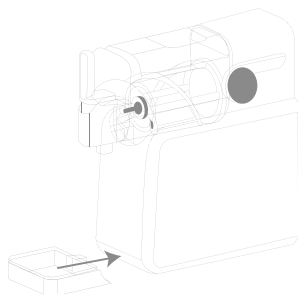

SPOSÓB UŻYCIA

Aby zapewnić optymalne i bezpieczne działanie urządzenia, przed pierwszym użyciem odczekaj co najmniej 2 godziny, aby czynnik chłodniczy ustabilizował się w skraplaczu.

1. Otwórz górną pokrywę zbiornika, wlej mieszankę do zbiornika, przestrzegając oznaczeń minimalnej i maksymalnej pojemności, a następnie zamknij pokrywę.
2. Podłącz urządzenie do sieci elektrycznej. Przycisk zasilania zaświeci się, a maszyna przejdzie w tryb czuwania.
3. Naciśnij przycisk zasilania; na wyświetlaczu cyfrowym pojawią się podświetlone ikony wszystkich funkcji.
4. Maszyna do granity oferuje 7 wstępnie ustawionych programów, aby uzyskać różne rodzaje napojów i konsystencji: granita, mrożony koktajl, koktajl mleczny, lody, kawa frappé, mrożony sok oraz zimny napój.

Uwaga: W programach mrożony sok i zimny napój można używać wyłącznie wody jako jedynej mieszanki.

5. Naciśnij przycisk wybranego programu, a następnie przycisk Start/Pauza, aby rozpocząć przygotowanie. Na wyświetlaczu pojawi się temperatura wewnątrz zbiornika.
6. Każdy program ma wstępnie ustawioną temperaturę, aby napoje miały idealną konsystencję. W razie potrzeby można dostosować temperaturę do własnych potrzeb i preferencji, naciskając przyciski * i *. W poniższej tabeli przedstawiono domyślne temperatury dla każdego programu:

PROGRAM	DOMYŚLNA TEMPERATURA
GRANITA	-1.4 °C
MROŻONY KOKTAJL	-6 °C
KOKTAJL MLECZNY	-1.6 °C
LODY	-3.4 °C
FRAPPÉ	-4 °C
MROŻONY SOK	3 °C
ZIMNY NAPÓJ	6 °C

7. Jeśli w trakcie pracy konieczne jest wstrzymanie przygotowania, naciśnij przycisk Start/Pauza, aby zatrzymać i ponownie uruchomić proces.
8. Podczas przygotowywania napoju ikona wybranego programu oraz temperatura będą migać, natomiast pozostałe ikony pozostaną podświetlone.
9. Gdy napój będzie gotowy, maszyna do granity wyemituje 3 sygnały dźwiękowe, a ikona wybranego programu pozostanie podświetlona. Urządzenie będzie nadal pracować, aby utrzymać napój w idealnej temperaturze.

Uwaga: przygotowanie napoju może trwać od 15 do 60 minut, w zależności od składników, objętości oraz temperatury początkowej.

10. Przed nalaniem napoju umieść szklankę na tacce ociekowej.
11. Pociągnij dźwignię w dół, aby nalać napój. Puść dźwignię, aby zamknąć otwór do nalewania.
12. Maszyna do granity będzie pracować nieprzerwanie maksymalnie przez 3 godziny. Następnie wyłączy się automatycznie i wyemituje 10 sygnałów dźwiękowych.
13. Aby wyłączyć urządzenie, naciśnij przycisk Włącz/Wyłącz. Nie wyłączaj maszyny, dopóki cały napój ze zbiornika nie zostanie podany.

Wskazówki

1. Nie wkładaj do zbiornika gorących produktów spożywczych.
2. Nie wkładaj do zbiornika kostek lodu ani twardych składników, takich jak mrożone owoce.
3. Aby uzyskać optymalny rezultat, wszystkie mieszanki powinny zawierać co najmniej 4% cukru.

4. W programie mrożony koktajl używaj mieszanek zawierających od 2,8% do 16% alkoholu.
5. Dla lepszych wyników schłodzić płyny lub składniki mieszanki przed włożeniem ich do zbiornika.
6. Schłodzić szklankę przed podaniem mrożonego napoju.
7. W przypadku użycia programu koktajl mleczny lub kawa frappé, podawaj zawartość zbiornika w ciągu 30 minut od zakończenia programu, aby uniknąć powstawania piany.

MOŻLIWE BŁĘDY

- **E0:** Zbiornik nie jest prawidłowo zamontowany. Upewnij się, że zbiornik jest poprawnie osadzony. Jeśli problem będzie się powtarzał, skontaktuj się z autoryzowanym serwisem.
- **E1:** Awaria – obwód otwarty. Skontaktuj się z autoryzowanym serwisem.
- **E2:** Awaria – zwarcie. Skontaktuj się z autoryzowanym serwisem.

ROZWIĄZYWANIE PROBLEMÓW

- Jeśli zawartość cukru w napoju jest zbyt niska: zmniejsz gęstość granity, naciskając ikonę lewego płatka śniegu * do poziomu 1.
- Jeśli napój nie spełnia minimalnego poziomu całkowitej zawartości cukru, dodaj 1–2 łyżki syropu smakowego, cukru, cukru kokosowego, daktyla lub miodu na porcję. Wymieszaj dodatkowy cukier z bazą napoju przed waniem jej do maszyny.

CZYSZCZENIE I PRZECHOWYWANIE

- Produkt przeznaczony do użytku spożywczego, przed każdym użyciem, nawet przed pierwszym, umyj produkt wodą i mydłem.
- Przed czyszczeniem urządzenia upewnij się, że jest odłączone od sieci elektrycznej.
- Pozwól urządzeniu ostygnąć przed jego czyszczeniem.
- Nie używaj środków czyszczących o właściwościach ściernych ani produktów, które mogą uszkodzić urządzenie.
- **NIGDY NIE ZANURZAJ URZĄDZENIA ANI JEGO KABLA W WODZIE LUB INNYM PŁYNIE.**
- Przechowuj urządzenie w pozycji pionowej, ze wszystkimi zamontowanymi częściami, w suchym i bezpiecznym miejscu, poza zasięgiem dzieci.
- Nie przechowuj urządzenia z składnikami w zbiorniku.
- Jeśli wlejemy napoje do zbiornika i lekko zabarwią wał, wyczyść go ściereczką nasączoną olejem spożywczym.

Tryb czyszczenia

1. Przed demontażem urządzenia i czyszczeniem wszystkich części, wykonaj cykl czyszczenia, aby przepłukać urządzenie.
2. Wlej pozostały mrożony napój do pojemnika, aby całkowicie opróżnić zbiornik.
3. Zatrzymaj bieżący program i naciśnij przycisk CLEAN.
4. Napełnij zbiornik wodą do oznaczenia MAX.
5. Umieść pojemnik o dużej pojemności pod otworem wylotowym.
6. Pociągnij dźwignię w dół, aby otworzyć otwór do nalewania i opróżnić zbiornik.
7. Gdy zbiornik zostanie całkowicie opróżniony, naciśnij przycisk Włącz/Wyłącz, aby wyłączyć urządzenie.

Uwaga: w razie potrzeby powtórz proces, aż w parowniku nie pozostanie żaden mrożony napój.

Demontowanie i czyszczenie

1. Ustaw dźwignię zamykającą w pozycji otwartej, aby odblokować otwarcie zbiornika.
2. Delikatnie pociągnij zbiornik, aby oddzielić go od korpusu głównego.
3. Oddziel mieszadło od parownika.
4. Wszystkie części, z wyjątkiem podstawy silnika i parownika, nadają się do mycia w zmywarce. Nie używaj cyklu suszenia z ciepłem.
5. Opróżniaj i czyść regularnie tackę ociekową, która jest demontowalna, co ułatwia jej konserwację.

6. Opróżniaj i czyść regularnie tackę ociekową, która jest demontowalna, co ułatwia jej konserwację.
7. Osusz wszystkie części przed ponownym montażem urządzenia i jego przechowywaniem.

DANE TECHNICZNE

220-240V ~ 50/60 Hz 200W

Prąd elektryczny: 1,5A

Czynnik chłodniczy: R290 // 22gr

PL

CE Ten produkt spełnia dyrektywy 2014/30/EU EMC, 2014/35/EU LVD, 2011/65/EU oraz 2015/863/EU ROHS.

UTYLIZACJA PRODUKTU ŚRODOWISKO



Nie wyrzucaj tego produktu do śmieci po zakończeniu jego użytkowania. Przynieś go do punktu odbioru odpadów przeznaczonych do tego celu (podlega dyrektywie 2012/19/EU RAEE).

APARAT GRANITA

AVERTISMENTE DE SIGURANȚĂ

- Aceste instrucțiuni sunt foarte importante, vă rugăm să citiți acest manual de instrucțiuni înainte de a utiliza dispozitivul și să îl păstrați pentru referințe viitoare.
- JOCCA nu își asumă responsabilitatea pentru orice consecințe care rezultă din utilizarea necorespunzătoare a produsului sau orice altă utilizare care nu este descrisă în acest manual.
- Înainte de a utiliza produsul pentru prima dată, despachetați-l și verificați dacă este în stare perfectă. În caz contrar, nu utilizați produsul și contactați JOCCA, deoarece garanția acoperă orice deteriorare de origine sau defecte de fabricație.
- Acest produs este destinat exclusiv uzului casnic. Nu utilizați dispozitivul în aer liber. Nu îl expuneți la condiții meteorologice, cum ar fi ploaia, zăpada, soarele etc., care pot afecta funcționarea acestuia.
- Acest dispozitiv poate fi utilizat de copii cu vârsta de peste 8 ani și de persoane cu capacități fizice, senzoriale sau mentale reduse sau cu lipsă de experiență sau cunoștințe, dacă sunt supravegheați sau instruiți cu privire la utilizarea adecvată și sigură a aparatului și dacă înțeleg pericolele implicate. Copiii nu trebuie să se joace cu aparatul. Curățarea și întreținerea produsului nu trebuie efectuate de către copil, cu excepția cazului în care aceștia au cel puțin 8 ani și sunt supravegheați.
- Țineți produsul și cablul de alimentare departe de copiii sub 8 ani.
- Copiii trebuie supravegheați pentru a se asigura că nu se joacă cu produsul.
- Înainte de a conecta aparatul la rețeaua de alimentare, verificați dacă cablul și fișa sunt în stare perfectă. De asemenea, verificați dacă tensiunea indicată pe produs este compatibilă cu instalația dvs. electrică.
- Dacă produsul a fost scăpat sau dacă a fost vărsat apă sau alt lichid pe el, nu îl utilizați și nu încercați să îl reparați. Contactați serviciul tehnic al JOCCA.
- Dacă observați că cablul de alimentare, ștecherul sau adaptorul sunt deteriorate sau îmbibate cu apă sau alt lichid, nu utilizați aparatul și nu încercați să înlocuiți cablul, ștecherul sau adaptorul. Contactați direct serviciul tehnic autorizat JOCCA, care îl va înlocui corect pentru a evita orice pericol.
- Nu scufundați produsul sau orice parte a acestuia în apă sau în orice alt lichid.

- Pentru a deconecta aparatul de la rețeaua electrică, nu trageți de cablu, ci întotdeauna de ștecher și asigurați-vă că acesta este oprit în prealabil.
- Pentru siguranța dumneavoastră și pentru o funcționare optimă a aparatului, utilizați întotdeauna accesorii și piese de schimb de la JOCCA. Nu recomandăm utilizarea adaptoarelor, prizelor și/sau cablurilor de prelungire. Dacă aceste elemente sunt indispensabile, folosiți numai adaptoare simple sau multiple și cabluri de prelungire care respectă normele de siguranță.
- Nu utilizați aparatul cu mâinile sau picioarele ude sau cu picioarele goale.
- Deconectați aparatul de la rețeaua electrică de fiecare dată când ați terminat de utilizat, înainte de a-l curăța, dacă îl veți lăsa nesupravegheat și/sau dacă acesta nu funcționează corect.
- Nu muta aparatul în timpul funcționării.
- Nu lăsați niciodată cablul aparatului atârând sau în contact cu părți fierbinți.
- Utilizați aparatul pe o suprafață plană, netedă și orizontală.
- Nu lăsați aparatul pe sau lângă o plită electrică sau cu gaz fierbinte, în sau lângă un cuptor fierbinte sau un cuptor cu microunde.
- Acest aparat se va opri complet numai atunci când este deconectat de la rețeaua electrică.
- Lăsați suficient spațiu deasupra și în lateralele aparatului pentru o circulație adecvată a aerului.
- Nu permiteți ca aparatul să intre în contact cu perdele, tapet, prosoape de bucătărie sau alte materiale inflamabile.
- Desfășurați complet cablul de alimentare pentru a evita supraîncălzirea.
- Nu lăsați aparatul în funcțiune nesupravegheat.
- Nu utilizați aparatul împreună cu un temporizator, un cronometru sau un alt dispozitiv care pornește automat aparatul.
- Mențineți partea din spate și lateralele unității libere, pentru ca compresorul să funcționeze corect și să nu se supraîncălzească.
- Așezați întotdeauna aparatul în poziție verticală.
- Pentru a muta aparatul, ridicați-l întotdeauna de bază.
- Când umpleți rezervorul, nu depășiți marcajele de capacitate maximă.
- Nu atingeți niciodată părțile în mișcare ale aparatului.
- Verificați ca grila de ventilație a aparatului să nu fie blocată de murdărie, deoarece acest lucru poate provoca supraîncălzirea dispozitivului.

- Nu utilizați aparate electronice sau alte metode pentru a accelera procesul de decongelare, dacă acestea nu sunt recomandate de producător.
- Nu deteriorați circuitul de răcire.
- Pentru a opera dispozitivul la 50 sau 60 Hz, utilizatorul final nu trebuie să efectueze nicio ajustare; dispozitivul se adaptează automat.
- **AVERTISMENT:** Nu utilizați doar apă în programele cu temperaturi sub 0 °C pentru a evita deteriorarea echipamentului.
- **ATENȚIONARE:** Verificați ca grila de ventilație a aparatului să nu fie blocată de murdărie, deoarece acest lucru poate provoca supraîncălzirea dispozitivului.
- **ATENȚIONARE:** Nu folosiți aparate electronice sau alte metode pentru a accelera procesul de decongelare, decât dacă sunt recomandate de producător.
- **ATENȚIONARE:** Nu deteriorați circuitul de răcire.
- **ATENȚIONARE:** Nu folosiți aparate electrice în compartimentele de depozitare a alimentelor, decât dacă sunt de tipul recomandat de producător.
- **ATENȚIONARE:** La plasarea aparatului, asigurați-vă că cablul de alimentare nu este prins sau deteriorat.
- **ATENȚIONARE:** Nu amplasați mai multe prize portabile sau surse de alimentare portabile în partea din spate a aparatului.
- **ATENȚIONARE:** Pericol de incendiu / materiale inflamabile.

RO



MONTAJ

1. Înainte de asamblarea produsului, asigurați-vă că toate piesele sunt curate.
2. Așezați unitatea principală pe o suprafață plană și stabilă.
3. Montați mixerul pe evaporator și rotiți-l până se fixează pe ax.

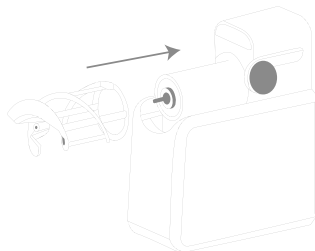

4. Plasați pârghia de închidere în poziția deschisă (în sus) și alunecați rezervorul peste mixer și evaporator.

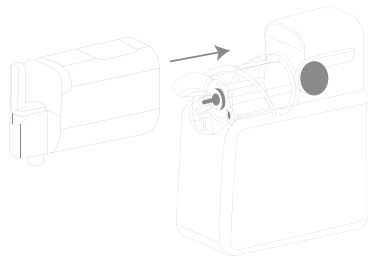

RO

5. Când rezervorul este așezat corect, împingeți pârghia de închidere în jos.

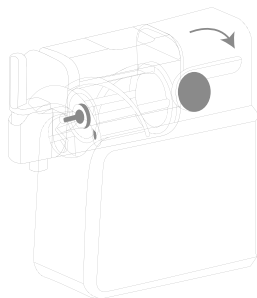

6. Introduceți tava de picurare în partea din față a mașinii.

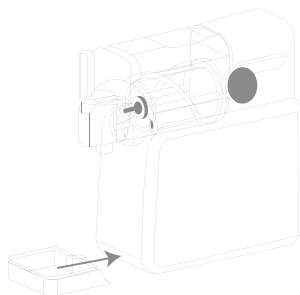

INSTRUCIUNI DE UTILIZARE

Pentru o utilizare optimă și sigură a aparatului, așteptați cel puțin 2 ore înainte de prima utilizare, pentru ca agentul frigorific să se așeze în condensator.

1. Deschideți capacul superior al recipientului, turnați amestecul în recipient respectând marcajele de capacitate minimă și maximă și închideți capacul.
2. Conectați aparatul la rețeaua electrică. Butonul de pornire se va aprinde, iar aparatul va intra în modul standby.
3. Apăsăți butonul de pornire; pe ecranul digital se vor aprinde simbolurile tuturor funcțiilor.
4. Mașina de granita oferă 7 programe presetate pentru obținerea diferitelor tipuri de băuturi și texturi: granita, cocktail înghețat, milkshake, înghețată, cafea frappé, suc înghețat și băutură rece.

Notă: Apa poate fi folosită ca singur amestec doar pentru programele Suc înghețat și Băutură rece.

- Apăsați butonul programului pe care doriți să îl utilizați, apoi apăsați butonul Start/Pauză pentru a începe prepararea. Ecranul va afișa temperatura din recipient.
- Fiecare program are o temperatură presetată pentru ca băuturile să aibă textura ideală. Dacă doriți, puteți ajusta temperatura în funcție de nevoile și preferințele dvs., apăsând butoanele * și *. În tabelul următor sunt indicate temperaturile prestabilite pentru fiecare program:

PROGRAM	TEMPERATURA PRESETATĂ
GRANITA	-1.4 °C
COCKTAIL ÎNGHEȚAT	-6 °C
MILKSHAKE	-1.6 °C
ÎNGHEȚATĂ	-3.4 °C
FRAPPÉ	-4 °C
SUC ÎNGHEȚAT	3 °C
BĂUTURĂ RECE	6 °C

- Dacă în timpul funcționării este necesar să întrerupeți prepararea, apăsați butonul Start/Pauză pentru a opri sau relua procesul.
- În timpul preparării băuturii, simbolul programului selectat și temperatura vor clipi, în timp ce celelalte simboluri vor rămâne aprinse.
- Când băutura este gata, mașina de granita va emite 3 semnale acustice, iar simbolul programului selectat va rămâne aprins. Aparatul va continua să funcționeze pentru a menține băutura la temperatura ideală.

Notă: Prepararea băuturii poate dura între 15 și 60 de minute, în funcție de ingrediente, volum și temperatura inițială.

- Înainte de a turna băutura, plasați un pahar pe tava de picurare.
- Trageți mânerul în jos pentru a turna băutura. Eliberați mânerul pentru a închide orificiul de turnare.
- Mașina de granita poate funcționa continuu maxim 3 ore. După acest interval, se va opri automat și va emite 10 semnale acustice.
- Pentru a opri aparatul, apăsați butonul Pornire/Oprire. Nu opriți aparatul până când toată băutura din recipient nu a fost servită.

SFATURI

- Nu introduceți alimente fierbinți în recipient.
- Nu introduceți în recipient cuburi de gheață sau ingrediente tari și libere, cum ar fi fructele congelate.
- Pentru rezultate optime, toate amestecurile trebuie să conțină cel puțin 4 % zahăr.
- Pentru programul Cocktail înghețat, utilizați amestecuri cu un conținut de alcool între 2,8 % și 16 %.
- Pentru cele mai bune rezultate, răciți lichidele sau ingredientele amestecate înainte de a le introduce în recipient.
- Răciți paharul înainte de a servi băutura rece.
- Dacă folosiți programele Milkshake sau Cafea Frappé, serviți conținutul recipientului în termen de 30 de minute de la finalizarea programului, pentru a evita formarea spumei.

ERORI POSIBILE

- **E0:** Recipientul nu este montat corect. Asigurați-vă că recipientul este așezat corect și, dacă problema persistă, contactați serviciul tehnic autorizat.
- **E1:** Defecțiune cauzată de circuit deschis. Contactați serviciul tehnic autorizat.
- **E2:** Defecțiune cauzată de scurtcircuit. Contactați serviciul tehnic autorizat.

REZOLVAREA PROBLEMELOR

- Dacă conținutul de zahăr al băuturii este prea scăzut: reduceți densitatea granitei apăsând simbolul fulgului de zăpadă stâng * până la nivelul 1.
- Dacă băutura nu atinge nivelul minim de zahăr total, adăugați 1–2 linguri de sirop aromat, zahăr, zahăr de cocos, curmale sau miere per porție. Amestecați zahărul suplimentar cu baza băuturii înainte de a o turna în aparat.

CURĂȚARE ȘI DEPOZITARE

- Produs pentru uz alimentar, curățați produsul cu apă și săpun înainte de fiecare utilizare, precum și înainte de prima utilizare.
- Înainte de a curăța aparatul, asigurați-vă că acesta este deconectat de la rețeaua electrică.
- Lăsați aparatul să se răcească înainte de a-l curăța.
- Nu folosiți detergenți abrazivi sau produse care ar putea deteriora aparatul.
- **NU ȘCUFUNDAȚI NICIODATĂ APARATUL ȘI CABLUL DE ALIMENTARE ÎN APĂ SAU ÎN ORICE ALT LICHID.**
- Depozitați dispozitivul în poziție verticală, cu toate piesele montate, într-un loc uscat și sigur, ferit de accesul copiilor.
- Nu depozitați aparatul cu ingrediente în interiorul rezervorului.
- Dacă turnați băuturi în rezervor și acestea pătează ușor axul, curățați-l cu o cârpă impregnată cu ulei alimentar.

Mod de curățare

1. Înainte de a demonta aparatul și de a curăța toate piesele, efectuați un ciclu de curățare pentru a clăti aparatul.
2. Turnați băutura rămasă congelată într-un recipient pentru a goli complet recipientul.
3. Opriti programul care rulează și apăsați butonul CLEAN.
4. Umpleți recipientul cu apă până la marcajul MAX.
5. Plasați un recipient mare sub orificiu.
6. Trageți mânerul în jos pentru a deschide orificiul de turnare și a goli rezervorul.
7. Când recipientul este complet gol, apăsați butonul Pornire/Oprire pentru a opri aparatul.

Notă: Dacă este necesar, repetați procesul până când nu mai rămâne băutură congelată în evaporator.

Demontare și curățare

1. Plasați pârghia de închidere în poziția deschisă pentru a debloca deschiderea recipientului.
2. Trageți ușor recipientul pentru a-l separa de unitatea principală.
3. Separă mixerul de evaporator.
4. Toate piesele, cu excepția bazei motorului și a evaporatorului, sunt compatibile cu mașina de spălat vase. Nu curățați piesele folosind un ciclu de uscare cu căldură.
5. Curățați evaporatorul și unitatea principală cu o cârpă sau burete umed, apoi ștergeți cu o cârpă uscată.
6. Goliți și curățați periodic tava de picurare, care este detașabilă pentru a facilita întreținerea.
7. Uscați toate piesele înainte de a asambla din nou aparatul și a-l depozita.

DATE TEHNICE

220-240V ~ 50/60 Hz 200W

Curent electric: 1,5A

Agent frigorific: R290 // 22gr

CE Acest produs este conform cu directivele 2014/30 / EU EMC, 2014/35/ EU LVD, 2011 /65 / EU & 2015/863/EU ROHS

RECICLAREA PRODUSELOR – MEDIU



Nu aruncați acest produs la cosul de gunoi la sfârșitul vieții sale utile. Duceți-l la un punct de colectare a deșeurilor, destinat pentru acest scop (supus directivei WEEE 2012/19 / UE)



This product conforms to all EU directives for CE marking.
Este producto cumple con todas las directivas de la UE para el mercado CE.
Aquest producte compleix totes les directives de la UE per al marcatge CE.
Ce produit est conforme à toutes les directives de l'UE relatives au marquage CE.
Questo prodotto è conforme a tutte le direttive dell'UE relative alla marcatura CE.
Este produto está em conformidade com todas as diretivas da UE relativas à marcação CE.
Dieses Produkt entspricht allen EU-Richtlinien für die CE-Kennzeichnung.
Ten produkt jest zgodny ze wszystkimi dyrektywami UE dotyczącymi oznakowania CE.
Acest produs este conform cu toate directivele UE privind marcajul CE.



This product must be disposed of in accordance with local regulations for the disposal of electronic products.
Este producto debe ser desechado de acuerdo con la normativa local para la eliminación de productos electrónicos.
Aquest producte s'ha d'eliminar d'acord amb la normativa local per a l'eliminació de productes electrònics.
Ce produit doit être éliminé conformément à la réglementation locale relative à l'élimination des produits électroniques.
Questo prodotto deve essere smaltito in conformità con le normative locali per lo smaltimento dei prodotti elettronici.
Este produto deve ser eliminado de acordo com os regulamentos locais para a eliminação de produtos eletrônicos.
Dieses Produkt muss gemäß den örtlichen Vorschriften für die Entsorgung von elektronischen Produkten entsorgt werden.
Ten produkt należy utylizować zgodnie z lokalnymi przepisami dotyczącymi utylizacji produktów elektronicznych.
Acest produs trebuie eliminat în conformitate cu reglementările locale privind eliminarea produselor electronice.



Product in contact with food.
Producto en contacto con alimentos.
Produkte en contacte amb aliments.
Produit en contact avec des aliments.
Prodotto a contatto con alimenti.
Produto em contacto com alimentos.
Produkt in Kontakt mit Lebensmitteln.
Produkt mający kontakt z żywnością.
Produs în contact cu alimente.



Recycle plastic, metal and beverage cartons in the yellow bin.
Recicle plástico, metal y briks en el contenedor amarillo.
Recicleu plàstic, metall i briks al contenidor groc.
Recyclez le plastique, le métal et les briques alimentaires dans le conteneur jaune.
Riciclare plastica, metallo e cartoni per bevande nel contenitore giallo.
Recicle plástico, metal e embalagens de bebidas no contendor amarelo.
Recyceln Sie Kunststoff, Metall und Getränkekartons im gelben Behälter.
Plastik, metal i kartony po napojach należy wyrzucać do żółtego pojemnika.
Reciclați plasticul, metalul și ambalajele pentru băuturi în containerul galben.



Recycle paper and cardboard packaging in the blue bin.
Recicle envases de papel y cartón en el contenedor azul.
Recicleu envasos de paper i cartó al contenidor blau.
Recyclez les emballages en papier et en carton dans le conteneur bleu.
Riciclare imballaggi di carta e cartone nel contenitore blu.
Recicle embalagens de papel e cartão no contendor azul.
Recyceln Sie Papier- und Kartonverpackungen im blauen Behälter.
Opakowania z papieru i tektury należy wyrzucać do niebieskiego pojemnika.
Reciclați ambalajele din hârtie și carton în containerul albastru.

All **JOCCA** products have the recognition and protection of the legal guarantee of conformity according to current legislation. To make use of this guarantee you must keep the purchase receipt, and you can fill out this form to have access to our Technical Assistance Services.

Todos los productos **JOCCA** cuentan con el reconocimiento y la protección de la garantía legal de conformidad según la legislación vigente. Para hacer uso de esta garantía debes conservar el ticket de compra, y puedes rellenar este formulario para tener acceso a nuestros Servicios de Asistencia Técnica.

Tous les produits **JOCCA** bénéficient de la reconnaissance et de la protection de la garantie légale de conformité selon la législation en vigueur. Pour faire usage de cette garantie, vous devez conserver le justificatif d'achat et vous pouvez remplir ce formulaire pour avoir accès à nos services d'assistance technique.

Tutti i prodotti **JOCCA** godono del riconoscimento e della tutela della garanzia legale di conformità secondo la normativa vigente. Per usufruire di tale garanzia è necessario conservare la ricevuta d'acquisto e compilare questo modulo per accedere ai nostri Servizi di Assistenza Tecnica.

Todos os produtos Jocca possuem o reconhecimento e proteção da garantia legal de conformidade de acordo com a legislação vigente. Para usufruir desta garantia deverá guardar o comprovativo de compra/fatura, podendo preencher este formulário para ter acesso aos nossos Serviços de Assistência Técnica.

Alle **JOCCA**-Produkte haben die Anerkennung und den Schutz der gesetzlichen Konformitätsgarantie gemäß der geltenden Gesetzgebung. Um diese Garantie in Anspruch nehmen zu können, müssen Sie den Kaufbeleg aufbewahren, und Sie können dieses Formular ausfüllen, um Zugang zu unserem technischen Kundendienst zu erhalten.

Alle **JOCCA**-produkter er anerkendt og beskyttet af den lovpligtige garanti i henhold til den gældende lovgivning. For at benytte dig af denne garanti skal du opbevare købskvitteringen og du kan udfylde denne formular for at få adgang til vores tekniske assistance.



atencionalcliente@JOCCA.es / atencionalcliente@JOCCA.eu

Lot: / Lote: / Lot: / Lotto: / Lote: / Batch: / Batch:

XXXXXXXXXX

THANK YOU FOR CHOOSING A JOCCA PRODUCT.

You can register your product using the form below.

GRACIAS POR ELEGIR UN PRODUCTO JOCCA.

Puede registrar su producto utilizando el siguiente formulario.

MERCI D'AVOIR CHOISI UN PRODUIT JOCCA.

Vous pouvez enregistrer votre produit en utilisant le formulaire suivant.

GRAZIE PER AVER SCELTO UN PRODOTTO JOCCA.

Puoi registrare il tuo prodotto utilizzando il seguente modulo.

OBRIGADO POR ESCOLHER UM PRODUTO JOCCA.

Você pode registrar seu produto usando o seguinte formulário.

VIELEN DANK, DASS SIE SICH FÜR EIN JOCCA PRODUKT GEWÄHLT.

HABEN. Mit dem folgenden Formular können Sie Ihr Produkt registrieren.

TAK FORDI DU HAR VALGT ET JOCCA-PRODUKT.

Du kan registrere dit produkt ved hjælp af nedenstående formular.

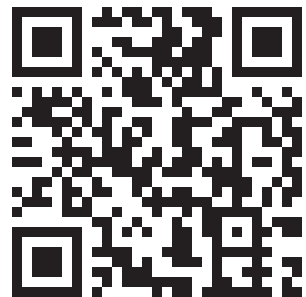

www.joccashop.com/content/garantia

If you have any questions about the processing of your data: / Si tiene cualquier duda sobre el tratamiento de sus datos: / Si vous avez des questions sur le traitement de vos données: / In caso di domande sul trattamento dei dati, rivolgersi a: / Se você tiver alguma dúvida sobre o processamento de seus dados: / Bei Fragen zur Verarbeitung Ihrer Daten: / Hvis du har spørgsmål om behandlingen af dine data:

<https://www.joccashop.com/content/politica-de-privacidad>

(EN) In the event of any problem during the guarantee period, please contact: JOCCA. This JOCCA product is guaranteed for a period of 3 years as from the date of purchase. The consumer will have the right of free repair of any breakdown caused by faulty manufacture, and JOCCA will cover the repair costs including materials and labour costs. **CONDITIONS:** For this guarantee to be valid, you must keep the sales invoice, sales ticket or delivery note that proves the date of purchase of the product. If it is modified, its validity will be lost. The following are excluded from this Guarantee: any breakdown, imperfections, or damage done to the product due to unsuitable treatment, misuse, the use of non-original accessories or spare parts, exposure to adverse climatological conditions, burst batteries, abuse, knocks, falls, inadequate or insufficient installation, electricity supply cuts, damage by water, WEAR AND TEAR DUE TO USE, repairs not carried out by our Technical Servicing Department, or ignoring the instruction manual warnings and indications. -The guarantee does not cover accessories such as glass jugs, filters, bags... or any periodical servicing and maintenance. This certificate has been drafted in accordance with that laid down in Directive 2011/83/EU on the Sale of Consumer Goods and Certain Guarantees (dated October 2011) under which consumers are protected and where consumer rights with respect to the sellers are recognised. Note: Any use of the guarantee does not imply any prolongation of the same. **(ES)** Ante cualquier eventualidad que pudiera producirse durante el periodo de garantía, dirijase a: JOCCA. Este producto JOCCA está garantizado por un periodo de 3 años a partir de la fecha de compra. El consumidor tendrá derecho a la reparación gratuita de cualquier avería producida por un defecto de fabricación, JOCCA se hará cargo del coste de reparación, incluyendo materiales y mano de obra. **CONDICIONES:** Para que la presente garantía sea válida deberá conservar la factura de venta, ticket de venta o albarán que acredite la fecha de adquisición del producto. En caso de ser modificada o manipulada, se perderá la vigencia de la misma. Quedarán excluidas de esta Garantía las averías, desperfectos o daños ocasionados en el producto como consecuencia de: malos tratos, uso indebido, utilización de accesorios o recambios que no sean los originales, exposición a condiciones climatológicas adversas, baterías derramadas, abusos, golpes, caídas, instalación inadecuada o insuficiente, fallos de suministro eléctrico, daños por agua, DESGASTE POR USO, reparaciones llevadas a cabo por personas ajenas a nuestro Servicio Técnico y obviar las advertencias e indicaciones del manual de instrucciones. La garantía no cubre los accesorios ni consumibles, como jarras de cristal, filtros, bolsas, pilas... así como las revisiones periódicas y mantenimiento. Esta garantía ha sido redactada conforme al Real Decreto Legislativo RDL/07 Ley General para la Defensa de los Consumidores y Usuarios (de 16 de Noviembre 2007) bajo la que se ampara el consumidor y donde se reconocen los derechos del consumidor frente al vendedor. Nota: La utilización de la garantía no implica la prolongación de la misma. **(FR)** En cas de problème éventuel qui pourrait survenir pendant la période de garantie, veuillez vous adresser à : JOCCA. Ce produit Jocca est garanti pour une période de 3 ans à partir de la date d'achat. Le consommateur aura droit à la réparation gratuite de toute panne due à un défaut de fabrication, JOCCA se chargera du coût de réparation en incluant le matériel à changer et la main d'oeuvre. **CONDITIONS:** Pour la validité de la présente garantie vous devez conserver la facture d'achat, du ticket d'achat ou du bulletin de livraison qui valide la date d'achat. En cas de manipulation de la garantie elle sera non valable. Seront exclues de cette Garantie les pannes, failles ou dommages provoqués sur le produit suite à: des mauvais traitements, une utilisation illégale, une utilisation d'accessoires ou de pièces de rechange qui ne sont pas les pièces originales, une exposition à des conditions climatologiques défavorables, une batterie renversée, tout abus, coups, chutes, installation inadéquate ou insuffisante, problèmes d'approvisionnement électrique, dégât par l'eau, USURE PAR UTILISATION, réparations menées par des personnes étrangères à notre Service Technique, non-respect des avertissements et des indications du manuel d'instructions. La garantie ne couvre pas les accessoires ni les consommables, comme les carafes en verre, les filtres, les sacs, les piles... ainsi que les révisions périodiques et le maintien. Cette garantie a été rédigée conformément à la directive européenne 2011/83/EU Garanties en Vente de Biens de Consommation (Octobre 2011) qui protège le consommateur et où sont reconnus les droits du consommateur face au vendeur. A Note : L'utilisation de la garantie n'implique pas la prolongation de cette dernière. **(IT)** In caso di problemi insorti durante il periodo di garanzia, rivolgersi a: JOCCA. Questo prodotto JOCCA è garantito per un periodo di 3 anni a partire dalla data di acquisto. Il consumatore avrà diritto alla riparazione gratuita di qualsiasi guasto causato da un difetto di fabbrica: JOCCA si accollerà il costo della riparazione, compreso il materiale e la mano d'opera. **CONDIZIONI:** -Affinché la presente garanzia sia valida sarà imprescindibile è necessario conservare la fattura, dallo scontrino fiscale o dalla bolla di consegna che certifichi la data di acquisto. Se dovesse risultare manipolata perderà la sua validità. Sono escluse da questa Garanzia i guasti, i malfunzionamenti o i danni causati al prodotto in conseguenza di: a: maltrattamento, uso improprio, utilizzo di accessori o ricambi non originali, esposizione a condizioni climatiche avverse, batterie con fuoriuscita di liquido, abusi, urti, cadute, installazione inadeguata o insufficiente, guasti nella fornitura elettrica, danni causati dall'acqua, USURA, riparazioni effettuate da personale non appartenente al nostro Servizio Tecnico e inadempimento delle avvertenze e delle indicazioni riportate sul manuale di istruzioni. La garanzia non copre gli accessori né le parti non recuperabili, come le brocche di vetro, i filtri, i sacchetti, le pile... come anche le revisioni periodiche e la manutenzione. Questa garanzia è stata redatta ai sensi della Direttiva 2011/83/EU del Parlamento Europeo e del Consiglio, del 25 Ottobre 2011, su taluni aspetti della vendita e delle garanzie dei beni di consumo, la quale tutela il consumatore e per la quale si riconoscono i diritti del consumatore nei confronti del venditore. Nota: L'utilizzo della garanzia non implica il suo prolungamento.

(PT) Perante qualquer eventualidade que possa acontecer durante o período da garantia, dirigir-se à JOCCA. Este produto JOCCA tem garantia por um período de 3 anos a partir da data de compra. O consumidor terá direito à reparação gratuita de qualquer avaria produzida por um defeito de fabrico, a Jocca responsabiliza-se pelo custo da reparação incluindo materiais e mão-de-obra. **CONDIÇÕES:** Para que a presente garantia seja válida é imprescindível deverá guardar a factualura fatura, comprovativo de compra ou a guia-de-remessa de entrega que comprove a data de compra. Caso esteja manipulada perderá a validade. Ficam excluídas desta garantia as avarias ou danos causados no produto como consequência de uso indevido, utilização de acessórios ou recargas sem ser originais, exposição a condições climáticas adversas, baterias ou pilhas com vazamentos, abusos, choques, caídas, instalação inadequada ou insuficiente, falhas de fornecimento eléctrico, danos causados por água, DESGASTE POR USO, reparações levadas a cabo por pessoas alheias ao nosso Serviço Técnico ou ignorar as advertências e indicações do manual de instruções. A garantia não cobre os acessórios nem os consumíveis, como jarras de vidro, filtros, bolsas, etc... assim como as revisões periódicas e manutenção. Esta garantia foi redigida de acordo com a diretiva 2011/83/EU Garantias a Venda de Bens de Consumo (de 25 Outubro 2011) onde o consumidor está contemplado e se reconhecem os seus direitos face ao vendedor. Nota: A utilização da garantia não implica o prolongamento da mesma.

(DE) Falls während der Garantiezeit Eventualitäten auftreten sollten, wenden Sie sich bitte an: JOCCA. Dieses JOCCA Produkt hat eine Garantie von 3 Jahren ab Kaufdatum. Der Verbraucher hat Anspruch auf kostenlose Reparatur von Schäden, die durch einen Herstellungsfehler verursacht wurden. JOCCA übernimmt die Reparaturkosten, einschließlich Material und Arbeitskosten. **BEDINGUNGEN:** - Damit diese Garantie gültig ist, müssen Sie die Verkaufsrechnung, den Kaufbeleg oder den Lieferschein aufbewahren, die das Kaufdatum des Produkts belegen. Wird sie geändert oder modifiziert, verliert sie ihre Gültigkeit. Wenn es manipuliert wird, verliert es seine Gültigkeit. - Fehler, Schäden oder Schäden, die am Produkt durch Misshandlung, unsachgemäßen Gebrauch, Verwendung von Zubehör oder Ersatzteilen, die nicht den ursprünglichen Anforderungen entsprechen, Exposition gegenüber ungünstigen Wetterbedingungen, verschüttete Batterien, Missbrauch, Schläge usw., sind von dieser Garantie ausgeschlossen. Stürze, unzureichende oder unzureichende Installation, Stromausfälle, Wasserschäden, ABNUTZUNG, Reparaturen, die von Personen außerhalb unseres technischen Kundendienstes ausgeführt werden, sowie die Vermeidung von Warnungen und Anweisungen in der Bedienungsanleitung. -Die Garantie erstreckt sich nicht auf Zubehör oder Verbrauchsmaterialien wie Glasgefäße, Filter, Beutel, Batterien... sowie regelmäßige Kontrollen und Wartungsarbeiten. -Diese Garantie wurde in Übereinstimmung mit dem Gesetz Nr. RDL / 07 des Gesetzes zur Verteidigung der Verbraucher und Verbraucher (vom 16. November 2007) erstellt, unter dem der Verbraucher geschützt ist und wo die Rechte des Verbrauchers gegenüber dem Verkäufer anerkannt werden. Hinweis: Die Verwendung der Garantie bedeutet keine Verlängerung derselben. **(DA)** I tilfælde af problemer i garantiperioden bedes du kontakte forhandleren. Dette JOCCA-produkt er garanteret i en periode på 3 år fra købsdatoen. Forbrugeren har ret til gratis reparation af ethvert nedbrud forårsaget af fabriksfejlsfejl, og JOCCA vil overtage reparationsomkostningerne, herunder materialer og arbejdsomkostninger. **BETINGELSER:** For at denne garanti skal være gyldig, skal du opbevare salgsfakturaen, salgs- eller følgeseddel, der beviser datoen for køb af produktet. Hvis den ændres, vil dens gyldighed gå tabt. Følgende er udelukket fra denne garanti: enhver form for nedbrud, mangler eller skader på produktet som følge af uegnet behandling, misbrug, brug af uoriginalt tilbehør eller reservedele, udsættelse for ugunstige klimatiske forhold, sprængte batterier, misbrug, stød, fald, utilstrækkelig eller mangelfuld installation, strømsvigt, afbrydelse, vandskader, SLID PÅ GRUND AF BRUG, reparationer der ikke er udført af vores tekniske serviceafdeling, eller ignorerer af advarsler og anvisninger i brugsanvisningen. Garantien dækker ikke tilbehør som glasbeholdere, filtre, poser eller periodisk service og vedligeholdelse. Dette certifikat er udarbejdet i overensstemmelse med direktiv 2011/83/EU om salg af forbrugsvarer og visse garantier (dateret oktober 2011), hvor forbrugernes beskyttes, og hvor forbrugernes rettigheder i forhold til sælgerne anerkendes. Bemærk: Enhver brug af garantien indebærer ikke nogen forlængelse af den.

- **(EN)** Thank you for your purchase we are confident that you will be satisfied with this item:
customerservice@jocca.co.uk
- **(ES)** JOCCA le agradece la confianza depositada en nuestros productos y estamos seguros de que quedará completamente satisfecho con cualquiera de éstos. Para atender mejor todas sus dudas y necesidades, el servicio de atención al cliente de JOCCA queda a su plena disposición para solucionar cualquier consulta:
atencionalcliente@jocca.es
- **(FR)** JOCCA, vous remercie pour votre confiance dans nos produits et nous sommes sûrs que vous serez complètement satisfaits de nos produits:
atencionalcliente@jocca.eu
- **(IT)** JOCCA ringrazia per la fiducia accordata nell'acquisto di un nostro prodotto, garantendo la più completa soddisfazione dei nostri clienti. Per rispondere al meglio a dubbi e necessità, il servizio di assistenza al cliente JOCCA rimane a completa disposizione:
atencionalcliente@jocca.eu
- **(PT)** JOCCA agradece a confiança depositada na compra do nosso produto e temos a certeza de irá ficar satisfeito com qualquer um dos nossos produtos dos nossos produtos:
atencionalcliente@jocca.es
- **(DE)** JOCCA dank Ihnen für das Vertrauen in den Kauf unserer Produkte. Wir werden uns kümmern dass Sie immer mit unseren Produkten zufriedensind:
atencionalcliente@jocca.eu
- **(NL)** JOCCA dankt u voor het vertrouwen in onze producten, wij zijn er zeker van dat u volstrekt tevreden zal zijn met uw aankoop. Om nog beter aan uw behoeften te voldoen, staat de klantenservice van JOCCA ter beschikking voor vragen en advies:
atencionalcliente@jocca.eu
- **(PL)** JOCCA dziękuje za zaufanie, jakim obdarzyliście Państwo nasze produkty i jesteśmy pewni, że będziecie w pełni zadowoleni z każdego z nich. Dział obsługi klienta JOCCA jest do Państwa dyspozycji, aby odpowiedzieć na wszelkie pytania i wątpliwości.
atencionalcliente@jocca.eu
- **(RO)** JOCCA vă mulțumeste pentru încrederea acordată suntem siguri că veți fi mulțumiți cu oricare dintre produsele noastre: atencionalcliente@jocca.eu
- **(HR)** Hvala na kupnji, uvjereni smo da ćete biti zadovoljni ovim artiklom:
atencionalcliente@jocca.eu
- **(DK)** Tak for dit køb, vi er sikre på, at du vil være tilfreds med dette produkt:
atencionalcliente@jocca.eu



Sistema de
Gestión
ISO 9001:2015
ISO 14001:2015
www.tuv.com
ID: 910505567



QUALIMAX INTERNATIONAL S.L. C/Tarraca, 12 (Pol. Plaza) 50197 Zaragoza, Spain



www.jocca.es

