



BR5

RACING WHEEL

BR5



Más idiomas
More languages
Més idiomes
Mais línguas
Plus de langues
Più lingue
Mehr Sprachen
Meer talen
További nyelvek

Fler språk
Więcej języków
Daugiau kalbų
Flere språk
Vairāk valodu
Lisää kieliä
Rohkem keeli
Flere sprog
تاغلا نىم دىزملا



Français



Lire attentivement
ce manuel avant
d'utiliser le produit.



Ne pas démonter
ou endommager
le produit sous
garantie.



Ne pas exercer
de pression sur
le produit.



Éviter de faire
tomber le produit
depuis un
endroit élevé.



Ne pas immerger le
produit dans l'eau.

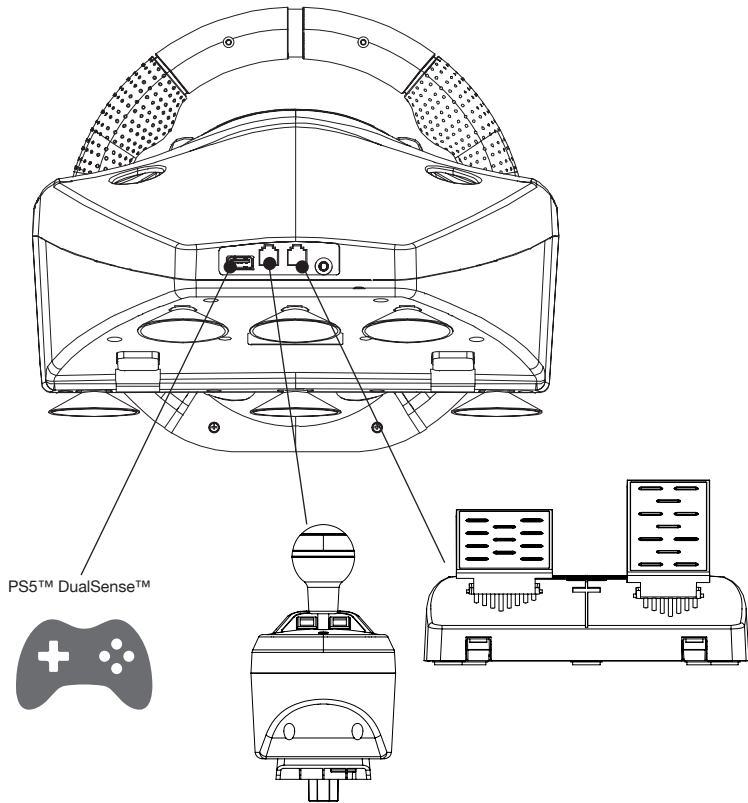

■ NOTE IMPORTANTE

- **Avant de connecter le volant, modifiez le mode de communication de la manette dans les paramètres de la console : Paramètres > Accessoires > Manette (général) > Mode de communication > Utiliser le câble USB**
- NE déconnectez PAS le dongle USB afin de garantir le bon fonctionnement avec la console PS5.
- Pour une connexion correcte à la console PS5, vous devez utiliser une manette DualSense originale de la PS5.

■ CARACTÉRISTIQUES

- » PS5TM.
- » PC-Windows VISTA 7/8/10/11.

■ CARACTÉRISTIQUES :

- Volant compatible avec PS5 et Windows VISTA 7/8/10/11.
- Volant avec D-Pad à huit directions et 13 boutons d'action.
- Angle de rotation de 270 degrés.
- Moteur de vibration intégré dans le volant.
- Pédales avec résistance à ressorts.
- Sélecteur d'entrée PC entre X-Input et D-Input.
- 3 niveaux de réglage de sensibilité + 3 niveaux de réglage de zone morte.
- LED indicateur de la plateforme de connexion.

■ CONTENU DE LA BOÎTE

- 1 volant.
- 1 pédalier.
- 1 levier de vitesses.
- 2 pinces de fixation.
- 6 ventouses de fixation.
- Dongle - USB.

■ BOUTONS DE DEVANT

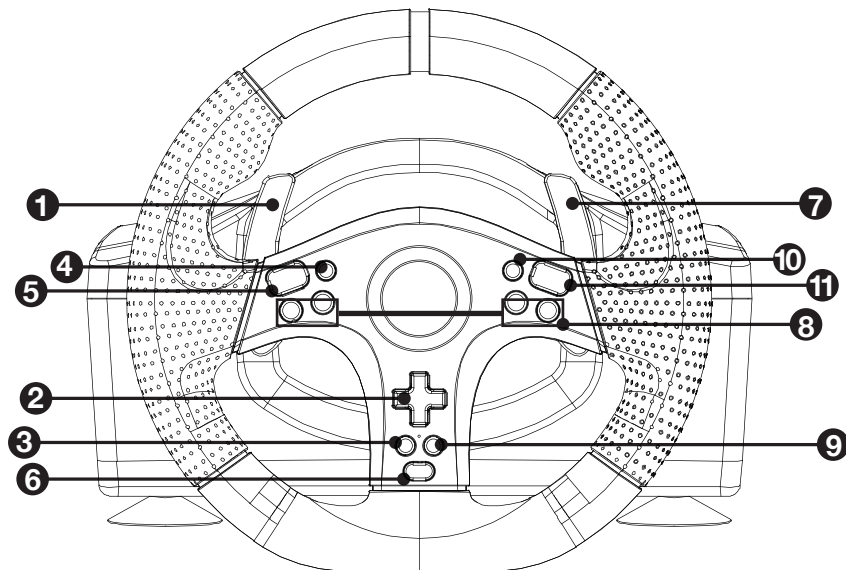

1. Gâchette en haut à gauche (L1).
2. Pavé directionnel.
3. Share/Vue.
4. Bouton L3.
5. L2.
6. Bouton HOME.

7. Gâchette en haut à droite (R1).
8. Boutons de commande.
9. Options/Menu.
10. Bouton R3.
11. R2.
12. Bouton « SHARE ».

■ CONNEXIONS À L'ARRIÈRE ET DISPOSITION DES PÉDALES

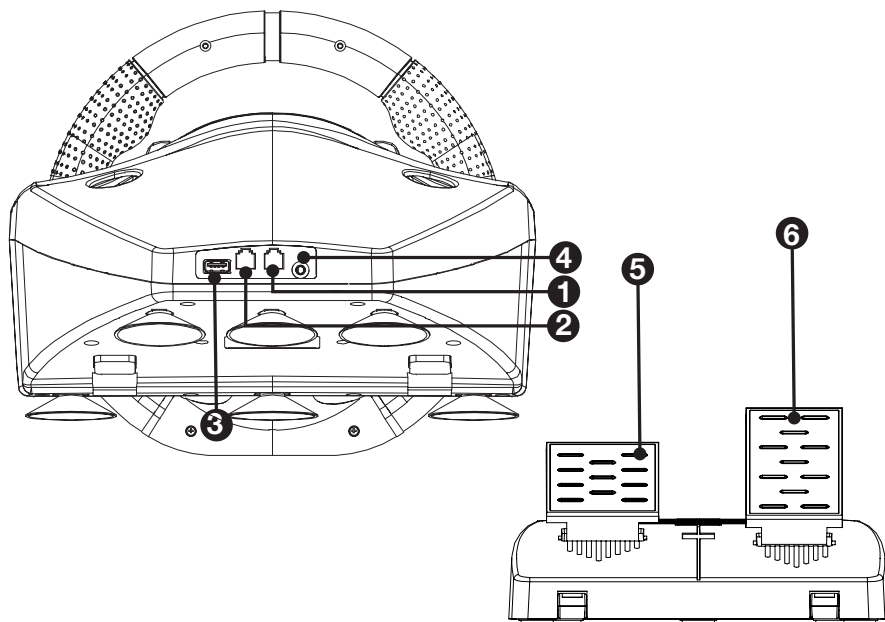

1. Port de connexion des pédales.
2. Port de connexion du levier de vitesses.
3. Entrée USB pour connecter la manette originale pour le démarrage.

4. Sortie USB pour connecter la console.
5. Pédale de frein.
6. Pédale d'accélérateur.

■ TABLEAU DE CORRESPONDANCE DES BOUTONS

Type	PS5™	PC (X-INPUT)	PC (D-INPUT)
Bouton d'action	✕	A	1
	○	B	2
	□	X	3
	△	Y	4
	R2	RT	6
	L2	LT	5
	L3	SL	11
	R3	SR	12
Pavé directionnel	EN HAUT	EN HAUT	EN HAUT
	EN BAS	EN BAS	EN BAS
	À GAUCHE	À GAUCHE	À GAUCHE
	À DROITE	À DROITE	À DROITE
Bouton Options/Menu	OPTIONS	START	9
Bouton Share/Vue	SHARE	RETOUR	10
Gâchette gauche	L1	LB	7
Gâchette droite	R1	RB	8
Passage +	R1	RB	8
Passage -	L1	LB	7
Pédale gauche	L2	LT	FREIN
Pédale droite	R2	RT	ACCÉLÉRATEUR
Bouton HOME	PS	HOME	13

PROGRAMMATION DES BOUTONS DE FONCTION

INFORMATIONS SUR LES BOUTONS DE FONCTION

Boutons d'action: □/1/X, ○/3/B, △/4/Y, X/2/A, L1/5/LB/L, L2/7/LT/ZL, R1/6/RB/R, R2/8/RT/ZR.

Boutons reprogrammables:

L-Wing (L1/5/LB/L), R-Wing (R1/6/RB/R), Pedal accelerator (X/2/RT), Pedal fre (□/1/LT), L3/11/SL, R3/12/SR

INSTRUCTIONS DE PROGRAMMATION

1. Appuyez sur Share + Options et maintenez pendant 3 secondes jusqu'à ce que la LED s'allume en blanc.
2. Appuyez sur le bouton que vous souhaitez reprogrammer : la LED blanche clignotera.
3. Appuyez sur l'action que vous souhaitez programmer. La LED blanche s'éteindra pour confirmer la programmation.

RESTAURATION DES BOUTONS PAR DÉFAUT

1. Appuyez sur Share + Options et maintenez pendant 3 secondes jusqu'à ce que la LED s'allume en blanc.
2. Appuyez et maintenez la touche Options pendant 4 secondes. La LED blanche s'éteindra pour confirmer la restauration.

REMARQUE : La programmation des boutons est mémorisée (elle n'est pas supprimée si vous éteignez le volant).

COMMENT CONNECTER LE VOLANT

CONNEXION À LA PS5

NOTE IMPORTANTE : Modifiez le mode de communication de la manette vers : Paramètres > Accessoires > Manettes > Mode de communication > Utiliser le câble USB.

NOTE II : La manette doit être éteinte avant de connecter le volant.

NOTE III : Lorsqu'elle est connectée à la PS5, la LED s'allume en bleu.

NOTE IV : Gardez le dongle USB connecté pour un fonctionnement correct.

1. Allumez la console PS5 depuis le bouton de la console.
2. Connectez le pédalier à la base du volant.
3. Connectez le levier de vitesses à la base du volant (si vous souhaitez utiliser le passage séquentiel).
4. Connectez le volant à la console.
5. Connectez la manette DualSense originale de la PS5 (éteinte) à la base du volant avec le câble inclus avec votre console, ou utilisez un câble compatible avec le transfert de données.

Après ces étapes, la connexion sera terminée et vous pourrez utiliser le volant.

Important : Assurez-vous que la LED est bleue lorsque vous utilisez le volant sur PS5.

CONNEXION AU PC

NOTE : En mode X-Input, la LED s'allume en orange ; en mode D-Input, elle s'allume en violet.

1. Déconnectez le dongle USB.
2. Connectez le pédalier à la base du volant.
3. Connectez le levier de vitesses à la base du volant (si vous souhaitez utiliser le passage séquentiel).
4. Connectez le volant directement au PC sans le dongle USB.
5. Connexion terminée, vous pouvez utiliser le volant.

PS.1 : Vérifiez si le jeu nécessite une connexion X-Input ou D-Input.

PS.2 : Le mode X-Input est le mode par défaut. Connectez le volant à la console.

CHANGER LE MODE DE CONNEXION PC

1. Appuyez et maintenez le bouton PS/MODE pendant 2 secondes. La LED orange commencera à clignoter.
2. La LED passera au violet lorsque le changement sera terminé.

TESTER LE VOLANT SUR PC

Allez dans les propriétés du périphérique sous Windows pour tester le fonctionnement des boutons et calibrer les axes du volant et des pédales.

RÉGLAGE DE LA SENSIBILITÉ

1. Appuyez sur SHARE + R3 pendant 5 secondes pour entrer en mode de réglage.
 2. Utilisez le D-PAD HAUT ou BAS pour sélectionner l'angle de la zone morte entre S-M-L.
- Niveau par défaut : S.
 - Fréquence de clignotement de la LED :
 - Niveau S : 1 fois/seconde.
 - Niveau M : 3 fois/seconde.
 - Niveau L : 6 fois/seconde.
 - 3. Appuyez sur la touche X pour mémoriser le niveau choisi et quitter le mode de réglage.

DÉPANNAGE

- Si la connexion entre la manette et le volant échoue, déconnectez tout et refaites la connexion en suivant les étapes pour chaque plateforme.
- Si le volant ne fonctionne pas ou ne répond pas, éteignez la console ou le PC, déconnectez tout et recommencez la connexion.

PRÉCAUTIONS

- Veuillez lire attentivement ce manuel avant d'utiliser le volant.
- Ne frappez pas et ne laissez pas tomber le volant.
- Ne démontez pas, ne modifiez pas et n'essayez pas de réparer le volant vous-même.
- Ne stockez pas le volant dans des environnements humides, chauds ou gras.

■ UTILISATION DES ACCESSOIRES :

UTILISATION POUR BUREAU

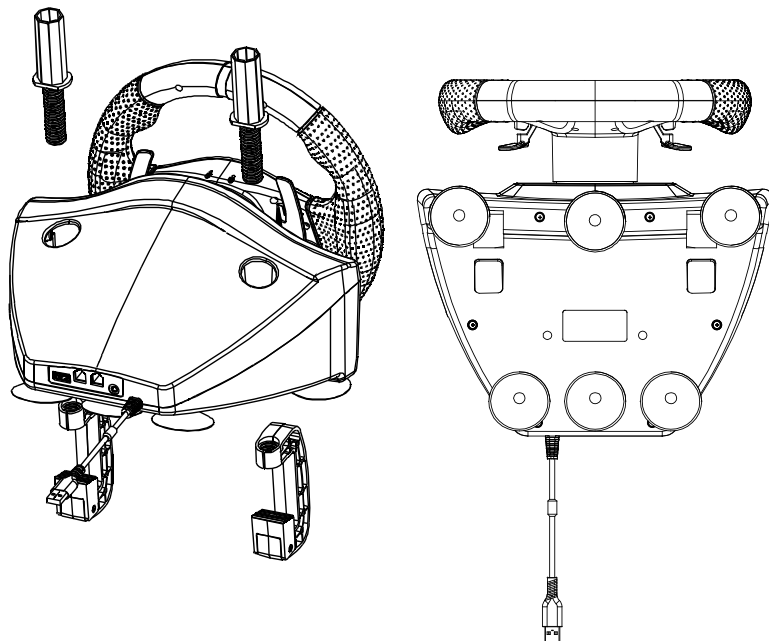

Blade, su logo y marca son propiedad de Blade Representaciones S.L. y están registrados. PSSTM es marca registrada de SonyTM. Este producto no está esponsorizado, aprobado ni patrocinado por SonyTM.

Blade logo and trademark are property of Blade Representaciones S.L. and are registered. PSSTM is trademark of SonyTM. This product is not sponsored or approved by SonyTM.

Blade, el seu logo i marca són propietat de Blade Representacions S.L. i estan registrats. PSSTM és marca registrada de SonyTM. Aquest producte no està esponsoritzat, aprovat ni patrocinat per SonyTM. Blade, respectivament logo i marca són propietat de Blade Representacions S.L. i estan registrats. PSSTM és una marca registrada de SonyTM. Este producte no està aprovat nem é patrocinat pels SonyTM. Blade, son logo et sa marque sont la propriété de Blade Representaciones S.L. et sont déposés. PSSTM est une marque déposée de SonyTM. Ce produit n'est ni sponsorisé, ni approuvé ni sponsorisé par SonyTM. Blade, el suo logo e il suo marchio sono di proprietà di Blade Representaciones S.L. e sono registrati. PSSTM è un marchio registrato di SonyTM. Questo prodotto non è sponsorizzato, appoggiato o sponsorizzato da SonyTM. Blade, sein logo und die Marke sind eingetragenes Eigentum von Blade Representaciones S.L. PSSTM ist eine eingetragene Marke von SonyTM. Dieses Produkt wird nicht von SonyTM gesponsert, unterstützt oder gefördert.

Blade, het logo en merk zijn eigendom van Blade Representaciones S.L. en zijn geregistreerd. PSSTM is een handelsmerk van SonyTM. Dit product wordt niet gesponsord, goedgekeurd of gesteund door SonyTM. Az Blade, a logo és a marka sa tulajdonosa Blade Representaciones S.L. és a regisztrált. PSSTM a SonyTM védjegye. Ez a termék nem a SonyTM vagy a den más produktén is lints sponzard eller godkännt av SonyTM. Blade, jego logo i marka są własnością Blade Representaciones S.L. i są zastrzeżone. PSSTM jest zastrzeżonym znakiem towarowym SonyTM. Ten produkt nie jest sponsorowany, popierany ani reklamowany przez SonyTM.

Blade, jo logo i prekes ženklas yra Blade Representaciones S.L. nuosavybė ir yra registruoti. PSSTM yra registruotas "SonyTM" prekes ženklas. Šio gaminių neremia, neremia ir neremia "SonyTM". Blade, dets logo og varemärke tilhører Blade Representaciones S.L. og er registreret. PSSTM er et registreret varemärke som tilhører SonyTM. Dette produkt er ikke sponsret, godkendt eller støttet af SonyTM. Blade, detts logo og varemärke tilhører Blade Representaciones S.L. og er registreret. PSSTM ir SonyTM registrēta preču zīme. SonyTM nesponsorē, neapstiprina un nesponsorē šo produktu.

Blade, sen logo ja tuotemerkki ovat Blade Representaciones S.L:n omaisuutta ja ne ovat rekisteröityjä. PSSTM on SonyTM rekisteröity tavaramerkki. SonyTM eivät sponsori, promooti tai sponsori tätä tuotetta.

Blade, selte logo ja kaubamärk on registreeritud ning kuuluvad ettevõttele Blade Representaciones S.L. PSSTM on SonyTM registreeritud kaubamärk. Selte toodet ei sponsori, toeta ega rahasta SonyTM.

Blade, dets logo og brand tilhører Blade Representaciones S.L. og er registreret. PSSTM er et registreret varemärke tilhørende SonyTM. Dette produkt er ikke sponsoreret, godkendt eller sponsoreret af SonyTM.

إن شعار Blade وعلامة العمارة بشارة لـ Blade Representaciones S.L. وسجلان العمارية PSTM هي علامة تجارية مسجلة لـ Blade Representaciones S.L. في كافة أنحاء إسبانيا والبرتغال والولايات المتحدة الأمريكية وفرنسا.

If the racing wheel stops working after a console update, visit www.blade.es

Si el volante deja de funcionar después de una actualización de la consola, accede a www.blade.es

Si il volant deixa de funcionar després d'una actualització de la consola, accedeix a www.blade.es

Se il volante smette di funzionare dopo un aggiornamento della consola, accede a www.blade.es

Se o volante deixar de funcionar após uma atualização da consola, aceda a www.blade.es

Si le volant cesse de fonctionner après une mise à jour de la console, rendez-vous sur www.blade.es

Wenn das Lenkrad nach einem Konsol-Update nicht mehr funktioniert, besuchen Sie www.blade.es

Als het stuurwiel na een console-update niet meer werkt, ga naar www.blade.es

Ha a kormány egy konzolfrissítés után nem működik, látogasson el a www.blade.es oldalra

Om ratten slutar fungera efter en konsolupdatering, gå till www.blade.es

Jedli kierowica przestanie działać po aktualizacji konsoli, wejdź na www.blade.es

إذا توقف عجلة القيادة من العمل بعد تحديث وحدة التحكم يرجى الدخول إلى www.blade.es



 **Blade**

www.blade.es
hello@blade.es
Blade Representaciones S.L.
Serra de la Salú 11, N-5,
08210 Barberà del Vallès
(Barcelona) ESP

Support / Soporte
www.blade.es

UK
CA

