

BACK

720*125 mm

BACK

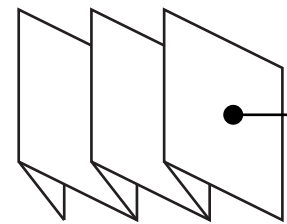

COVER

COVER

The G-LAB KULT-PALLADIUM-WL ©2026
 Made in China
 Distributed by:
 AXS - 1 Rue de la Garene ZI Le Vert Galant
 95310 SAINT OJEN L'AUMONE - France

AU DECLARATION OF CONFORMITY

AXS declares under its sole responsibility as manufacturer that the product below : Wireless RGB gaming mouse The G-LAB KULT-PALLADIUM-WL EAN 3760162055108

EU Directives	Conforms to
2014/53/EU – RED	EN 62368-1:2014+A11:2017 EN 62479:2010 EN 55032:2015+A11:2020 EN 55035:2017+A11:2020 EN 301 489-1 V2.2.3 EN 301 489-17 V3.2.4 EN 300 328 V2.2.2
2011/65/UE - RoHS with amendement 2015/863/UE	EN IEC 63000: 2018

Conforms to the following essential requirements and standards:
 And whose transmission frequency band is:
 Minimal frequency : 4804 Mhz / Maximal frequency : 25000 Mhz
 EIRP max : -57 dBm, EIRP mini : -47 dBm

Signed at SAINT OJEN L'AUMONE, 01/28/26
 By Stefan Riesser
 President AXS

PRECAUTIONS:
 Product safety instructions. Keep these safety instructions for future reference:
 Read the safety and operating instructions carefully before operating this product.
 Observe all warnings on the product and in the operating instructions.
 Do not place this product in direct sunlight or near a heat source.
 Do not use in a damp environment.
 Do not drop or subject this product to shock/vibration. Violent shocks may damage components. Before checking an electrical product, switch it off and unplug it. Use a soft cloth to clean the product. Do not use liquid

cleaners or glass cleaners.
 If an unusual odor or heat escapes from this product, or if you notice any other sign of malfunction, immediately disconnect the product from the power supply and contact your dealer for inspection or repair.
 If a foreign substance or water enters the product, immediately turn off the power and unplug the power cord. Then remove the foreign substance or water, if possible.
 Do not disassemble or attempt to repair this product yourself:
 Opening or removing the product exposes you to various risks, including electric shock. Repairs should be carried out by a specialist. Send the product to your nearest service center.
 Do not attempt to disassemble or modify this product. Unauthorized modifications will void the warranty.
 If your product uses rechargeable batteries, please read the specific precautions below:

WARNING ON BATTERY-OPERATED PRODUCTS:
 When handling batteries:
 • Always keep batteries out of the reach of children. If swallowed, contact a doctor immediately.
 • Do not charge batteries intended for single use (alkaline or saline). Charging non-rechargeable batteries causes gas and/or heat emissions which may lead to explosions and/or fires.
 • Do not dispose of batteries in a fire. Do not touch the same poles of batteries. Do not deform, crush or puncture batteries. Do not disassemble batteries. Do not dispose of batteries with ordinary household waste. You may create a short-circuit if the positive and negative terminals come into contact. This can damage the battery and cause leakage.

WARNING ON RECHARGEABLE BATTERY PRODUCTS:
 If the battery does not work properly within the warranty period, please send the product to your nearest service center to have the battery replaced. Do not attempt to replace the battery yourself.
WARNING: There is a danger of explosion if the battery is incorrectly replaced. Only replace the battery with the same or equivalent type recommended by the manufacturer. Batteries must not be exposed to excessive heat such as sunshine, fire or similar sources. Dispose of used batteries in accordance with the manufacturer's instructions.
WARNING: Use of non-original batteries may present a risk of fire, explosion, leakage or other hazards. Improperly handled batteries may explode. Never disassemble them. Do not allow children to handle batteries.

WARRANTY:
 • AXS offers a 2-year warranty from the date of purchase on new, unused

products with undeniable material or manufacturing defects. The warranty does not apply in the following cases: improper use, electrical or mechanical damage resulting from improper use, damage resulting from force majeure, bad weather or natural disasters, or improper repairs carried out by non-approved workshops.
 • The warranty is only valid in the country of purchase.
 • Batteries and normal wear and tear are not covered by the warranty.
 • The warranty is only valid on presentation of the invoice. Shipment of a defective product for warranty repair is at the customer's risk. The warranty is reserved for the first end-user purchaser. AXS reserves the right to repair or exchange the defective product at its sole discretion.
 • Any legal provisions in force in your country which go beyond the cases set out here shall prevail over the present provisions.

ENVIRONMENT:
 THE PRODUCT:
 The crossed-out garbage can on the product (including accessories) means that it belongs to the electrical and electronic equipment family. To promote the recycling and recovery of Waste Electrical and Electronic Equipment (WEEE) and protect the environment, European regulation 2012/19/EU on Waste Electrical and Electronic Equipment (WEEE) requires that used household appliances are not disposed of in the normal municipal waste stream. Used appliances must be collected separately in order to optimize the recovery and recycling rate of the materials of which they are made, and to reduce the impact on the environment and on human health. The crossed-out wheeled garbage can symbol is displayed on all products to remind consumers of their separate collection obligations. Consumers should contact their local authority or retailer to find out how to dispose of their appliance. BATTERIES: Batteries must be disposed of at designated collection points in accordance with local regulations. This device contains batteries covered by European Directive 2006/66/EC, which must not be disposed of with household waste. Find out about the regulations in force in your area concerning the separate collection of batteries. Correct disposal of batteries helps protect the environment and your health.

PACKAGING:
 AXS is committed to respecting the environment. Our packaging is to be placed in the recycling garbage can and does not contain any single-use plastic. To facilitate the recycling of packaging, please respect the sorting rules in place locally for this type of waste.

The G-LAB KULT-PALLADIUM-WL ©2026
 Made in China
 Distribué par:
 AXS - 1 Rue de la Garene ZI Le Vert Galant
 95310 SAINT OJEN L'AUMONE - France

DECLARATION OF CONFORMITY UE

AXS déclare sous sa seule responsabilité en tant que fabricant que le produit ci-dessous : Souris de jeu sans fil RGB The G-LAB KULT-PALLADIUM-WL - EAN 3760162055108

Est conforme aux exigences et normes essentielles suivantes :

Directives UE	Conforme suivant
2014/53/EU – RED	EN 62368-1:2014+A11:2017 EN 62479:2010 EN 55032:2015+A11:2020 EN 55035:2017+A11:2020 EN 301 489-1 V2.2.3 EN 301 489-17 V3.2.4 EN 300 328 V2.2.2
2011/65/UE - RoHS avec amendement 2015/863/UE	EN IEC 63000: 2018

Et dont la bande de fréquences de transmission est la suivante :
 Fréquence Minimale : 4804 Mhz / Fréquence Maximale : 25000 Mhz
 EIRP max : -57 dBm, EIRP mini : -47 dBm

Fait à SAINT OJEN L'AUMONE, le 28/01/26
 Par Stefan Riesser
 Président AXS

PRECAUTIONS :
 Consignes de sécurité relatives au produit. Ces consignes de sécurité doivent être conservées pour référence ultérieure :
 Avant de faire fonctionner cet appareil, lisez attentivement les instructions de sécurité et d'utilisation avant d'utiliser ce produit.
 Respectez tous les avertissements se trouvant sur le produit et dans les instructions d'utilisation.
 Ne pas placer ce produit au contact des rayons directs du soleil ou près d'une source de chaleur.

N'utilisez pas dans un environnement humide.
 Ne pas laisser tomber ou faire subir des chocs/vibrations à ce produit. Les chocs violents peuvent endommager les composants.
 Avant de nettoyer un produit électrique, éteignez-le et débranchez-le. Utilisez un chiffon doux pour nettoyer le produit. N'utilisez pas de produit de nettoyage liquide, ni de nettoyant pour vitres.
 Si une odeur inhabituelle ou de la chaleur s'échappent de ce produit ou si vous constatez un autre signe de dysfonctionnement, débranchez immédiatement le produit de l'alimentation et contactez votre revendeur pour le faire vérifier ou réparer.
 Si une substance étrangère ou de l'eau pénètre dans le produit, mettez immédiatement l'appareil hors tension et débranchez le câble d'alimentation. Retirez ensuite la substance étrangère ou l'eau, si possible.
 Ne démontez pas, et ne tentez pas de réparer ce produit par vous-même :
 L'ouverture ou la dépose du produit vous expose à divers risques, notamment l'électrocution. La réparation doit être confiée à un spécialiste. Envoyez le produit à votre centre de service le plus proche.
 Ne tentez pas de démonter ou de modifier ce produit. Ces opérations doivent être réalisées par un technicien qualifié et les modifications non autorisées entraîneraient l'annulation de la garantie.
 Si votre produit utilise des piles ou est à batterie rechargeables, veuillez lire les précautions d'usage spécifiques ci-dessous :

AVERTISSEMENT CONCERNANT LES PRODUITS FONCTIONNANT AVEC DES PILES :
 • Lors de la manipulation des piles :
 • Gardez toujours les piles hors de la portée des enfants. En cas d'avalement, contactez immédiatement un médecin.
 • Ne chargez pas les piles prévues pour un usage unique (Alcaline, ou Salines). Le chargement de piles non rechargeables entraîne des émissions de gaz et/ou de chaleur pouvant provoquer des explosions et/ou des incendies.
 • Ne jetez pas les piles au feu. Ne mettez pas en contact les mêmes piles sèches. Ne pas déformer, écraser et ne perforer les piles. Ne démontez pas les piles. Ne jetez pas les piles avec les déchets ménagers ordinaires. Vous pouvez créer un court-circuit si les bornes positive et négative entrent en contact. Ceci peut endommager la pile et provoquer des fuites.

AVERTISSEMENT CONCERNANT LES PRODUITS RECHARGEABLES A

BATTERIE :
 Si la batterie est ne fonctionne pas correctement pendant la durée de garantie, veuillez envoyer le produit à votre centre de service le plus proche pour faire remplacer la batterie. N'essayez pas de remplacer la batterie vous-même.
ATTENTION : Il y a danger d'explosion s'il y a un remplacement incorrect de la batterie. Ne faite remplacer la batterie que par un même type ou un type équivalent de batterie recommandé par le constructeur. Les batteries ne doivent pas être exposées à une chaleur excessive telle que celle du soleil, le feu ou d'origine similaire. Mettre au rebut les batteries usagées conformément aux instructions du fabricant.
AVERTISSEMENT : L'utilisation d'une batterie qui ne serait pas d'origine peut présenter un risque d'incendie, d'explosion, de fuites ou d'autres dangers. Les batteries incorrectement manipulées risquent d'exploser. Vous ne devez jamais les démonter. Ne laissez pas des enfants manipuler les batteries.

GARANTIE :
 • AXS offre une garantie de 2 ans à partir de la date d'achat sur les produits neufs non utilisés présentant des défauts de matériaux ou de fabrication incontestables. La garantie ne s'applique pas dans les cas suivants : défaut d'utilisation, dommage électrique mécanique résultant d'une utilisation non conforme à l'usage prévu, dommages résultant d'un cas de force majeure, intempéries ou de catastrophes naturelles ou réparation inadéquate effectuée par des ateliers non agréés.
 • La garantie est uniquement valable dans le pays d'achat du produit.
 • Les piles, la batterie ainsi que l'usure normale des pièces ne sont pas couvertes par la garantie.
 • La garantie n'est assurée que sur présentation de la facture. L'expédition d'un produit défectueux pour réparation dans le cadre de la garantie se fait aux risques et périls du client. La garantie est réservée au premier acheteur ayant qualité d'utilisateur final. La réparation ou l'échange du produit défectueux est laissé à la seule appréciation d'AXS.
 • Les dispositions légales allant au-delà des cas énoncés ici et qui viendraient à entrer en vigueur dans votre pays prévaudront contre les présentes dispositions.

ENVIRONNEMENT :
LE PRODUIT :
 La poubelle barrée apposée sur le produit (y compris les accessoires) signifie qu'il appartient à la famille des équipements électriques et électroniques. Pour favoriser le recyclage et la valorisation des Déchets d'Équipement Électriques et Électroniques (DEEE) mais également assurer la protection de l'environnement, la réglementation européenne 2012/19/EU sur les Déchets d'Équipement Électriques et

Électroniques (DEEE), exige que les appareils ménagers usagés ne soient pas jetés dans le flux normal des déchets municipaux. Les appareils usagés doivent être collectés séparément afin d'optimiser le taux de récupération et de recyclage des matériaux qui le composent et réduire l'impact sur l'environnement et sur la santé humaine. Le symbole de la poubelle barrée est apposé sur tous les produits pour rappeler les obligations de la collecte séparée. Les consommateurs devront contacter les autorités locales ou leur revendeur concernant les démarches à suivre pour l'enlèvement de leur appareil.
LES PILES ET BATTERIES : Les piles et batteries doivent être déposées dans les points de collecte désignés par la réglementation locale en vigueur. Cet appareil contient des batteries relevant de la directive européenne 2006/66/EC qui ne peuvent être jetées avec les ordures ménagères. Renseignez-vous sur les dispositions en vigueur dans votre région concernant la collecte séparée des piles. La mise au rebut correcte permet de préserver l'environnement et la santé.

EMBALLAGE :
 AXS s'engage pour le respect de l'environnement. Nos emballages sont à placer dans la poubelle de recyclages et sont sans plastique à usage unique. Pour faciliter le recyclage des emballages, veuillez respecter les règles de tri mises en place localement pour ce type de déchets.

**USER'S GUIDE
 MANUEL D'UTILISATION
 GUÍA DE USUARIO
 GUIDA DELL'UTENTE
 HANDLEIDING
 BEDIENUNGSLEITUNG**

WIRELESS RGB GAMING MOUSE

THE G-LAB

PLUG & PLAY

COMPATIBLE WINDOWS

Does not require any driver, is automatically recognized by your system / Ne nécessite aucun driver, est reconnu automatiquement par votre système. / No requiere ningún controlador, es reconocido automáticamente por su sistema. Non richiede driver e viene riconosciuto automaticamente dal sistema. Benötigt keinen Treiber, wird automatisch von ihrem System erkannt. Verijst geen stuurprogramma en wordt automatisch herkend door je systeem.

CONNECTION / CONNEXION / CONEXION / CONNESSIONE / VERBINDUNG / VERBINDING

Wired Connection / Connexion filaire / Conexión por cable / connessione cablata / Kabelverbindung / kabelförbindning

Plug the mouse's USB cable into the computer's USB port. (A Type-C data cable can be used directly with the mouse. Wired connection is preferred when Bluetooth 2.4G is off.)

Branchez le câble USB de la souris au port USB de l'ordinateur. (Un câble de données de type C peut être utilisé directement avec la souris. La connexion filaire est préférable lorsque le Bluetooth 2.4 GHz est désactivé.)

Conecte el cable USB del ratón al puerto USB de la computadora. (Se puede usar un cable de datos tipo C directamente con el ratón. Se recomienda la conexión por cable cuando el Bluetooth 2.4G está desactivado.)

Collegare il cavo USB del mouse alla porta USB del computer. (È possibile utilizzare un cavo dati di tipo C direttamente con il mouse. È preferibile una connessione cablata quando il Bluetooth 2.4G è disattivato.)

Stecken Sie das USB-Kabel der Maus in den USB-Anschluss des Computers. Ein USB-C-Datenkabel kann direkt mit der Maus verwendet werden. Eine Kabelverbindung wird empfohlen, wenn Bluetooth 2,4 GHz deaktiviert ist.

Sluit de USB-kabel van de muis aan op de USB-poort van de computer. (Een Type-C-datakabel kan rechtstreeks met de muis worden gebruikt. Een bedrade verbinding heeft de voorkeur wanneer Bluetooth 2,4G is uitgeschakeld.)

2.4G Connection / Connexion 2,4 GHz / Conexión 2.4G / Connessione 2.4G / 2,4-GHz-Verbindung / 2.4G-verbinding

Plug the 2.4G receiver into the computer. Switch the bottom power switch upwards to the 2.4G position. Use directly. (If connection fails, press and hold the DPI indicator-light until it flashes yellow to perform pairing.)

Branchez le récepteur 2,4 GHz à l'ordinateur. Basculez l'interrupteur d'alimentation situé en dessous sur la position 2,4 GHz. Utilisation immédiate. (En cas d'échec de la connexion, maintenez le voyant DPI enfoncé jusqu'à ce qu'il clignote en jaune pour effectuer l'appairage.)

Conecte el receptor 2.4G a la computadora. Gire el interruptor de encendido inferior hacia arriba a la posición 2.4G. Uselo directamente. (Si falla la conexión, mantenga presionado el indicador de DPI hasta que parpadee en amarillo para realizar el emparejamiento.)

Collega il ricevitore 2.4G al computer. Sposta l'interruttore di alimentazione inferiore verso l'alto, in posizione 2.4G. Utilizzalo direttamente. (Se la connessione fallisce, tieni premuta la spia DPI finché non lampeggia in giallo per eseguire l'associazione.)

Schließen Sie den 2,4-GHz-Empfänger an den Computer an. Schieben Sie den unteren Netzschalter nach oben in die 2,4-GHz-Position. Sofort einsetzbar. (Falls die Verbindung fehlschlägt, halten Sie die DPI-Anzeigelampe gedrückt, bis sie gelb blinkt, um die Kopplung durchzuführen.)

Sluit de 2,4G-ontvanger aan op de computer. Zet de aan/uit-schakelaar aan de onderkant omhoog naar de 2,4G-stand. Direct te gebruiken. (Als de verbinding mislukt, houd dan het DPI-indicatielampje ingedrukt totdat het geel knippert om het koppelen te starten.)

BLUETOOTH CONNECTION / CONNEXION BLUETOOTH / CONEXION BLUETOOTH / BLUE-TOOTH-VERBINDUNG / BLUE-TOOTH-VERBINDING

Pour passer en mode Bluetooth, faites glisser le bouton sous la souris vers le bas puis appuyer sur le clic gauche + le clic droit + la molette pendant trois secondes. Le nom «KULT_PALLADIUM» devrait apparaître sur votre périphérique.

To switch to Bluetooth mode, slide the button under the mouse downwards, then press left-click + right-click + scroll wheel for three seconds. The name «KULT_PALLADIUM» should appear on your device.

Para cambiar al modo Bluetooth, deslice el botón situado debajo del ratón hacia abajo y, a continuación, pulse el botón izquierdo + derecho + rueda de desplazamiento durante tres segundos. El nombre «KULT_PALLADIUM» debería aparecer en su dispositivo.

Per passare alla modalità Bluetooth, far scorrere il pulsante sotto il mouse verso il basso e quindi premere il tasto sinistro del mouse + il tasto destro del mouse + la rotella di scorrimento per tre secondi. Il nome «KULT_PALLADIUM» dovrebbe apparire sul dispositivo.

Um in den Bluetooth-Modus zu wechseln, ziehen Sie die Taste unter der Maus nach unten und drücken Sie dann drei Sekunden lang die linke Maustaste + die rechte Maustaste + das Mausrad. Der Name „KULT_PALLADIUM“ sollte auf Ihrem Gerät erscheinen.

Om over te schakelen naar de Bluetooth-modus, schuif je de knop onder de muis naar beneden en druk je vervolgens drie seconden op de linkermuisknop + rechtermuisknop + scrollwiel. De naam „KULT_PALLADIUM“ zou op je apparaat moeten verschijnen.

RE-PAIR / RÉAPPARIAGE / VOLVER A EMPAREJAR / RIACCOPPIARE / NEUPAARUNG / OPNIEUW KOPPELEN

If your mouse loses its pairing, follow these steps to re-pair it:
 1. Remove the USB dongle from the computer.
 2. Hold the mouse and dongle at a maximum distance of 40 cm, then press the DPI button on the mouse for 3 seconds.
 3. You can now connect the USB dongle to the computer again. The mouse is paired.

Si votre souris perd son appairage, voici la marche à suivre pour la réappairier :
 1. Retirez le dongle USB de l'ordinateur.
 2. Maintenez la souris et le dongle à une distance maximale de 40 cm, puis appuyez sur le bouton DPI de la souris pendant 3 secondes.
 3. Vous pouvez de nouveau brancher le dongle USB à l'ordinateur. La souris est appairée.

Si su ratón pierde el emparejamiento, siga estos pasos para volver a emparejarlo:
 1. Retire el dongle USB del ordenador.
 2. Mantenga el ratón y el dongle a una distancia máxima de 40 cm y, a continuación, pulse el botón DPI del ratón durante 3 segundos.
 3. Ahora puedes volver a conectar la mochila USB al ordenador. El ratón está emparejado.

Se il mouse perde l'accoppiamento, procedere come segue per riaccoppiarlo:
 1. Rimuovere il dongle USB dal computer.
 2. Tenere il mouse e il dongle a una distanza massima di 40 cm, quindi premere il pulsante DPI del mouse per 3 secondi.
 3. A questo punto è possibile collegare nuovamente il dongle USB al computer. Il mouse è accoppiato.

Wenn Ihre Maus das Pairing verliert, gehen Sie wie folgt vor, um sie erneut zu paaren:
 1. Ziehen Sie den USB-Dongle vom Computer ab.
 2. Halten Sie die Maus und den Dongle maximal 40 cm voneinander entfernt und halten Sie die DPI-Teste der Maus 3 Sekunden lang gedrückt.
 3. Sie können den USB-Dongle wieder an den Computer anschließen. Die Maus ist gepaart.

Als de muis niet meer gekoppeld is, volg dan deze stappen om de muis opnieuw te koppelen:
 1. Verwijder de USB-dongle van de computer.
 2. Houd de muis en de dongle op maximaal 40 cm afstand en druk vervolgens 3 seconden op de DPI-knop op de muis.
 3. U kunt nu de USB-dongle weer aansluiten op de computer. De muis is gekoppeld.

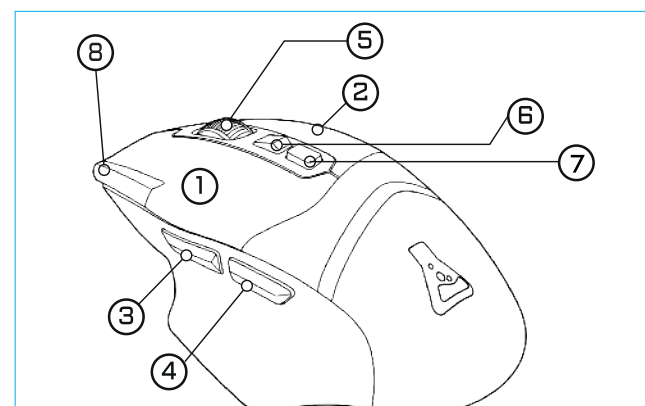

1	Left clic / Clic gauche / clic izquierdo / Fare clic con il tasto sinistro / Linksklick / Klik met de linkermuisknop
2	Right clic / Clic droit / clic derecho / Fare clic con il tasto destro / Klicken Sie mit der rechten Maustaste / Klik met de rechtermuisknop
3	Next / Suivant / Siguiente / Avanti / Weiter zu / Volgende
4	Previous / Précédent / Anterior / Precedente / Vorherige / Vorige
5	Scroll wheel / Molette de défilement / rueda de desplazamiento / Rotella di scorrimento / Scrollrad / Scrollwiel
6	DPI + / DPI -
7	Lighting adjustment / Réglage de l'éclairage / Ajuste de iluminación / Regolazione dell'illuminazione / Beleuchtungsanpassung / Verlichting aanpassing
8	Double clic / double clic / doble clic / doppio clic / Doppelklick / dubbelklikken

2.4G Led red / rouge / rojo / rosso / rot / rood
 BT1 Led blue / bleu / azul / blu / blau / blauw
 BT2 Led green / vert / verde / grün / groente

TECHNICAL SPECIFICATIONS / CARACTERISTIQUES TECHNIQUES / DATOS TÉCNICOS / DATI TECNICI / TECHNISCHE MERKMALE / TECHNISCHE GE-GEVENS

Sensor type / Type de capteur / Tipo de sensor / Tipo di sensore / Art des Sensors / Type sensor	Optic / Optique / Optica / Ottica / Optik / Optiek
Resolution / Résolutions / Resoluciones / Risoluzioni / Entschlüsselungen / Resolüties	800/1600/2400/3200/6400 /10000
Polling rate / Taux de rafraîchissement / Frecuencia de actualización / Frequenza di aggiornamento / Refreshing-Rate / Vernieuwingsfrequentie	2.4G : 125-250-500 (default) /1000Hz / Wired : 125-250-500-1000Hz (default) / BT: 125Hz
Acceleration max / Accélération max / Aceleración máxima / Accelerazione massima / Max. Beschleunigung / Maximale versnellng	20 G
Backlight / Rétroéclairage / Retroiluminación / Retroilluminazione / Hintergrundbeleuchtung / Achtergrondverlichting	6 modes / 6 modos / 6 modalità / 6 Modi
Connectivity / Connectivité / Conectividad / Connettività / Konnektivität / Connectiviteit	3 modes/3 modos/3 modalità/3 Modi : 2.4GHz - Bluetooth - filaire / wired /cablato/cablata/verdrahtet /bedraad
Buttons / Boutons / Botones / Pulsanti / Knoppen	8
Compatibility / Compatibilité / Compatibilidad / Compatibilità / Compatibilität / Compatibiliteit	PC (Windows)
Dimensions / Dimensions / Dimensiones / Dimensioni / Abmessungen / Afmetingen	124*66*38 mm
Weight / Poids / Peso / Peso / Gewicht / Gewicht	87 g
Battery / Batterie / Batería / Batteria / Batterie / Batterij	500mAh

THE G-LAB

www.the-g-lab.tech
 support@axs-group.com

Icons for social media and other services.