

Chest freezer
Congélateur coffre
Diepvrieskist
Arcón congelador

10014592 - CF 99 D W625C

INSTRUCTIONS FOR USE02
CONSIGNES D'UTILISATION14
GEBRUIKSAANWIJZINGEN28
INSTRUCCIONES DE USO42

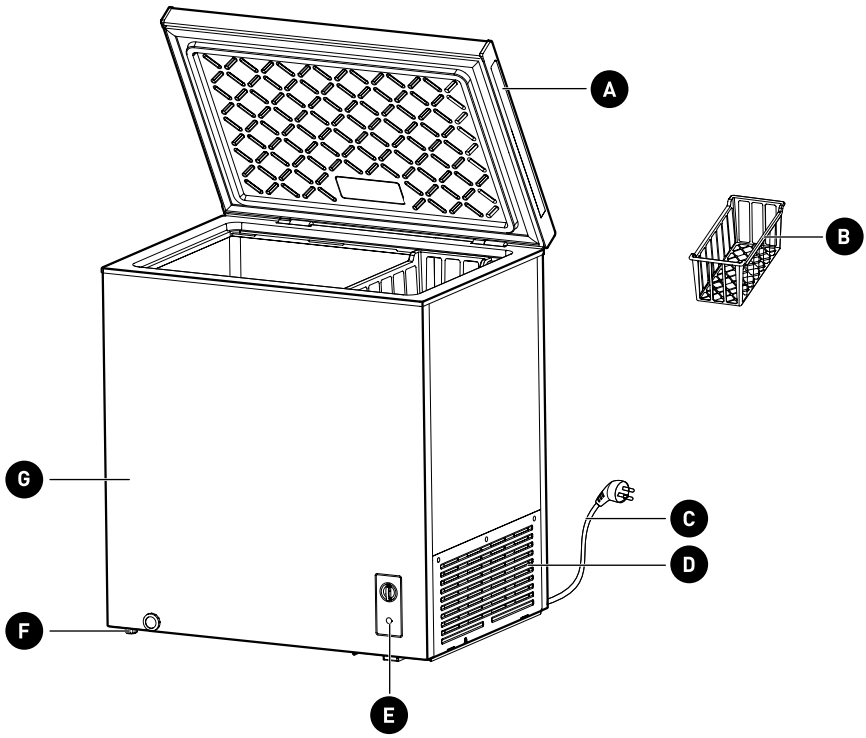





Thank you!

Thank you for choosing this HIGHONE product. HIGHONE products are chosen, tested, and recommended by ELECTRO DEPOT, so you can be sure you are getting a top-quality, easy-to-use product that won't let you down.

We're confident your new device will be a pleasure to use every day!

Welcome to ELECTRO DEPOT.



Table of Contents

A

Product overview

Parts

B

Product usage

The correct usage of freezer

C

**Cleaning and
maintenance**

Cleaning and maintenance
Troubleshooting

Parts

- A** Door handle
- B** Shelving basket
- C** Power cord
- D** Shutter
- E** Temperature control panel
- F** Leveling foot
- G** Cabinet



The above pictures are for reference only, and the actual configuration shall be subject to the actual purchase or the seller's statement.

The correct usage of freezer

- The freezer can maintain the freshness of food for a long time at low temperatures. It is mainly used for storing frozen food and making ice cubes.
- The freezer is suitable for storing meat, fish, shrimp, and pastries that are not to be consumed in the short term. It is not suitable for storing fluids in bottled or sealed containers, such as bottled beer or beverages.
- Please note that the food should be consumed by its expiration date.
- The freezing speed of the product depends on the amount of food stored and the ambient temperature. If too much food at room temperature is placed at once, it is recommended to set the temperature controller to the maximum level and operate it for 24 hours in advance or use ice cubes for cooling.
- Moreover, large pieces of food should be divided into small pieces and stored separately to ensure proper freezing. Otherwise, certain parts of large or excessive food may not freeze properly, leading to potential spoilage.



Reminder:

Due to the wear and tear of the hinge during long-term opening and closing, the hinge's service life could be affected and noise may occur. It is recommended that users regularly apply lubricating oil to the hinges for maintenance, which can effectively eliminate noise and extend the service life of the hinges.

Temperature control panel

Control panel with indicator light:

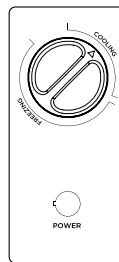

- After power on the "POWER" indicator light will be light (green).
- The area where the temperature controller knob points to "COOLING" is the refrigeration area, and "FREEZING" is the frozen area;
- When the temperature controller knob is turned clockwise, the temperature inside the freezer decreases;
- When the temperature controller knob is turned counterclockwise, the temperature inside the freezer increases;



The above pictures are for reference only, and the actual configuration shall be subject to the actual purchase or the seller's statement.

Placement

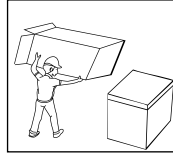

- Before using the freezer, remove all packaging materials including bottom cushions and foam pads and tapes inside the freezer, tear off the protective film on the door and the freezer body.

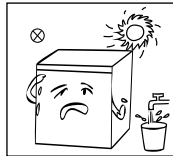

- Keep away from heat and avoid direct sunlight. Do not place the freezer in moist or watery places to prevent rust or reduction of insulating effect.

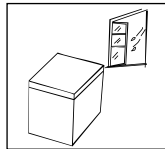

- The freezer should be placed on a flat surface and kept in a well-ventilated environment.
 - Do not place it on a mat, wooden floor or carpet, as this may cause condensation on the bottom.
 - Do not move or drag the freezer around randomly, as this may damage the floor.

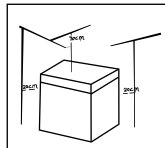

- The top space of the freezer shall be greater than 70cm, and the distances from both sides and backside shall be more than 20cm to facilitate heat dissipation.

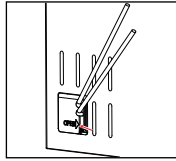
Start

- Taking a tool (flat screwdriver or cone), insert it into the gap at the arrow position in the figure and gently pry it outward to open the flip.

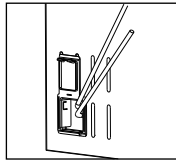

- After opening, the freezer is as shown in the figure. Next, take out the power line from the hole;

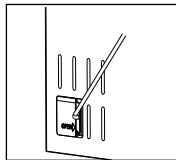

- After removing the power line, cover the cover plate again.

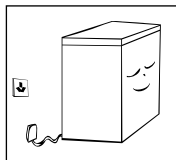

- After transportation, please let the freezer stand for at least 2 hours before connecting to the power supply, otherwise it may cause performance degradation or damage to the freezer. Before storing fresh or frozen food in the freezer, run the freezer for 2 to 3 hours; in hot summer days, users should run the freezer for 4 hours in advance. During the power cut or cleaning, users should pull the plug off and plug in again after a 5-minute interval in case the continuous start damage the compressor.



The above pictures are for reference only, and the actual configuration shall be subject to the actual purchase or the seller's statement.

Energy saving tips

- The appliance should be located in the coolest area of the room, away from heat producing appliances or heating ducts, and out of the direct sunlight.
- Let hot foods cool to room temperature before placing in the appliance. Overloading the appliance forces the compressor to run longer. Foods that freeze too slowly may lose quality, or spoil.
- Be sure to wrap foods properly, and wipe containers dry before placing them in the appliance. This cuts down on frost build-up inside the appliance.
- Appliance storage bin should not be lined with aluminum foil, wax paper, or paper toweling. Liners interfere with cold air circulation, making the appliance less efficient.
- Organize and label food to reduce door openings and extended searches. Remove as many items as needed at one time, and close the door as soon as possible.

Table 1 Climate classes

Class	Symbol	Ambient temperature range °C
Extended temperate	SN	+10 to +32
Temperate	N	+16 to +32
Subtropical	ST	+16 to +38
Tropical	T	+16 to +43

- Extended temperate: this refrigerating appliance is intended to be used at ambient temperatures ranging from 10°C to 32°C;
- temperate: this refrigerating appliance is intended to be used at ambient temperatures ranging from 16°C to 32°C;
- Subtropical: this refrigerating appliance is intended to be used at ambient temperatures ranging from 16°C to 38°C;
- Tropical: this refrigerating appliance is intended to be used at ambient temperatures ranging from 16°C to 43°C;
- If the freezer operates outside the climate class(ambient temperature range) for which it is rated then it may not be able to maintain satisfactory internal temperatures.

Temperature setting recommendation

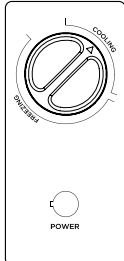
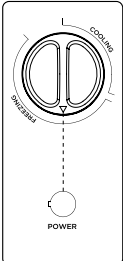
Environment Temperature	Cooling Mode	Freezing Mode
16°C		
24°C		
32°C		

Cleaning and maintenance

Cleaning

- Please clean the dust behind and around the freezer on time to improve heat dissipation and save energy.
- Regularly inspect the door seal to ensure it is clean and free of debris. Clean the door seal with a soft cloth dipped in soapy water or diluted cleaning agent.
- The interior of the freezer should be regularly cleaned to avoid odor.
- Before cleaning the interior of the freezer, please turn the power off, take out all the food, hanging baskets and containers.
- Please use a soft cloth or sponge to clean the inner liner of the freezer. You can use two tablespoons of baking soda and one quart of warm water solution to clean it first, then clean it with clean water and wipe it clean. After cleaning, open the door and let it dry naturally before connecting to the power supply.
- For areas inside the freezer that are not easy to clean (e.g. gaps or corners), it is recommended to use soft cloths, soft brushes, etc. and some necessary aids (e.g. thin sticks, etc.) to carry out regular cleaning to ensure that there are no accumulation of pollutants or bacteria.
- Do not use soaps, detergents, spray cleaners, etc. to clean the liner as these may create odors or contamination.
- Clean the hanging basket with a soft cloth dipped in soapy water or diluted cleaning agent, and then dry it with a soft cloth or air dry naturally.
- Wipe the outside surface of the freezer with a soft cloth moistened with soapy water, detergent, etc., and then dry with a soft cloth.
- Do not use hard hairbrush, steel wire ball, steel wire brush, abrasive (such as toothpaste), organic solvent (such as alcohol, acetone, isoamyl acetate, etc.), boiling water, or acidic or alkaline substances during cleaning, as it may damage the surface and

inner liner of the freezer. Organic solvents such as boiling water and benzene may deform or damage plastic parts.

- Do not rinse directly with water or other liquids during cleaning to avoid short circuit or affecting electrical insulation performance after soaking.



WARNING!

- When defrosting and cleaning the freezer, unplug the power supply first.

Defrost

- Freezers need to be manually defrosted:
When defrosting, please unplug the power plug first, open the freezer door, and take out indoor food, hanging baskets, etc.; Open the drain hole and outlet hole (and place a water container at the outlet hole) to allow the indoor ice and frost to naturally melt, and dry the defrosting water with a dry soft cloth. Once the frost softens, you can use an ice shovel to speed up deicing.
- When defrosting, please keep the removed food in a cool place before removing the accessories.



WARNING!

- Do not use mechanical devices or other means of acceleration other than those recommended by the manufacturer. The refrigeration circuit must not be damaged.

When out of use

- In case of power failure: Even in the summer, food can still be stored for several hours; During this period, the number of opening door should be reduced, and fresh food should not be put in.
- When not in use for a long period of time: unplug the power supply, then clean the freezer and keep the freezer door open to prevent the freezer from generating odors.
- When moving the freezer: Do not invert, transport horizontally, or vibrate the freezer during transportation. The inclination angle during transportation should not exceed 45°. Do not grab the door or hinge while moving.



WARNING!

- Once the freezer is activated, it is best to use it continuously, and under normal circumstances, do not stop using the freezer, so as not to affect the service life.

Troubleshooting

For some of the following simple problems, you can try to solve them by yourself. If there is no improvement, please call the after-sales service department.

Problem	Possible Cause
The freezer does not work	<ul style="list-style-type: none"> • Whether the power supply is connected and the plug is firmly inserted • Whether the voltage is too low • Whether the temperature control knob is in the work area Is there a power outage or partial circuit tripping
The freezer smells bad	<ul style="list-style-type: none"> • Odorous food should be tightly packed • Check for rotten food • The interior of the freezer needs to be cleaned

Problem	Possible Cause
Long term operation of the compressor	<ul style="list-style-type: none"> • It is normal for freezers to work for a long time due to high temperatures in summer • Do not put too much food into the freezer at one time. • Put the food into the freezer after it has cooled down • Open the freezer door too often • The frost layer of the freezer is too thick (defrosting is required at this time)
The freezer light does not light up	<ul style="list-style-type: none"> • Whether the freezer is powered on and whether the indicator light is damaged
The freezer door cannot be closed correctly	<ul style="list-style-type: none"> • The food package is jammed so the door cannot be closed • Too much food has been put in • Freezer tilts
Loud noise	<ul style="list-style-type: none"> • Whether the ground is flat and the freezer is placed stably • Whether the accessories of the freezer are placed in the normal position
It is difficult to open the freezer for a short time	<ul style="list-style-type: none"> • After the refrigeration of the freezer, there is a pressure difference between the inside and outside of the case, which can cause a temporary difficulty in opening the door. This is a normal physical phenomenon.
Case emits heat External condensation	<ul style="list-style-type: none"> • When the freezer is running, the outer shell of the case will generate heat, even generating more heat in the early stages of operation and summer. This is caused by the heat dissipation of the condenser and is a normal phenomenon. • When the environmental humidity is high, there may be condensation on the surface of the case and the door seal, which is a normal phenomenon. Wipe dry with a dry towel.
Airflow sound Buzzing sound Clattering sound	<ul style="list-style-type: none"> • The refrigerant circulating in the refrigeration pipeline will produce an eruption sound and a grunt sound, which is a normal sound and will not affect the cooling effect. • The compressor produces a buzzing sound during operation, and the sound is loud when starting or stopping. • The electromagnetic valve or electric switching valve will make a clattering sound, which is a normal phenomenon and will not affect its use.



Merci !

Merci d'avoir choisi ce produit HIGHONE.
Choisis, testés et recommandés par ELECTRO DEPOT,
les produits de la marque HIGHONE vous assurent
une utilisation simple, une performance fiable et
une qualité irréprochable.
Grâce à cet appareil, vous savez que chaque utilisation
vous apportera satisfaction.

Bienvenue chez ELECTRO DEPOT.

Visitez notre site Internet : www.electrodepot.fr
www.electrodepot.be

VOTRE AVIS COMPTE !



**PARTAGEZ
VOTRE EXPERIENCE
SUR LES PRODUITS**

Parce que votre satisfaction est notre priorité, nous vous proposons
de donner votre avis sur ce produit. Il sera transmis et analysé par
nos équipes afin d'améliorer continuellement le produit.

Donnez votre avis sur <http://www.electrodepot.fr/avis-client>



ELECTRO DEPOT

14

FR

Table des matières

A

Aperçu de l'appareil

Pièces

B

**Utilisation de
l'appareil**

Utilisation correcte du congélateur

C

**Nettoyage et
entretien**

Nettoyage et entretien
Guide de dépannage

Les notices sont aussi disponibles sur le site
<http://www.electrodepot.fr/sav/notices/>
<http://www.electrodepot.be/fr/sav/notices>

Pièces

- A** Poignée de porte
- B** Panier
- C** Cordon d'alimentation
- D** Grille d'aération
- E** Panneau de réglage de la température
- F** Pied de mise à niveau
- G** Placard



Les images ci-dessous sont fournies à titre indicatif uniquement et la configuration réelle dépendra du produit acheté ou de la déclaration du revendeur.

Utilisation correcte du congélateur

- Ce congélateur peut préserver la fraîcheur des aliments pendant une longue période à basses températures. Il sert principalement à conserver des aliments surgelés et à préparer des glaçons.
- Le congélateur convient à la conservation de la viande, du poisson, des crevettes et des pâtisseries qui ne seront pas consommés à court terme. Il ne convient pas à la conservation de liquides en bouteille ou dans des récipients fermés, tels que des bière ou autres boissons en bouteille.
- Veuillez noter que les aliments doivent être consommés avant leur date limite de consommation.
- La vitesse de congélation du produit dépend de la quantité d'aliments stockés et de la température ambiante. Si vous prévoyez de placer une grande quantité d'aliments à température ambiante en même temps dans le congélateur, il est recommandé de régler le bouton de température sur le niveau maximum et de laisser le congélateur fonctionner à ce niveau pendant 24 heures au préalable ou d'utiliser des glaçons pour le refroidir.
- En outre, les aliments volumineux doivent être réduits en petits morceaux à conserver séparément pour garantir leur bonne congélation. Sans cela, certaines parties des aliments volumineux pourraient ne pas être congelées correctement, entraînant un risque de détérioration des aliments.



Rappel :

La durée de vie de la charnière peut être affectée par l'usure due à l'ouverture et la fermeture de la porte sur le long terme, qui peut en outre causer du bruit. Il est recommandé aux utilisateurs d'appliquer régulièrement de l'huile lubrifiante sur les charnières pour les entretenir, car cela pourra éliminer le bruit de manière efficace et prolonger la durée de vie des charnières.

Panneau de réglage de la température

Panneau de commande avec voyant :

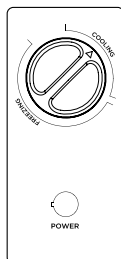

- Après la mise en marche, le voyant d'alimentation « POWER » s'allume (vert).

- L'indication « COOLING » autour du bouton de réglage de la température correspond à la zone de réfrigération, tandis que l'indication « FREEZING » correspond à la zone de congélation.
- Lorsque vous tournez le bouton de réglage de la température dans le sens des aiguilles d'une montre, la température diminue dans le congélateur.
- Lorsque vous tournez le bouton de réglage de la température dans le sens inverse des aiguilles d'une montre, la température augmente dans le congélateur.



Les images ci-dessous sont fournies à titre indicatif uniquement et la configuration réelle dépendra du produit acheté ou de la déclaration du revendeur.

Positionnement

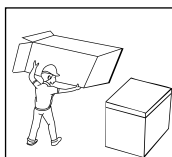

- Avant d'utiliser le congélateur, retirez tous les matériaux d'emballage, y compris les coussins du bas, les protections en mousse et le ruban adhésif à l'intérieur du congélateur, et déchirez le film de protection recouvrant la porte et l'extérieur du congélateur.

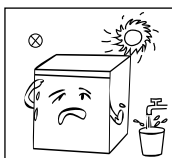

- Gardez l'appareil à distance de la chaleur et évitez la lumière directe du soleil. Ne placez pas le congélateur dans un endroit humide, afin d'éviter la rouille ou une diminution de l'effet isolant.

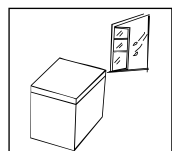

- Le congélateur doit être posé sur une surface plane, dans une pièce bien aérée.
 - Ne le placez pas sur un tapis, un parquet ou de la moquette, car de la condensation pourrait se former au bas de l'appareil.
 - Ne déplacez pas et ne tirez pas le congélateur sans raison, car cela pourrait endommager le sol.

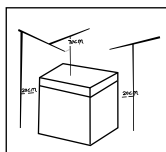

- Laissez un espace libre de plus de 70 cm au-dessus du congélateur et de plus de 20 cm à l'arrière et sur les côtés pour faciliter la dissipation de la chaleur.

Pour commencer

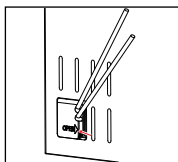

- Insérez un outil (tournevis plat ou outil pointu) dans l'espace situé au niveau de la flèche sur le schéma, et ouvrez le rabat en faisant délicatement levier vers l'extérieur.

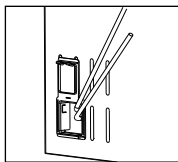

- Une fois le rabat ouvert, vous devriez obtenir la même chose que sur le schéma. Sortez ensuite le cordon d'alimentation du logement.

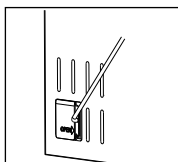

- Une fois le cordon d'alimentation sorti, refermez le rabat.

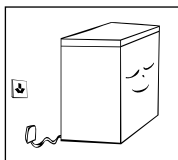

- Après le transport, veuillez laisser le congélateur reposer pendant au moins 2 heures avant de le brancher sur l'alimentation électrique, sinon le congélateur pourrait offrir des performances réduites ou être endommagé.
Avant de placer des aliments frais ou surgelés dans le congélateur, faites-le fonctionner pendant 2 à 3 heures ; pendant les journées chaudes d'été, laissez le congélateur fonctionner au préalable pendant 4 heures.
En cas de coupure de courant ou lors du nettoyage, débranchez la fiche et rebranchez-la après 5 minutes pour éviter des redémarrages continus qui pourraient endommager le compresseur.



Les images ci-dessous sont fournies à titre indicatif uniquement et la configuration réelle dépendra du produit acheté ou de la déclaration du revendeur.

Conseils pour économiser de l'énergie

- L'appareil doit se trouver dans la zone la plus froide de la pièce, à distance des appareils générant de la chaleur ou des conduits de chauffage, et hors de la lumière directe du soleil.
- Laissez les aliments chauds refroidir jusqu'à la température ambiante avant de les placer dans l'appareil. Surcharger l'appareil forcera le compresseur à fonctionner plus longtemps. Les aliments qui congèlent trop lentement peuvent perdre en qualité ou se gâter.
- Veillez à emballer correctement les aliments et essuyez les récipients avant de les placer dans l'appareil. Cela permettra de réduire l'accumulation de givre dans l'appareil.
- Les bacs et tiroirs de stockage de l'appareil ne doivent pas être couverts de papier aluminium, de papier ciré ou de serviettes en papier. Ce type de recouvrement perturbe la circulation de l'air froid, ce qui rend l'appareil moins efficace.
- Rangez et étiquetez les aliments pour réduire la durée d'ouverture des portes et les recherches prolongées. Retirez autant d'aliments que possible en même temps et fermez la porte aussi vite que possible.

Tableau 1 Classe climatique

Classe	Symbole	Plage de températures ambiantes en °C
Tempérée élargie	SN	+10 à +32
Tempérée	N	+16 à +32
Semi-tropicale	ST	+16 à +38
Tropicale	T	+16 à +43

- Classe tempérée élargie : cet appareil réfrigérant est conçu pour une utilisation à une température ambiante comprise entre 10 °C et 32 °C ;
- Classe tempérée : cet appareil réfrigérant est conçu pour une utilisation à une température ambiante comprise entre 16 °C et 32 °C ;
- Classe semi-tropicale : cet appareil réfrigérant est conçu pour une utilisation à une température ambiante comprise entre 16 °C et 38 °C ;

B

Utilisation de l'appareil

- Classe tropicale : cet appareil réfrigérant est conçu pour une utilisation à une température ambiante comprise entre 16 °C et 43 °C ;
- Si le congélateur fonctionne hors de la classe climatique (plage de température ambiante) à laquelle elle appartient, il pourrait ne pas être en mesure de maintenir des températures internes satisfaisantes.

Recommandation de réglage de la température

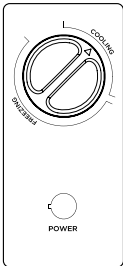
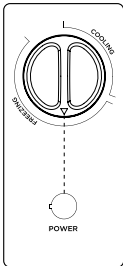
Température ambiante	Mode de réfrigération	Mode de congélation
16 °C		
24 °C		
32 °C		

Nettoyage et entretien

Nettoyage

- Veuillez nettoyer immédiatement la poussière derrière l'appareil et tout autour afin d'améliorer la dissipation de la chaleur et d'économiser de l'énergie.
- Examinez régulièrement le joint de la porte pour vous assurer qu'il est propre et sans débris. Nettoyez le joint de la porte à l'aide d'un chiffon doux humidifié avec de l'eau savonneuse ou un produit de nettoyage dilué.
- L'intérieur du congélateur doit être nettoyé régulièrement pour éviter les odeurs.
- Avant de nettoyer l'intérieur du congélateur, veuillez le mettre hors tension et retirer tous les aliments, les bacs suspendus et les récipients.
- Utilisez un chiffon doux ou une éponge douce pour nettoyer la paroi intérieure du congélateur. Vous pouvez utiliser une solution faite de deux cuillères à soupe de bicarbonate de soude et d'un litre d'eau chaude pour la nettoyer, puis la rincer avec de l'eau claire et l'essuyer. Après le nettoyage, ouvrez la porte et laissez l'appareil sécher à l'air libre avant de le brancher à l'alimentation électrique.
- Pour les zones difficiles à nettoyer à l'intérieur du congélateur (p. ex. les recoins ou les interstices), il est recommandé d'utiliser des chiffons doux, des brosses douces, etc., avec des outils si nécessaires (p. ex. des bâtonnets fins, etc.), pour procéder au nettoyage régulier et éviter une accumulation de produits polluants ou de bactéries.
- N'utilisez pas de savons, détergents, produits nettoyants en aérosols, etc. pour nettoyer la paroi intérieure, car ces produits pourraient causer des odeurs ou une contamination.
- Nettoyez les bacs suspendus avec un chiffon doux trempé dans de l'eau chaude savonneuse ou un produit de nettoyage dilué, puis séchez-les avec un chiffon doux ou à l'air libre.

- Essuyez la surface extérieure du congélateur avec un chiffon doux humidifié avec de l'eau savonneuse, du détergent, etc., puis séchez-la avec un chiffon doux.
- N'utilisez pas de brosse dure, de laine d'acier, de brosse à récurer, de solvants abrasifs (comme du dentifrice) ou organiques (comme de l'alcool, de l'acétone, de l'acétate d'isoamyle, etc.), d'eau bouillante ou de substances acides ou alcalines pour le nettoyage, car cela pourrait endommager la surface et la paroi intérieure du congélateur. Les solvants organiques, tels que l'eau bouillante et le benzène, pourraient déformer ou endommager les parties en plastique.
- Ne rincez pas directement avec de l'eau ou d'autres liquides pendant le nettoyage, pour éviter un court-circuit ou une réduction de l'isolation électrique en cas de contact avec l'eau.



AVERTISSEMENT !

- Débranchez d'abord le congélateur de l'alimentation électrique avant de le dégivrer ou de le nettoyer.

Dégivrage

- Ce congélateur doit être dégivré manuellement :
Lors du dégivrage, débranchez d'abord la fiche d'alimentation, ouvrez la porte du congélateur et sortez les aliments, les bacs suspendus, etc. ; ouvrez l'orifice de vidange et le trou d'évacuation (en plaçant un récipient pour l'eau au niveau du trou d'évacuation) afin de permettre à la glace et au givre à l'intérieur du congélateur de fondre naturellement, puis séchez

l'eau de dégivrage avec un chiffon doux sec. Lorsque le givre se ramollit, vous pouvez utiliser une pelle à glace pour accélérer le dégivrage.

- Pendant le dégivrage, veuillez conserver les aliments retirés dans un endroit frais avant de retirer les accessoires.



AVERTISSEMENT !

- N'utilisez pas de dispositifs mécaniques ou autres méthodes d'accélération du dégivrage différents de ceux recommandés par le fabricant. Le circuit de réfrigération ne doit pas être endommagé.

Inutilisation

- En cas de coupure de courant : Il reste possible de conserver les aliments dans le congélateur pendant plusieurs heures même en été ; durant cette période, il faut réduire la fréquence d'ouverture de la porte et ne pas ajouter d'aliments frais.
- Lors d'une longue période d'inutilisation : débranchez l'alimentation électrique, puis nettoyez le congélateur et gardez sa porte ouverte pour éviter la formation d'odeurs.
- Lors du déplacement du congélateur : Pendant le transport, ne retournez pas le congélateur, ne le déplacez pas horizontalement et ne le soumettez pas à des vibrations. L'angle d'inclinaison ne doit pas dépasser 45° pendant le transport. N'utilisez pas la porte ou la charnière pour déplacer le congélateur.



AVERTISSEMENT !

- Une fois le congélateur mis en service, il est préférable de l'utiliser en continu et dans des conditions normales ; ne cessez pas d'utiliser le congélateur, pour éviter de nuire à sa durée de vie.

Guide de dépannage

Vous pouvez essayer de résoudre certains des problèmes simples suivants par vous-même. Si le problème persiste, veuillez appeler le service après-vente.

Problème	Cause possible
Le congélateur ne fonctionne pas.	<ul style="list-style-type: none"> • Vérifiez qu'il est branché sur l'alimentation électrique et que la fiche est bien insérée. • Vérifiez que la tension n'est pas trop basse. • Vérifiez que le bouton de réglage de la température est orienté sur la zone de fonctionnement. Vérifiez qu'il n'y a pas de coupure de courant ou que le disjoncteur n'a pas sauté.
Le congélateur sent mauvais.	<ul style="list-style-type: none"> • Les aliments à l'odeur forte doivent être bien emballés. • Vérifiez qu'il n'y a pas d'aliments gâtés. • L'intérieur du congélateur doit être nettoyé.
Le compresseur fonctionne pendant une longue période.	<ul style="list-style-type: none"> • Il est normal que les congélateurs fonctionnent plus longtemps lorsque les températures sont élevées en été. • Ne placez pas trop d'aliments en même temps dans le congélateur. • Placez les aliments dans le congélateur une fois qu'il a refroidi. • La porte est ouverte trop souvent. • La couche de givre est trop épaisse dans le congélateur (un dégivrage est alors nécessaire).
La lumière du congélateur ne s'allume pas.	<ul style="list-style-type: none"> • Vérifiez que le congélateur est sous tension et que la lumière n'est pas endommagée.
La porte du congélateur ne se ferme pas correctement.	<ul style="list-style-type: none"> • Des emballages alimentaires bloquent la porte, qui ne peut pas se fermer. • Il y a trop d'aliments dans le congélateur. • Le congélateur est incliné.
Il y a des bruits forts.	<ul style="list-style-type: none"> • Vérifiez que le sol est plat et que le congélateur est stable. • Vérifiez que les accessoires du congélateur sont dans leur position normale.
Il est temporairement difficile d'ouvrir le congélateur.	<ul style="list-style-type: none"> • Une fois le congélateur réfrigéré, il existe une différence de pression entre l'intérieur et l'extérieur de l'appareil, ce qui peut temporairement causer une ouverture difficile de la porte. Cela est un phénomène physique normal.

Problème

La surface extérieure est chaude.
Il y a de la condensation à l'extérieur.

Cause possible

- Lorsque le congélateur est en marche, sa surface extérieure produit de la chaleur, qui est plus importante en début d'utilisation et en été. Cela est dû à la dissipation de la chaleur du condensateur et est un phénomène normal.
- En cas d'humidité élevée dans la pièce, de la condensation pourrait se former sur la surface extérieure et sur le joint de la porte, ce qui est un phénomène normal. Essuyez-la avec un chiffon sec.

Il y a des bruits de circulation d'air.
Il y a un bourdonnement.
Il y a un cliquetis.

- Le réfrigérant circulant dans le système de réfrigération peut causer des bruits d'eau et de gargouillement, qui sont des bruits normaux n'affectant pas l'effet de réfrigération.
- Le compresseur émet un bourdonnement lorsqu'il fonctionne, qui peut être assez fort à son démarrage ou à son arrêt.
- L'électrovanne peut émettre un cliquetis, ce qui est un phénomène normal n'affectant pas l'utilisation.



Bedankt!

Proficiat met uw keuze voor een product van HIGHONE. De selectie en de testen van de toestellen van HIGHONE gebeuren volledig onder controle en supervisie van ELECTRO DEPOT. We staan garant voor de kwaliteit van de toestellen van HIGHONE, die uitmunten in hun eenvoudig gebruik, hun betrouwbare werking en hun onberispelijke kwaliteit.

ELECTRO DEPOT beveelt de HIGHONE toestellen aan en is ervan overtuigd dat u uiterst tevreden zal zijn bij elk gebruik van het toestel. Welkom bij ELECTRO DEPOT.

Bezoek onze website: www.electrodepot.be



ELECTRO DEPOT

28

NL

Inhoudstafel

A

**Overzicht van het
toestel**

Onderdelen

B

**Gebruik van het
toestel**

Het juiste gebruik van de vriezer

C

**Reiniging en
onderhoud**

Reiniging en onderhoud
Probleemoplossing

Onderdelen

- A** Deurgreep
- B** Opbergmand
- C** Snoer
- D** Luik
- E** Temperatuurbedieningspaneel
- F** Stelvoetjes
- G** Kast



De bovenstaande afbeeldingen zijn alleen ter referentie. De werkelijke configuratie is afhankelijk van het aangeschafte product of de verklaring van de verkoper.

Het juiste gebruik van de vriezer

- De vriezer behoudt de versheid van voedsel gedurende een lange tijd bij lage temperaturen. Het apparaat wordt voornamelijk gebruikt voor het bewaren van diepvriesproducten en het maken van ijsblokjes.
- De vriezer is geschikt voor het bewaren van vlees, vis, garnalen en gebak die niet op korte termijn geconsumeerd worden. Het is niet geschikt voor het opslaan van vloeistoffen in flessen of afgesloten containers, zoals gebotteld bier of frisdranken.
- Houd er rekening mee dat het voedsel vóór de houdbaarheidsdatum geconsumeerd moet worden.
- De invriessnelheid van het apparaat hangt af van de hoeveelheid bewaard voedsel en de omgevingstemperatuur. Als er in één keer te veel voedsel op kamertemperatuur in het apparaat wordt geplaatst, wordt het aanbevolen om de temperatuurregelaar op de maximale stand te zetten en de vriezer 24 uur van tevoren te laten werken of ijsblokjes te gebruiken voor extra koeling.
- Grote stukken voedsel moeten bovendien in kleinere porties worden verdeeld en afzonderlijk worden bewaard om een goede bevroering te garanderen. Anders kunnen bepaalde delen van grote stukken voedsel of te veel voedsel niet goed bevroren, wat bederf kan veroorzaken.



Opgelet:

Door slijtage van de scharnieren bij langdurig openen en sluiten, kan de levensduur van de scharnieren worden beïnvloed en kan er geluid ontstaan. Het wordt aanbevolen om regelmatig smeerolie op de scharnieren aan te brengen voor onderhoud. Dit helpt effectief om geluid te verminderen en de levensduur van de scharnieren te verlengen.

Temperatuurbedieningspaneel

Bedieningspaneel met controlelampje:

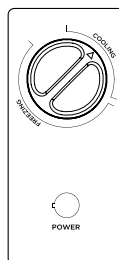

- Wanneer de stekker in het stopcontact zit, brandt het "POWER"-controlelampje (groen).
- Het gebied waar de temperatuurregelknop op "COOLING" wijst, is het koelgedeelte en het gebied waar de temperatuurregelknop op "FREEZING" wijst, is het vriesgedeelte.

- Wanneer de temperatuurregelknop met de klok mee wordt gedraaid, daalt de temperatuur in de vriezer;
- Wanneer de temperatuurregelknop tegen de klok in wordt gedraaid, stijgt de temperatuur in de vriezer;



De bovenstaande afbeeldingen zijn alleen ter referentie. De werkelijke configuratie is afhankelijk van het aangeschafte product of de verklaring van de verkoper.

Plaatsing

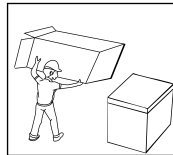

- Voordat u de vriezer gebruikt, verwijder al het verpakkingsmateriaal, waaronder de onderste kussens, de schuimpads en het plakband in de diepvries, en haal de beschermfolie af van de deur en de behuizing van de vriezer.

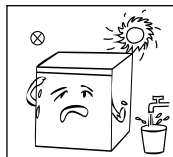

- Houd het toestel uit de buurt van een warmtebron of direct zonlicht. Plaats de vriezer niet in een vochtige of natte omgeving om roestvorming en aantasting van het isolatievermogen te vermijden.

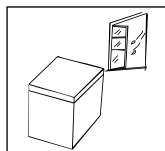

- De vriezer moet op een vlakke ondergrond worden geplaatst en in een goed geventileerde omgeving worden gebruikt.
 - Plaats de vriezer niet op een mat, houten vloer of tapijt, omdat dit condensatie aan de onderkant kan veroorzaken.
 - Verplaats of sleep de vriezer niet willekeurig heen en weer, omdat dit de vloer kan beschadigen.

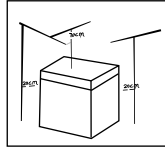

- De vrije ruimte boven de vriezer moet meer dan 70 cm zijn en de vrije ruimte aan weerskanten en de achterkant moet meer dan 20 cm zijn om voor een probleemloze warmteafvoer.

Start

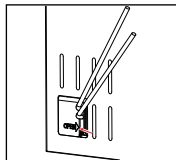

- Gebruik een gereedschap (platkopschroevendraaier of een kegelvormig hulpmiddel) en steek het in de opening op de aangegeven pijlpositie in de afbeelding. Wrik het voorzichtig naar buiten om het klepje te openen.

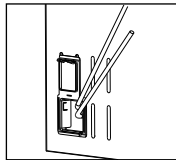

- Na het openen ziet de vriezer eruit zoals weergegeven in de afbeelding. Haal vervolgens het netsnoer uit de opening;

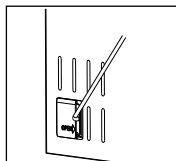

- Nadat het netsnoer is verwijderd, plaats de afdekplaat weer terug.

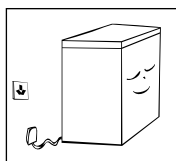

- Na transport moet de vriezer minstens 2 uur rechtop blijven staan voordat deze op het stroomnet wordt aangesloten. Dit voorkomt prestatievermindering of schade aan de vriezer. Voordat u verse of bevroren etenswaren bewaart, laat de vriezer 2 tot 3 uur draaien. Tijdens hete zomerdagen wordt het aangeraden om de vriezer 4 uur vooraf te laten werken. Bij een stroomuitval of voor reiniging, trek de stekker uit het stopcontact. Wacht minstens 5 minuten voordat u de stekker opnieuw in het stopcontact steekt om schade aan de compressor door een herhaalde opstart te voorkomen.



De bovenstaande afbeeldingen zijn alleen ter referentie. De werkelijke configuratie is afhankelijk van het aangeschafte product of de verklaring van de verkoper.

Tips voor energiebesparing

- Plaats het apparaat in de koudste plaats van de kamer, uit de buurt van warmte producerende apparaten of warmteleidingen, en direct zonlicht.
- Laat warm voedsel eerst tot kamertemperatuur afkoelen alvorens ze in het apparaat te plaatsen. Te veel voedsel in het apparaat plaatsen, zorgt voor een langere werking van de compressor. Voedsel dat te langzaam wordt ingevroren kan aan kwaliteit verliezen of bederven.
- Pak het voedsel goed in en veeg de houders droog voordat u het in het apparaat plaatst. Dit zorgt voor minder ijsvorming in het apparaat.
- Bekleed de opslagruimte van het apparaat niet met aluminiumfolie, was- of keukenpapier. De bekleding kan de circulatie van koude lucht hinderen waardoor de koelprestaties afnemen.
- Orden en label voedsel om het openen van de deur zo kort mogelijk te houden. Haal zoveel mogelijk voedsel tegelijkertijd uit en sluit de deur zo snel mogelijk.

Tabel 1 Klimaatklassen

Klasse	Symbol	Omgevingstemperatuurbereik °C
Uitgebreid gematigd	SN	+10 tot +32
Gematigd	N	+16 tot +32
Subtropisch	ST	+16 tot +38
Tropisch	T	+16 tot +43

- Uitgebreid gematigd: dit koelapparaat is bedoeld voor gebruik bij een omgevingstemperatuur tussen 10 °C en 32 °C;
- Gematigd: dit koelapparaat is bedoeld voor gebruik bij een omgevingstemperatuur tussen 16 °C en 32 °C;
- Subtropisch: dit koelapparaat is bedoeld voor gebruik bij een omgevingstemperatuur tussen 16 °C en 38 °C;
- Tropisch: dit koelapparaat is bedoeld voor gebruik bij een omgevingstemperatuur tussen 16 °C en 43 °C;
- Als de vriezer buiten de klimaatklasse (omgevingstemperatuurbereik) werkt waarvoor die is ontworpen, kan het apparaat mogelijk geen bevredigende interne temperaturen handhaven.

Aanbevolen temperatuurinstellingen

Omgevingstemperatuur

Koelmodus

Vriesmodus

16 °C

24 °C

32 °C

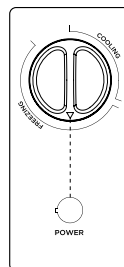
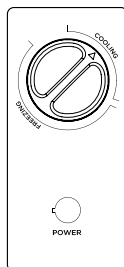

Reiniging en onderhoud

Reiniging

- Verwijder op tijd het stof achter en rondom de vriezer om de warmteafvoer te verbeteren en energie te besparen.
- Controleer regelmatig de deurafdichting om ervoor te zorgen dat deze schoon en vrij van vuil is. Reinig de deurpakking met een zachte doek bevochtigd met zeepwater of een verdund reinigingsmiddel.
- Maak de binnenkant van de vriezer regelmatig schoon om geurvorming te voorkomen.
- Voordat u de binnenkant van de vriezer schoonmaakt, schakel de stroom uit en haal al het voedsel, de ophangmanden en de bakken uit het apparaat.
- Gebruik een zachte doek of spons om de binnenkant van de vriezer schoon te maken. U kunt twee eetlepels zuiveringszout mengen met een liter warm water om het apparaat eerst te reinigen, vervolgens afspoelen met schoon water en droogwrijven. Laat de deur na reiniging openstaan en laat de binnenkant aan de lucht drogen voordat u de stekker van de vriezer weer in het stopcontact steekt.
- Voor moeilijk bereikbare plekken in de vriezer (zoals kieren of hoeken) wordt het aanbevolen om een zachte doek, zachte borstel en eventueel een dun stokje te gebruiken voor een regelmatige reiniging. Dit voorkomt ophoping van vuil en bacteriën.
- Gebruik geen zeep, schoonmaakmiddelen, sprays of andere reinigers voor de binnenbekleding, omdat deze geuren of verontreiniging kunnen veroorzaken.
- De ophangmand kan worden gereinigd met een zachte doek bevochtigd met zeepwater of een verdund reinigingsmiddel. Droog de mand vervolgens af met een zachte doek of laat deze aan de lucht drogen.

- Veeg de buitenkant van de vriezer schoon met een zachte doek bevochtigd met zeepwater, afwasmiddel, etc. en veeg vervolgens droog met een zachte doek.
- Gebruik geen harde borstels, staalwol, staalborstels, schuurmiddelen (zoals tandpasta), organische oplosmiddelen (zoals alcohol, aceton, isoamylacetaat, etc.), kokend water of zure/basische stoffen tijdens de reiniging. Dit kan de buitenkant en binnenbekleding van de vriezer beschadigen. Organische oplosmiddelen, zoals kokend water en benzeen, kunnen de plastic onderdelen vervormen of beschadigen.
- Spoel de vriezer niet direct af met water of een andere vloeistof om kortsluiting of aantasting van de elektrische isolatie te voorkomen.



WAARSCHUWING!

- Voordat u begint met het ontdooien en reinigen van de vriezer, haal eerst de stekker uit het stopcontact.

Ontdooien

- De vriezer moet handmatig worden ontdooid. Haal voor het ontdooien eerst de stekker uit het stopcontact, open de vriezerdeur en verwijder al het voedsel, de ophangmanden en andere accessoires. Open het afvoergaatje en het afvoerpunt (plaats een waterbak bij het afvoerpunt) zodat het ijs en de rijp binnenin natuurlijk kunnen smelten. Veeg het dooiwater weg met een droge, zachte doek. Zodra de rijp begint te verzachten, kunt u een ijsschraper gebruiken om het ontdooiproces te versnellen.

- Bij het ontdooien, bewaar het verwijderde voedsel in een koele ruimte voordat u de accessoires verwijderd.

**WAARSCHUWING!**

- Gebruik geen mechanische apparaten of andere versnelde ontdooimethoden die niet door de fabrikant zijn aanbevolen. Het koelcircuit mag niet worden beschadigd.

Wanneer niet in gebruik

- Bij stroomuitval: Zelfs in de zomer kan voedsel nog enkele uren bewaard blijven. Gedurende deze periode moet het openen van de deur zoveel mogelijk worden beperkt en mag er geen vers voedsel worden toegevoegd.
- Wanneer de vriezer gedurende langere periode niet gebruikt zal worden: haal de stekker uit het stopcontact, reinig de vriezer en laat de deur openstaan om geurvorming te voorkomen.
- Bij het verplaatsen van de vriezer: Zet de vriezer niet ondersteboven, vervoer die niet horizontaal en voorkom sterke trillingen tijdens het transport. De hellingshoek tijdens het transport mag niet groter zijn dan 45°. Pak de deur of het scharnier niet vast tijdens het verplaatsen.

**WAARSCHUWING!**

- Zodra de vriezer is ingeschakeld, is het aanbevolen om deze continu te gebruiken. Onder normale omstandigheden wordt stoppen met gebruik afgeraden, omdat dit de levensduur van de vriezer kan beïnvloeden.

Probleemoplossing

Bij sommige eenvoudige problemen kunt u zelf proberen een oplossing te vinden. Neem telefonisch contact op met de klantenservice als het probleem niet opgelost raakt.

Probleem	Mogelijke oorzaak
De vriezer werkt niet	<ul style="list-style-type: none"> Controleer of de stroomvoorziening is aangesloten en of de stekker stevig in het stopcontact zit Controleer of de spanning niet te laag is Controleer of de temperatuurregelknop zich in het werkgebied bevindt. Controleer of er een stroomstoring is of een zekering is doorgeslagen.
De vriezer ruikt onaangenaam	<ul style="list-style-type: none"> Geurend voedsel moet goed verpakt worden Controleer of er bedorven voedsel in de vriezer ligt De binnenkant van de vriezer moet gereinigd worden
Langdurige werking van de compressor	<ul style="list-style-type: none"> Het is normaal dat vriezers langere tijd werken bij hoge temperaturen in de zomer Plaats niet te veel voedsel tegelijk in de vriezer. Laat het voedsel eerst afkoelen voordat u het in de vriezer plaatst Open de vriezerdeur niet te vaak De rijplaag in de vriezer is te dik (ontdooien is op dit moment nodig)
Het lampje van de vriezer brandt niet	<ul style="list-style-type: none"> Controleer of de vriezer is ingeschakeld en of het controlelampje defect is.
De vriezerdeur kan niet goed worden gesloten	<ul style="list-style-type: none"> Een voedselverpakking blokkeert mogelijk de deur Er is te veel voedsel in de vriezer geplaatst De vriezer staat scheef.
Veel lawaai	<ul style="list-style-type: none"> Controleer of de vloer vlak is en of de vriezer stabiel staat Controleer of de accessoires van de vriezer correct zijn geplaatst
Het is kort na sluiting moeilijk om de vriezer te openen	<ul style="list-style-type: none"> Na het koelen ontstaat er een drukverschil tussen de binnen- en buitenkant van de vriezer, wat tijdelijk kan leiden tot moeite met openen. Dit is een normaal natuurkundig verschijnsel.

Probleem

De behuizing geeft warmte af
Externe condensatie

Mogelijke oorzaak

- Tijdens het gebruik van de vriezer geeft de buitenkant van de behuizing warmte af, vooral in de eerste fase van gebruik en tijdens de zomer. Dit wordt veroorzaakt door de warmteafvoer van de condensor en is een normaal verschijnsel.
- Bij een hoge luchtvochtigheid kan er condens ontstaan op de behuizing en de deuropakking, wat eveneens een normaal verschijnsel is. Veeg droog met een droge handdoek.

Luchtstroomgeluid
Bromgeluid
Ratelend geluid

- Het circulerend koelmiddel in de leidingen kan een borrelend of sissend geluid produceren. Dit is normaal en heeft geen invloed op de koelprestaties.
- De compressor maakt tijdens gebruik een bromgeluid en kan luider klinken bij het starten of stoppen.
- De elektromagnetische klep of elektrische schakelklep kan een ratelend geluid maken. Dit is een normaal verschijnsel en beïnvloedt het gebruik niet.



¡Muchas gracias!

Muchas gracias por haber elegido nuestro producto HIGHONE. Seleccionados, testados y recomendados por ELECTRO DEPOT, los productos de la marca HIGHONE le aseguran una utilización sencilla, un rendimiento fiable y una calidad incuestionable.

Con este dispositivo puede estar seguro de que siempre quedará satisfecho al utilizarlo. Le damos la bienvenida a ELECTRO DEPOT.

Visite nuestra página web: www.electrodepot.es



A

**Descripción del
aparato**

Partes

B

**Utilización del
aparato**

Uso correcto del congelador

C

**Limpieza y
mantenimiento**

Limpieza y mantenimiento
Solución de problemas

Partes

- A** Asa de la puerta
- B** Cesta estante
- C** Cable de alimentación
- D** Rejilla
- E** Panel de control de la temperatura
- F** Pata niveladora
- G** Armario



Las imágenes anteriores se indican solamente como referencia y la configuración real estará sujeta a la compra real o a la declaración del vendedor.

Uso correcto del congelador

- El congelador puede mantener frescos los alimentos durante largos periodos de tiempo a bajas temperaturas. Se utiliza principalmente para almacenar alimentos congelados y hacer cubitos de hielo.
- El congelador es adecuado para almacenar carne, pescado, gambas y masas que no se vayan a consumir a corto plazo. No es adecuado para almacenar líquidos en envases embotellados o sellados, como cerveza o bebidas embotelladas.
- Tenga en cuenta que los alimentos deberán consumirse antes de su fecha de caducidad.
- La velocidad de congelación del producto depende de la cantidad de alimentos almacenados y de la temperatura ambiente. Si se introducen demasiados alimentos a temperatura ambiente a la vez, se recomienda ajustar el controlador de temperatura al nivel máximo y dejarlo funcionando durante 24 horas antes o utilizar cubitos de hielo para enfriar.
- Además, los trozos grandes de comida deberán dividirse en trozos más pequeños y almacenarse por separado para garantizar una congelación adecuada. De lo contrario, si hay demasiada comida o alimentos grandes, es posible que algunas partes no se congelen correctamente, lo que podría provocar su deterioro.



Recordatorio:

Debido al desgaste de la bisagra durante la apertura y el cierre a lo largo del tiempo, la vida útil de la bisagra podría verse afectada y podrían producirse ruidos. Se recomienda que los usuarios apliquen regularmente aceite lubricante a las bisagras para realizar el mantenimiento, lo que puede eliminar eficazmente el ruido y alargar la vida útil de las bisagras.

Panel de control de la temperatura

Panel de control con luz indicadora:

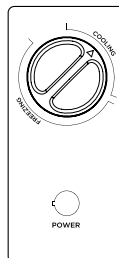

- Después de encender el aparato, la luz indicadora de alimentación se iluminará (en verde).
- La zona donde el controlador de temperatura apunta a "COOLING" es la zona de refrigeración y "FREEZING" es la zona de congelación.
- Cuando el controlador de temperatura se gira en el sentido de las agujas del reloj, disminuye la temperatura dentro del congelador.

- Cuando el controlador de temperatura se gira en el sentido contrario a las agujas del reloj, aumenta la temperatura dentro del congelador.



Las imágenes anteriores se indican solamente como referencia y la configuración real estará sujeta a la compra real o a la declaración del vendedor.

Colocación

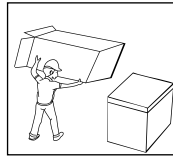

- Antes de utilizar el congelador, retire todos los materiales de embalaje, incluyendo las protecciones inferiores y las cintas y almohadillas del interior del congelador, y quite la película protectora de la puerta y del cuerpo del congelador.

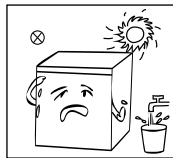

- Manténgalo alejado del calor y evite exponerlo a la luz solar directa. No coloque el congelador en lugares húmedos o mojados para evitar la oxidación o la reducción del efecto aislante.

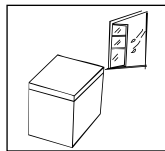

- El congelador deberá colocarse sobre una superficie plana y mantenerse en un ambiente bien ventilado.
 - No lo coloque sobre una alfombrilla, suelo de madera o alfombra, ya que podría provocar condensación en la parte inferior.
 - No mueva ni arrastre el congelador aleatoriamente, ya que podría dañar el suelo.

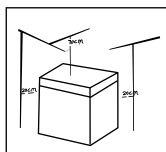

- El espacio por encima del congelador deberá ser superior a 70 cm, y las distancias a ambos lados y en la parte trasera deberán ser superiores a 20 cm para facilitar la disipación del calor.

Iniciar

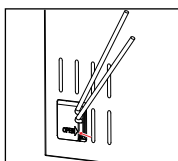

- Inserte una herramienta (un destornillador plano o una herramienta cónica) en el hueco situado donde aparece la flecha en la imagen y haga palanca suavemente para abrir la solapa.

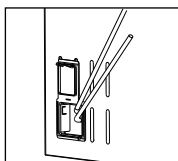

- Después de abrirla, el congelador quedará como se muestra en la imagen. A continuación, saque el cable de alimentación del orificio.

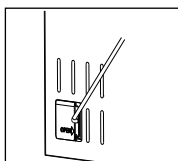

- Después de sacar el cable de alimentación, vuelva a tapar la placa de la tapa.

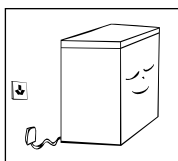

- Después del transporte, deje reposar el congelador durante al menos 2 horas antes de conectarlo a la toma de corriente; de lo contrario, podría causar una disminución del rendimiento o daños al congelador.
Antes de almacenar alimentos frescos o congelados en el congelador, deje funcionando el congelador durante 2-3 horas. En los calurosos días de verano, los usuarios deberán dejar en funcionamiento el congelador durante 4 horas antes.
Durante un corte de corriente o durante la limpieza, los usuarios deberán desconectar el enchufe y volver a enchufarlo después de un intervalo de 5 minutos en caso de que el arranque continuo dañe el compresor.



Las imágenes anteriores se indican solamente como referencia y la configuración real estará sujeta a la compra real o a la declaración del vendedor.

Consejos para ahorrar energía

- El aparato deberá colocarse en la zona más fresca de la habitación, lejos de aparatos que produzcan calor o conductos de calefacción, y alejado de la luz solar directa.
- Deje que los alimentos calientes se enfríen a temperatura ambiente antes de introducirlos en el aparato. Si sobrecarga el aparato, obligará al compresor a funcionar durante más tiempo. Los alimentos que se congelan demasiado despacio pueden perder calidad o estropearse.
- Asegúrese de envolver bien los alimentos y de secar los recipientes antes de introducirlos en el aparato. Eso reducirá la formación de hielo en el interior del aparato.
- Los cajones de almacenamiento del aparato no deberán forrarse con papel de aluminio, papel encerado ni papel absorbente. Los revestimientos interfieren en la circulación del aire frío, haciendo que el aparato sea menos eficiente.
- Organice y etiquete los alimentos para abrir menos la puerta y evitar buscarlos durante demasiado tiempo. Saque todos los elementos que necesite de una vez y cierre la puerta lo antes posible.

Tabla 1: Clases climáticas

Clase	Símbolo	Rango de temperatura ambiente °C
Templado ampliado	SN	+10 a +32
Templado	N	+16 a +32
Subtropical	ST	+16 a +38
Tropical	T	+16 a +43

- Templado ampliado: este frigorífico está destinado a ser utilizado a temperaturas ambiente comprendidas entre los 10 °C y los 32 °C.
- Templado: este frigorífico está destinado a ser utilizado a temperaturas ambiente comprendidas entre los 16 °C y los 32 °C.
- Subtropical: este frigorífico está destinado a ser utilizado a temperaturas ambiente comprendidas entre los 16 °C y los 38 °C.

B

Utilización del aparato

- Tropical: este frigorífico está destinado a ser utilizado a temperaturas ambiente comprendidas entre los 16 °C y los 43 °C.
- Si el congelador funciona fuera de la clase climática (rango de temperatura ambiente) para la que está clasificado, es posible que no pueda mantener temperaturas internas satisfactorias.

Recomendación de ajuste de temperatura

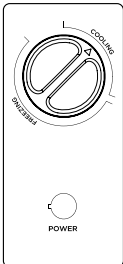
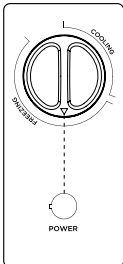
Temperatura ambiente	Modo Frío	Modo Congelación
16 °C		
24 °C		
32 °C		

Limpieza y mantenimiento

Limpieza

- Limpie el polvo detrás y alrededor del congelador a tiempo para mejorar la disipación del calor y ahorrar energía.
- Examine regularmente la junta de la puerta para asegurarse de que esté limpia y libre de residuos. Limpie la junta de la puerta con un paño suave humedecido con agua jabonosa o detergente diluido.
- El interior del congelador deberá limpiarse con regularidad para evitar olores.
- Antes de limpiar el interior del congelador, apague el aparato y saque todos los alimentos, cestas colgantes y recipientes.
- Utilice un paño suave o una esponja para limpiar el revestimiento interior del congelador. Primero puede usar dos cucharadas de bicarbonato de sodio y un litro de solución de agua tibia, luego puede limpiarlo con agua limpia y secarlo con un paño. Después de limpiarlo, abra la puerta y deje que se seque de forma natural antes de conectarlo a la toma de corriente.
- Para las zonas del interior del congelador que no son fáciles de limpiar (por ejemplo, huecos o esquinas), se recomienda utilizar paños suaves, cepillos suaves, etc. y algunas ayudas necesarias (por ejemplo, palitos finos, etc.) para realizar una limpieza regular para garantizar que no se acumulen contaminantes o bacterias.
- No utilice jabones, detergentes, limpiadores en aerosol, etc. para limpiar el interior, ya que pueden crear olores o contaminación.
- Limpie la cesta colgante con un paño suave humedecido con agua jabonosa o un detergente diluido y luego séquela con un paño suave o deje que se seque al aire de forma natural.
- Limpie la superficie exterior del congelador con un paño suave humedecido con agua jabonosa, detergente, etc., y luego séquela con un paño suave.

- No utilice cepillos de cerdas rígidas, estropajos metálicos, cepillos de alambre de acero, abrasivos (como pasta de dientes), disolventes orgánicos (como alcohol, acetona, acetato de isoamilo, etc.), agua hirviendo o sustancias ácidas o alcalinas durante la limpieza, ya que pueden dañar la superficie y el revestimiento interior del congelador. Disolventes orgánicos como el agua hirviendo o el benceno pueden deformar o dañar las piezas de plástico.
- No aclare directamente con agua u otros líquidos durante la limpieza para evitar cortocircuitos o afectar al aislamiento eléctrico tras la inmersión.



¡ADVERTENCIA!

- Cuando vaya a descongelar o limpiar el congelador, desenchúfelo primero de la toma de corriente.

Descongelación

- Los congeladores necesitarán descongelarse manualmente: Cuando lo vaya a descongelar, primero desconecte el enchufe del cable de alimentación, abra la puerta del congelador y saque los alimentos del interior, las cestas colgantes, etc. Abra el orificio de drenaje y el orificio de salida (y coloque una garrafa en el orificio de salida) para permitir que el hielo y la escarcha del interior se derritan de forma natural y seque el agua de descongelación con un paño suave y seco. Una vez se ablande el hielo, podrá utilizar una pala de hielo para acelerar la descongelación.

- Cuando descongele el aparato, saque los alimentos y déjelos en un lugar fresco antes de retirar los accesorios.

**¡ADVERTENCIA!**

- No utilice dispositivos mecánicos u otros medios que no estén recomendados por el fabricante para acelerar la descongelación. No deberá dañarse el circuito de refrigeración.

Cuando no lo utilice

- En caso de corte de corriente: Incluso en verano, los alimentos se pueden conservar durante varias horas. Durante este periodo de tiempo, se deberá reducir el número de veces que se abre la puerta y no se deberán introducir alimentos frescos.
- Cuando no lo vaya a utilizar durante un largo periodo de tiempo: desenchúfelo de la toma de corriente, luego limpie el congelador y mantenga la puerta del congelador abierta para evitar que genere olores.
- Cuando mueva el congelador: No dé la vuelta, transporte horizontalmente ni permita que vibre el congelador durante el transporte. El ángulo de inclinación durante el transporte no deberá superar los 45°. No agarre la puerta ni la bisagra mientras lo mueve.

**¡ADVERTENCIA!**

- Una vez activado el congelador, lo mejor es utilizarlo de forma continua y, en circunstancias normales, no deje de utilizarlo, para no afectar a su vida útil.

Solución de problemas

Puede intentar resolver algunos de los siguientes problemas sencillos por su cuenta. Si no hay una mejoría, llame al servicio de posventa.

Problema	Posible causa
El congelador no funciona	<ul style="list-style-type: none"> • Compruebe si se ha conectado a la toma de corriente y si el enchufe se ha insertado firmemente • Compruebe si la tensión es demasiado baja • Verifique si el controlador de temperatura está en la zona de funcionamiento y si hay un corte de corriente o si ha saltado la electricidad parcialmente en el circuito
El congelador desprende malos olores	<ul style="list-style-type: none"> • Los alimentos con olor deberán envasarse herméticamente • Compruebe si hay alimentos podridos • Es necesario limpiar el interior del congelador
El compresor funciona durante mucho tiempo	<ul style="list-style-type: none"> • Es normal que los congeladores funcionen durante mucho tiempo debido a las altas temperaturas en verano • No introduzca demasiados alimentos a la vez en el congelador. • Introduzca la comida en el congelador después de que se haya enfriado • Se ha abierto la puerta del congelador con demasiada frecuencia • La capa de hielo del congelador es demasiado gruesa (es necesario descongelarlo en este momento)
La luz del congelador no se enciende	<ul style="list-style-type: none"> • Compruebe si el congelador está encendido y si la luz indicadora está dañada
La puerta del congelador no se puede cerrar correctamente	<ul style="list-style-type: none"> • Hay un paquete de comida atascado, por eso no se puede cerrar la puerta • Se han introducido demasiados alimentos • El congelador está inclinado
Ruido fuerte	<ul style="list-style-type: none"> • Compruebe si el suelo es plano y si el congelador está colocado de forma estable • Compruebe si los accesorios del congelador están colocados en la posición normal

Problema	Posible causa
Es difícil abrir el congelador durante un periodo breve de tiempo	<ul style="list-style-type: none"> • Tras la refrigeración del congelador, habrá una diferencia de presión entre el interior y el exterior del compartimento que puede provocar una dificultad temporal para abrir la puerta. Se trata de un fenómeno físico normal.
La carcasa desprende calor Condensación externa	<ul style="list-style-type: none"> • Cuando el congelador está en funcionamiento, la capa exterior de la carcasa generará calor, generando incluso más calor en las primeras etapas de funcionamiento y en verano. Esto está causado por la disipación del calor del condensador y se trata de un fenómeno normal. • Cuando la humedad ambiental sea alta, puede que haya condensación en la superficie de la carcasa y en la junta de la puerta, lo cual es un fenómeno normal. Séquela con una toalla seca.
Sonido del flujo de aire Sonido de zumbido Sonido de traqueteo	<ul style="list-style-type: none"> • El refrigerante que circula por el tubo de refrigeración producirá ruidos y sonidos que son normales y no afectan al efecto de refrigeración. • El compresor produce un sonido de zumbido durante el funcionamiento y el sonido es fuerte al arrancar o detenerse. • La electroválvula o la válvula de conmutación eléctrica emitirán un sonido de traqueteo, lo cual es un fenómeno normal y no afecta al funcionamiento.







WARRANTY CONDITIONS

EN

This product is guaranteed against faults caused by defects in manufacturing or the materials used for a period of two years, starting from the date of purchase.* This warranty does not cover defects or damage caused by failure to install the device correctly, incorrect use of the product, or excessive wear and tear.

*proof of purchase required.

CONDITION DE GARANTIE

FR

Ce produit est garanti pour une période de 2 ans à partir de la date d'achat*, contre toute défaillance résultant d'un vice de fabrication ou de matériau. Cette garantie ne couvre pas les vices ou les dommages résultant d'une mauvaise installation, d'une utilisation incorrecte ou de l'usure anormale du produit.

*sur présentation du ticket de caisse.

GARANTIEVOORWAARDEN

NL

Dit product wordt gegarandeerd voor een periode van 2 jaar vanaf de aankoopdatum*, voor elke storing die het gevolg is van een fabricagefout of het materiaal. Gebreken of schade door slechte installatie, onjuist gebruik of abnormale slijtage van het product worden niet gedekt door deze garantie.

*op vertoon van kassabon.

CONDICIONES DE GARANTÍA

ES

El certificado de garantía de este producto tiene una duración de 3 años a partir de la fecha de compra* que se limita a los defectos de fabricación y averías del material. Se excluyen de la garantía deficiencias o daños originados por una mala instalación, errores en la manipulación o por un uso inadecuado.

*previa presentación del comprobante de compra.

ELECTRO DEPOT

1 route de Vendeville

59155 FACHES-THUMESNIL - FRANCE

productsupport@contact.electrodepot.fr

